

Table of Contents

Important safety instructions	2
Shipping contents	4
Specifications	4
Projector dimensions	5
Terminals	5
Projection dimensions	7
Ceiling mount installation diagram	8
RS-232 command	9
RS-232 pin assignment	9

Important safety instructions

Your projector is designed and tested to meet the latest standards for safety of information technology equipment. However, to ensure safe use of this product, it is important that you follow the instructions mentioned in the user manual / installation guide and marked on the product.

1. **Please read the user manual / installation guide before you operate your projector.** Save it for future reference.
2. **Do not look straight at the projector lens during operation.** The intense light beam may damage your eyes.
3. **Refer servicing to qualified service personnel.**
4. **Always open the lens shutter (if any) or remove the lens cap (if any) when the projector light source is on.**
5. The light source becomes extremely hot during operation.
6. In some countries, the line voltage is NOT stable. This projector is designed to operate safely within a mains voltage between 100 to 240 volts AC, but could fail if power cuts or surges of ± 10 volts occur. **In areas where the mains voltage may fluctuate or cut out, it is recommended that you connect your projector through a power stabilizer, surge protector or uninterruptible power supply (UPS).**
7. Do not block the projection lens with any objects when the projector is under operation as this could cause the objects to become heated and deformed or even cause a fire. To temporarily turn off the light source, use the blank function.
8. Do not operate light sources beyond the rated light source life.
9. Never replace the lamp assembly or any electronic components unless the projector is unplugged.
10. Do not place this product on an unstable cart, stand, or table. The product may fall, sustaining serious damage.
11. Do not attempt to disassemble this projector. There are dangerous high voltages inside which may cause death if you should come into contact with live parts.
Under no circumstances should you ever undo or remove any other covers. Refer servicing only to suitably qualified professional service personnel.
12. Do not block the ventilation holes.
 - Do not place this projector on a blanket, bedding or any other soft surface.
 - Do not cover this projector with a cloth or any other item.
 - Do not place inflammables near the projector.
 If the ventilation holes are seriously obstructed, overheating inside the projector may result in a fire.
13. Always place the projector on a level, horizontal surface during operation.
 - Do not use if tilted at an angle of more than 10 degrees left to right, nor at angle of more than 15 degrees front to back. Using the projector when it is not fully horizontal may cause a malfunction of, or damage to, the lamp.
14. Do not stand the projector on end vertically. Doing so may cause the projector to fall over, causing injury or resulting in damage to the projector.
15. Do not step on the projector or place any objects upon it. Besides probable physical damage to the projector, doing so may result in accidents and possible injury.
16. When the projector is under operation, you may sense some heated air and odor from its ventilation grill. It is a normal phenomenon and not a product defect.

17. Do not place liquids near or on the projector. Liquids spilled into the projector may cause it to fail. If the projector does become wet, disconnect it from the power supply's power outlet and call BenQ to have the projector serviced.
18. This product is capable of displaying inverted images for ceiling mount installation.
19. This apparatus must be earthed.
20. Do not place this projector in any of the following environments.
 - Space that is poorly ventilated or confined. Allow at least 50 cm clearance from walls and free flow of air around the projector.
 - Locations where temperatures may become excessively high, such as the inside of a car with all windows rolled up.
 - Locations where excessive humidity, dust, or cigarette smoke may contaminate optical components, shorten the projector's life span and darken the image.
 - Locations near fire alarms
 - Locations with an ambient temperature above 40°C / 104°F
 - Locations where the altitudes are higher than 3000 m (10000 feet).

! Hg - Lamp contains mercury. Manage in accordance with local disposal laws. See www.lamprecycle.org.

Risk Group 2

1. According to the classification of photobiological safety of light sources and light source systems, this product is Risk Group 2, IEC 62471-5:2015.
2. Possibly hazardous optical radiation emitted from this product.
3. Do not stare at operating light source. May be harmful to the eyes.
4. As with any bright source, do not stare into the direct beam.



Cooling notice

Ventilation

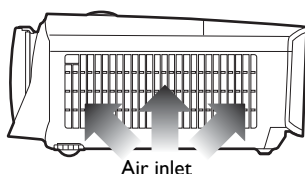

Air inlet

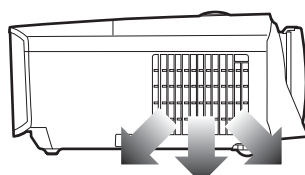

Air outlet

! Avoid using the projector in a poorly ventilated or confined space.

Caution for installation

For proper ventilation of the projector, make sure to leave some space around the projector as shown in the illustration below:

• Table

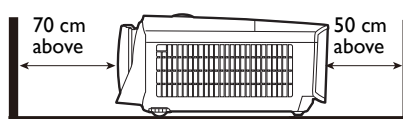

• Table

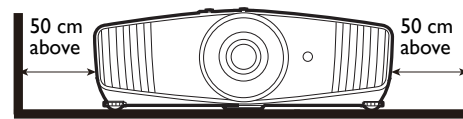

• Ceiling

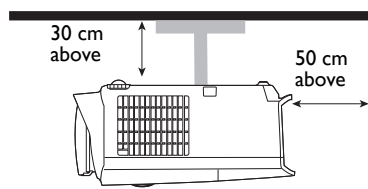

• Stacking

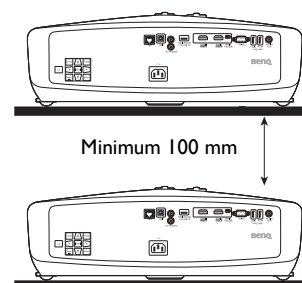

Product information

Shipping contents

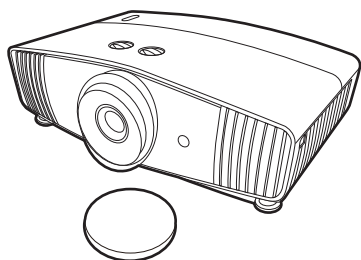

Projector

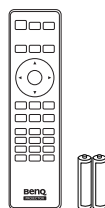

Remote control with batteries

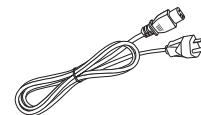

Power cord

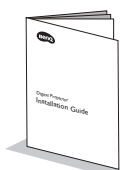

Installation guide



User manual CD



Warranty card*



- The supplied accessories will be suitable for your region, and may differ from those illustrated.
- *The warranty card is only supplied in some specific regions. Please consult your dealer for detailed information.

Optional accessories

1. Spare lamp kit
2. Ceiling mount kit
3. BenQ WDP02
4. BenQ 3D glasses

Specifications

Display system	I-CHIP DMD
Resolution	3840 × 2160 with XPR
Light source	240 W lamp
Brightness	1800 Lumens
Power consumption	405 W (Max); < 0.5 W (Standby)
Weight	6.5 Kg ± 100 g (14.33 ± 0.22 lbs)

Projector dimensions

492 mm (W) x 168.5 mm (H) x 349 mm (D))

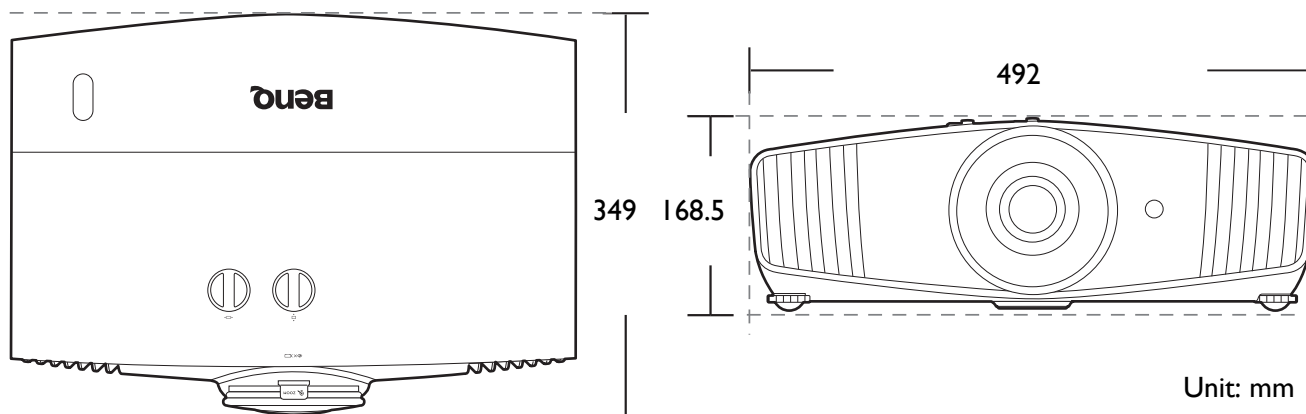

Terminals

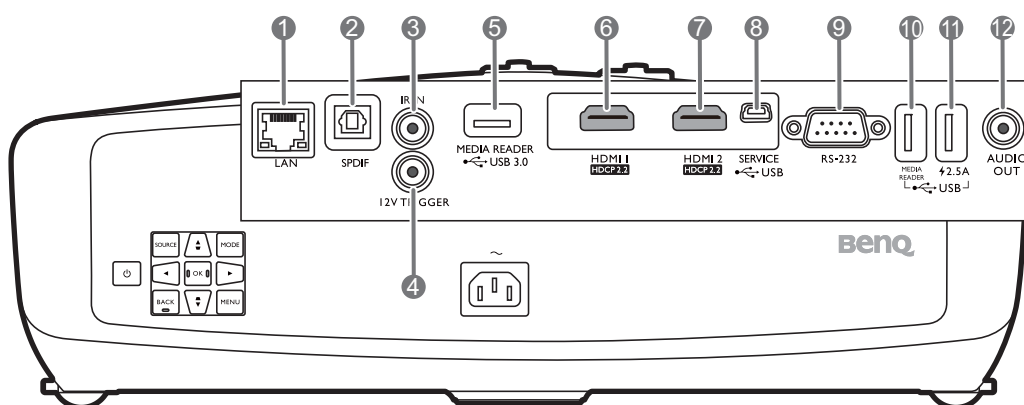

1. **LAN (10/100M)**
For connection to a RJ45 Cat5/Cat6 Ethernet cable to control the projector through a network.
2. **SPDIF**
For digital audio output connection.
3. **IR IN**
For use with an IR extender cable to ensure better signal reception from the remote control.
4. **12V TRIGGER**
Triggers external devices such as an electric screen or light control, etc.
5. **MEDIA READER (USB 3.0 Type-A)**
Connects to a USB flash drive for reading multimedia files.
6. **HDMI 1 (Version 2.0b)**
For connection to an HDMI source.
7. **HDMI 2 (Version 2.0b)**
For connection to an HDMI source.
8. **USB MINI-B**
For firmware upgrade only.
9. **RS-232**
Standard 9-pin D-sub interface for connection to a PC control system and projector maintenance.
10. **MEDIA READER (USB 2.0 Type-A)**
Connects to a USB flash drive for reading multimedia files.
11. **2.5A (USB 2.0 Type-A, Power Supply)**
Supports 2.5A power supply.
12. **AUDIO OUT**
For connection to external speakers.

Remote control

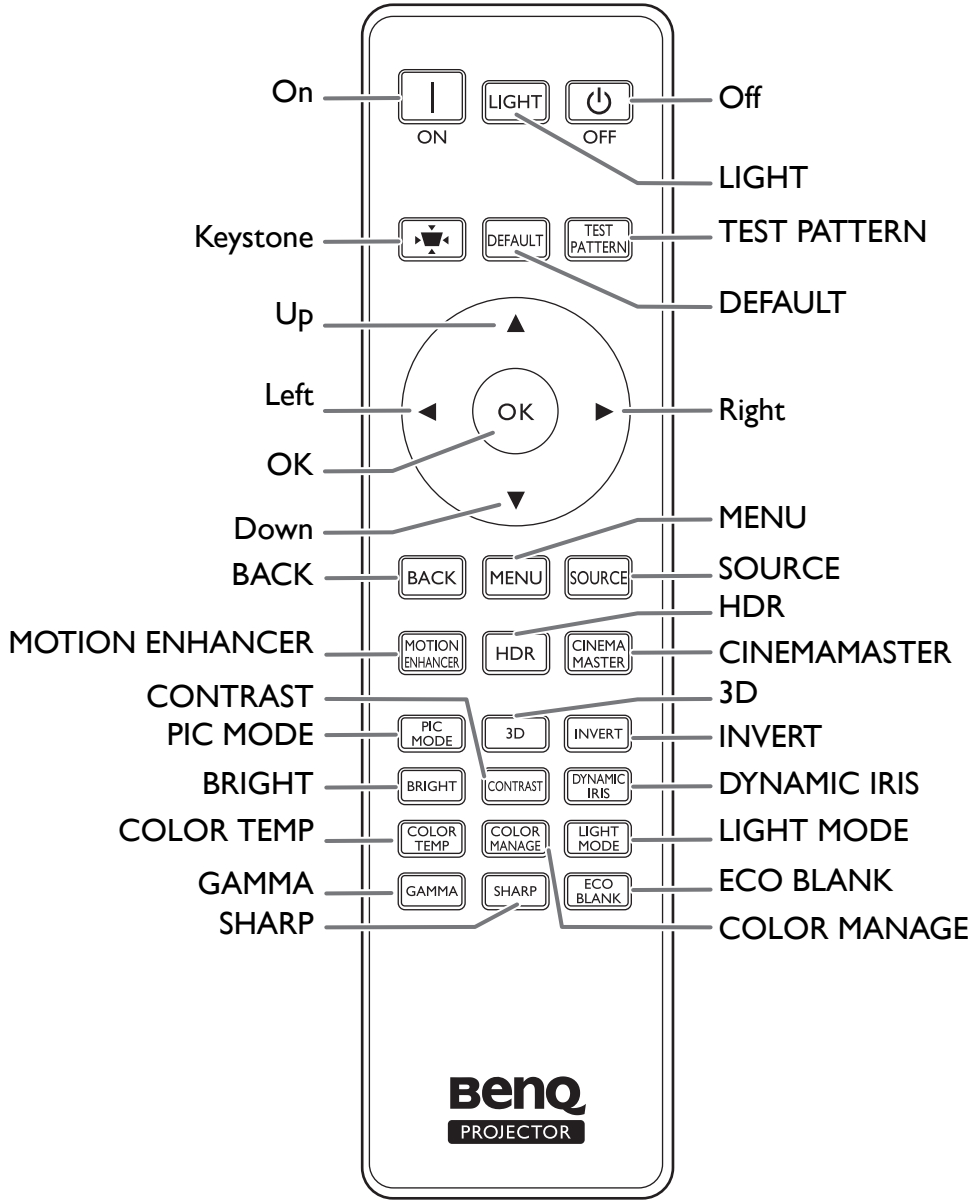

Installation

Projection dimensions

- The screen aspect ratio is 16:9 and the projected picture is in a 16:9 aspect ratio

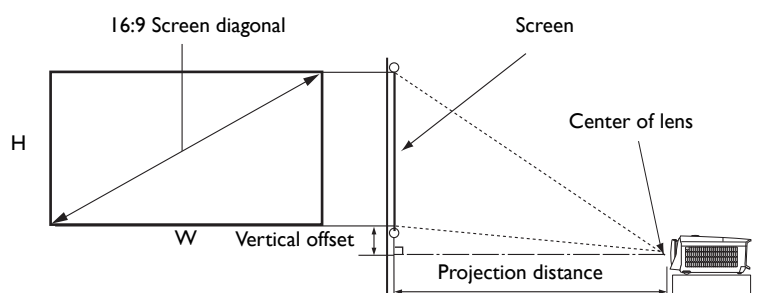

Screen size				Distance from screen (mm)			Vertical offset (Lowest/Highest lens position) (mm)
Diagonal		H (mm)	W (mm)	Min length	Average	Max length	
Inch	mm			(max. zoom)		(min. zoom)	
60	1524	747	1328	1800	2348	2896	75
70	1778	872	1550	2100	2739	3378	87
80	2032	996	1771	2400	3130	3861	100
90	2286	1121	1992	2700	3522	4343	112
100	2540	1245	2214	3000	3913	4826	125
110	2794	1370	2435	3300	4304	5309	137
120	3048	1494	2657	3600	4696	5791	149
130	3302	1619	2878	3900	5087	6274	162
140	3556	1743	3099	4200	5478	6757	174
150	3810	1868	3321	4500	5870	7239	187
160	4064	1992	3542	4800	6261	7722	199
170	4318	2117	3763	5100	6652	8204	212
180	4572	2241	3985	5400	7043	8687	224
190	4826	2366	4206	5700	7435	9170	237
200	5080	2491	4428	6000	7826	9652	249



All measurements are approximate and may vary from the actual sizes.

BenQ recommends that if you intend to permanently install the projector, you should physically test the projection size and distance using the actual projector in situ before you permanently install it, so as to make allowance for this projector's optical characteristics. This will help you determine the exact mounting position so that it best suits your installation location.



- Ceiling installation must be done by a qualified professional. Contact your dealer for more information. It is not recommended you install the projector yourself.
- Only use the projector on a solid, level surface. Serious injury and damage can occur if the projector is dropped.
- Do not use the projector in an environment where extreme temperature occurs. The projector must be used at temperatures between 32 degrees Fahrenheit (0 degrees Celsius) and 104 degrees Fahrenheit (40 degrees Celsius).
- Screen damage will occur if the projector is exposed to moisture, dust or smoke.
- Do not cover the vents on the projector. Proper ventilation is required to dissipate heat. Damage to the projector will occur if the vents are covered.

Shifting the projection lens

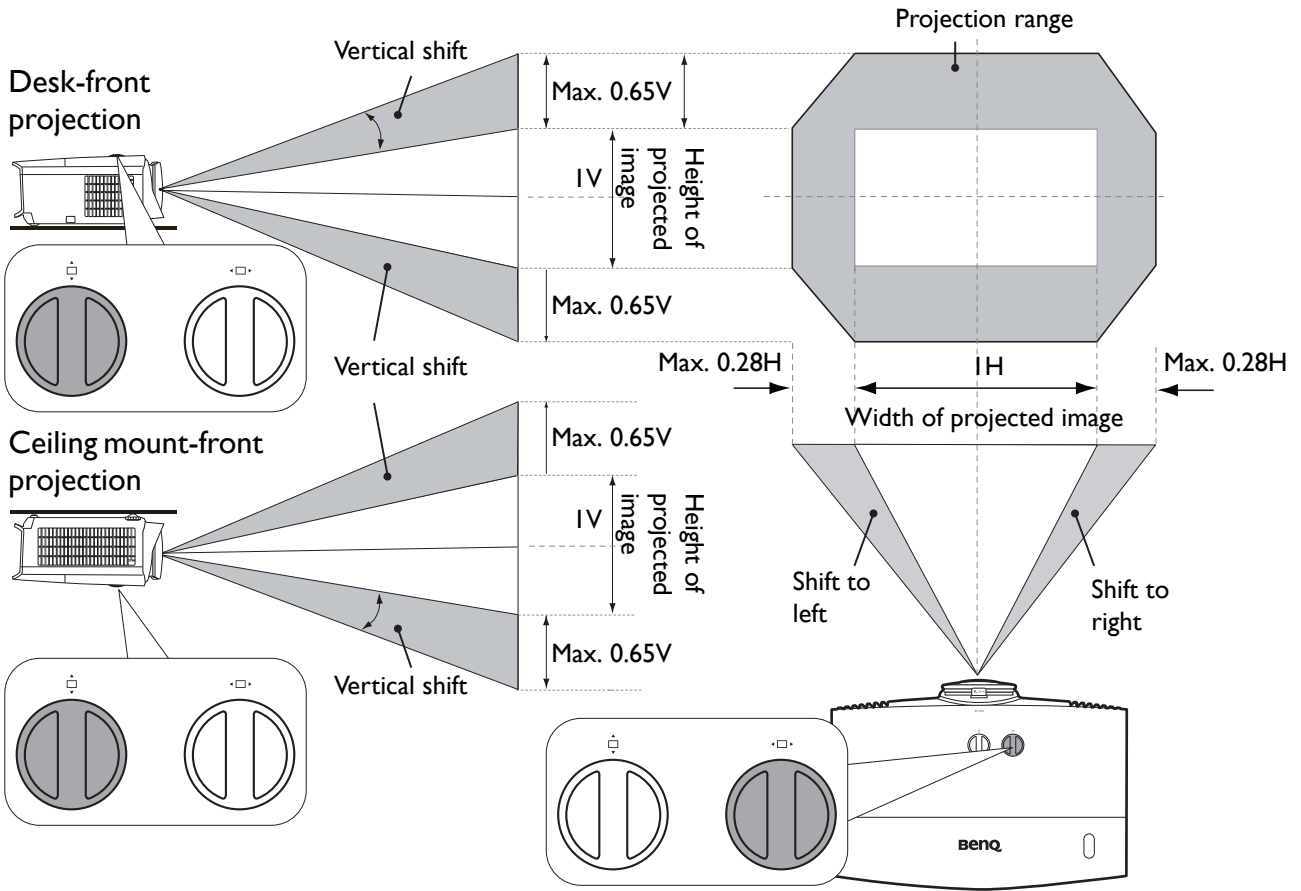

Ceiling mount installation diagram

Ceiling mount screw: M4
(Max L = 25 mm; Min L = 20 mm)

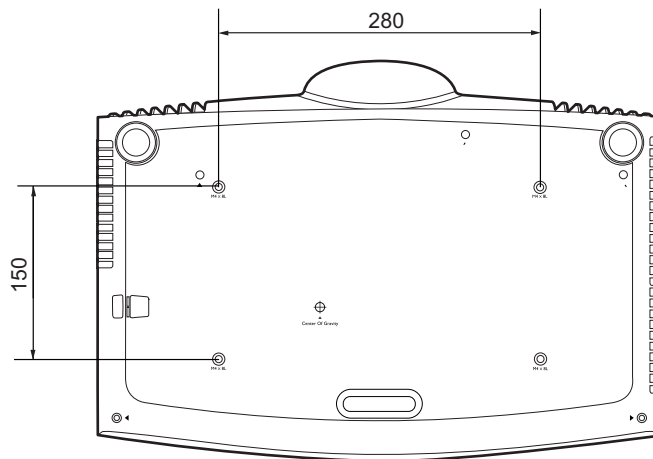

Unit: mm

RS-232 command

RS-232 pin assignment

No.	Serial
1	NC
2	RX
3	TX
4	NC
5	GND

No.	Serial
6	NC
7	RTSZ
8	CTSZ
9	NC

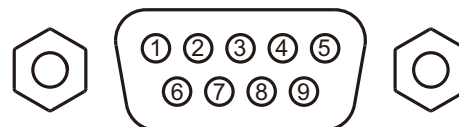

Function	Type	Operation	ASCII
Power	Write	Power On	<CR>*pow=on#<CR>
	Write	Power Off	<CR>*pow=off#<CR>
	Read	Power Status	<CR>*pow=?#<CR>
Source Selection	Write	COMPUTER/YPbPr	<CR>*sour=RGB#<CR>
	Write	COMPUTER 2/YPbPr2	<CR>*sour=RGB2#<CR>
	Write	COMPUTER 3/YPbPr3	<CR>*sour=RGB3#<CR>
	Write	Component	<CR>*sour=ypr#<CR>
	Write	Component2	<CR>*sour=ypr2#<CR>
	Write	DVI-A	<CR>*sour=dviA#<CR>
	Write	DVI-D	<CR>*sour=dvid#<CR>
	Write	HDMI (MHL)	<CR>*sour=hdmi#<CR>
	Write	HDMI 2 (MHL2)	<CR>*sour=hdmi2#<CR>
	Write	Composite	<CR>*sour=vid#<CR>
	Write	S-Video	<CR>*sour=svid#<CR>
	Write	Network	<CR>*sour=network#<CR>
	Write	USB Display	<CR>*sour=usbdisplay#<CR>
	Write	USB Reader	<CR>*sour=usbreader#<CR>
	Write	HDbaseT	<CR>*sour=hdbaset#<CR>
	Write	DisplayPort	<CR>*sour=dp#<CR>
	Write	3G-SDI	<CR>*sour=sdi#<CR>
	Write	Smart System	<CR>*sour=smartsystem#<CR>
Read	Current source	<CR>*sour=?#<CR>	
Audio Control	Write	Mute On	<CR>*mute=on#<CR>
	Write	Mute Off	<CR>*mute=off#<CR>
	Read	Mute Status	<CR>*mute=?#<CR>
	Write	Volume +	<CR>*vol=+#<CR>
	Write	Volume -	<CR>*vol=-#<CR>
	Write	Volume level for customer	<CR>*vol=value#<CR>
	Read	Volume Status	<CR>*vol=?#<CR>
	Write	Mic. Volume +	<CR>*micvol=+#<CR>
	Write	Mic. Volume -	<CR>*micvol=-#<CR>
	Read	Mic. Volume Status	<CR>*micvol=?#<CR>
Audio source select	Write	Audio Pass Through off	<CR>*audiosour=off#<CR>
	Write	Audio-Computer1	<CR>*audiosour=RGB#<CR>
	Write	Audio-Computer2	<CR>*audiosour=RGB2#<CR>
	Write	Audio-Video/S-Video	<CR>*audiosour=vid#<CR>
	Write	Audio-Component	<CR>*audiosour=ypr#<CR>
	Write	Audio-HDMI	<CR>*audiosour=hdmi#<CR>
	Write	Audio-HDMI2	<CR>*audiosour=hdmi2#<CR>
	Read	Audio Pass Status	<CR>*audiosour=?#<CR>

Function	Type	Operation	ASCII
Picture Mode	Write	Dynamic	<CR>*appmod=dynamic#<CR>
	Write	Presentation	<CR>*appmod=preset#<CR>
	Write	sRGB	<CR>*appmod=srgb#<CR>
	Write	Bright	<CR>*appmod=bright#<CR>
	Write	Living Room	<CR>*appmod=livingroom#<CR>
	Write	Game	<CR>*appmod=game#<CR>
	Write	Cinema (Rec.709)	<CR>*appmod=cine#<CR>
	Write	Standard/Vivid	<CR>*appmod=std#<CR>
	Write	Football	<CR>*appmod=football#<CR>
	Write	Football Bright	<CR>*appmod=footballbt#<CR>
	Write	DICOM	<CR>*appmod=dicom#<CR>
	Write	THX	<CR>*appmod=thx#<CR>
	Write	Silence mode	<CR>*appmod=silence#<CR>
	Write	DCI-P3 mode (D. Cinema)	<CR>*appmod=dci-p3#<CR>
	Write	Vivid	<CR>*appmod=vivid#<CR>
	Write	Infographic	<CR>*appmod=infographic#<CR>
	Write	User1	<CR>*appmod=user1#<CR>
	Write	User2	<CR>*appmod=user2#<CR>
	Write	User3	<CR>*appmod=user3#<CR>
	Write	ISF Day	<CR>*appmod=isfday#<CR>
	Write	ISF Night	<CR>*appmod=isfnight#<CR>
	Write	3D	<CR>*appmod=threed#<CR>
	Write	Sport	<CR>*appmod=sport#<CR>
	Write	HDR	<CR>*appmod=hdr#<CR>
	Write	HLG	<CR>*appmod=hlg#<CR>
	Read	Picture Mode	<CR>*appmod=?#<CR>
	Picture Setting	Write	Contrast +
Write		Contrast -	<CR>*con=-#<CR>
Write		Set Contrast value	<CR>*con=value#<CR>
Read		Contrast value	<CR>*con=?#<CR>
Write		Brightness +	<CR>*bri=+#<CR>
Write		Brightness -	<CR>*bri=-#<CR>
Write		Set Brightness value	<CR>*bri=value#<CR>
Read		Brightness value	<CR>*bri=?#<CR>
Write		Color +	<CR>*color=+#<CR>
Write		Color -	<CR>*color=-#<CR>
Write		Set Color value	<CR>*color=value#<CR>
Read		Color value	<CR>*color=?#<CR>
Write		Sharpness +	<CR>*sharp=+#<CR>
Write		Sharpness -	<CR>*sharp=-#<CR>
Write		Set Sharpness value	<CR>*sharp=value#<CR>
Read		Sharpness value	<CR>*sharp=?#<CR>
Write		Flesh Tone +	<CR>*fleshtone=+#<CR>
Write		Flesh Tone -	<CR>*fleshtone=-#<CR>
Write		Set Flesh Tone value	<CR>*fleshtone=value#<CR>
Read		Flesh Tone value	<CR>*fleshtone=?#<CR>
Write		Color Temperature-Warmer	<CR>*ct=warm#<CR>
Write		Color Temperature-Warm	<CR>*ct=warm#<CR>
Write		Color Temperature-Normal	<CR>*ct=normal#<CR>
Write		Color Temperature-Cool	<CR>*ct=cool#<CR>
Write		Color Temperature-Cooler	<CR>*ct=cooler#<CR>
Write		Color Temperature-lamp native	<CR>*ct=ative#<CR>
Read		Color Temperature Status	<CR>*ct=?#<CR>
Write		Aspect 4:3	<CR>*asp=4:3#<CR>

Function	Type	Operation	ASCII
Picture Setting (continued)	Write	Aspect 16:6	<CR>*asp=16:6#<CR>
	Write	Aspect 16:9	<CR>*asp=16:9#<CR>
	Write	Aspect 16:10	<CR>*asp=16:10#<CR>
	Write	Aspect 2.35:1	<CR>*asp=2.35#<CR>
	Write	Aspect Auto	<CR>*asp=AUTO#<CR>
	Write	Aspect Real	<CR>*asp=REAL#<CR>
	Write	Aspect Letterbox	<CR>*asp=LBOX#<CR>
	Write	Aspect Wide	<CR>*asp=WIDE#<CR>
	Write	Aspect Anamorphic	<CR>*asp=ANAM#<CR>
	Write	Aspect Anamorphic 2.35	<CR>*asp=ANAM2.35#<CR>
	Write	Aspect Anamorphic 16:9	<CR>*asp=ANAM16:9#<CR>
	Read	Aspect Status	<CR>*asp=?#<CR>
	Write	Vertical Keystone +	<CR>*vkeystone=+#<CR>
	Write	Vertical Keystone -	<CR>*vkeystone=#<CR>
	Read	Vertical Keystone value	<CR>*vkeystone=?#<CR>
	Write	Horizontal Keystone +	<CR>*hkeystone=+#<CR>
	Write	Horizontal Keystone -	<CR>*hkeystone=#<CR>
	Read	Horizontal Keystone value	<CR>*hkeystone=?#<CR>
	Write	Overscan Adjustment +	<CR>*overscan=+#<CR>
	Write	Overscan Adjustment -	<CR>*overscan=#<CR>
	Read	Overscan Adjustment value	<CR>*overscan=?#<CR>
	Write	4 Corners Top-Left-X Decrease	<CR>*cornerfittlx=#<CR>
	Write	4 Corners Top-Left-X Increase	<CR>*cornerfittlx=+#<CR>
	Read	4 Corners Top-Left-X Status	<CR>*cornerfittlx=?#<CR>
	Write	4 Corners Top-Left-Y Decrease	<CR>*cornerfittly=#<CR>
	Write	4 Corners Top-Left-Y Increase	<CR>*cornerfittly=+#<CR>
	Read	4 Corners Top-Left-Y Status	<CR>*cornerfittly=?#<CR>
	Write	4 Corners Top-Right-X Decrease	<CR>*cornerfittrx=#<CR>
	Write	4 Corners Top-Right-X Increase	<CR>*cornerfittrx=+#<CR>
	Read	4 Corners Top-Right-X Status	<CR>*cornerfittrx=?#<CR>
	Write	4 Corners Top-Right-Y Decrease	<CR>*cornerfittry=#<CR>
	Write	4 Corners Top-Right-Y Increase	<CR>*cornerfittry=+#<CR>
	Read	4 Corners Top-Right-Y Status	<CR>*cornerfittry=?#<CR>
	Write	4 Corners Bottom-Left-X Decrease	<CR>*cornerfitblx=#<CR>
	Write	4 Corners Bottom-Left-X Increase	<CR>*cornerfitblx=+#<CR>
	Read	4 Corners Bottom-Left-X Status	<CR>*cornerfitblx=?#<CR>
	Write	4 Corners Bottom-Left-Y Decrease	<CR>*cornerfitbly=#<CR>
	Write	4 Corners Bottom-Left-Y Increase	<CR>*cornerfitbly=+#<CR>
	Read	4 Corners Bottom-Left-Y Status	<CR>*cornerfitbly=?#<CR>
	Write	4 Corners Bottom-Right-X Decrease	<CR>*cornerfitbrx=#<CR>
	Write	4 Corners Bottom-Right-X Increase	<CR>*cornerfitbrx=+#<CR>
	Read	4 Corners Bottom-Right-X Status	<CR>*cornerfitbrx=?#<CR>
	Write	4 Corners Bottom-Right-Y Decrease	<CR>*cornerfitbry=#<CR>
	Write	4 Corners Bottom-Right-Y Increase	<CR>*cornerfitbry=+#<CR>
	Read	4 Corners Bottom-Right-Y Status	<CR>*cornerfitbry=?#<CR>
	Write	Digital Zoom In	<CR>*zoomI#<CR>
	Write	Digital Zoom out	<CR>*zoomO#<CR>
	Write	Auto	<CR>*auto#<CR>
	Write	Brilliant color on	<CR>*BC=on#<CR>
	Write	Brilliant color off	<CR>*BC=off#<CR>
Read	Brilliant color status	<CR>*BC=?#<CR>	
Write	Reset current picture settings	<CR>*rstcurpicsetting#<CR>	
Write	Reset all picture settings	<CR>*rstallpicsetting#<CR>	

Function	Type	Operation	ASCII
Operation Settings	Write	Projector Position-Front Table	<CR>*pp=FT#<CR>
	Write	Projector Position-Rear Table	<CR>*pp=RE#<CR>
	Write	Projector Position-Rear Ceiling	<CR>*pp=RC#<CR>
	Write	Projector Position-Front Ceiling	<CR>*pp=FC#<CR>
	Read	Projector Position Status	<CR>*pp=?#<CR>
	Write	Quick cooling on	<CR>*qcool=on<CR>
	Write	Quick cooling off	<CR>*qcool=off<CR>
	Read	Quick cooling status	<CR>*qcool=?<CR>
	Write	Quick auto search	<CR>*QAS=on#<CR>
	Write	Quick auto search	<CR>*QAS=off#<CR>
	Read	Quick auto search status	<CR>*QAS=?#<CR>
	Write	Menu Position - Center	<CR>*menuposition=center#<CR>
	Write	Menu Position - Top-Left	<CR>*menuposition=tl#<CR>
	Write	Menu Position - Top-Right	<CR>*menuposition=tr#<CR>
	Write	Menu Position - Bottom-Right	<CR>*menuposition=br#<CR>
	Write	Menu Position - Bottom-Left	<CR>*menuposition=bl#<CR>
	Read	Menu Position Status	<CR>*menuposition=?#<CR>
	Write	Direct Power On-on	<CR>*directpower=on#<CR>
	Write	Direct Power On-off	<CR>*directpower=off#<CR>
	Read	Direct Power On-Status	<CR>*directpower=?#<CR>
	Write	Signal Power On-on	<CR>*autopower=on#<CR>
	Write	Signal Power On-off	<CR>*autopower=off#<CR>
	Read	Signal Power On-Status	<CR>*autopower=?#<CR>
	Write	Standby Settings-Network on	<CR>*standbynet=on#<CR>
	Write	Standby Settings-Network off	<CR>*standbynet=off#<CR>
	Read	Standby Settings-Network Status	<CR>*standbynet=?#<CR>
	Write	Standby Settings-Microphone on	<CR>*standbymic=on#<CR>
	Write	Standby Settings-Microphone off	<CR>*standbymic=off#<CR>
	Read	Standby Settings-Microphone Status	<CR>*standbymic=?#<CR>
	Write	Standby Settings-Monitor Out on	<CR>*standbymnt=on#<CR>
	Write	Standby Settings-Monitor Out off	<CR>*standbymnt=off#<CR>
	Read	Standby Settings-Monitor Out Status	<CR>*standbymnt=?#<CR>
Baud Rate	Write	2400	<CR>*baud=2400#<CR>
	Write	4800	<CR>*baud=4800#<CR>
	Write	9600	<CR>*baud=9600#<CR>
	Write	14400	<CR>*baud=14400#<CR>
	Write	19200	<CR>*baud=19200#<CR>
	Write	38400	<CR>*baud=38400#<CR>
	Write	57600	<CR>*baud=57600#<CR>
	Write	115200	<CR>*baud=115200#<CR>
Read	Current Baud Rate	<CR>*baud=?#<CR>	

Function	Type	Operation	ASCII
Lamp Control	Read	Lamp	<CR>*ltim=?#<CR>
	Read	Lamp2 Hour	<CR>*ltim2=?#<CR>
	Write	Normal mode	<CR>*lampm=lnor#<CR>
	Write	Eco mode	<CR>*lampm=eco#<CR>
	Write	SmartEco mode	<CR>*lampm=seco#<CR>
	Write	SmartEco mode 2	<CR>*lampm= seco2#<CR>
	Write	SmartEco mode 3	<CR>*lampm= seco3#<CR>
	Write	Dimming mode	<CR>*lampm=dimming#<CR>
	Write	Custom mode	<CR>*lampm=custom#<CR>
	Write	Light level for custom mode	<CR>*lampcustom=value#<CR>
	Read	Light level status for custom mode	<CR>*lampcustom=?#<CR>
	Write (Dual lamp)	Dual Brightest	<CR>* lampm =dualbr#<CR>
	Write (Dual lamp)	Dual Reliable	<CR>* lampm =dualre#<CR>
	Write (Dual lamp)	Single Alternative	<CR>* lampm =single#<CR>
	Write (Dual lamp)	Single Alternative Eco	<CR>* lampm =singleeco#<CR>
	Read	Lamp Mode Status	<CR>*lampm=?#<CR>
Miscellaneous	Read	Model Name	<CR>*modelname=?#<CR>
	Read	System F/W Version	<CR>*sysfwversion=?#<CR>
	Read	Scaler F/W Version	<CR>*scalerfwversion=?#<CR>
	Read	Format F/W version	<CR>*formatfwversion=?#<CR>
	Read	Lan F/W Version	<CR>*lanfwversion=?#<CR>
	Read	MCU F/W Version	<CR>*mcutfwversion=?#<CR>
	Read	Ballast F/W Version	<CR>*ballastfwversion=?#<CR>
	Write	Blank On	<CR>*blank=on#<CR>
	Write	Blank Off	<CR>*blank=off#<CR>
	Read	Blank Status	<CR>*blank=?#<CR>
	Write	Freeze On	<CR>*freeze=on#<CR>
	Write	Freeze Off	<CR>*freeze=off#<CR>
	Read	Freeze Status	<CR>*freeze=?#<CR>
	Write	Menu On	<CR>*menu=on#<CR>
	Write	Menu Off	<CR>*menu=off#<CR>
	Read	Menu Status	<CR>*menu=?#<CR>
	Write	Up	<CR>*up#<CR>
	Write	Down	<CR>*down#<CR>
	Write	Right	<CR>*right#<CR>
	Write	Left	<CR>*left#<CR>
	Write	Enter	<CR>*enter#<CR>
	Write	Back	<CR>*back#<CR>
	Write	Source Menu On	<CR>*sourmenu=on#<CR>
	Write	Source Menu Off	<CR>*sourmenu=off#<CR>
	Read	Source Menu Status	<CR>*sourmenu=?#<CR>
	Write	3D Sync Off	<CR>*3d=off#<CR>
	Write	3D Auto	<CR>*3d=auto#<CR>
	Write	3D Sync Top Bottom	<CR>*3d=tb#<CR>
	Write	3D Sync Frame Sequential	<CR>*3d=fs#<CR>
	Write	3D Frame packing	<CR>*3d=fp#<CR>
Write	3D Side by side	<CR>*3d=sbs#<CR>	

Function	Type	Operation	ASCII
Miscellaneous (Continued)	Write	3D inverter disable	<CR>*3d=da#<CR>
	Write	3D inverter	<CR>*3d=iv#<CR>
	Write	2D to 3D	<CR>*3d=2d3d#<CR>
	Write	3D nVIDIA	<CR>*3d=nvidia#<CR>
	Read	3D Sync Status	<CR>*3d=?#<CR>
	Write	Remote Receiver On	<CR>*rr=on#<CR>
	Write	Remote Receiver Off	<CR>*rr=off#<CR>
	Write	Remote Receiver-front+rear	<CR>*rr=fr#<CR>
	Write	Remote Receiver-front	<CR>*rr=f#<CR>
	Write	Remote Receiver-rear	<CR>*rr=r#<CR>
	Write	Remote Receiver-top	<CR>*rr=t#<CR>
	Write	Remote Receiver-top+front	<CR>*rr=tf#<CR>
	Write	Remote Receiver-top+rear	<CR>*rr=tr#<CR>
	Read	Remote Receiver Status	<CR>*rr=?#<CR>
	Write	Instant On-on	<CR>*ins=on#<CR>
	Write	Instant On-off	<CR>*ins=off#<CR>
	Read	Instant On Status	<CR>*ins=?#<CR>
	Write	Lamp Saver Mode-on	<CR>*lpsaver=on#<CR>
	Write	Lamp Saver Mode-off	<CR>*lpsaver=off#<CR>
	Read	Lamp Saver Mode Status	<CR>*lpsaver=?#<CR>
	Write	Projection Log In Code on	<CR>*prjlogincode=on#<CR>
	Write	Projection Log In Code off	<CR>*prjlogincode=off#<CR>
	Read	Projection Log In Code Status	<CR>*prjlogincode=?#<CR>
	Write	Broadcasting on	<CR>*broadcasting=on#<CR>
	Write	Broadcasting off	<CR>*broadcasting=off#<CR>
	Read	Broadcasting Status	<CR>*broadcasting=?<CR>
	Write	AMX Device Discovery-on	<CR>*amxdd=on#<CR>
	Write	AMX Device Discovery-off	<CR>*amxdd=off#<CR>
	Read	AMX Device Discovery Status	<CR>*amxdd=?#<CR>
	Read	Mac Address	<CR>*macaddr=?#<CR>
	Write	High Altitude mode on	<CR>*Highaltitude=on#<CR>
	Write	High Altitude mode off	<CR>*Highaltitude=off#<CR>
	Read	High Altitude mode status	<CR>*Highaltitude=?#<CR>
Installation	Write	Load Lens memory 1	<CR>*lensload=m1#<CR>
	Write	Load Lens memory 2	<CR>*lensload=m2#<CR>
	Write	Load Lens memory 3	<CR>*lensload=m3#<CR>
	Write	Load Lens memory 4	<CR>*lensload=m4#<CR>
	Write	Load Lens memory 5	<CR>*lensload=m5#<CR>
	Write	Load Lens memory 6	<CR>*lensload=m6#<CR>
	Write	Load Lens memory 7	<CR>*lensload=m7#<CR>
	Write	Load Lens memory 8	<CR>*lensload=m8#<CR>
	Write	Load Lens memory 9	<CR>*lensload=m9#<CR>
	Write	Load Lens memory 10	<CR>*lensload=m10#<CR>
	Read	Read Lens memory status	<CR>*lensload=?#<CR>
	Write	save Lens memory 1	<CR>*lenssave=m1#<CR>
	Write	save Lens memory 2	<CR>*lenssave=m2#<CR>
	Write	save Lens memory 3	<CR>*lenssave=m3#<CR>
	Write	save Lens memory 4	<CR>*lenssave=m4#<CR>
	Write	save Lens memory 5	<CR>*lenssave=m5#<CR>
	Write	save Lens memory 6	<CR>*lenssave=m6#<CR>
	Write	save Lens memory 7	<CR>*lenssave=m7#<CR>
	Write	save Lens memory 8	<CR>*lenssave=m8#<CR>
	Write	save Lens memory 9	<CR>*lenssave=m9#<CR>
Write	save Lens memory 10	<CR>*lenssave=m10#<CR>	
Write	Reset Lens to center	<CR>*lensreset=center#<CR>	

Function	Type	Operation	ASCII
Color Calibration (only for service)	Write	Tint +	<CR>*tint=+#<CR>
	Write	Tint -	<CR>*tint=-#<CR>
	Write	Set Tint value	<CR>*tint=value#<CR>
	Read	Get Tint value	<CR>*tint=?#<CR>
	Write	Set BenQ gamma value	<CR>*gamma=value#<CR>
	Read	Gamma value status	<CR>*gamma=?#<CR>
	Write	Set HDR Brightness value	<CR>*hdrbri=value#<CR>
	Read	Get HDR Brightness value	<CR>*hdribri=?#<CR>
	Write	Red Gain +	<CR>*RGain=+#<CR>
	Write	Red Gain -	<CR>*RGain=-#<CR>
	Write	Set Red Gain value	<CR>*RGain=value#<CR>
	Read	Get Red Gain value	<CR>*RGain=?#<CR>
	Write	Green Gain +	<CR>*GGain=+#<CR>
	Write	Green Gain -	<CR>*GGain=-#<CR>
	Write	Set Green Gain value	<CR>*GGain=value#<CR>
	Read	Get Green Gain value	<CR>*GGain=?#<CR>
	Write	Blue Gain +	<CR>*BGain=+#<CR>
	Write	Blue Gain -	<CR>*BGain=-#<CR>
	Write	Set Blue Gain value	<CR>*BGain=value#<CR>
	Read	Get Blue Gain value	<CR>*BGain=?#<CR>
	Write	Red Offset +	<CR>*ROffset=+#<CR>
	Write	Red Offset -	<CR>*ROffset=-#<CR>
	Write	Set Red Offset value	<CR>*ROffset=value#<CR>
	Read	Get Red Offset value	<CR>*ROffset=?#<CR>
	Write	Green Offset +	<CR>*GOffset=+#<CR>
	Write	Green Offset -	<CR>*GOffset=-#<CR>
	Write	Set Green Offset value	<CR>*GOffset=value#<CR>
	Read	Get Green Offset value	<CR>*GOffset=?#<CR>
	Write	Blue Offset +	<CR>*BOffset=+#<CR>
	Write	Blue Offset -	<CR>*BOffset=-#<CR>
	Write	Set Blue Offset value	<CR>*BOffset=value#<CR>
	Read	Get Blue Offset value	<CR>*BOffset=?#<CR>
	Write	Primary Color	<CR>*primcr=value#<CR>
	Read	Primary Color Status	<CR>*primcr=?#<CR>
	Write	Hue +	<CR>*hue=+#<CR>
	Write	Hue -	<CR>*hue=-#<CR>
	Write	Set Hue value	<CR>*hue=value#<CR>
	Read	Get Hue value	<CR>*hue=?#<CR>
	Write	Saturation +	<CR>*saturation =+#<CR>
	Write	Saturation -	<CR>*saturation =-#<CR>
	Write	Set Saturation value	<CR>*saturation =value#<CR>
	Read	Get Saturation value	<CR>*saturation =?#<CR>
	Write	Gain +	<CR>*gain=+#<CR>
	Write	Gain -	<CR>*gain=-#<CR>
	Write	Set Gain value	<CR>*gain=value#<CR>
	Read	Get Gain value	<CR>*gain=?#<CR>
	Write	Color Gamut Auto	<CR>*cgamut=auto#<CR>
	Write	Color Gamut BT.709	<CR>*cgamut=bt.709#<CR>
	Write	Color Gamut BT.2020	<CR>*cgamut=bt.2020#<CR>
	Write	Color Gamut DCI-P3	<CR>*cgamut=dcip3#<CR>
Read	Color Gamut Value	<CR>*cgamut=?#<CR>	
Write	Dynamic Iris ON	<CR>*diris=on#<CR>	
Write	Dynamic Iris OFF	<CR>*diris=off#<CR>	
Read	Dynamic Iris status	<CR>*diris=?#<CR>	
Write	Color Calibration Save	<CR>*colsave#<CR>	
Write	Color Calibration pattern display	<CR>*colorpattern=value#<CR>	

Function	Type	Operation	ASCII
Service (Only for service)	Write	Service mode enable for error report	<CR>*error=enable#<CR>
	Read	Error code report	<CR>*error=report#<CR>
	Read	FAN 1 speed	<CR>*fan1=?#<CR>
	Read	FAN 2 speed	<CR>*fan2=?#<CR>
	Read	FAN 3 speed	<CR>*fan3=?#<CR>
	Read	FAN 4 speed	<CR>*fan4=?#<CR>
	Read	FAN 5 speed	<CR>*fan5=?#<CR>
	Read	Temperature 1	<CR>*tmp1=?#<CR>
	Read	Temperature 2	<CR>*tmp2=?#<CR>
	Read	Temperature 3	<CR>*tmp3=?#<CR>
	Read	LED indicator	<CR>*led=?#<CR>

目錄

重要安全說明	18
包裝盒內容	20
規格	20
投影機尺寸	21
端子	21
投影尺寸	23
天花板安裝圖	24
RS-232 指令	25
RS-232 針腳分配	25

重要安全說明

本投影機經設計完成及測試通過，符合資訊科技設備的最新安全標準。然而，為確保您安全地使用本產品，請務必遵循本使用手冊 / 安裝指南的指示與產品本身所標示的指示。

1. 操作投影機之前，請先閱讀本使用手冊 / 安裝指南。請妥善保存本手冊，以供日後參考。
2. 操作時請勿直視投影機鏡頭。強光可能會造成您的視力受損。
3. 有關維修問題，請洽詢合格的維修人員。
4. 投影機的光源亮起時，請務必打開或移除鏡頭蓋（如果有的話）。
5. 操作期間光源會變得很燙。
6. 有些國家的電壓不穩定。本投影機所設計安全操作的電壓區間為 100 至 240 伏特交流電，但如果發生斷電或功率驟然起伏達 ± 10 伏特就會發生故障。如果在主電壓可能會波動或中斷的區域使用本投影機，建議您經由穩壓器、雷擊突波保護器或不斷電系統 (UPS) 連接電源。
7. 當投影機在運作中，請勿讓任何物品擋住投影的鏡頭，因為這樣可能會使得該物品遇熱變形甚至造成火災。若要暫時關閉光源，請使用空白功能。
8. 請勿使用超過額定壽命的光源。
9. 投影機插頭如果尚未拔下，請勿更換燈泡或任何電子零件。
10. 請勿將投影機放置在不平穩的手推車、架子或桌子上。否則投影機可能會掉落，造成嚴重損壞。
11. 請勿打開投影機的機殼。機身內含有危險的高電壓配件，萬一接觸人體時可能會造成電擊死亡。
請勿在任何狀況下打開或移除其它部分的護蓋。有關維修問題，請洽詢合格專業的維修人員。
12. 請勿阻塞通風口。
 - 請勿將投影機放置於毯子、寢具或其它柔軟物品的表面上。
 - 請勿用布或其它物品覆蓋投影機。
 - 請勿將易燃物放在投影機附近。如果通風口嚴重阻塞而使投影機內部過熱，可能會引起火災。
13. 操作時請將設備置於平坦、水平的表面。
 - 如果左右傾斜超過 10 度、前後超過 15 度，請勿使用投影機。使用投影機時，如果將投影機擺放在不平坦的位置上，可能會導致燈泡故障或損壞。
14. 請勿將投影機直立擺放。因投影機可能會不穩摔落，導致人身受傷或投影機損壞。
15. 請勿踩在投影機上，或在上面放置任何物品。這樣除可能導致投影機損壞外，還可能造成意外及人身受傷。
16. 當使用投影機時，您也許會在通風口附近感覺到些微的熱風與氣味。此乃正常現象，並不是產品有瑕疵。
17. 請勿將液體放在投影機附近或放在投影機上。液體如果濺到投影機內，可能導致投影機故障。投影機如果不慎弄濕，請立即拔掉電源線，並聯絡 BenQ，安排投影機的維修事宜。
18. 投影機可安裝於天花板上，顯示反轉影像。
19. 本裝置必須接地。

20. 請勿將本投影機放置在下列任何環境中。

- 不通風或密閉場所。投影機離牆面至少要有 50 公分的距離，且周圍空氣要流通。
- 過熱場所。例如：車窗緊閉的車內。
- 潮濕、多塵或煙霧瀰漫的場所。因為可能會污染光學元件，縮短投影機的使用壽命，並使投影影像變暗。
- 靠近火災警報器的場所。
- 周圍溫度超過 40°C/104°F 的場所。
- 海拔超過 3000 公尺 (10000 英尺) 的場所。

! Hg - 燈泡內含水銀。請依據當地法規進行處理。詳細資訊，請參閱 www.lamprecycle.org。

風險群組 2

1. 根據光源及光源系統的光生物安全分類，本產品屬於 IEC 62471-5:2015 的風險群組 2。
2. 本產品可能發出有害的光學輻射。
3. 請勿直視發光的光源，這樣可能對眼睛造成傷害。
4. 在有任何明亮的光源時，請勿直視光束。



冷卻注意事項

通風

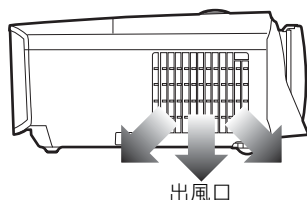
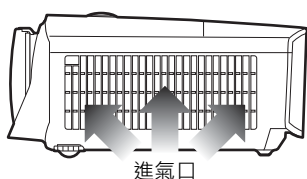

! 避免在不通風或密閉場所使用。

安裝注意

為使投影機達到適當的通風效果，請務必如下圖所示使投影機周圍保留一些空間：

• 桌面

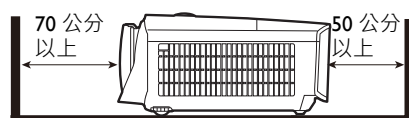

• 桌面

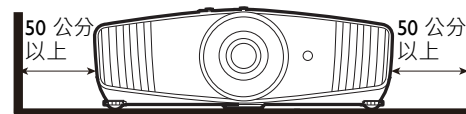

• 天花板

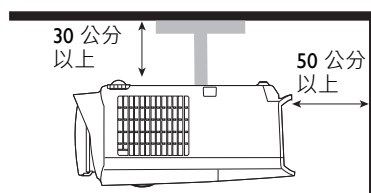

• 堆疊

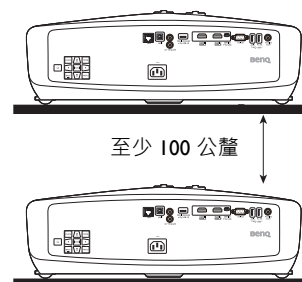

產品資訊

包裝盒內容

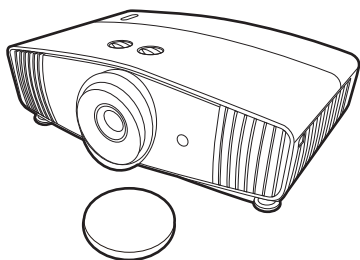

投影機

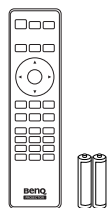

隨附電池的遙控器

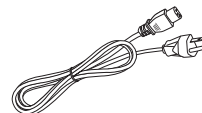

電源線



安裝指南



使用手冊光碟



保證書*



- 所提供的配件適用於購買所在地區，且可能會與手冊上的圖片有所不同。
- * 保證書僅於某些地區提供。詳情請詢問您的經銷商。

選購配件

1. 備用燈泡組
2. 天花板吊掛工具組
3. BenQ 3D 眼鏡

規格

顯示系統	I-CHIP DMD
解析度	3840 x 2160 (使用 XPR)
光源	240 瓦燈泡
亮度	1800 流明
耗電量	405 瓦 (最大); < 0.5 瓦 (待機)
重量	6.5 公斤 ± 100 公克 (14.33 ± 0.22 磅)

投影機尺寸

492 公釐 (寬) × 168.5 公釐 (高) × 349 公釐 (深)

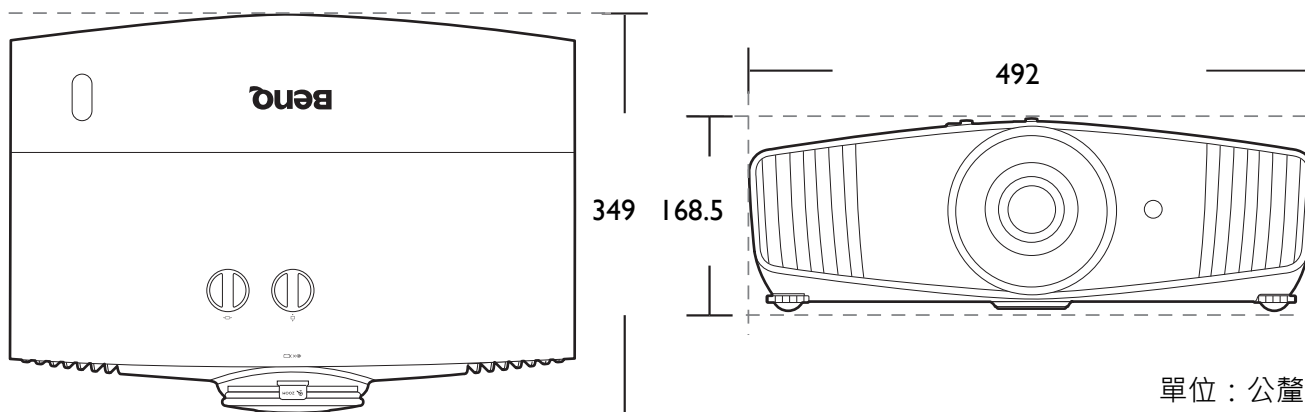

端子

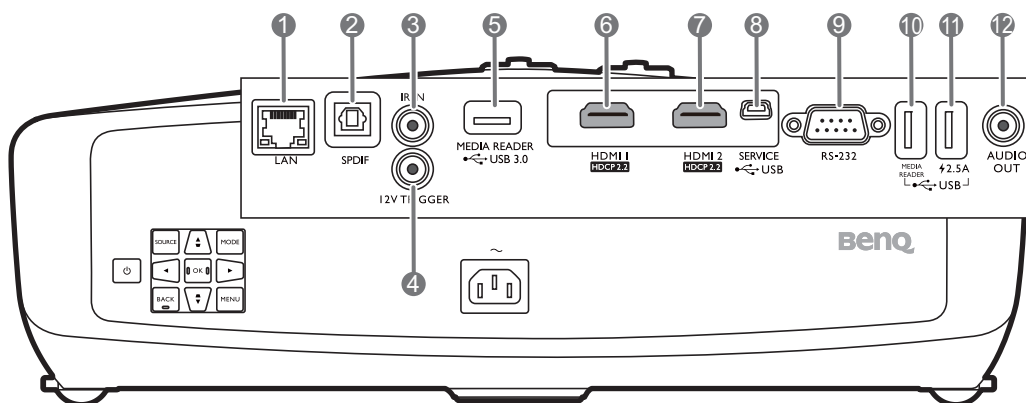

1. **LAN (10/100M)**
適用於連接 RJ45 Cat5/Cat6 乙太網路訊號線，以透過網路控制投影機。
2. **SPDIF**
適用於數位音訊輸出連線。
3. **IR IN**
適用於紅外線增強線使用，確保更好的遙控器訊號接收。
4. **12V TRIGGER**
啟動外接裝置，例如電動布幕或光線控制等。
5. **MEDIA READER (USB 3.0 Type-A)**
連接到 USB 隨身碟讀取多媒體檔案。
6. **HDMI 1 (2.0b 版)**
適用於連接 HDMI 信號源。
7. **HDMI 2 (2.0b 版)**
適用於連接 HDMI 信號源。
8. **USB MINI-B**
僅適用於韌體升級。
9. **RS-232**
標準 9 針 D-sub 介面，用於連接電腦控制系統及投影機維護使用。
10. **MEDIA READER (USB 2.0 Type-A)**
連接到 USB 隨身碟讀取多媒體檔案。
11. **4.5A (USB 2.0 Type-A、電源)**
支援 2.5 A 電源供應。
12. **AUDIO OUT**
適用於連接外接喇叭。

遙控器

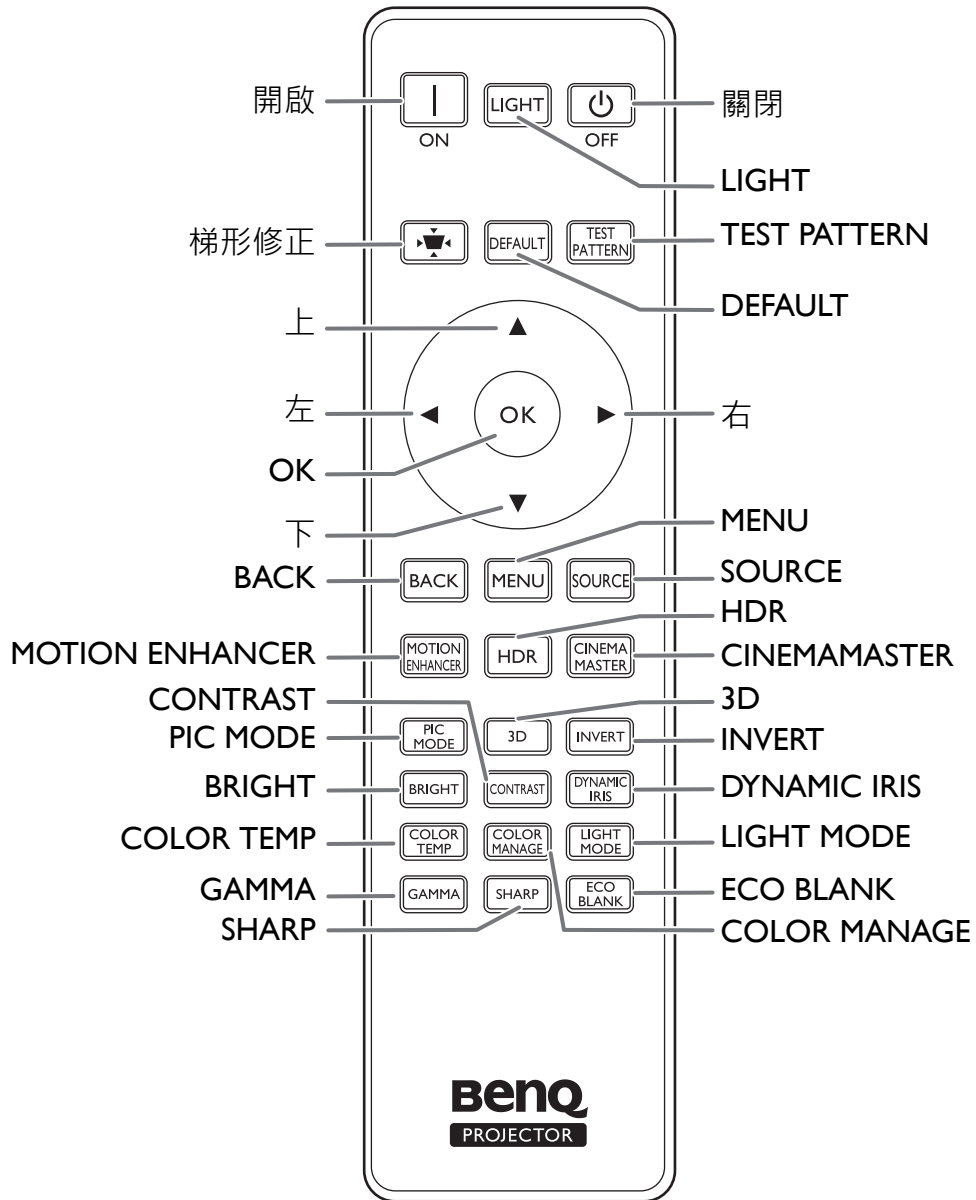

安裝

投影尺寸

- 螢幕縱橫比為 16:9，投影影像縱橫比為 16:9

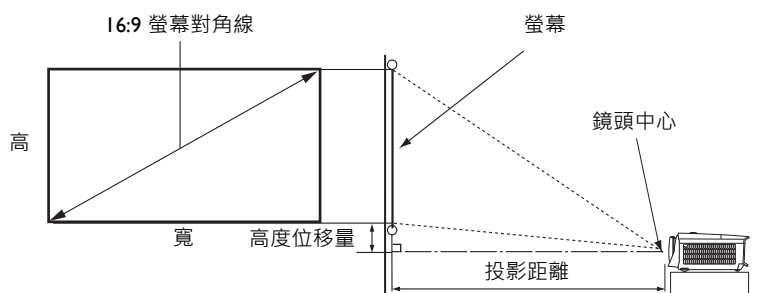

螢幕尺寸			投影距離 (公釐)			高度位移量 (最低 / 最高鏡頭 位置) (公釐)	
對角線		高 (公釐)	寬 (公釐)	最小長度 (使用最大 鏡頭)	平均值		最大長度 (使用最小 鏡頭)
英吋	公釐			最小長度 (使用最大 鏡頭)	平均值	最大長度 (使用最小 鏡頭)	
60	1524	747	1328	1800	2348	2896	75
70	1778	872	1550	2100	2739	3378	87
80	2032	996	1771	2400	3130	3861	100
90	2286	1121	1992	2700	3522	4343	112
100	2540	1245	2214	3000	3913	4826	125
110	2794	1370	2435	3300	4304	5309	137
120	3048	1494	2657	3600	4696	5791	149
130	3302	1619	2878	3900	5087	6274	162
140	3556	1743	3099	4200	5478	6757	174
150	3810	1868	3321	4500	5870	7239	187
160	4064	1992	3542	4800	6261	7722	199
170	4318	2117	3763	5100	6652	8204	212
180	4572	2241	3985	5400	7043	8687	224
190	4826	2366	4206	5700	7435	9170	237
200	5080	2491	4428	6000	7826	9652	249



所有測量值皆為近似值，可能會與實際的大小有些許出入。

如果您要將投影機固定安裝在某個地方，BenQ 建議您先使用這台投影機作實地測試，確認其投影尺寸和距離，並參考其光學特性之後再做安裝。這將會幫助您找到最佳的吊掛位置。



- 天花板安裝必須由合格的專業人員進行。如需詳細資訊，請聯絡您的經銷商。不建議自行安裝投影機。
- 投影機只能在堅固、平坦的表面上使用。若投影機掉落，則可能造成嚴重傷害和損壞。
- 請勿在極熱或極冷環境中使用投影機。投影機必須在華氏 32 度 (攝氏 0 度) 至華氏 104 度 (攝氏 40 度) 之間的環境下使用。
- 若投影機處於潮濕、多塵或煙霧瀰漫的環境將會導致螢幕損壞。
- 請勿阻塞投影機的通風口。必須保持良好通風以排除熱氣。若擋住通風口將會導致投影機損壞。

投影鏡頭偏移

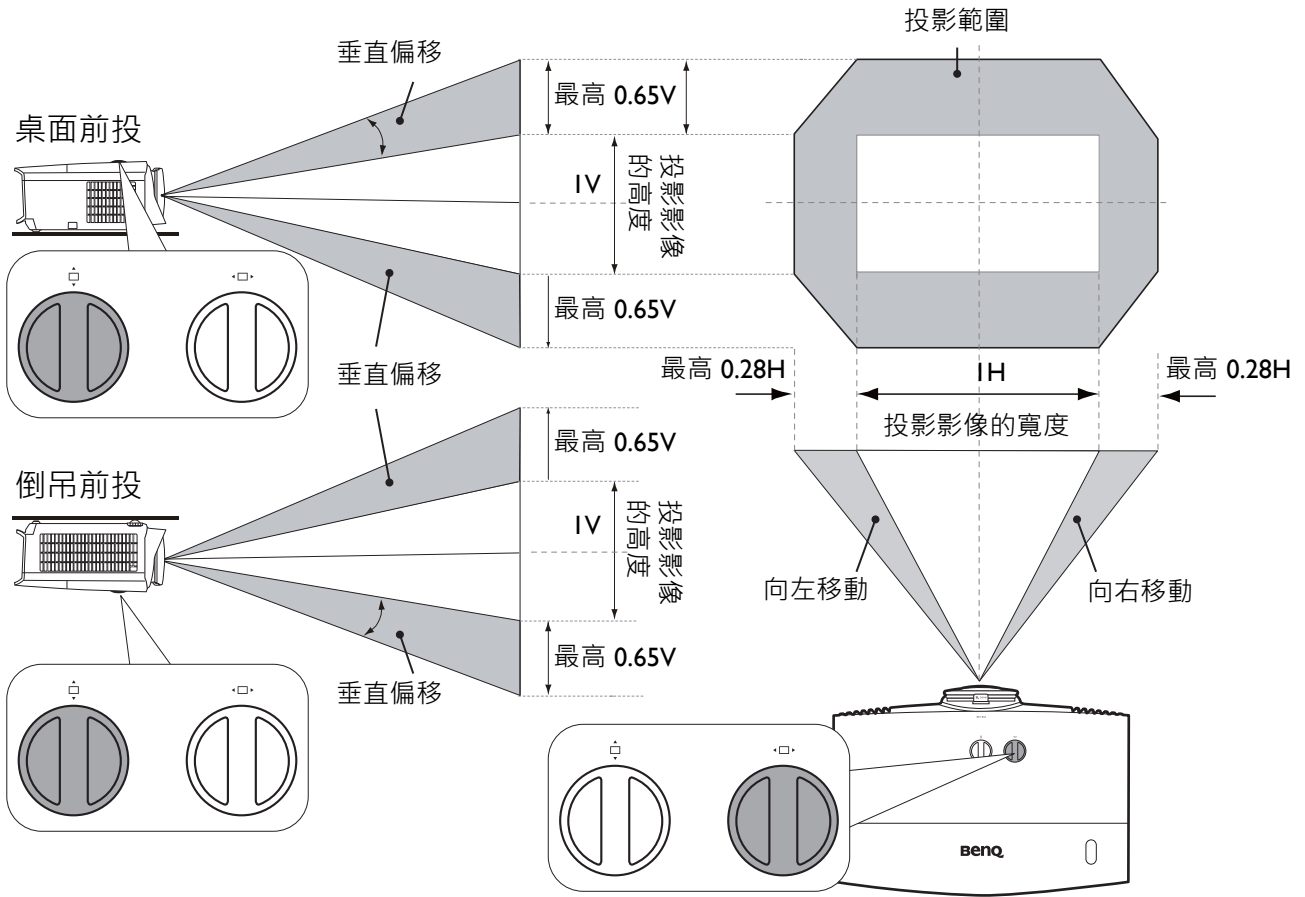

天花板安裝圖

天花板安裝螺絲：M4
 (最大長度 = 25 公釐；最小長度 = 20 公釐)

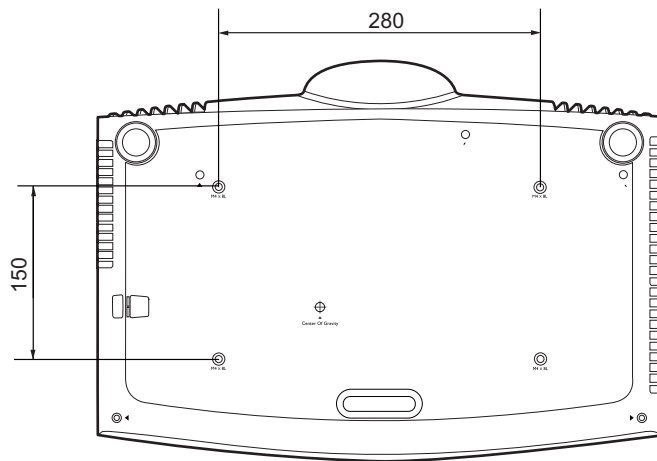

單位：公釐

RS-232 指令

RS-232 針腳分配

編號	序列
1	NC
2	RX
3	TX
4	NC
5	GND

編號	序列
6	NC
7	RTSZ
8	CTSZ
9	NC

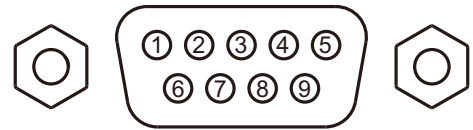

功能	類型	操作	ASCII
電源	寫入	開機	<CR>*pow=on#<CR>
	寫入	關機	<CR>*pow=off#<CR>
	讀取	電源狀態	<CR>*pow=?#<CR>
信號源選取	寫入	COMPUTER/YPbPr	<CR>*sour=RGB#<CR>
	寫入	COMPUTER 2/YPbPr2	<CR>*sour=RGB2#<CR>
	寫入	COMPUTER 3/YPbPr3	<CR>*sour=RGB3#<CR>
	寫入	色差	<CR>*sour=yubr#<CR>
	寫入	色差 2	<CR>*sour=yubr2#<CR>
	寫入	DVI-A	<CR>*sour=dviA#<CR>
	寫入	DVI-D	<CR>*sour=dvid#<CR>
	寫入	HDMI (MHL)	<CR>*sour=hdmi#<CR>
	寫入	HDMI 2 (MHL2)	<CR>*sour=hdmi2#<CR>
	寫入	混合	<CR>*sour=vid#<CR>
	寫入	S-Video	<CR>*sour=svid#<CR>
	寫入	網路	<CR>*sour=network#<CR>
	寫入	USB 顯示器	<CR>*sour=usbdisplay#<CR>
	寫入	USB Reader	<CR>*sour=usbreader#<CR>
	寫入	HDbaseT	<CR>*sour=hdbaset#<CR>
	寫入	DisplayPort	<CR>*sour=dp#<CR>
	寫入	3G-SDI	<CR>*sour=sdi#<CR>
寫入	智慧型系統	<CR>*sour=smartsystem#<CR>	
讀取	目前信號源	<CR>*sour=?#<CR>	
音訊控制	寫入	靜音開啟	<CR>*mute=on#<CR>
	寫入	靜音關閉	<CR>*mute=off#<CR>
	讀取	靜音狀態	<CR>*mute=?#<CR>
	寫入	音量 +	<CR>*vol=+#<CR>
	寫入	音量 -	<CR>*vol=-#<CR>
	寫入	自訂音量	<CR>*vol=value#<CR>
	讀取	音量狀態	<CR>*vol=?#<CR>
	寫入	麥克風音量 +	<CR>*micvol=+#<CR>
	寫入	麥克風音量 -	<CR>*micvol=-#<CR>
	讀取	麥克風音量狀態	<CR>*micvol=?#<CR>
音效來源選取	寫入	音效傳送關閉	<CR>*audiosour=off#<CR>
	寫入	音訊 - 電腦 1	<CR>*audiosour=RGB#<CR>
	寫入	音訊 - 電腦 2	<CR>*audiosour=RGB2#<CR>
	寫入	音訊 - 視訊 /S-Video	<CR>*audiosour=vid#<CR>
	寫入	音訊組件	<CR>*audiosour=yubr#<CR>
	寫入	音訊 -HDMI	<CR>*audiosour=hdmi#<CR>
	寫入	音訊 -HDMI2	<CR>*audiosour=hdmi2#<CR>
	讀取	音效傳送狀態	<CR>*audiosour=?#<CR>

功能	類型	操作	ASCII	
圖片模式	寫入	動態	<CR>*appmod=dynamic#<CR>	
	寫入	簡報	<CR>*appmod=preset#<CR>	
	寫入	sRGB	<CR>*appmod=srgb#<CR>	
	寫入	明亮	<CR>*appmod=bright#<CR>	
	寫入	客廳	<CR>*appmod=livingroom#<CR>	
	寫入	遊戲	<CR>*appmod=game#<CR>	
	寫入	劇院 (Rec.709)	<CR>*appmod=cine#<CR>	
	寫入	標準 / 鮮豔	<CR>*appmod=std#<CR>	
	寫入	足球	<CR>*appmod=football#<CR>	
	寫入	足球 (明亮)	<CR>*appmod=footballbt#<CR>	
	寫入	DICOM	<CR>*appmod=dicom#<CR>	
	寫入	THX	<CR>*appmod=thx#<CR>	
	寫入	靜音模式	<CR>*appmod=silence#<CR>	
	寫入	DCI-P3 模式 (D. 劇院)	<CR>*appmod=dcip3#<CR>	
	寫入	鮮豔	<CR>*appmod=vivid#<CR>	
	寫入	資訊圖表	<CR>*appmod=infographic#<CR>	
	寫入	使用者 1	<CR>*appmod=user1#<CR>	
	寫入	使用者 2	<CR>*appmod=user2#<CR>	
	寫入	使用者 3	<CR>*appmod=user3#<CR>	
	寫入	ISF Day	<CR>*appmod=isfday#<CR>	
	寫入	ISF Night	<CR>*appmod=isfnight#<CR>	
	寫入	3D	<CR>*appmod=threed#<CR>	
	寫入	運動	<CR>*appmod=sport#<CR>	
	寫入	HDR	<CR>*appmod=hdr#<CR>	
	寫入	HLG	<CR>*appmod=hlg#<CR>	
	讀取	圖片模式	<CR>*appmod=?#<CR>	
	圖片設定	寫入	對比 +	<CR>*con=+#<CR>
		寫入	對比 -	<CR>*con=#<CR>
寫入		設定對比值	<CR>*con=value#<CR>	
讀取		對比值	<CR>*con=?#<CR>	
寫入		亮度 +	<CR>*bri=+#<CR>	
寫入		亮度 -	<CR>*bri=#<CR>	
寫入		設定亮度值	<CR>*bri=value#<CR>	
讀取		亮度值	<CR>*bri=?#<CR>	
寫入		色彩 +	<CR>*color=+#<CR>	
寫入		色彩 -	<CR>*color=#<CR>	
寫入		設定色彩值	<CR>*color=value#<CR>	
讀取		色彩值	<CR>*color=?#<CR>	
寫入		銳利度 +	<CR>*sharp=+#<CR>	
寫入		銳利度 -	<CR>*sharp=#<CR>	
寫入		設定銳利度值	<CR>*sharp=value#<CR>	
讀取		銳利度值	<CR>*sharp=?#<CR>	
寫入		膚色 +	<CR>*fleshtone=+#<CR>	
寫入		膚色 -	<CR>*fleshtone=#<CR>	
寫入		設定膚色值	<CR>*fleshtone=value#<CR>	
讀取		膚色值	<CR>*fleshtone=?#<CR>	
寫入		色溫 - 較暖色調	<CR>*ct=warm#<CR>	
寫入		色溫 - 暖色調	<CR>*ct=warm#<CR>	
寫入		色溫 - 正常	<CR>*ct=normal#<CR>	
寫入		色溫 - 冷色調	<CR>*ct=cool#<CR>	
寫入		色溫 - 較冷色調	<CR>*ct=cooler#<CR>	
寫入		色溫 - 燈泡原色	<CR>*ct=native#<CR>	
讀取		色溫狀態	<CR>*ct=?#<CR>	
寫入		縱橫比 4:3	<CR>*asp=4:3#<CR>	

功能	類型	操作	ASCII
圖片設定 (續)	寫入	縱橫比 16:6	<CR>*asp=16:6#<CR>
	寫入	縱橫比 16:9	<CR>*asp=16:9#<CR>
	寫入	縱橫比 16:10	<CR>*asp=16:10#<CR>
	寫入	縱橫比 2.35:1	<CR>*asp=2.35#<CR>
	寫入	自動縱橫比	<CR>*asp=AUTO#<CR>
	寫入	真實縱橫比	<CR>*asp=REAL#<CR>
	寫入	縱橫比信箱口黑邊	<CR>*asp=LBOX#<CR>
	寫入	縱橫比寬度	<CR>*asp=WIDE#<CR>
	寫入	縱橫比歪像	<CR>*asp=ANAM#<CR>
	寫入	縱橫比歪像 2.35	<CR>*asp=ANAM2.35#<CR>
	寫入	縱橫比歪像 16:9	<CR>*asp=ANAM16:9#<CR>
	讀取	縱橫比狀態	<CR>*asp=?#<CR>
	寫入	垂直梯形校正 +	<CR>*vkeystone=+#<CR>
	寫入	垂直梯形校正 -	<CR>*vkeystone=-#<CR>
	讀取	垂直梯形校正值	<CR>*vkeystone=?#<CR>
	寫入	水平梯形校正 +	<CR>*hkeystone=+#<CR>
	寫入	水平梯形校正 -	<CR>*hkeystone=-#<CR>
	讀取	水平梯形校正值	<CR>*hkeystone=?#<CR>
	寫入	過掃描調整 +	<CR>*overscan=+#<CR>
	寫入	過掃描調整 -	<CR>*overscan=-#<CR>
	讀取	過掃描調整值	<CR>*overscan=?#<CR>
	寫入	4 角落左上角 X 減少	<CR>*cornerfittlx=-#<CR>
	寫入	4 角落左上角 X 增加	<CR>*cornerfittlx=+#<CR>
	讀取	4 角落左上角 X 狀態	<CR>*cornerfittlx=?#<CR>
	寫入	4 角落左上角 Y 減少	<CR>*cornerfittly=-#<CR>
	寫入	4 角落左上角 Y 增加	<CR>*cornerfittly=+#<CR>
	讀取	4 角落左上角 Y 狀態	<CR>*cornerfittly=?#<CR>
	寫入	4 角落右上角 X 減少	<CR>*cornerfittrx=-#<CR>
	寫入	4 角落右上角 X 增加	<CR>*cornerfittrx=+#<CR>
	讀取	4 角落右上角 X 狀態	<CR>*cornerfittrx=?#<CR>
	寫入	4 角落右上角 Y 減少	<CR>*cornerfittry=-#<CR>
	寫入	4 角落右上角 Y 增加	<CR>*cornerfittry=+#<CR>
	讀取	4 角落右上角 Y 狀態	<CR>*cornerfittry=?#<CR>
	寫入	4 角落左下角 X 減少	<CR>*cornerfitblx=-#<CR>
	寫入	4 角落左下角 X 增加	<CR>*cornerfitblx=+#<CR>
	讀取	4 角落左下角 X 狀態	<CR>*cornerfitblx=?#<CR>
	寫入	4 角落左下角 Y 減少	<CR>*cornerfitbly=-#<CR>
	寫入	4 角落左下角 Y 增加	<CR>*cornerfitbly=+#<CR>
	讀取	4 角落左下角 Y 狀態	<CR>*cornerfitbly=?#<CR>
	寫入	4 角落右下角 X 減少	<CR>*cornerfitbrx=-#<CR>
	寫入	4 角落右下角 X 增加	<CR>*cornerfitbrx=+#<CR>
	讀取	4 角落右下角 X 狀態	<CR>*cornerfitbrx=?#<CR>
	寫入	4 角落右下角 Y 減少	<CR>*cornerfitbry=-#<CR>
	寫入	4 角落右下角 Y 增加	<CR>*cornerfitbry=+#<CR>
	讀取	4 角落右下角 Y 狀態	<CR>*cornerfitbry=?#<CR>
	寫入	數位放大	<CR>*zooml#<CR>
	寫入	數位縮小	<CR>*zoom0#<CR>
寫入	自動	<CR>*auto#<CR>	
寫入	Brilliant color 開啟	<CR>*BC=on#<CR>	
寫入	Brilliant color 關閉	<CR>*BC=off#<CR>	
讀取	Brilliant color 狀態	<CR>*BC=?#<CR>	
寫入	重設目前圖片設定	<CR>*rstcurpicsetting#<CR>	
寫入	重設全部圖片設定	<CR>*rstallpicsetting#<CR>	

功能	類型	操作	ASCII
操作設定	寫入	投影機位置 - 正放前投	<CR>*pp=FT#<CR>
	寫入	投影機位置 - 正放後投	<CR>*pp=RE#<CR>
	寫入	投影機位置 - 倒吊後投	<CR>*pp=RC#<CR>
	寫入	投影機位置 - 倒吊前投	<CR>*pp=FC#<CR>
	讀取	投影機位置狀態	<CR>*pp=?#<CR>
	寫入	快速冷卻開啟	<CR>*qcool=on<CR>
	寫入	快速冷卻關閉	<CR>*qcool=off<CR>
	讀取	快速冷卻狀態	<CR>*qcool=?<CR>
	寫入	快速自動搜尋	<CR>*QAS=on#<CR>
	寫入	快速自動搜尋	<CR>*QAS=off#<CR>
	讀取	快速自動搜尋狀態	<CR>*QAS=?#<CR>
	寫入	主選單位置 - 居中	<CR>*menuposition=center#<CR>
	寫入	主選單位置 - 左上角	<CR>*menuposition=tl#<CR>
	寫入	主選單位置 - 右上角	<CR>*menuposition=tr#<CR>
	寫入	主選單位置 - 右下角	<CR>*menuposition=br#<CR>
	寫入	主選單位置 - 左下角	<CR>*menuposition=bl#<CR>
	讀取	主選單位置狀態	<CR>*menuposition=?#<CR>
	寫入	直接開機 - 開啟	<CR>*directpower=on#<CR>
	寫入	直接開機 - 關閉	<CR>*directpower=off#<CR>
	讀取	直接開機 - 狀態	<CR>*directpower=?#<CR>
	寫入	訊號開機 - 開啟	<CR>*autopower=on#<CR>
	寫入	訊號開機 - 關閉	<CR>*autopower=off#<CR>
	讀取	訊號開機 - 狀態	<CR>*autopower=?#<CR>
	寫入	待機設定 - 網路開啟	<CR>*standbynet=on#<CR>
	寫入	待機設定 - 網路關閉	<CR>*standbynet=off#<CR>
	讀取	待機設定 - 網路狀態	<CR>*standbynet=?#<CR>
	寫入	待機設定 - 麥克風開啟	<CR>*standbymic=on#<CR>
	寫入	待機設定 - 麥克風關閉	<CR>*standbymic=off#<CR>
	讀取	待機設定 - 麥克風狀態	<CR>*standbymic=?#<CR>
	寫入	待機設定 - 顯示器輸出開啟	<CR>*standbymnt=on#<CR>
	寫入	待機設定 - 顯示器輸出關閉	<CR>*standbymnt=off#<CR>
	讀取	待機設定 - 顯示器輸出狀態	<CR>*standbymnt=?#<CR>
傳輸速率	寫入	2400	<CR>*baud=2400#<CR>
	寫入	4800	<CR>*baud=4800#<CR>
	寫入	9600	<CR>*baud=9600#<CR>
	寫入	14400	<CR>*baud=14400#<CR>
	寫入	19200	<CR>*baud=19200#<CR>
	寫入	38400	<CR>*baud=38400#<CR>
	寫入	57600	<CR>*baud=57600#<CR>
	寫入	115200	<CR>*baud=115200#<CR>
	讀取	目前傳輸速率	<CR>*baud=?#<CR>

功能	類型	操作	ASCII	
燈泡控制	讀取	燈泡	<CR>*ltim=?#<CR>	
	讀取	燈泡 2 小時	<CR>*ltim2=?#<CR>	
	寫入	正常模式	<CR>*lampm=lnor#<CR>	
	寫入	省電模式	<CR>*lampm=eco#<CR>	
	寫入	SmartEco 模式	<CR>*lampm=seco#<CR>	
	寫入	SmartEco 模式 2	<CR>*lampm= seco2#<CR>	
	寫入	SmartEco 模式 3	<CR>*lampm= seco3#<CR>	
	寫入	調光模式	<CR>*lampm=dimming#<CR>	
	寫入	自訂模式	<CR>*lampm=custom#<CR>	
	寫入	自訂模式的照明亮度	<CR>*lampcustom=value#<CR>	
	讀取	自訂模式的照明亮度狀態	<CR>*lampcustom=?#<CR>	
	寫入 (雙燈泡)	雙倍亮度	<CR>* lampm =dualbr#<CR>	
	寫入 (雙燈泡)	雙倍穩定	<CR>* lampm =dualre#<CR>	
	寫入 (雙燈泡)	單替換	<CR>* lampm =single#<CR>	
	寫入 (雙燈泡)	單替換節能	<CR>* lampm =singleeco#<CR>	
	讀取	燈泡模式狀態	<CR>*lampm=?#<CR>	
	其它	讀取	機型	<CR>*modelname=?#<CR>
		讀取	系統韌體版本	<CR>*sysfwversion=?#<CR>
讀取		縮放韌體版本	<CR>*scalerfwversion=?#<CR>	
讀取		格式韌體版本	<CR>*formatfwversion=?#<CR>	
讀取		區域網路韌體版本	<CR>*lanfwversion=?#<CR>	
讀取		MCU 韌體版本	<CR>*mcfwversion=?#<CR>	
讀取		穩壓器韌體版本	<CR>*ballastfwversion=?#<CR>	
寫入		開啟空白畫面	<CR>*blank=on#<CR>	
寫入		關閉空白畫面	<CR>*blank=off#<CR>	
讀取		空白畫面狀態	<CR>*blank=?#<CR>	
寫入		靜止開啟	<CR>*freeze=on#<CR>	
寫入		靜止關閉	<CR>*freeze=off#<CR>	
讀取		靜止狀態	<CR>*freeze=?#<CR>	
寫入		開啟功能表	<CR>*menu=on#<CR>	
寫入		關閉功能表	<CR>*menu=off#<CR>	
讀取		功能表狀態	<CR>*menu=?#<CR>	
寫入		上	<CR>*up#<CR>	
寫入		下	<CR>*down#<CR>	
寫入		右	<CR>*right#<CR>	
寫入		左	<CR>*left#<CR>	
寫入		輸入	<CR>*enter#<CR>	
寫入		返回	<CR>*back#<CR>	
寫入		來源功能表開啟	<CR>*sourmenu=on#<CR>	
寫入		來源功能表關閉	<CR>*sourmenu=off#<CR>	
讀取		來源功能表狀態	<CR>*sourmenu=?#<CR>	
寫入		3D 同步關閉	<CR>*3d=off#<CR>	
寫入		3D 自動	<CR>*3d=auto#<CR>	
寫入		3D 同步由上至下	<CR>*3d=tb#<CR>	
寫入		3D 同步影格順序	<CR>*3d=fs#<CR>	
寫入		3D 幀封裝	<CR>*3d=fp#<CR>	
寫入		3D 左右併列	<CR>*3d=sbs#<CR>	

功能	類型	操作	ASCII
其它 (續)	寫入	3D 反轉停用	<CR>*3d=da#<CR>
	寫入	3D 反轉	<CR>*3d=iv#<CR>
	寫入	2D 轉 3D	<CR>*3d=2d3d#<CR>
	寫入	3D nVIDIA	<CR>*3d=nvidia#<CR>
	讀取	3D 同步狀態	<CR>*3d=?#<CR>
	寫入	遙控器接收器開啟	<CR>*rr=on#<CR>
	寫入	遙控器接收器關閉	<CR>*rr=off#<CR>
	寫入	遙控器接收器 - 前 + 後	<CR>*rr=fr#<CR>
	寫入	遙控器接收器 - 前	<CR>*rr=f#<CR>
	寫入	遙控器接收器 - 後	<CR>*rr=r#<CR>
	寫入	遙控器接收器 - 上	<CR>*rr=t#<CR>
	寫入	遙控器接收器 - 上 + 前	<CR>*rr=tf#<CR>
	寫入	遙控器接收器 - 上 + 後	<CR>*rr=tr#<CR>
	讀取	遙控器接收器狀態	<CR>*rr=?#<CR>
	寫入	即時開啟 - 開啟	<CR>*ins=on#<CR>
	寫入	即時開啟 - 關閉	<CR>*ins=off#<CR>
	讀取	即時開啟狀態	<CR>*ins=?#<CR>
	寫入	燈泡省電模式 - 開啟	<CR>*lpsaver=on#<CR>
	寫入	燈泡省電模式 - 關閉	<CR>*lpsaver=off#<CR>
	讀取	燈泡省電模式狀態	<CR>*lpsaver=?#<CR>
	寫入	投影機登入碼開啟	<CR>*prjlogincode=on#<CR>
	寫入	投影機登入碼關閉	<CR>*prjlogincode=off#<CR>
	讀取	投影機登入碼狀態	<CR>*prjlogincode=?#<CR>
	寫入	廣播開啟	<CR>*broadcasting=on#<CR>
	寫入	廣播關閉	<CR>*broadcasting=off#<CR>
	讀取	廣播狀態	<CR>*broadcasting=?<CR>
	寫入	AMX 裝置搜尋 - 開啟	<CR>*amxdd=on#<CR>
	寫入	AMX 裝置搜尋 - 關閉	<CR>*amxdd=off#<CR>
	讀取	AMX 裝置搜尋狀態	<CR>*amxdd=?#<CR>
	讀取	Mac 位址	<CR>*macaddr=?#<CR>
	寫入	高海拔模式開啟	<CR>*Highaltitude=on#<CR>
	寫入	高海拔模式關閉	<CR>*Highaltitude=off#<CR>
	讀取	高海拔模式狀態	<CR>*Highaltitude=?#<CR>
安裝	寫入	載入鏡頭記憶體 1	<CR>*lensload=m1#<CR>
	寫入	載入鏡頭記憶體 2	<CR>*lensload=m2#<CR>
	寫入	載入鏡頭記憶體 3	<CR>*lensload=m3#<CR>
	寫入	載入鏡頭記憶體 4	<CR>*lensload=m4#<CR>
	寫入	載入鏡頭記憶體 5	<CR>*lensload=m5#<CR>
	寫入	載入鏡頭記憶體 6	<CR>*lensload=m6#<CR>
	寫入	載入鏡頭記憶體 7	<CR>*lensload=m7#<CR>
	寫入	載入鏡頭記憶體 8	<CR>*lensload=m8#<CR>
	寫入	載入鏡頭記憶體 9	<CR>*lensload=m9#<CR>
	寫入	載入鏡頭記憶體 10	<CR>*lensload=m10#<CR>
	讀取	讀取鏡頭記憶體狀態	<CR>*lensload=?#<CR>
	寫入	儲存鏡頭記憶體 1	<CR>*lenssave=m1#<CR>
	寫入	儲存鏡頭記憶體 2	<CR>*lenssave=m2#<CR>
	寫入	儲存鏡頭記憶體 3	<CR>*lenssave=m3#<CR>
	寫入	儲存鏡頭記憶體 4	<CR>*lenssave=m4#<CR>
	寫入	儲存鏡頭記憶體 5	<CR>*lenssave=m5#<CR>
	寫入	儲存鏡頭記憶體 6	<CR>*lenssave=m6#<CR>
	寫入	儲存鏡頭記憶體 7	<CR>*lenssave=m7#<CR>
	寫入	儲存鏡頭記憶體 8	<CR>*lenssave=m8#<CR>
	寫入	儲存鏡頭記憶體 9	<CR>*lenssave=m9#<CR>
	寫入	儲存鏡頭記憶體 10	<CR>*lenssave=m10#<CR>
	寫入	重設鏡頭置中	<CR>*lensreset=center#<CR>

功能	類型	操作	ASCII
色彩校正 (專供維修使用)	寫入	色調 +	<CR>*tint=+#<CR>
	寫入	色調 -	<CR>*tint=-#<CR>
	寫入	設定色調值	<CR>*tint=value#<CR>
	讀取	取得色調值	<CR>*tint=?#<CR>
	寫入	設定 BenQ Gamma 值	<CR>*gamma=value#<CR>
	讀取	Gamma 值狀態	<CR>*gamma=?#<CR>
	寫入	設定 HDR 亮度值	<CR>*hdrbri=value#<CR>
	讀取	取得 HDR 亮度值	<CR>*hdrbri=?#<CR>
	寫入	紅色增強 +	<CR>*RGain=+#<CR>
	寫入	紅色增強 -	<CR>*RGain=-#<CR>
	寫入	設定紅色增強值	<CR>*RGain=value#<CR>
	讀取	取得紅色增強值	<CR>*RGain=?#<CR>
	寫入	綠色增強 +	<CR>*GGain=+#<CR>
	寫入	綠色增強 -	<CR>*GGain=-#<CR>
	寫入	設定綠色增強值	<CR>*GGain=value#<CR>
	讀取	取得綠色增強值	<CR>*GGain=?#<CR>
	寫入	藍色增強 +	<CR>*BGain=+#<CR>
	寫入	藍色增強 -	<CR>*BGain=-#<CR>
	寫入	設定藍色增強值	<CR>*BGain=value#<CR>
	讀取	取得藍色增強值	<CR>*BGain=?#<CR>
	寫入	紅色差距值 +	<CR>*ROffset=+#<CR>
	寫入	紅色差距值 -	<CR>*ROffset=-#<CR>
	寫入	設定紅色差距值	<CR>*ROffset=value#<CR>
	讀取	取得紅色差距值	<CR>*ROffset=?#<CR>
	寫入	綠色差距值 +	<CR>*GOffset=+#<CR>
	寫入	綠色差距值 -	<CR>*GOffset=-#<CR>
	寫入	設定綠色差距值	<CR>*GOffset=value#<CR>
	讀取	取得綠色差距值	<CR>*GOffset=?#<CR>
	寫入	藍色差距值 +	<CR>*BOffset=+#<CR>
	寫入	藍色差距值 -	<CR>*BOffset=-#<CR>
	寫入	設定藍色差距值	<CR>*BOffset=value#<CR>
	讀取	取得藍色差距值	<CR>*BOffset=?#<CR>
	寫入	主色	<CR>*primcr=value#<CR>
	讀取	主色狀態	<CR>*primcr=?#<CR>
	寫入	色度 +	<CR>*hue=+#<CR>
	寫入	色度 -	<CR>*hue=-#<CR>
	寫入	設定色度值	<CR>*hue=value#<CR>
	讀取	取得色度值	<CR>*hue=?#<CR>
	寫入	飽和度 +	<CR>*saturation =+#<CR>
	寫入	飽和度 -	<CR>*saturation =-#<CR>
	寫入	設定飽和度值	<CR>*saturation =value#<CR>
	讀取	取得飽和度值	<CR>*saturation =?#<CR>
	寫入	增益 +	<CR>*gain=+#<CR>
	寫入	增益 -	<CR>*gain=-#<CR>
	寫入	設定增益值	<CR>*gain=value#<CR>
	讀取	取得增益值	<CR>*gain=?#<CR>
	寫入	色域自動	<CR>*cgamut=auto#<CR>
寫入	色域 BT.709	<CR>*cgamut=bt.709#<CR>	
寫入	色域 BT.2020	<CR>*cgamut=bt.2020#<CR>	
寫入	色域 DCI-P3	<CR>*cgamut=dcI-p3#<CR>	
讀取	色域值	<CR>*cgamut=?#<CR>	
寫入	動態虹膜開啟	<CR>*iris=on#<CR>	
寫入	動態虹膜關閉	<CR>*iris=off#<CR>	
讀取	動態虹膜狀態	<CR>*iris=?#<CR>	
寫入	色彩校正儲存	<CR>*colorsave#<CR>	
寫入	色彩校正畫面顯示	<CR>*colorpattern=value#<CR>	

功能	類型	操作	ASCII
維修 (專供維修使用)	寫入	錯誤報告的維修模式啟用	<CR>*error=enable#<CR>
	讀取	錯誤碼報告	<CR>*error=report#<CR>
	讀取	風扇 1 速度	<CR>*fan1=?#<CR>
	讀取	風扇 2 速度	<CR>*fan2=?#<CR>
	讀取	風扇 3 速度	<CR>*fan3=?#<CR>
	讀取	風扇 4 速度	<CR>*fan4=?#<CR>
	讀取	風扇 5 速度	<CR>*fan5=?#<CR>
	讀取	溫度 1	<CR>*tmp1=?#<CR>
	讀取	溫度 2	<CR>*tmp2=?#<CR>
	讀取	溫度 3	<CR>*tmp3=?#<CR>
	讀取	LED 指示燈	<CR>*led=?#<CR>

目录

重要安全说明	34
物品清单	36
规格	36
投影机尺寸	37
端子	37
投影尺寸	39
吊装图解	40
RS-232 命令	41
RS-232 针脚分配	41

重要安全说明

您的投影机经过设计和测试，符合最新信息技术设备的安全标准。然而，为确保安全使用本投影机，按本用户手册 / 安装指南中的说明及产品上的标记进行操作是至关重要的。

1. **请在使用投影机之前阅读本用户手册 / 安装指南。** 请妥善保存本使用手册以备日后参考。
2. **请勿在使用过程中直视投影机镜头。** 强光束可能会损害眼睛。
3. **请找专业维修人员进行维修。**
4. **投影机光源开启时，请切记要打开镜头门（如有）或取下镜头盖（如有）。**
5. 运作期间光源的温度极高。
6. 在某些国家，电源电压不稳定。本投影机在 100 到 240 伏的交流电源电压范围内可以正常运行，但在停电或电压波动超过 ± 10 伏时会无法正常运行。**在电源电压可能波动或断电的区域，建议您通过电源稳压器、电涌保护器或不间断电源 (UPS) 来连接投影机。**
7. 投影机工作时，请勿使用任何物体阻挡投影镜头，否则会造成物体过热、变形甚至起火。若要暂时关闭光源，请使用空屏功能。
8. 请勿使用超过额定光源寿命的光源。
9. 在没有拔掉投影机电源之前，请勿更换灯泡或任何电子元件。
10. 请勿将投影机置于不稳的推车、架子或桌子上。投影机可能跌落，遭受严重损坏。
11. 请勿尝试拆解本投影机。机身内部含有危险的高电压组件，万一接触人体时可能会造成电击死亡。
在任何情况下，您都不可以打开或卸下其它护盖。请咨询专业技术人员进行维修。
12. 请勿堵塞通风孔。
 - 请勿将投影机放置在毯子、寝具或其它柔软的表面。
 - 请勿用布或其它物体覆盖投影机。
 - 请勿在投影机附近放置任何易燃品。如果通风口严重受阻，投影机内部过高的热度可能会引起火灾。
13. 使用过程中应始终将投影机置于水平表面上。
 - 请勿在左右倾斜角度大于 10 度或前后倾斜角度大于 15 度的情况下使用投影机。使用投影机时，如果未完全水平放置，可能会导致灯泡出现故障或损坏。
14. 请勿垂直竖立投影机。这样会导致投影机倾倒，造成人身伤害或投影机损坏。
15. 请勿踩踏投影机或在投影机上面放置任何物体。否则除了可能对投影机造成损坏外，还可能导致事故和人身伤害。
16. 当投影机在运行时，您可能会感觉有热气和气味从通风栅中排出。这是正常现象，并非产品缺陷。
17. 请勿在投影机附近或投影机上面放置液体。液体如果溅入投影机内，可能导致投影机故障。如果投影机已被淋湿，请将投影机电源线从墙壁插座上拔掉，然后通知 BenQ 人员维修投影机。
18. 本产品可以安装在屋顶上以便吊装投影。
19. 本设备必须接地。

20. 请勿将投影机置于任何以下环境中。

- 通风不佳或狭窄的空间。请至少离墙 50 厘米，并确保投影机周围空气流通。
- 温度过高的地方，如窗户紧闭的汽车内。
- 过度潮湿、有灰尘或烟雾的地方，这样会污染光学元件，缩短投影机使用寿命并使图像变暗。
- 火警附近的地方。
- 环境温度高于 40°C / 104°F 的地方。
- 海拔高于 2000 米 (6561 英尺) 的地方。

! 汞 - 此灯泡含有水银。请按当地处理法规进行管理。请参阅 www.lamprecycle.org。

风险组 2

1. 根据光源和光源系统的光生物学安全性，本产品为风险组 2，IEC 62471-5:2015。
2. 此设备可能有危害性的光辐射。
3. 请勿在操作灯泡时盯着光源，可能对眼睛有害。
4. 正如任何强光源一样，请勿直接注视该光束。



冷却注意事项

通风

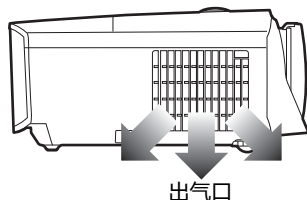
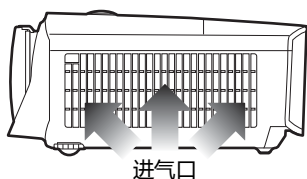

! 请避免在通风较差或狭窄的空间环境中使用投影机。

安装注意事项

要使投影机获得适当的通风，请确保在投影机周围留下适当空间，如下图所示：

• 桌面

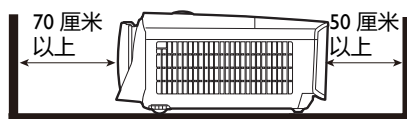

• 桌面

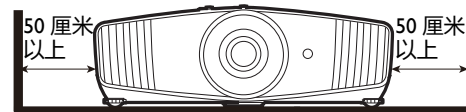

• 天花板

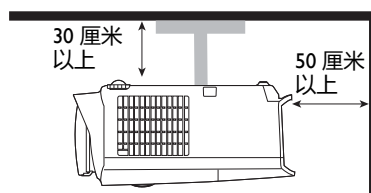

• 堆栈

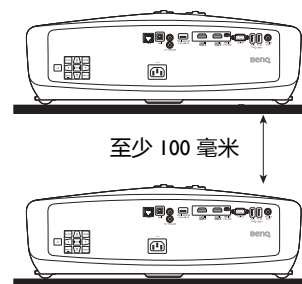

产品信息

物品清单

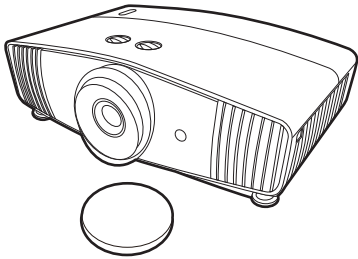

投影机



装有电池的遥控器

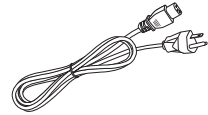

电源线



安装指南



用户手册光盘



保修卡*



- 随本投影机提供的附件适用于您所在的地区，可能与手册上图解中所述的有所不同。
- * 仅部分特定地区提供保修卡。详细信息请咨询经销商。

选配附件

1. 备用灯泡组
2. 吊装套件
3. BenQ WDP02
4. BenQ 3D 眼镜

规格

显示系统	I-CHIP DMD
分辨率	3840 x 2160 带 XPR
光源	240 W 灯泡
亮度	1800 流明
功耗	405 W (最大) ; < 0.5 W (待机)
重量	6.5 公斤 ± 100 克 (14.33 ± 0.22 磅)

投影机尺寸

492 毫米（宽）× 168.5 毫米（高）× 349 毫米（厚）

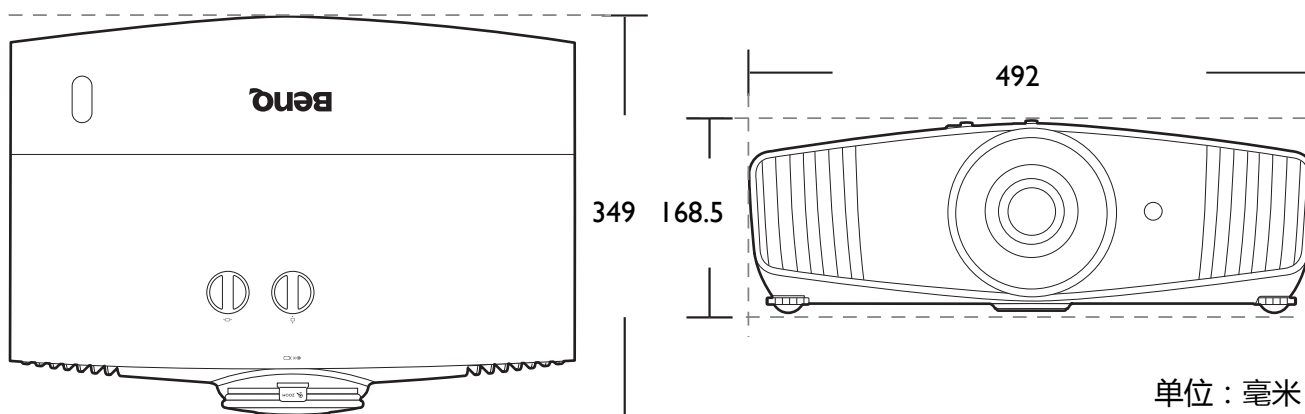

端子

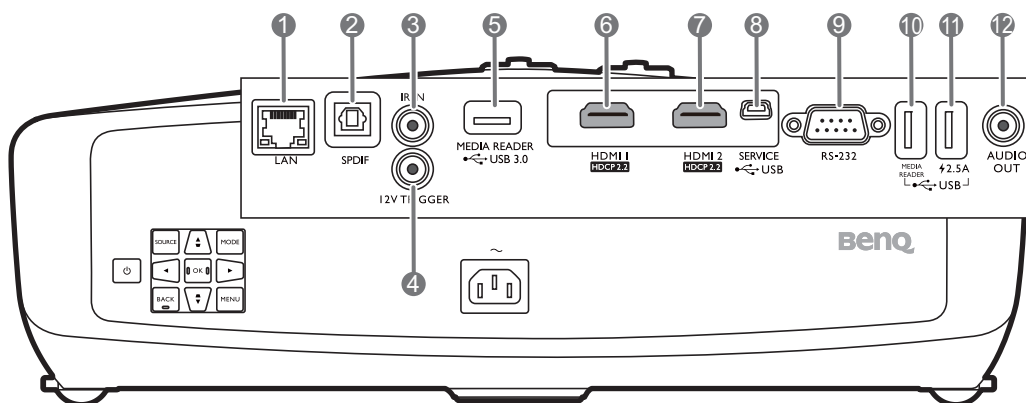

1. **LAN** (10/100M)
适用于连接 RJ45 Cat5/Cat6 以太网线以通过网络控制投影机。
2. **SPDIF**
适用于数字音频输出连接。
3. **IR IN**
适用于使用红外线延伸器线以确保更好地接收遥控器信号。
4. **I2V TRIGGER**
用于触发外接设备，如电子屏或灯光控制等。
5. **MEDIA READER** (USB 3.0 Type-A)
连接到 U 盘以读取多媒体文件。
6. **HDMI 1** (版本 2.0b)
适用于连接到 HDMI 信号源。
7. **HDMI 2** (版本 2.0b)
适用于连接到 HDMI 信号源。
8. **USB MINI-B**
仅适用于固件升级。
9. **RS-232**
标准 9 针 D-sub 接口，用于连接到电脑控制系统和投影机维护。
10. **MEDIA READER** (USB 2.0 Type-A)
连接到 U 盘以读取多媒体文件。
11. **4.5A** (USB 2.0 Type-A、电源)
支持 2.5 A 电源。
12. **AUDIO OUT**
适用于连接到外接扬声器。

遥控器

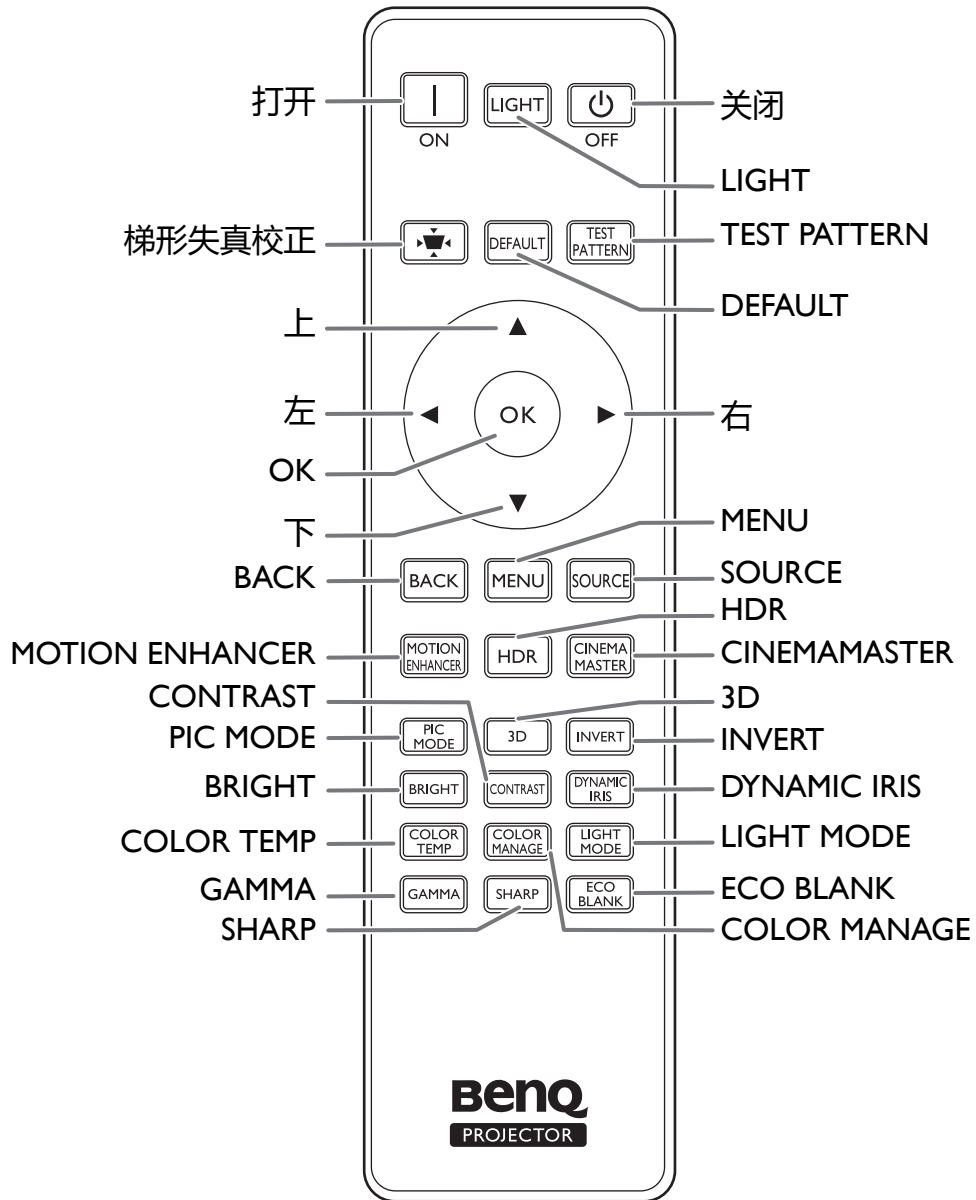

安装

投影尺寸

• 屏幕宽高比为 16:9，投影图像宽高比为 16:9

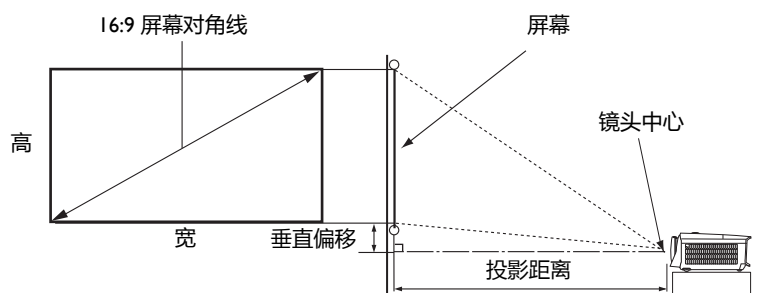

屏幕尺寸			与屏幕之间的距离 (毫米)			垂直偏移 (最低 / 最高镜头位置) (毫米)	
对角线		高 (毫米)	宽 (毫米)	最小长度 (最大缩放)	平均值		最大长度 (最小缩放)
英寸	毫米						
60	1524	747	1328	1800	2348	2896	75
70	1778	872	1550	2100	2739	3378	87
80	2032	996	1771	2400	3130	3861	100
90	2286	1121	1992	2700	3522	4343	112
100	2540	1245	2214	3000	3913	4826	125
110	2794	1370	2435	3300	4304	5309	137
120	3048	1494	2657	3600	4696	5791	149
130	3302	1619	2878	3900	5087	6274	162
140	3556	1743	3099	4200	5478	6757	174
150	3810	1868	3321	4500	5870	7239	187
160	4064	1992	3542	4800	6261	7722	199
170	4318	2117	3763	5100	6652	8204	212
180	4572	2241	3985	5400	7043	8687	224
190	4826	2366	4206	5700	7435	9170	237
200	5080	2491	4428	6000	7826	9652	249



所有测试尺寸都是大约值，实际尺寸可能会有所不同。

BenQ 建议，如果您要将投影机固定安装在某个地方，请先使用这台投影机作实地测试，确认投影大小和距离，并参考其光学性能之后再行安装。这会帮助您找到最适合的安装位置。



- 吊装必须由合格专业人员完成。联系经销商以获得更多信息。不建议您自行安装投影机。
- 仅在稳固、水平的表面上使用投影机。如果投影机跌落，可导致严重的人身伤害并损坏设备。
- 请勿在极端温度的环境下使用投影机。投影机必须在华氏 32 度（摄氏 0 度）到华氏 104 度（摄氏 40 度）之间的环境中使用。
- 如果投影机暴露在潮湿、多尘或烟雾的环境下会造成屏幕损坏。
- 请勿覆盖投影机的通风口。散热需要良好的通风。如果通风口堵塞，可能损坏投影机。

移动投影镜头

简体中文

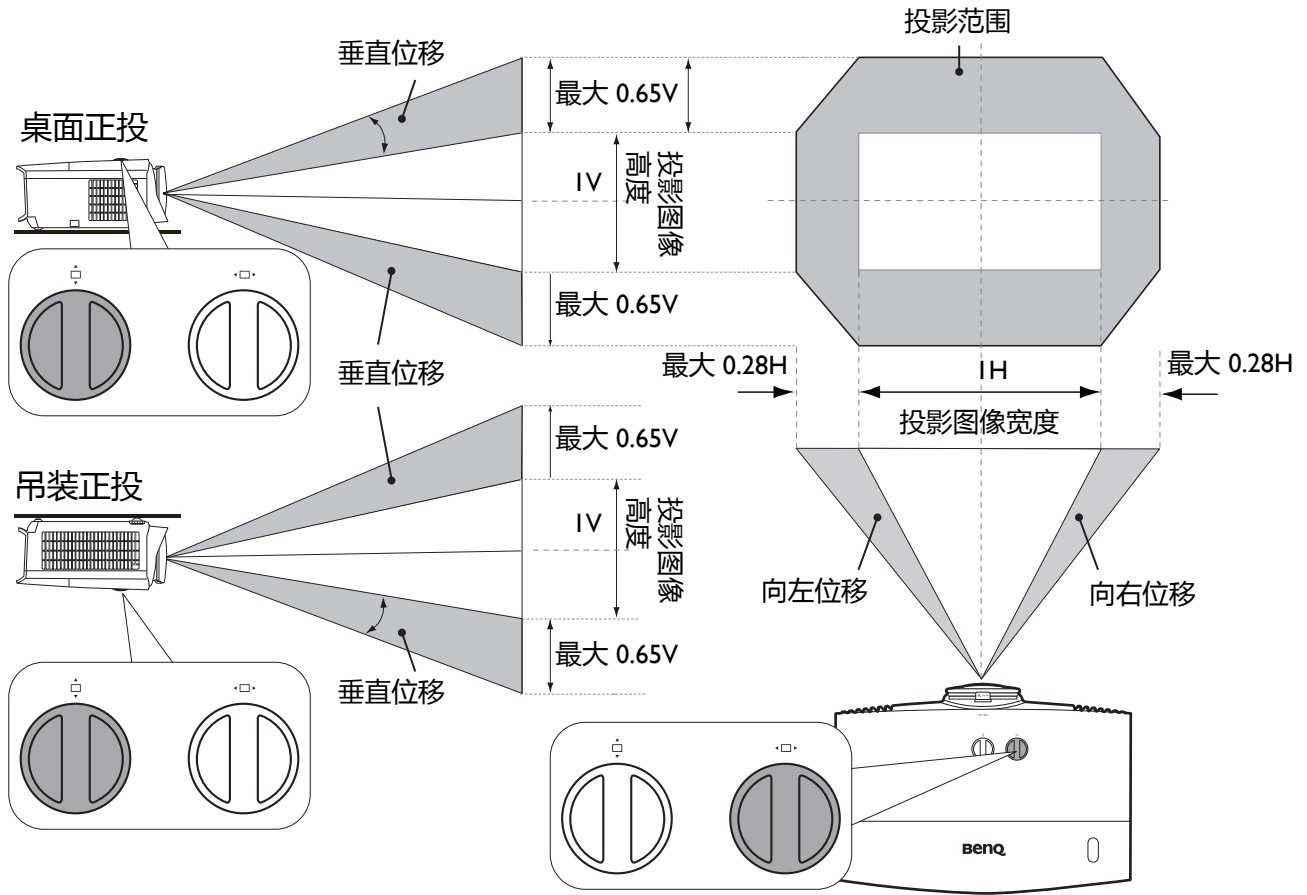

吊装图解

吊装螺丝：M4
(最大长度 25 毫米；最小长度 20 毫米)

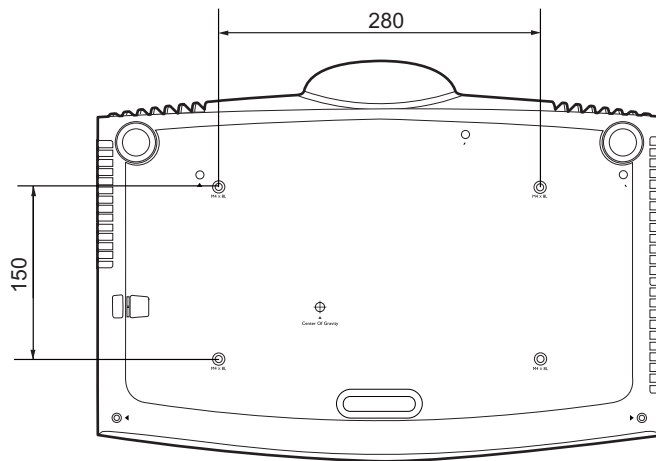

单位：毫米

RS-232 命令

RS-232 针脚分配

编号	串行
1	NC
2	RX
3	TX
4	NC
5	GND

编号	串行
6	NC
7	RTSZ
8	CTSZ
9	NC

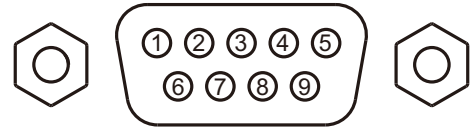

功能	类型	操作	ASCII
电源	写入	电源打开	<CR>*pow=on#<CR>
	写入	电源关闭	<CR>*pow=off#<CR>
	读取	电源状态	<CR>*pow=?#<CR>
输入源选择	写入	COMPUTER/YPbPr	<CR>*sour=RGB#<CR>
	写入	COMPUTER 2/YPbPr2	<CR>*sour=RGB2#<CR>
	写入	COMPUTER 3/YPbPr3	<CR>*sour=RGB3#<CR>
	写入	分量	<CR>*sour=yubr#<CR>
	写入	分量 2	<CR>*sour=yubr2#<CR>
	写入	DVI-A	<CR>*sour=dviA#<CR>
	写入	DVI-D	<CR>*sour=dvid#<CR>
	写入	HDMI (MHL)	<CR>*sour=hdmi#<CR>
	写入	HDMI 2 (MHL2)	<CR>*sour=hdmi2#<CR>
	写入	复合视频	<CR>*sour=vid#<CR>
	写入	S-Video	<CR>*sour=svid#<CR>
	写入	网络	<CR>*sour=network#<CR>
	写入	USB 显示器	<CR>*sour=usbdisplay#<CR>
	写入	USB Reader	<CR>*sour=usbreader#<CR>
	写入	HDbaseT	<CR>*sour=hdbaset#<CR>
	写入	DisplayPort	<CR>*sour=dp#<CR>
	写入	3G-SDI	<CR>*sour=sdi#<CR>
	写入	智能系统	<CR>*sour=smartsystem#<CR>
读取	当前信号源	<CR>*sour=?#<CR>	
音频控制	写入	静音打开	<CR>*mute=on#<CR>
	写入	静音关闭	<CR>*mute=off#<CR>
	读取	静音状态	<CR>*mute=?#<CR>
	写入	音量 +	<CR>*vol=+#<CR>
	写入	音量 -	<CR>*vol=-#<CR>
	写入	自定义音量	<CR>*vol=value#<CR>
	读取	音量状态	<CR>*vol=?#<CR>
	写入	麦克风音量 +	<CR>*micvol=+#<CR>
	写入	麦克风音量 -	<CR>*micvol=-#<CR>
读取	麦克风音量状态	<CR>*micvol=?#<CR>	
音频信号源选择	写入	音频通过关闭	<CR>*audiosour=off#<CR>
	写入	音频 - 电脑 1	<CR>*audiosour=RGB#<CR>
	写入	音频 - 电脑 2	<CR>*audiosour=RGB2#<CR>
	写入	音频 - 视频 /S- 视频	<CR>*audiosour=vid#<CR>
	写入	音频 - 分量	<CR>*audiosour=yubr#<CR>
	写入	音频 -HDMI	<CR>*audiosour=hdmi#<CR>
	写入	音频 -HDMI2	<CR>*audiosour=hdmi2#<CR>
	读取	音频通过状态	<CR>*audiosour=?#<CR>

功能	类型	操作	ASCII
图像模式	写入	动态	<CR>*appmod=dynamic#<CR>
	写入	演示	<CR>*appmod=preset#<CR>
	写入	sRGB	<CR>*appmod=srgb#<CR>
	写入	明亮	<CR>*appmod=bright#<CR>
	写入	起居室	<CR>*appmod=livingroom#<CR>
	写入	游戏	<CR>*appmod=game#<CR>
	写入	影院 (Rec.709)	<CR>*appmod=cine#<CR>
	写入	标准 / 生动	<CR>*appmod=std#<CR>
	写入	足球	<CR>*appmod=football#<CR>
	写入	足球 (明亮)	<CR>*appmod=footballbt#<CR>
	写入	DICOM	<CR>*appmod=dicom#<CR>
	写入	THX	<CR>*appmod=thx#<CR>
	写入	静音模式	<CR>*appmod=silence#<CR>
	写入	DCI-P3 模式 (D. 影院)	<CR>*appmod=dci-p3#<CR>
	写入	生动	<CR>*appmod=vivid#<CR>
	写入	信息图	<CR>*appmod=infographic#<CR>
	写入	用户 1	<CR>*appmod=user1#<CR>
	写入	用户 2	<CR>*appmod=user2#<CR>
	写入	用户 3	<CR>*appmod=user3#<CR>
	写入	ISF Day	<CR>*appmod=isfday#<CR>
	写入	ISF Night	<CR>*appmod=isfnight#<CR>
	写入	3D	<CR>*appmod=three#<CR>
	写入	体育	<CR>*appmod=sport#<CR>
	写入	HDR	<CR>*appmod=hdr#<CR>
	写入	HLG	<CR>*appmod=hl#<CR>
	读取	图像模式	<CR>*appmod=?#<CR>
	图像设置	写入	对比度 +
写入		对比度 -	<CR>*con=#<CR>
写入		设置对比度值	<CR>*con=value#<CR>
读取		对比度值	<CR>*con=?#<CR>
写入		亮度 +	<CR>*bri=+#<CR>
写入		亮度 -	<CR>*bri=#<CR>
写入		设置亮度值	<CR>*bri=value#<CR>
读取		亮度值	<CR>*bri=?#<CR>
写入		色彩 +	<CR>*color=+#<CR>
写入		色彩 -	<CR>*color=#<CR>
写入		设置色彩值	<CR>*color=value#<CR>
读取		色彩值	<CR>*color=?#<CR>
写入		锐度 +	<CR>*sharp=+#<CR>
写入		锐度 -	<CR>*sharp=#<CR>
写入		设置锐度值	<CR>*sharp=value#<CR>
读取		锐度值	<CR>*sharp=?#<CR>
写入		肤色 +	<CR>*fleshtone=+#<CR>
写入		肤色 -	<CR>*fleshtone=#<CR>
写入		设置肤色值	<CR>*fleshtone=value#<CR>
读取		肤色值	<CR>*fleshtone=?#<CR>
写入		色温 - 较暖色	<CR>*ct=warmer#<CR>
写入		色温 - 暖色	<CR>*ct=warm#<CR>
写入		色温 - 正常	<CR>*ct=normal#<CR>
写入		色温 - 冷色	<CR>*ct=cool#<CR>
写入		色温 - 较冷色	<CR>*ct=cooler#<CR>
写入		色温 - 灯泡 (自然)	<CR>*ct=native#<CR>
读取		色温状态	<CR>*ct=?#<CR>
写入	4:3 宽高比	<CR>*asp=4:3#<CR>	

功能	类型	操作	ASCII
图像设置 (续)	写入	16:6 宽高比	<CR>*asp=16:6#<CR>
	写入	16:9 宽高比	<CR>*asp=16:9#<CR>
	写入	16:10 宽高比	<CR>*asp=16:10#<CR>
	写入	2.35:1 宽高比	<CR>*asp=2.35#<CR>
	写入	自动宽高比	<CR>*asp=AUTO#<CR>
	写入	实际宽高比	<CR>*asp=REAL#<CR>
	写入	宽高比黑边	<CR>*asp=LBOX#<CR>
	写入	宽高比宽	<CR>*asp=WIDE#<CR>
	写入	宽高比变形	<CR>*asp=ANAM#<CR>
	写入	宽高比变形 2.35	<CR>*asp=ANAM2.35#<CR>
	写入	宽高比变形 16:9	<CR>*asp=ANAM16:9#<CR>
	读取	宽高比状态	<CR>*asp=?#<CR>
	写入	垂直梯形失真校正 +	<CR>*vkeystone=+#<CR>
	写入	垂直梯形失真校正 -	<CR>*vkeystone=#<CR>
	读取	垂直梯形失真校正 值	<CR>*vkeystone=?#<CR>
	写入	水平梯形失真校正 +	<CR>*hkeystone=+#<CR>
	写入	水平梯形失真校正 -	<CR>*hkeystone=#<CR>
	读取	水平梯形失真校正 值	<CR>*hkeystone=?#<CR>
	写入	过扫描调整 +	<CR>*overscan=+#<CR>
	写入	过扫描调整 -	<CR>*overscan=#<CR>
	读取	过扫描调整 值	<CR>*overscan=?#<CR>
	写入	4 个角左上 X 减少	<CR>*cornerfittlx=#<CR>
	写入	4 个角左上 X 增加	<CR>*cornerfittlx=+#<CR>
	读取	4 个角左上 X 状态	<CR>*cornerfittlx=?#<CR>
	写入	4 个角左上 Y 减少	<CR>*cornerfittly=#<CR>
	写入	4 个角左上 Y 增加	<CR>*cornerfittly=+#<CR>
	读取	4 个角左上 Y 状态	<CR>*cornerfittly=?#<CR>
	写入	4 个角右上 X 减少	<CR>*cornerfittrx=#<CR>
	写入	4 个角右上 X 增加	<CR>*cornerfittrx=+#<CR>
	读取	4 个角右上 X 状态	<CR>*cornerfittrx=?#<CR>
	写入	4 个角右上 Y 减少	<CR>*cornerfittry=#<CR>
	写入	4 个角右上 Y 增加	<CR>*cornerfittry=+#<CR>
	读取	4 个角右上 Y 状态	<CR>*cornerfittry=?#<CR>
	写入	4 个角左下 X 减少	<CR>*cornerfitblx=#<CR>
	写入	4 个角左下 X 增加	<CR>*cornerfitblx=+#<CR>
	读取	4 个角左下 X 状态	<CR>*cornerfitblx=?#<CR>
	写入	4 个角左下 Y 减少	<CR>*cornerfitbly=#<CR>
	写入	4 个角左下 Y 增加	<CR>*cornerfitbly=+#<CR>
	读取	4 个角左下 Y 状态	<CR>*cornerfitbly=?#<CR>
	写入	4 个角右下 X 减少	<CR>*cornerfitbrx=#<CR>
	写入	4 个角右下 X 增加	<CR>*cornerfitbrx=+#<CR>
	读取	4 个角右下 X 状态	<CR>*cornerfitbrx=?#<CR>
	写入	4 个角右下 Y 减少	<CR>*cornerfitbry=#<CR>
	写入	4 个角右下 Y 增加	<CR>*cornerfitbry=+#<CR>
	读取	4 个角右下 Y 状态	<CR>*cornerfitbry=?#<CR>
	写入	数码放大	<CR>*zooml#<CR>
	写入	数码缩小	<CR>*zoomO#<CR>
写入	自动	<CR>*auto#<CR>	
写入	Brilliant Color 打开	<CR>*BC=on#<CR>	
写入	Brilliant Color 关闭	<CR>*BC=off#<CR>	
读取	Brilliant Color 状态	<CR>*BC=?#<CR>	
写入	重置当前图像设置	<CR>*rstcurpicsetting#<CR>	
写入	重置所有图像设置	<CR>*rstallpicsetting#<CR>	

功能	类型	操作	ASCII
操作设置	写入	投影机位置 - 桌上正投	<CR>*pp=FT#<CR>
	写入	投影机位置 - 桌上背投	<CR>*pp=RE#<CR>
	写入	投影机位置 - 吊装背投	<CR>*pp=RC#<CR>
	写入	投影机位置 - 吊装正投	<CR>*pp=FC#<CR>
	读取	投影机位置状态	<CR>*pp=?#<CR>
	写入	快速冷却打开	<CR>*qcool=on<CR>
	写入	快速冷却关闭	<CR>*qcool=off<CR>
	读取	快速冷却状态	<CR>*qcool=?<CR>
	写入	快速自动搜索	<CR>*QAS=on#<CR>
	写入	快速自动搜索	<CR>*QAS=off#<CR>
	读取	快速自动搜索状态	<CR>*QAS=?#<CR>
	写入	菜单位置 - 居中	<CR>*menuposition=center#<CR>
	写入	菜单位置 - 左上角	<CR>*menuposition=tl#<CR>
	写入	菜单位置 - 右上角	<CR>*menuposition=tr#<CR>
	写入	菜单位置 - 右下角	<CR>*menuposition=br#<CR>
	写入	菜单位置 - 左下角	<CR>*menuposition=bl#<CR>
	读取	菜单位置状态	<CR>*menuposition=?#<CR>
	写入	直接开机 - 打开	<CR>*directpower=on#<CR>
	写入	直接开机 - 关闭	<CR>*directpower=off#<CR>
	读取	直接开机 - 状态	<CR>*directpower=?#<CR>
	写入	信号开机 - 打开	<CR>*autopower=on#<CR>
	写入	信号开机 - 关闭	<CR>*autopower=off#<CR>
	读取	信号开机 - 状态	<CR>*autopower=?#<CR>
	写入	待机设置 - 网络打开	<CR>*standbynet=on#<CR>
	写入	待机设置 - 网络关闭	<CR>*standbynet=off#<CR>
	读取	待机设置 - 网络状态	<CR>*standbynet=?#<CR>
	写入	待机设置 - 麦克风打开	<CR>*standbymic=on#<CR>
	写入	待机设置 - 麦克风关闭	<CR>*standbymic=off#<CR>
	读取	待机设置 - 麦克风状态	<CR>*standbymic=?#<CR>
	写入	待机设置 - 显示器输出打开	<CR>*standbymnt=on#<CR>
	写入	待机设置 - 显示器输出关闭	<CR>*standbymnt=off#<CR>
	读取	待机设置 - 显示器输出状态	<CR>*standbymnt=?#<CR>
波特率	写入	2400	<CR>*baud=2400#<CR>
	写入	4800	<CR>*baud=4800#<CR>
	写入	9600	<CR>*baud=9600#<CR>
	写入	14400	<CR>*baud=14400#<CR>
	写入	19200	<CR>*baud=19200#<CR>
	写入	38400	<CR>*baud=38400#<CR>
	写入	57600	<CR>*baud=57600#<CR>
	写入	115200	<CR>*baud=115200#<CR>
	读取	当前波特率	<CR>*baud=?#<CR>

功能	类型	操作	ASCII	
灯泡控制	读取	灯泡	<CR>*ltim=?#<CR>	
	读取	灯泡 2 小时	<CR>*ltim2=?#<CR>	
	写入	正常模式	<CR>*lampm=lnor#<CR>	
	写入	节能模式	<CR>*lampm=eco#<CR>	
	写入	SmartEco 模式	<CR>*lampm=seco#<CR>	
	写入	SmartEco 模式 2	<CR>*lampm= seco2#<CR>	
	写入	SmartEco 模式 3	<CR>*lampm= seco3#<CR>	
	写入	调光模式	<CR>*lampm=dimming#<CR>	
	写入	自定义模式	<CR>*lampm=custom#<CR>	
	写入	自定义模式的照明亮度	<CR>*lampcustom=value#<CR>	
	读取	自定义模式的照明亮度状态	<CR>*lampcustom=?#<CR>	
	写入 (双灯泡)	双倍亮度	<CR>* lampm =dualbr#<CR>	
	写入 (双灯泡)	双倍可靠	<CR>* lampm =dualre#<CR>	
	写入 (双灯泡)	单替代	<CR>* lampm =single#<CR>	
	写入 (双灯泡)	单替代省电	<CR>* lampm =singleeco#<CR>	
	读取	灯泡模式状态	<CR>*lampm=?#<CR>	
	其它	读取	型号名称	<CR>*modelName=?#<CR>
		读取	系统固件版本	<CR>*sysfwversion=?#<CR>
读取		计数器固件版本	<CR>*scalerfwversion=?#<CR>	
读取		格式固件版本	<CR>*formatfwversion=?#<CR>	
读取		局域网固件版本	<CR>*lanfwversion=?#<CR>	
读取		MCU 固件版本	<CR>*mcfwversion=?#<CR>	
读取		镇流器固件版本	<CR>*ballastfwversion=?#<CR>	
写入		空屏打开	<CR>*blank=on#<CR>	
写入		空屏关闭	<CR>*blank=off#<CR>	
读取		空屏状态	<CR>*blank=?#<CR>	
写入		冻结打开	<CR>*freeze=on#<CR>	
写入		冻结关闭	<CR>*freeze=off#<CR>	
读取		冻结状态	<CR>*freeze=?#<CR>	
写入		菜单打开	<CR>*menu=on#<CR>	
写入		菜单关闭	<CR>*menu=off#<CR>	
读取		菜单状态	<CR>*menu=?#<CR>	
写入		上	<CR>*up#<CR>	
写入		下	<CR>*down#<CR>	
写入		右	<CR>*right#<CR>	
写入		左	<CR>*left#<CR>	
写入		进入	<CR>*enter#<CR>	
写入		返回	<CR>*back#<CR>	
写入		信号源菜单打开	<CR>*sourmenu=on#<CR>	
写入		信号源菜单关闭	<CR>*sourmenu=off#<CR>	
读取		信号源菜单状态	<CR>*sourmenu=?#<CR>	
写入		3D 同步关闭	<CR>*3d=off#<CR>	
写入		3D 自动	<CR>*3d=auto#<CR>	
写入		3D 同步顶部底部	<CR>*3d=tb#<CR>	
写入		3D 同步帧序列	<CR>*3d=fs#<CR>	
写入		3D 帧封装	<CR>*3d=fp#<CR>	
写入	3D 并排	<CR>*3d=sbs#<CR>		

功能	类型	操作	ASCII	
其它 (续)	写入	3D 反转禁用	<CR>*3d=da#<CR>	
	写入	3D 反转	<CR>*3d=iv#<CR>	
	写入	2D 到 3D	<CR>*3d=2d3d#<CR>	
	写入	3D nVIDIA	<CR>*3d=nvidia#<CR>	
	读取	3D Sync 状态	<CR>*3d=?#<CR>	
	写入	远程接收器打开	<CR>*rr=on#<CR>	
	写入	远程接收器关闭	<CR>*rr=off#<CR>	
	写入	远程接收器 - 前 + 后	<CR>*rr=fr#<CR>	
	写入	远程接收器 - 前	<CR>*rr=f#<CR>	
	写入	远程接收器 - 后	<CR>*rr=r#<CR>	
	写入	远程接收器 - 顶	<CR>*rr=t#<CR>	
	写入	远程接收器 - 顶 + 前	<CR>*rr=tf#<CR>	
	写入	远程接收器 - 顶 + 后	<CR>*rr=tr#<CR>	
	读取	远程接收器状态	<CR>*rr=?#<CR>	
	写入	即时开机 - 打开	<CR>*ins=on#<CR>	
	写入	即时开机 - 关闭	<CR>*ins=off#<CR>	
	读取	即时开机状态	<CR>*ins=?#<CR>	
	写入	灯泡节省模式 - 打开	<CR>*lpsaver=on#<CR>	
	写入	灯泡节省模式 - 关闭	<CR>*lpsaver=off#<CR>	
	读取	灯泡节省模式状态	<CR>*lpsaver=?#<CR>	
	写入	投影登录代码打开	<CR>*prjlogincode=on#<CR>	
	写入	投影登录代码关闭	<CR>*prjlogincode=off#<CR>	
	读取	投影登录代码状态	<CR>*prjlogincode=?#<CR>	
	写入	广播打开	<CR>*broadcasting=on#<CR>	
	写入	广播关闭	<CR>*broadcasting=off#<CR>	
	读取	广播状态	<CR>*broadcasting=?<CR>	
	写入	AMX 设备发现 - 打开	<CR>*amxdd=on#<CR>	
	写入	AMX 设备发现 - 关闭	<CR>*amxdd=off#<CR>	
	读取	AMX 设备发现状态	<CR>*amxdd=?#<CR>	
	读取	Mac 地址	<CR>*macaddr=?#<CR>	
	写入	高海拔模式打开	<CR>*Highaltitude=on#<CR>	
	写入	高海拔模式关闭	<CR>*Highaltitude=off#<CR>	
	读取	高海拔模式状态	<CR>*Highaltitude=?#<CR>	
	安装	写入	加载镜头内存 1	<CR>*lensload=m1#<CR>
		写入	加载镜头内存 2	<CR>*lensload=m2#<CR>
		写入	加载镜头内存 3	<CR>*lensload=m3#<CR>
写入		加载镜头内存 4	<CR>*lensload=m4#<CR>	
写入		加载镜头内存 5	<CR>*lensload=m5#<CR>	
写入		加载镜头内存 6	<CR>*lensload=m6#<CR>	
写入		加载镜头内存 7	<CR>*lensload=m7#<CR>	
写入		加载镜头内存 8	<CR>*lensload=m8#<CR>	
写入		加载镜头内存 9	<CR>*lensload=m9#<CR>	
写入		加载镜头内存 10	<CR>*lensload=m10#<CR>	
读取		读取镜头内存状态	<CR>*lensload=?#<CR>	
写入		保存镜头内存 1	<CR>*lenssave=m1#<CR>	
写入		保存镜头内存 2	<CR>*lenssave=m2#<CR>	
写入		保存镜头内存 3	<CR>*lenssave=m3#<CR>	
写入		保存镜头内存 4	<CR>*lenssave=m4#<CR>	
写入		保存镜头内存 5	<CR>*lenssave=m5#<CR>	
写入		保存镜头内存 6	<CR>*lenssave=m6#<CR>	
写入		保存镜头内存 7	<CR>*lenssave=m7#<CR>	
写入		保存镜头内存 8	<CR>*lenssave=m8#<CR>	
写入		保存镜头内存 9	<CR>*lenssave=m9#<CR>	
写入		保存镜头内存 10	<CR>*lenssave=m10#<CR>	
写入		重置镜头至中心	<CR>*lensreset=center#<CR>	

功能	类型	操作	ASCII
色彩校准 (仅用于维修)	写入	色调 +	<CR>*tint=+#<CR>
	写入	色调 -	<CR>*tint=-#<CR>
	写入	设置色调值	<CR>*tint=value#<CR>
	读取	获取色调值	<CR>*tint=?#<CR>
	写入	设置 BenQ 灰度系数值	<CR>*gamma=value#<CR>
	读取	灰度系数值状态	<CR>*gamma=?#<CR>
	写入	设置 HDR 亮度值	<CR>*hdrbri=value#<CR>
	读取	获取 HDR 亮度值	<CR>*hdrbri=?#<CR>
	写入	红色增益 +	<CR>*RGain=+#<CR>
	写入	红色增益 -	<CR>*RGain=-#<CR>
	写入	设置红色增益值	<CR>*RGain=value#<CR>
	读取	获取红色增益值	<CR>*RGain=?#<CR>
	写入	绿色增益 +	<CR>*GGain=+#<CR>
	写入	绿色增益 -	<CR>*GGain=-#<CR>
	写入	设置绿色增益值	<CR>*GGain=value#<CR>
	读取	获取绿色增益值	<CR>*GGain=?#<CR>
	写入	蓝色增益 +	<CR>*BGain=+#<CR>
	写入	蓝色增益 -	<CR>*BGain=-#<CR>
	写入	设置蓝色增益值	<CR>*BGain=value#<CR>
	读取	获取蓝色增益值	<CR>*BGain=?#<CR>
	写入	红色偏移 +	<CR>*ROffset=+#<CR>
	写入	红色偏移 -	<CR>*ROffset=-#<CR>
	写入	设置红色偏移值	<CR>*ROffset=value#<CR>
	读取	获取红色偏移值	<CR>*ROffset=?#<CR>
	写入	绿色偏移 +	<CR>*GOffset=+#<CR>
	写入	绿色偏移 -	<CR>*GOffset=-#<CR>
	写入	设置绿色偏移值	<CR>*GOffset=value#<CR>
	读取	获取绿色偏移值	<CR>*GOffset=?#<CR>
	写入	蓝色偏移 +	<CR>*BOffset=+#<CR>
	写入	蓝色偏移 -	<CR>*BOffset=-#<CR>
	写入	设置蓝色偏移值	<CR>*BOffset=value#<CR>
	读取	获取蓝色偏移值	<CR>*BOffset=?#<CR>
	写入	原色	<CR>*primcr=value#<CR>
	读取	原色状态	<CR>*primcr=?#<CR>
	写入	色度 +	<CR>*hue=+#<CR>
	写入	色度 -	<CR>*hue=-#<CR>
	写入	设置色度值	<CR>*hue=value#<CR>
	读取	获取色度值	<CR>*hue=?#<CR>
	写入	饱和度 +	<CR>*saturation =+#<CR>
	写入	饱和度 -	<CR>*saturation =-#<CR>
	写入	设置饱和度值	<CR>*saturation =value#<CR>
	读取	获取饱和度值	<CR>*saturation =?#<CR>
	写入	增益 +	<CR>*gain=+#<CR>
	写入	增益 -	<CR>*gain=-#<CR>
	写入	设置增益值	<CR>*gain=value#<CR>
	读取	获取增益值	<CR>*gain=?#<CR>
	写入	色域自动	<CR>*cgamut=auto#<CR>
	写入	色域 BT.709	<CR>*cgamut=bt.709#<CR>
	写入	色域 BT.2020	<CR>*cgamut=bt.2020#<CR>
	写入	色域 DCI-P3	<CR>*cgamut=dci-p3#<CR>
读取	色域值	<CR>*cgamut=?#<CR>	
写入	动态虹膜打开	<CR>*iris=on#<CR>	
写入	动态虹膜关闭	<CR>*iris=off#<CR>	
读取	动态虹膜状态	<CR>*iris=?#<CR>	
写入	色彩校准保存	<CR>*colsave#<CR>	
写入	色彩校正画面显示	<CR>*colorpattern=value#<CR>	

功能	类型	操作	ASCII
维修 (仅用于维修)	写入	维修模式启用错误报告	<CR>*error=enable#<CR>
	读取	错误码报告	<CR>*error=report#<CR>
	读取	风扇 1 速度	<CR>*fan1=?#<CR>
	读取	风扇 2 速度	<CR>*fan2=?#<CR>
	读取	风扇 3 速度	<CR>*fan3=?#<CR>
	读取	风扇 4 速度	<CR>*fan4=?#<CR>
	读取	风扇 5 速度	<CR>*fan5=?#<CR>
	读取	温度 1	<CR>*tmp1=?#<CR>
	读取	温度 2	<CR>*tmp2=?#<CR>
	读取	温度 3	<CR>*tmp3=?#<CR>
	读取	LED 指示灯	<CR>*led=?#<CR>

Table des matières

Consignes de sécurité importantes	50
Contenu de l'emballage	52
Caractéristiques	52
Dimensions de projection	53
Prises	53
Dimensions de projection	55
Diagramme de configuration de montage au plafond	56
Commande RS-232	57
Affectation de broches RS-232	57

Consignes de sécurité importantes

Votre projecteur a été conçu et testé conformément aux normes de sécurité les plus récentes en matière d'équipements informatiques. Cependant, pour assurer une utilisation sans danger, il est important de suivre les instructions de le manuel d'utilisation / guide d'installation ainsi que celles apposées sur le produit.

1. **Veillez lire le manuel d'utilisation / guide d'installation avant d'utiliser l'appareil pour la première fois.** Conservez-le pour toute consultation ultérieure.
2. **Ne regardez pas directement l'objectif de projection lorsque l'appareil est en cours d'utilisation.** L'intensité du faisceau lumineux pourrait entraîner des lésions oculaires.
3. **Confiez les opérations d'entretien et de réparation à un technicien qualifié.**
4. **N'oubliez pas d'ouvrir l'obturateur (le cas échéant) ni de retirer le couvercle de l'objectif (le cas échéant) lorsque la source lumineuse du projecteur est allumée.**
5. La source lumineuse atteint une température très élevée lorsque l'appareil est en cours d'utilisation.
6. Dans certains pays, la tension d'alimentation n'est PAS stable. Ce projecteur est conçu pour fonctionner en toute sécurité à une tension située entre 100 et 240 volts CA. Cependant, une panne n'est pas exclue en cas de hausse ou de baisse de tension de l'ordre de ± 10 volts. **Dans les zones où l'alimentation secteur peut fluctuer ou s'interrompre, il est conseillé de relier votre projecteur à un stabilisateur de puissance, un dispositif de protection contre les surtensions ou un onduleur (UPS).**
7. Évitez de placer des objets devant l'objectif de projection lorsque le projecteur est en cours d'utilisation car ils risqueraient de se déformer en raison de la chaleur ou de provoquer un incendie. Pour éteindre temporairement la source lumineuse, utilisez la fonction vide.
8. N'utilisez pas les sources lumineuses au-delà de leur durée de vie nominale.
9. Ne remplacez jamais la lampe ni aucun composant électronique tant que le projecteur n'est pas débranché.
10. Ne posez pas cet appareil sur un chariot, un support ou une table instable. Il risquerait de tomber et d'être sérieusement endommagé.
11. N'essayez en aucun cas de démonter ce projecteur. Un courant de haute tension circule à l'intérieur de votre appareil. Tout contact avec certaines pièces peut présenter un danger de mort. Vous ne devez en aucun cas démonter ou retirer quelque autre protection que ce soit. Ne confiez les opérations d'entretien et de réparation qu'à un technicien qualifié.
12. N'obstruez pas les orifices de ventilation.
 - Ne placez pas le projecteur sur une couverture, de la literie ou toute autre surface souple.
 - Ne recouvrez pas le projecteur avec un chiffon ni aucun autre élément.
 - Ne placez pas de produits inflammables à proximité du projecteur.Une importante obstruction des orifices de ventilation peut entraîner une surchauffe du projecteur qui risque alors de prendre feu.
13. Placez toujours le projecteur sur une surface plane et horizontale avant de l'utiliser.
 - N'utilisez pas le projecteur lorsqu'il est placé sur une surface inclinée à plus de 10 degrés sur la gauche ou la droite ou à plus de 15 degrés vers l'avant ou l'arrière. Une inclinaison trop importante du projecteur peut être à l'origine de dysfonctionnements, voire d'une détérioration de la lampe.
14. Ne posez pas le projecteur sur le flanc. Il risque de basculer et de blesser quelqu'un ou encore de subir de sérieux dommages.

15. Ne vous appuyez pas sur le projecteur et ne placez aucun objet dessus. Une charge trop élevée risque non seulement d'endommager le projecteur, mais également d'être à l'origine d'accidents et de blessures corporelles.
16. De l'air chaud et une odeur particulière peuvent s'échapper de la grille de ventilation lorsque le projecteur est sous tension. Il s'agit d'un phénomène normal et non d'une défaillance.
17. Ne placez pas de liquides sur le projecteur, ni à proximité. Tout déversement pourrait être à l'origine d'une panne. Si le projecteur devait être mouillé, débranchez-le de la prise secteur et contactez BenQ pour une réparation.
18. Cet appareil peut afficher des images renversées pour des configurations de montage au plafond.
19. Cet appareil doit être mis à la terre.
20. Évitez de placer le projecteur dans l'un des environnements ci-dessous.
 - Espace réduit ou peu ventilé. l'appareil doit être placé à une distance minimale de 50 cm des murs et l'air doit pouvoir circuler librement autour du projecteur.
 - Emplacements soumis à des températures trop élevées, par exemple dans une voiture aux vitres fermées.
 - Emplacements soumis à un taux d'humidité excessif, poussiéreux ou enfumés risquant de détériorer les composants optiques, de réduire la durée de vie de l'appareil ou d'assombrir l'image.
 - Emplacements situés à proximité d'une alarme incendie.
 - Emplacements dont la température ambiante dépasse 40°C / 104°F.
 - Emplacements où l'altitude excède 3000 mètres (10000 pieds).

! Hg – La lampe contient du mercure. Traiter en accord avec les lois locales d'élimination. Voir www.lamprecycle.org.

Groupe de risque 2

1. Selon la classification de la sécurité photobiologique des sources lumineuse et systèmes de sources lumineuse, ce produit est du Groupe de risque 2, CEI 62471-5:2015.
2. Rayonnement optique éventuellement dangereux émis par ce produit.
3. Ne regardez pas la source lumineuse en fonction. Cela pourrait blesser vos yeux.
4. Comme pour toute source lumineuse, ne regardez pas directement le rayon lumineux.



Avis de refroidissement

Ventilation

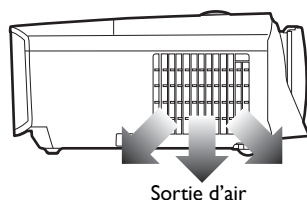
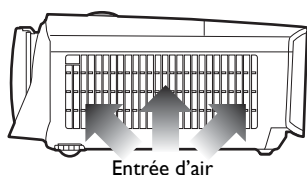

! Évitez d'utiliser le projecteur dans un espace mal ventilé ou confiné.

Avertissement pour l'installation

Pour une ventilation adéquate du projecteur, assurez-vous de laisser un espace autour du projecteur comme indiqué dans l'illustration ci-dessous :

• Table

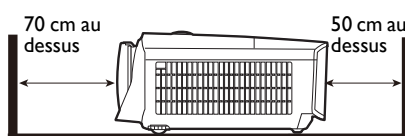

• Plafond

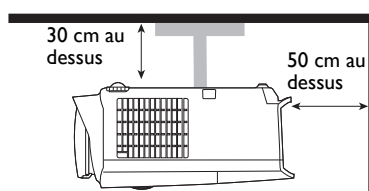

• Table

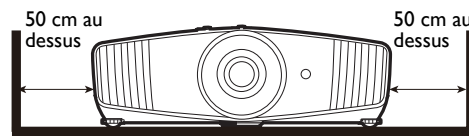

• Empilage

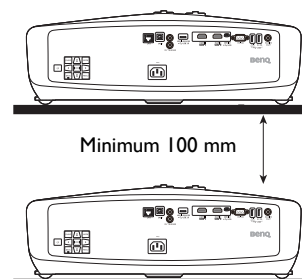

Informations du produit

Contenu de l'emballage

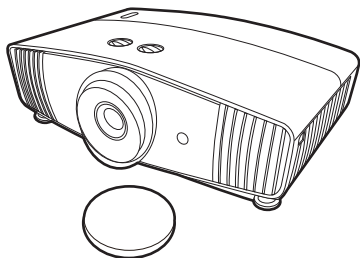

Projecteur



Télécommande et piles

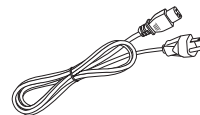

Cordon d'alimentation



Guide d'installation



CD du manuel d'utilisation



Carte de garantie*



- Les accessoires fournis dépendent de votre région et peuvent présenter des différences par rapport aux accessoires illustrés.
- *La carte de garantie n'est fournie que dans certaines régions. Veuillez contacter votre revendeur pour des informations détaillées.

Accessoires disponibles en option

1. Lampe supplémentaire
2. Kit de montage au plafond
3. BenQ WDP02
4. Lunettes 3D BenQ

Caractéristiques

Système d'affichage	DMD 1 puce
Résolution	3840 x 2160 avec XPR
Source lumineuse	Lampe de 240 W
Luminosité	1800 Lumens
Consommation	405 W (max) ; < 0,5 W (veille)
Poids	6,5 kg ± 100 g (14,33 ± 0,22 lb)

Dimensions de projection

492 mm (L) x 168,5 mm (H) x 349 mm (P)

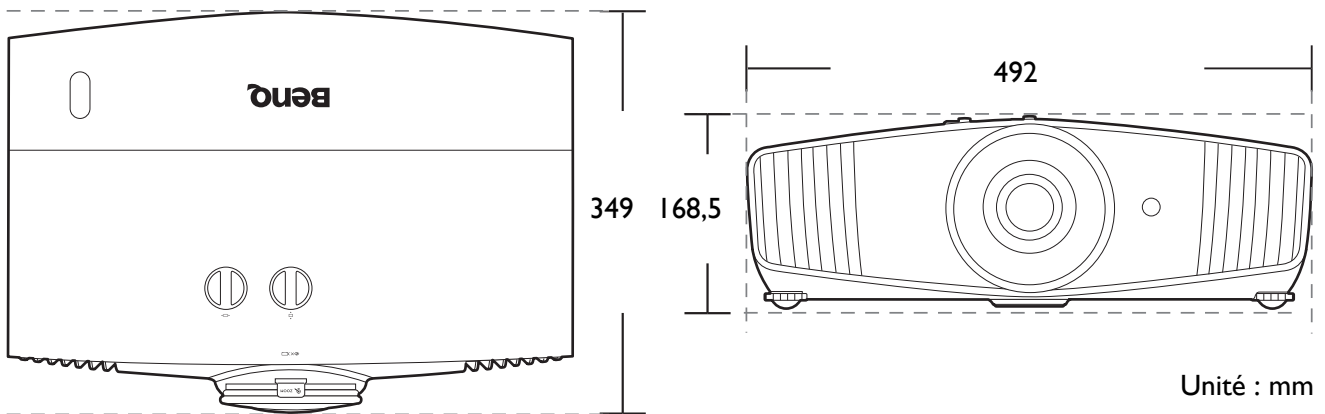

Prises

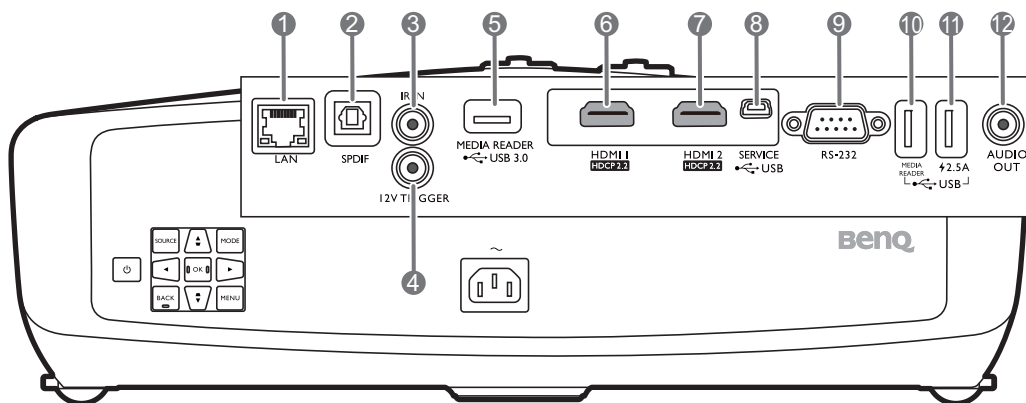

- 1. LAN (10/100M)**
Pour la connexion d'un câble Ethernet RJ45 Cat5/Cat6 pour contrôler le projecteur via un réseau.
- 2. SPDIF**
Pour la connexion de sortie audio numérique.
- 3. IR IN**
Pour une utilisation avec un câble d'extension IR pour assurer une meilleure réception du signal de la télécommande.
- 4. 12V TRIGGER**
Déclenche les appareils externes tels qu'un écran électrique ou le contrôle de l'éclairage, etc.
- 5. MEDIA READER (USB 3.0 de type A)**
Se connecte à un lecteur flash USB pour lire les fichiers multimédia.
- 6. HDMI 1 (Version 2.0b)**
Pour la connexion à une source HDMI.
- 7. HDMI 2 (Version 2.0b)**
Pour la connexion à une source HDMI.
- 8. USB MINI-B**
Pour la mise à niveau du micrologiciel uniquement.
- 9. RS-232**
Interface D-sub standard à 9 broches pour la connexion à un système de contrôle PC et à la maintenance du projecteur.
- 10. MEDIA READER (USB 2.0 de type A)**
Se connecte à un lecteur flash USB pour lire les fichiers multimédia.
- 11. 2,5A (USB 2.0 de type A, alimentation)**
Prend en charge une alimentation de 2,5A.
- 12. AUDIO OUT**
Pour la connexion à des haut-parleurs externes.

Télécommande

Français

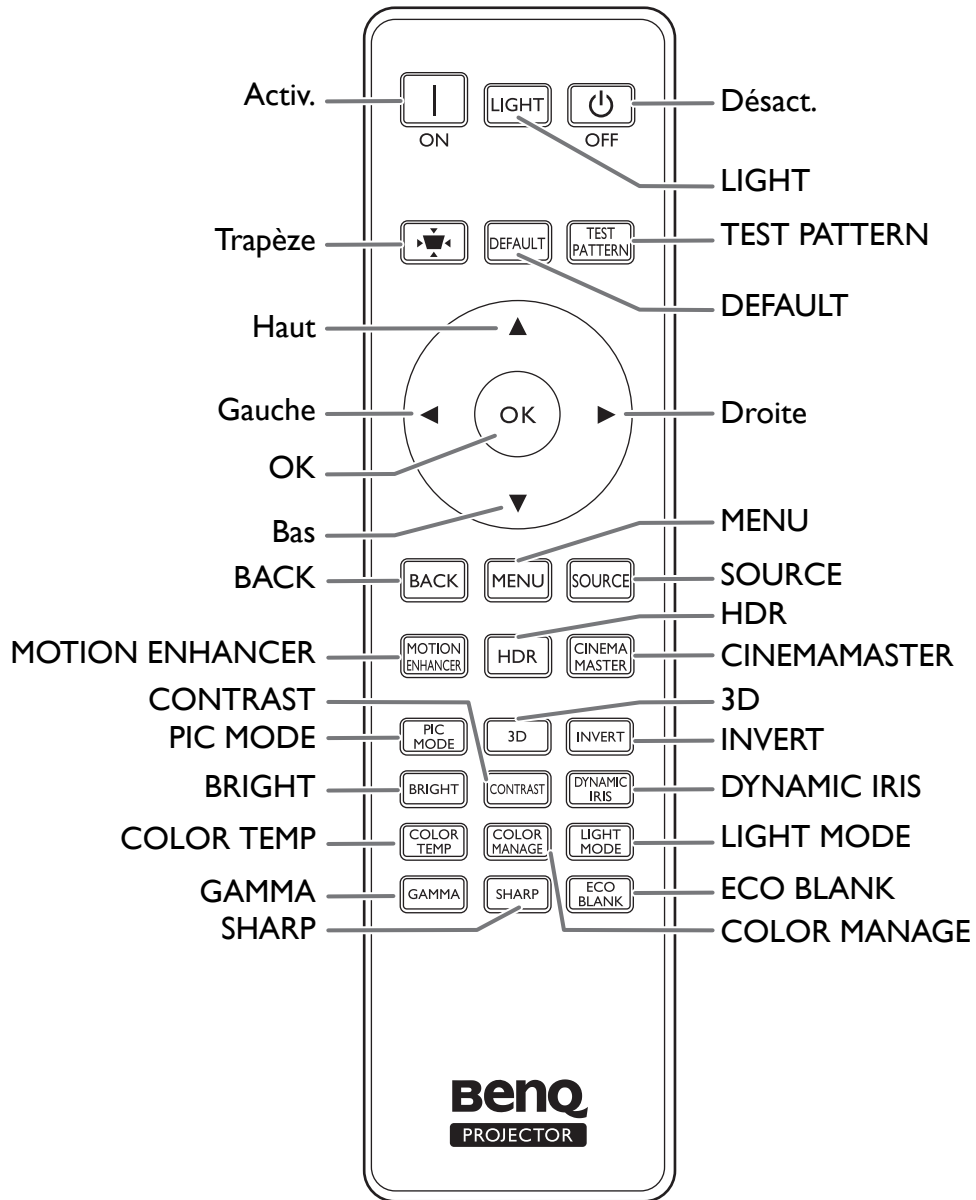

Installation

Dimensions de projection

- Le format de l'écran est 16:9 et l'image projetée est au format 16:9

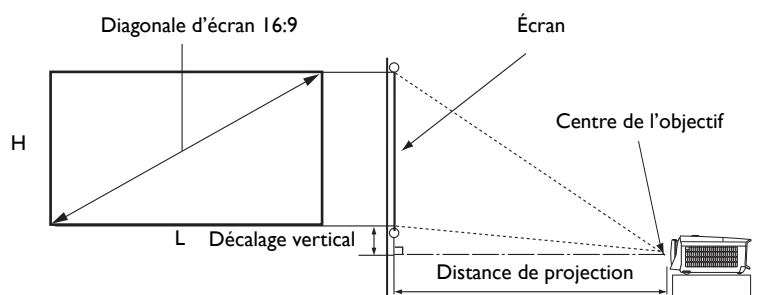

Taille d'écran				Distance de l'écran (mm)			Décalage vertical (position la plus basse/haute de l'objectif) (mm)
Diagonale		H (mm)	L (mm)	Distance min.	Moyenne	Distance max.	
Pouce	mm			(zoom max.)		(zoom min.)	
60	1524	747	1328	1800	2348	2896	75
70	1778	872	1550	2100	2739	3378	87
80	2032	996	1771	2400	3130	3861	100
90	2286	1121	1992	2700	3522	4343	112
100	2540	1245	2214	3000	3913	4826	125
110	2794	1370	2435	3300	4304	5309	137
120	3048	1494	2657	3600	4696	5791	149
130	3302	1619	2878	3900	5087	6274	162
140	3556	1743	3099	4200	5478	6757	174
150	3810	1868	3321	4500	5870	7239	187
160	4064	1992	3542	4800	6261	7722	199
170	4318	2117	3763	5100	6652	8204	212
180	4572	2241	3985	5400	7043	8687	224
190	4826	2366	4206	5700	7435	9170	237
200	5080	2491	4428	6000	7826	9652	249



Toutes les mesures sont approximatives et peuvent varier des tailles réelles.

Si vous avez l'intention d'installer le projecteur de façon permanente, BenQ vous recommande de tester physiquement la taille et la distance de projection à l'emplacement précis d'installation du projecteur avant de l'installer de façon permanente, afin de prendre en compte les caractéristiques optiques de ce projecteur. Cela vous aidera à déterminer la position de montage exacte la mieux adaptée à l'emplacement de votre installation.



- L'installation au plafond doit être effectuée par un professionnel qualifié. Contactez votre revendeur pour plus d'informations. Il n'est pas recommandé d'installer le projecteur vous-même.
- Utilisez toujours le projecteur sur une surface solide et plane. Des blessures graves et des dégâts peuvent survenir si le projecteur tombe.
- N'utilisez pas le projecteur dans un environnement où se produisent des températures extrêmes. Le projecteur doit être utilisé à des températures comprises entre 32 degrés Fahrenheit (0 degrés Celsius) et 104 degrés Fahrenheit (40 degrés Celsius).
- Des dommages à l'écran se produiront si le projecteur est exposé à l'humidité, à la poussière ou à la fumée.
- Ne couvrez pas les entrées et sorties d'air du projecteur. Une ventilation adéquate est requise pour dissiper la chaleur. Des dommages au projecteur se produiront si les entrées et sorties d'air sont couverts.

Décalage de l'objectif de projection

Français



Diagramme de configuration de montage au plafond

Vis de montage au plafond : M4
(L max. = 25 mm ; L min. = 20 mm)

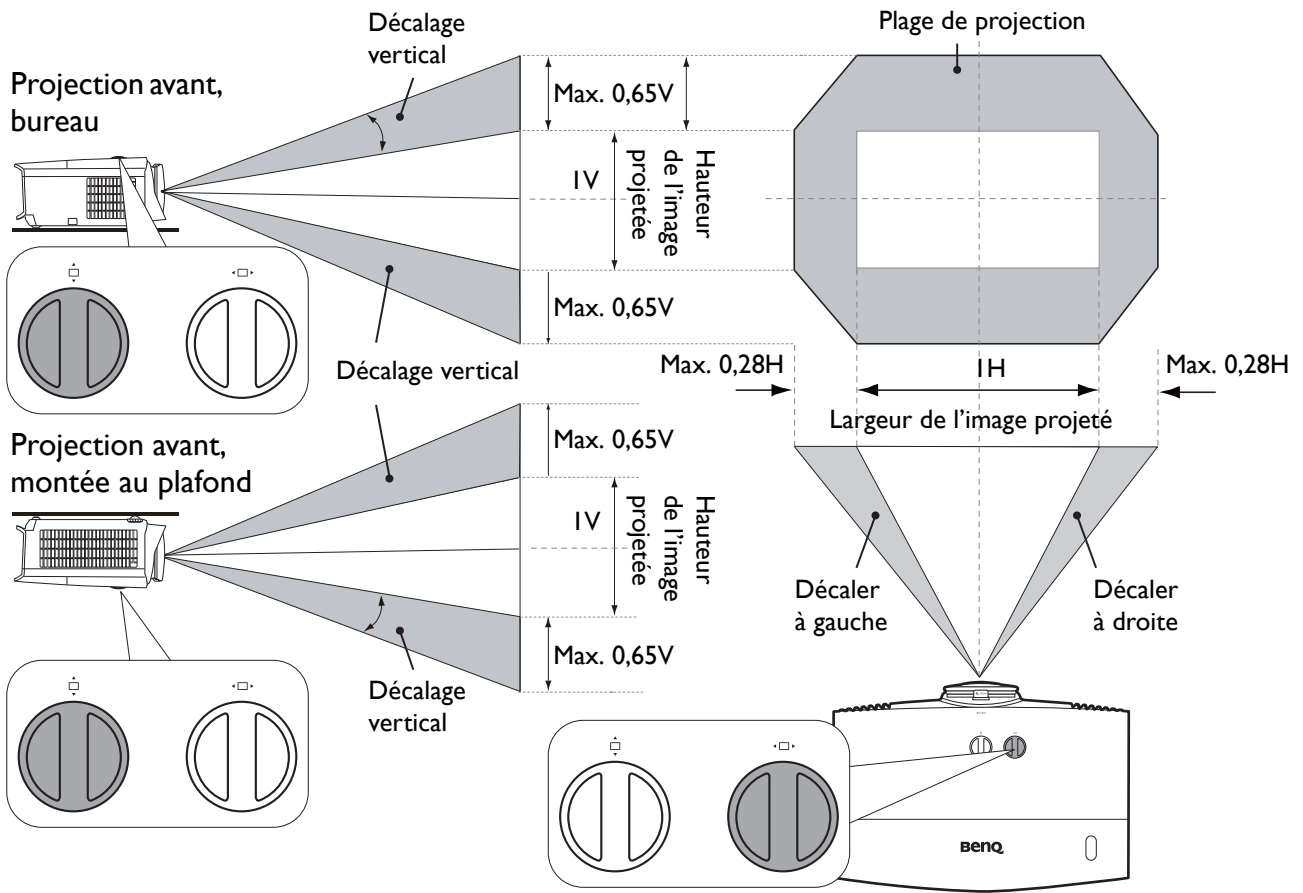
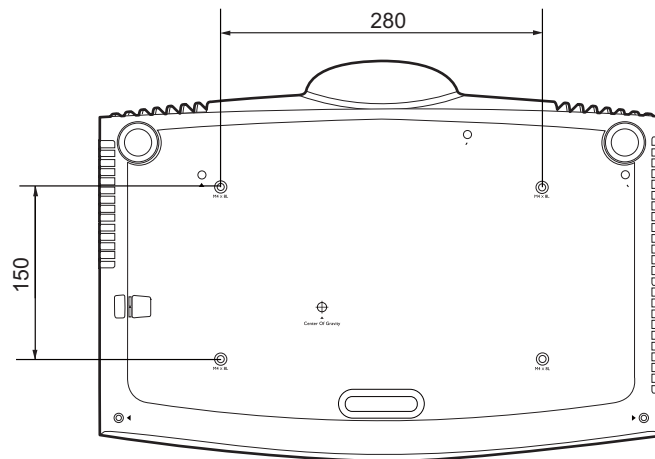

Unit: mm

Commande RS-232

Affectation de broches RS-232

N°	Série
1	NC
2	RX
3	TX
4	NC
5	GND

N°	Série
6	NC
7	RTSZ
8	CTSZ
9	NC

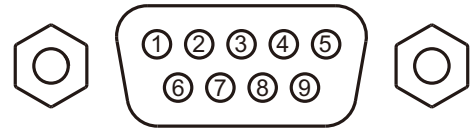

Fonction	Type	Fonctionnement	ASCII
Alimentation	Écriture	Sous tension	<CR>*pow=on#<CR>
	Écriture	Hors tension	<CR>*pow=off#<CR>
	Lecture	État d'alimentation	<CR>*pow=?#<CR>
Sélection de la source	Écriture	COMPUTER/YPbPr	<CR>*sour=RGB#<CR>
	Écriture	COMPUTER 2/YPbPr2	<CR>*sour=RGB2#<CR>
	Écriture	COMPUTER 3/YPbPr3	<CR>*sour=RGB3#<CR>
	Écriture	Composant	<CR>*sour=yubr#<CR>
	Écriture	Composante2	<CR>*sour=yubr2#<CR>
	Écriture	DVI-A	<CR>*sour=dviA#<CR>
	Écriture	DVI-D	<CR>*sour=dvid#<CR>
	Écriture	HDMI (MHL)	<CR>*sour=hdmi#<CR>
	Écriture	HDMI 2 (MHL2)	<CR>*sour=hdmi2#<CR>
	Écriture	Composite	<CR>*sour=vid#<CR>
	Écriture	S-Video	<CR>*sour=svid#<CR>
	Écriture	Réseau	<CR>*sour=network#<CR>
	Écriture	Affichage USB	<CR>*sour=usbdisplay#<CR>
	Écriture	Lecteur USB	<CR>*sour=usbreader#<CR>
	Écriture	HDbaseT	<CR>*sour=hdbaset#<CR>
	Écriture	DisplayPort	<CR>*sour=dp#<CR>
	Écriture	3G-SDI	<CR>*sour=sdi#<CR>
	Écriture	Système intelligent	<CR>*sour=smartsystem#<CR>
	Lecture	Source actuelle	<CR>*sour=?#<CR>
Contrôle audio	Écriture	Muet activé	<CR>*mute=on#<CR>
	Écriture	Muet désactivé	<CR>*mute=off#<CR>
	Lecture	État muet	<CR>*mute=?#<CR>
	Écriture	Volume +	<CR>*vol=+#<CR>
	Écriture	Volume -	<CR>*vol=-#<CR>
	Écriture	Niveau de volume pour client	<CR>*vol=value#<CR>
	Lecture	État du volume	<CR>*vol=?#<CR>
	Écriture	Volume mic. +	<CR>*micvol=+#<CR>
	Écriture	Volume mic. -	<CR>*micvol=-#<CR>
	Lecture	État de volume mic.	<CR>*micvol=?#<CR>
Sélection source audio?	Écriture	Transfert audio désactivé	<CR>*audiosour=off#<CR>
	Écriture	Audio-Ordinateur1	<CR>*audiosour=RGB#<CR>
	Écriture	Audio-Ordinateur2	<CR>*audiosour=RGB2#<CR>
	Écriture	Audio-Vidéo/S-Video	<CR>*audiosour=vid#<CR>
	Écriture	Audio-Composant	<CR>*audiosour=yubr#<CR>
	Écriture	Audio-HDMI	<CR>*audiosour=hdmi#<CR>
	Écriture	Audio-HDMI2	<CR>*audiosour=hdmi2#<CR>
	Lecture	État transfert audio	<CR>*audiosour=?#<CR>

Fonction	Type	Fonctionnement	ASCII
Mode Image	Écriture	Dynamique	<CR>*appmod=dynamic#<CR>
	Écriture	Présentation	<CR>*appmod=preset#<CR>
	Écriture	sRGB	<CR>*appmod=srgb#<CR>
	Écriture	Lumineux	<CR>*appmod=bright#<CR>
	Écriture	Salon	<CR>*appmod=livingroom#<CR>
	Écriture	Jeu	<CR>*appmod=game#<CR>
	Écriture	Cinéma (Rec.709)	<CR>*appmod=cine#<CR>
	Écriture	Standard/Vif	<CR>*appmod=std#<CR>
	Écriture	Football	<CR>*appmod=football#<CR>
	Écriture	Football Lumineux	<CR>*appmod=footballbt#<CR>
	Écriture	DICOM	<CR>*appmod=dicom#<CR>
	Écriture	THX	<CR>*appmod=thx#<CR>
	Écriture	Mode silencieux	<CR>*appmod=silence#<CR>
	Écriture	Mode DCI-P3 (D. Cinéma)	<CR>*appmod=dci-p3#<CR>
	Écriture	Vif	<CR>*appmod=vivid#<CR>
	Écriture	Infographique	<CR>*appmod=infographic#<CR>
	Écriture	Util. 1	<CR>*appmod=user1#<CR>
	Écriture	Util. 2	<CR>*appmod=user2#<CR>
	Écriture	Util. 3	<CR>*appmod=user3#<CR>
	Écriture	ISF Day	<CR>*appmod=isfday#<CR>
	Écriture	ISF Night	<CR>*appmod=isfnight#<CR>
	Écriture	3D	<CR>*appmod=threed#<CR>
	Écriture	Sport	<CR>*appmod=sport#<CR>
	Écriture	HDR	<CR>*appmod=hdr#<CR>
Écriture	HLG	<CR>*appmod=hlg#<CR>	
Lecture	Mode Image	<CR>*appmod=?#<CR>	
Paramètre image	Écriture	Contraste +	<CR>*con=+#<CR>
	Écriture	Contraste -	<CR>*con=#<CR>
	Écriture	Définir la valeur du contraste	<CR>*con=value#<CR>
	Lecture	Valeur du contraste	<CR>*con=?#<CR>
	Écriture	Luminosité +	<CR>*bri=+#<CR>
	Écriture	Luminosité -	<CR>*bri=#<CR>
	Écriture	Définir la valeur de la luminosité	<CR>*bri=value#<CR>
	Lecture	Valeur de la luminosité	<CR>*bri=?#<CR>
	Écriture	Couleur +	<CR>*color=+#<CR>
	Écriture	Couleur -	<CR>*color=#<CR>
	Écriture	Définir la valeur de la couleur	<CR>*color=value#<CR>
	Lecture	Valeur de la couleur	<CR>*color=?#<CR>
	Écriture	Netteté +	<CR>*sharp=+#<CR>
	Écriture	Netteté -	<CR>*sharp=#<CR>
	Écriture	Définir la valeur de la netteté	<CR>*sharp=value#<CR>
	Lecture	Valeur de la netteté	<CR>*sharp=?#<CR>
	Écriture	Ton chair +	<CR>*fleshtone=+#<CR>
	Écriture	Ton chair -	<CR>*fleshtone=#<CR>
	Écriture	Définir la valeur du ton chair	<CR>*fleshtone=value#<CR>
	Lecture	Valeur du ton chair	<CR>*fleshtone=?#<CR>
	Écriture	Température des couleurs-Plus chaud	<CR>*ct=warm#<CR>
	Écriture	Température des couleurs-Chaud	<CR>*ct=warm#<CR>
	Écriture	Température des couleurs-Normal	<CR>*ct=normal#<CR>
	Écriture	Température des couleurs-Froid	<CR>*ct=cool#<CR>
	Écriture	Température des couleurs-Plus froid	<CR>*ct=cooler#<CR>
	Écriture	Température des couleurs-lampe d'origine	<CR>*ct=native#<CR>
	Lecture	État de la température des couleurs	<CR>*ct=?#<CR>
	Écriture	Rapport 4:3	<CR>*asp=4:3#<CR>

Fonction	Type	Fonctionnement	ASCII
Paramètre image (suite)	Écriture	Rapport 16:6	<CR>*asp=16:6#<CR>
	Écriture	Rapport 16:9	<CR>*asp=16:9#<CR>
	Écriture	Format 16:10	<CR>*asp=16:10#<CR>
	Écriture	Rapport 2,35:1	<CR>*asp=2.35#<CR>
	Écriture	Rapport auto	<CR>*asp=AUTO#<CR>
	Écriture	Rapport réel	<CR>*asp=REAL#<CR>
	Écriture	Format Boîte à lettres	<CR>*asp=LBOX#<CR>
	Écriture	Format Large	<CR>*asp=WIDE#<CR>
	Écriture	Rapport Anamorphique	<CR>*asp=ANAM#<CR>
	Écriture	Rapport Anamorphique 2,35	<CR>*asp=ANAM2.35#<CR>
	Écriture	Rapport Anamorphique 16:9	<CR>*asp=ANAM16:9#<CR>
	Lecture	État du rapport	<CR>*asp=?#<CR>
	Écriture	Trapèze vertical +	<CR>*vkeystone=+#<CR>
	Écriture	Trapèze vertical -	<CR>*vkeystone=-#<CR>
	Lecture	Valeur du trapèze vertical	<CR>*vkeystone=?#<CR>
	Écriture	Trapèze horizontal +	<CR>*hkeystone=+#<CR>
	Écriture	Trapèze horizontal -	<CR>*hkeystone=-#<CR>
	Lecture	Valeur du trapèze horizontal	<CR>*hkeystone=?#<CR>
	Écriture	Réglage hors balayage +	<CR>*overscan=+#<CR>
	Écriture	Réglage hors balayage -	<CR>*overscan=-#<CR>
	Lecture	Valeur de réglage hors balayage	<CR>*overscan=?#<CR>
	Écriture	4 coins Diminution haut-gauche-X	<CR>*cornerfittlx=-#<CR>
	Écriture	4 coins Augmentation haut-gauche-X	<CR>*cornerfittlx=+#<CR>
	Lecture	4 coins Statut haut-gauche-X	<CR>*cornerfittlx=?#<CR>
	Écriture	4 coins Diminution haut-gauche-Y	<CR>*cornerfittly=-#<CR>
	Écriture	4 coins Augmentation haut-gauche-Y	<CR>*cornerfittly=+#<CR>
	Lecture	4 coins Statut haut-gauche-Y	<CR>*cornerfittly=?#<CR>
	Écriture	4 coins Diminution haut-droite-X	<CR>*cornerfittrx=-#<CR>
	Écriture	4 coins Augmentation haut-droite-X	<CR>*cornerfittrx=+#<CR>
	Lecture	4 coins Statut haut-droite-X	<CR>*cornerfittrx=?#<CR>
	Écriture	4 coins Diminution haut-droite-Y	<CR>*cornerfittry=-#<CR>
	Écriture	4 coins Augmentation haut-droite-Y	<CR>*cornerfittry=+#<CR>
	Lecture	4 coins Statut haut-droite-Y	<CR>*cornerfittry=?#<CR>
	Écriture	4 coins Diminution bas-gauche-X	<CR>*cornerfitblx=-#<CR>
	Écriture	4 coins Augmentation bas-gauche-X	<CR>*cornerfitblx=+#<CR>
	Lecture	4 coins Statut bas-gauche-X	<CR>*cornerfitblx=?#<CR>
	Écriture	4 coins Diminution bas-gauche-Y	<CR>*cornerfitbly=-#<CR>
	Écriture	4 coins Augmentation bas-gauche-Y	<CR>*cornerfitbly=+#<CR>
	Lecture	4 coins Statut bas-gauche-Y	<CR>*cornerfitbly=?#<CR>
	Écriture	4 coins Diminution bas-droite-X	<CR>*cornerfitbrx=-#<CR>
	Écriture	4 coins Augmentation bas-droite-X	<CR>*cornerfitbrx=+#<CR>
	Lecture	4 coins Statut bas-droite-X	<CR>*cornerfitbrx=?#<CR>
	Écriture	4 coins Diminution bas-droite-Y	<CR>*cornerfitbry=-#<CR>
	Écriture	4 coins Augmentation bas-droite-Y	<CR>*cornerfitbry=+#<CR>
	Lecture	4 coins Statut bas-droite-Y	<CR>*cornerfitbry=?#<CR>
	Écriture	Zoom numérique avant	<CR>*zooml#<CR>
	Écriture	Zoom numérique arrière	<CR>*zoomO#<CR>
	Écriture	Auto	<CR>*auto#<CR>
	Écriture	Brilliant Color activé	<CR>*BC=on#<CR>
	Écriture	Brilliant Color désactivé	<CR>*BC=off#<CR>
Lecture	État de Brilliant Color	<CR>*BC=?#<CR>	
Écriture	Réinitialiser paramètres image actuels	<CR>*rstcurpicsetting#<CR>	
Écriture	Réinitialiser tous les paramètres image	<CR>*rstallpicsetting#<CR>	

Fonction	Type	Fonctionnement	ASCII
Paramètres de fonctionnement	Écriture	Position du projecteur-Sol avant	<CR>*pp=FT#<CR>
	Écriture	Position du projecteur-Sol arrière	<CR>*pp=RE#<CR>
	Écriture	Position du projecteur-Plafond arr.	<CR>*pp=RC#<CR>
	Écriture	Position du projecteur-Plafond avant	<CR>*pp=FC#<CR>
	Lecture	État de la position du projecteur	<CR>*pp=?#<CR>
	Écriture	Refroidissement rapide activé	<CR>*qcool=on<CR>
	Écriture	Refroidissement rapide désactivé	<CR>*qcool=off<CR>
	Lecture	État de Refroidissement rapide	<CR>*qcool=?<CR>
	Écriture	Recherche auto rapide	<CR>*QAS=on#<CR>
	Écriture	Recherche auto rapide	<CR>*QAS=off#<CR>
	Lecture	État de recherche auto rapide	<CR>*QAS=?#<CR>
	Écriture	Position des menus - Centre	<CR>*menuposition=center#<CR>
	Écriture	Position des menus - Coin sup. Gauche	<CR>*menuposition=tl#<CR>
	Écriture	Position des menus - Coin sup. Droit	<CR>*menuposition=tr#<CR>
	Écriture	Position des menus - Coin inf. Droit	<CR>*menuposition=br#<CR>
	Écriture	Position des menus - Coin inf. gauche	<CR>*menuposition=bl#<CR>
	Lecture	État de la position des menus	<CR>*menuposition=?#<CR>
	Écriture	Mise sous tension directe-activée	<CR>*directpower=on#<CR>
	Écriture	Mise sous tension directe-désactivée	<CR>*directpower=off#<CR>
	Lecture	Mise sous tension directe-État	<CR>*directpower=?#<CR>
	Écriture	Démarrage sur signal-activé	<CR>*autopower=on#<CR>
	Écriture	Démarrage sur signal-désactivé	<CR>*autopower=off#<CR>
	Lecture	Démarrage sur signal-état	<CR>*autopower=?#<CR>
	Écriture	Paramètres de veille-Réseau activé	<CR>*standbynet=on#<CR>
	Écriture	Paramètres de veille-Réseau désactivé	<CR>*standbynet=off#<CR>
	Lecture	Paramètres de veille-État du réseau	<CR>*standbynet=?#<CR>
	Écriture	Paramètres de veille-Microphone activé	<CR>*standbymic=on#<CR>
	Écriture	Paramètres de veille-Microphone désactivé	<CR>*standbymic=off#<CR>
	Lecture	Paramètres de veille-État du microphone	<CR>*standbymic=?#<CR>
	Écriture	Paramètres de veille-Sortie moniteur activée	<CR>*standbymnt=on#<CR>
Écriture	Paramètres de veille-Sortie moniteur désactivée	<CR>*standbymnt=off#<CR>	
Lecture	Paramètres de veille-État de sortie moniteur	<CR>*standbymnt=?#<CR>	
Débit en bauds	Écriture	2400	<CR>*baud=2400#<CR>
	Écriture	4800	<CR>*baud=4800#<CR>
	Écriture	9600	<CR>*baud=9600#<CR>
	Écriture	14400	<CR>*baud=14400#<CR>
	Écriture	19200	<CR>*baud=19200#<CR>
	Écriture	38400	<CR>*baud=38400#<CR>
	Écriture	57600	<CR>*baud=57600#<CR>
	Écriture	115200	<CR>*baud=115200#<CR>
	Lecture	Débit en bauds actuel	<CR>*baud=?#<CR>

Fonction	Type	Fonctionnement	ASCII
Contrôle de la lampe	Lecture	Lampe	<CR>*ltim=?#<CR>
	Lecture	Heure lampe 2	<CR>*ltim2=?#<CR>
	Écriture	Mode normal	<CR>*lampm=lnor#<CR>
	Écriture	Mode éco	<CR>*lampm=eco#<CR>
	Écriture	Mode SmartEco	<CR>*lampm=seco#<CR>
	Écriture	Mode SmartEco 2	<CR>*lampm=seco2#<CR>
	Écriture	Mode SmartEco 3	<CR>*lampm=seco3#<CR>
	Écriture	Mode d'atténuation	<CR>*lampm=dimming#<CR>
	Écriture	Mode personnalisé	<CR>*lampm=custom#<CR>
	Écriture	Niveau de lumière pour le mode personnalisé	<CR>*lampcustom=value#<CR>
	Lecture	Statut du niveau de lumière pour le mode personnalisé	<CR>*lampcustom=?#<CR>
	Écriture (2 lampes)	Double luminosité	<CR>*lampm=dualbr#<CR>
	Écriture (2 lampes)	Double fiabilité	<CR>*lampm=dualre#<CR>
	Écriture (2 lampes)	Simple alternative	<CR>*lampm=single#<CR>
	Écriture (2 lampes)	Simple alternative Éco	<CR>*lampm=singleeco#<CR>
	Lecture	État du mode lampe	<CR>*lampm=?#<CR>
Divers	Lecture	Nom de modèle	<CR>*modelname=?#<CR>
	Lecture	Version logicielle système	<CR>*sysfwversion=?#<CR>
	Lecture	Version logicielle interpolateur	<CR>*scalerfwversion=?#<CR>
	Lecture	Version logicielle format	<CR>*formatfwversion=?#<CR>
	Lecture	Version logicielle réseau	<CR>*lanfwversion=?#<CR>
	Lecture	Version logicielle MCU	<CR>*mcfwversion=?#<CR>
	Lecture	Version logicielle ballast	<CR>*ballastfwversion=?#<CR>
	Écriture	Vide activé	<CR>*blank=on#<CR>
	Écriture	Vide désactivé	<CR>*blank=off#<CR>
	Lecture	État de vide	<CR>*blank=?#<CR>
	Écriture	Arrêt sur image activé	<CR>*freeze=on#<CR>
	Écriture	Arrêt sur image désactivé	<CR>*freeze=off#<CR>
	Lecture	État d'arrêt sur image	<CR>*freeze=?#<CR>
	Écriture	Menu activé	<CR>*menu=on#<CR>
	Écriture	Menu désactivé	<CR>*menu=off#<CR>
	Lecture	Statut du menu	<CR>*menu=?#<CR>
	Écriture	Haut	<CR>*up#<CR>
	Écriture	Bas	<CR>*down#<CR>
	Écriture	Droite	<CR>*right#<CR>
	Écriture	Gauche	<CR>*left#<CR>
	Écriture	Entrée	<CR>*enter#<CR>
	Écriture	Préc.	<CR>*back#<CR>
	Écriture	Menu source activé	<CR>*sourmenu=on#<CR>
	Écriture	Menu source désactivé	<CR>*sourmenu=off#<CR>
	Lecture	État du menu source	<CR>*sourmenu=?#<CR>
	Écriture	Sync 3D désactivée	<CR>*3d=off#<CR>
	Écriture	Auto 3D	<CR>*3d=auto#<CR>
	Écriture	Sync 3D Haut-bas	<CR>*3d=tb#<CR>
	Écriture	Sync 3D Trame séquentielle	<CR>*3d=fs#<CR>
	Écriture	3D Combinaison de trame	<CR>*3d=fp#<CR>
Écriture	3D Côte à côte	<CR>*3d=sbs#<CR>	

Fonction	Type	Fonctionnement	ASCII
Divers (Suite)	Écriture	Inversion 3D désactivé	<CR>*3d=da#<CR>
	Écriture	Inversion 3D	<CR>*3d=iv#<CR>
	Écriture	2D en 3D	<CR>*3d=2d3d#<CR>
	Écriture	nVIDIA 3D	<CR>*3d=nvidia#<CR>
	Lecture	État sync 3D	<CR>*3d=?#<CR>
	Écriture	Récepteur télécommande activé	<CR>*rr=on#<CR>
	Écriture	Récepteur télécommande désactivé	<CR>*rr=off#<CR>
	Écriture	Récepteur télécommande-avant+arrière	<CR>*rr=fr#<CR>
	Écriture	Récepteur télécommande-avant	<CR>*rr=f#<CR>
	Écriture	Récepteur télécommande-arrière	<CR>*rr=r#<CR>
	Écriture	Récepteur télécommande-haut	<CR>*rr=t#<CR>
	Écriture	Récepteur télécommande-haut+avant	<CR>*rr=tf#<CR>
	Écriture	Récepteur télécommande-haut+arrière	<CR>*rr=tr#<CR>
	Lecture	État du récepteur télécommande	<CR>*rr=?#<CR>
	Écriture	Démarrage instantané-activé	<CR>*ins=on#<CR>
	Écriture	Démarrage instantané-désactivé	<CR>*ins=off#<CR>
	Lecture	État du démarrage instantané	<CR>*ins=?#<CR>
	Écriture	Mode économie lampe-activé	<CR>*lpsaver=on#<CR>
	Écriture	Mode économie lampe-désactivé	<CR>*lpsaver=off#<CR>
	Lecture	État du Mode économie lampe	<CR>*lpsaver=?#<CR>
	Écriture	Code de connexion projection activé	<CR>*prjlogincode=on#<CR>
	Écriture	Code de connexion projection désactivé	<CR>*prjlogincode=off#<CR>
	Lecture	État du code de connexion projection	<CR>*prjlogincode=?#<CR>
	Écriture	Diffusion activée	<CR>*broadcasting=on#<CR>
	Écriture	Diffusion désactivée	<CR>*broadcasting=off#<CR>
	Lecture	État de diffusion	<CR>*broadcasting=?<CR>
	Écriture	Découverte d'appareil AMX-activé	<CR>*amxdd=on#<CR>
	Écriture	Découverte d'appareil AMX-désactivé	<CR>*amxdd=off#<CR>
	Lecture	État de découverte d'appareil AMX	<CR>*amxdd=?#<CR>
	Lecture	Adresse MAC	<CR>*macaddr=?#<CR>
	Écriture	Mode Haute altitude activé	<CR>*Highaltitude=on#<CR>
	Écriture	Mode Haute altitude désactivé	<CR>*Highaltitude=off#<CR>
	Lecture	État Mode Haute altitude	<CR>*Highaltitude=?#<CR>
Installation	Écriture	Charger la mémoire de l'objectif 1	<CR>*lensload=m1#<CR>
	Écriture	Charger la mémoire de l'objectif 2	<CR>*lensload=m2#<CR>
	Écriture	Charger la mémoire de l'objectif 3	<CR>*lensload=m3#<CR>
	Écriture	Charger la mémoire de l'objectif 4	<CR>*lensload=m4#<CR>
	Écriture	Charger la mémoire de l'objectif 5	<CR>*lensload=m5#<CR>
	Écriture	Charger la mémoire de l'objectif 6	<CR>*lensload=m6#<CR>
	Écriture	Charger la mémoire de l'objectif 7	<CR>*lensload=m7#<CR>
	Écriture	Charger la mémoire de l'objectif 8	<CR>*lensload=m8#<CR>
	Écriture	Charger la mémoire de l'objectif 9	<CR>*lensload=m9#<CR>
	Écriture	Charger la mémoire de l'objectif 10	<CR>*lensload=m10#<CR>
	Lecture	Lire l'état de la mémoire de l'objectif	<CR>*lensload=?#<CR>
	Écriture	Enregistrer la mémoire de l'objectif 1	<CR>*lenssave=m1#<CR>
	Écriture	Enregistrer la mémoire de l'objectif 2	<CR>*lenssave=m2#<CR>
	Écriture	Enregistrer la mémoire de l'objectif 3	<CR>*lenssave=m3#<CR>
	Écriture	Enregistrer la mémoire de l'objectif 4	<CR>*lenssave=m4#<CR>
	Écriture	Enregistrer la mémoire de l'objectif 5	<CR>*lenssave=m5#<CR>
	Écriture	Enregistrer la mémoire de l'objectif 6	<CR>*lenssave=m6#<CR>
	Écriture	Enregistrer la mémoire de l'objectif 7	<CR>*lenssave=m7#<CR>
	Écriture	Enregistrer la mémoire de l'objectif 8	<CR>*lenssave=m8#<CR>
	Écriture	Enregistrer la mémoire de l'objectif 9	<CR>*lenssave=m9#<CR>
	Écriture	Enregistrer la mémoire de l'objectif 10	<CR>*lenssave=m10#<CR>
Écriture	Réinitialiser l'objectif au centre	<CR>*lensreset=center#<CR>	

Fonction	Type	Fonctionnement	ASCII
Calibrage des couleurs (seulement pour le service)	Écriture	Teinte +	<CR>*tint=+#<CR>
	Écriture	Teinte -	<CR>*tint=-#<CR>
	Écriture	Définir la valeur de la teinte	<CR>*tint=value#<CR>
	Lecture	Obtenir la valeur de la teinte	<CR>*tint=?#<CR>
	Écriture	Définir la valeur gamma BenQ	<CR>*gamma=value#<CR>
	Lecture	État de valeur gamma	<CR>*gamma=?#<CR>
	Écriture	Définir la valeur de la luminosité HDR	<CR>*hdrbri=value#<CR>
	Lecture	Obtenir la valeur de la luminosité HDR	<CR>*hdribri=?#<CR>
	Écriture	Gain rouge +	<CR>*RGain=+#<CR>
	Écriture	Gain rouge -	<CR>*RGain=-#<CR>
	Écriture	Définir la valeur de gain rouge	<CR>*RGain=value#<CR>
	Lecture	Obtenir la valeur de gain rouge	<CR>*RGain=?#<CR>
	Écriture	Gain vert +	<CR>*GGain=+#<CR>
	Écriture	Gain vert -	<CR>*GGain=-#<CR>
	Écriture	Définir la valeur de gain vert	<CR>*GGain=value#<CR>
	Lecture	Obtenir la valeur de gain vert	<CR>*GGain=?#<CR>
	Écriture	Gain bleu +	<CR>*BGain=+#<CR>
	Écriture	Gain bleu -	<CR>*BGain=-#<CR>
	Écriture	Définir la valeur de gain bleu	<CR>*BGain=value#<CR>
	Lecture	Obtenir la valeur de gain bleu	<CR>*BGain=?#<CR>
	Écriture	Décalage rouge +	<CR>*ROffset=+#<CR>
	Écriture	Décalage rouge -	<CR>*ROffset=-#<CR>
	Écriture	Définir la valeur de décalage rouge	<CR>*ROffset=value#<CR>
	Lecture	Obtenir la valeur de décalage rouge	<CR>*ROffset=?#<CR>
	Écriture	Décalage vert +	<CR>*GOffset=+#<CR>
	Écriture	Décalage vert -	<CR>*GOffset=-#<CR>
	Écriture	Définir la valeur de décalage vert	<CR>*GOffset=value#<CR>
	Lecture	Obtenir la valeur de décalage vert	<CR>*GOffset=?#<CR>
	Écriture	Décalage bleu +	<CR>*BOffset=+#<CR>
	Écriture	Décalage bleu -	<CR>*BOffset=-#<CR>
	Écriture	Définir la valeur de décalage bleu	<CR>*BOffset=value#<CR>
	Lecture	Obtenir la valeur de décalage bleu	<CR>*BOffset=?#<CR>
	Écriture	Couleur primaire	<CR>*primcr=value#<CR>
	Lecture	État de la couleur primaire	<CR>*primcr=?#<CR>
	Écriture	Nuance +	<CR>*hue=+#<CR>
	Écriture	Nuance -	<CR>*hue=-#<CR>
	Écriture	Définir la valeur de la nuance	<CR>*hue=value#<CR>
	Lecture	Obtenir la valeur de la nuance	<CR>*hue=?#<CR>
	Écriture	Saturation +	<CR>*saturation =+#<CR>
	Écriture	Saturation -	<CR>*saturation =-#<CR>
	Écriture	Définir la valeur de la saturation	<CR>*saturation =value#<CR>
	Lecture	Obtenir la valeur de la saturation	<CR>*saturation =?#<CR>
	Écriture	Gain +	<CR>*gain=+#<CR>
	Écriture	Gain -	<CR>*gain=-#<CR>
	Écriture	Définir la valeur de gain	<CR>*gain=value#<CR>
	Lecture	Obtenir la valeur de gain	<CR>*gain=?#<CR>
	Écriture	Gamme de couleurs auto	<CR>*cgamut=auto#<CR>
Écriture	Gamme de couleurs BT.709	<CR>*cgamut=bt.709#<CR>	
Écriture	Gamme de couleurs BT.2020	<CR>*cgamut=bt.2020#<CR>	
Écriture	Gamme de couleurs DCI-P3	<CR>*cgamut=dci-p3#<CR>	
Lecture	Valeur de la gamme de couleurs	<CR>*cgamut=?#<CR>	
Écriture	Iris dynamique activé	<CR>*diris=on#<CR>	
Écriture	Iris dynamique désactivé	<CR>*diris=off#<CR>	
Lecture	État de l'iris dynamique	<CR>*diris=?#<CR>	
Écriture	Enregistrement du calibrage des couleurs	<CR>*colorsave#<CR>	
Écriture	Affichage du motif de calibrage des couleurs	<CR>*colorpattern=value#<CR>	

Fonction	Type	Fonctionnement	ASCII
Service (Seulement pour le service)	Écriture	Mode service activé pour le rapport d'erreur	<CR>*error=enable#<CR>
	Lecture	Rapport de code d'erreur	<CR>*error=report#<CR>
	Lecture	Vitesse ventilateur 1	<CR>*fan1=?#<CR>
	Lecture	Vitesse ventilateur 2	<CR>*fan2=?#<CR>
	Lecture	Vitesse ventilateur 3	<CR>*fan3=?#<CR>
	Lecture	Vitesse ventilateur 4	<CR>*fan4=?#<CR>
	Lecture	Vitesse ventilateur 5	<CR>*fan5=?#<CR>
	Lecture	Température 1	<CR>*tmp1=?#<CR>
	Lecture	Température 2	<CR>*tmp2=?#<CR>
	Lecture	Température 3	<CR>*tmp3=?#<CR>
	Lecture	Voyant DEL	<CR>*led=?#<CR>

Inhaltsverzeichnis

Wichtige Sicherheitshinweise	66
Lieferumfang	69
Technische Daten	69
Projektor Abmessungen	70
Anschlüsse	70
Projektionsgrößen	72
Deckenmontage Installationsabbildung	73
RS-232 Befehl	74
RS-232 Pinbelegung	74

Wichtige Sicherheitshinweise

Der Projektor wurde so entwickelt und getestet, dass er die neuesten Normen für Sicherheit bei Geräten der Informationstechnologie erfüllt. Um die Sicherheit dieses Produktes zu gewährleisten, müssen Sie jedoch die in diesem Benutzerhandbuch/dieser Installationsanleitung und auf dem Produkt vermerkten Anweisungen befolgen.

1. **Lesen Sie vor Inbetriebnahme des Projektors dieses Benutzerhandbuch/Installationsanleitung sorgfältig durch.** Bewahren Sie es auf, um bei Bedarf darauf zurückgreifen zu können.
2. **Sehen Sie während des Betriebs nicht direkt in die Projektorlinse.** Durch das helle Licht können Ihre Augen geschädigt werden.
3. **Wartungsarbeiten nur von Fachpersonal ausführen lassen.**
4. **Öffnen Sie immer die Blende der Linse (falls vorhanden), oder entfernen Sie die Schutzkappe (falls vorhanden) von der Linse, wenn die Lichtquelle des Projektors eingeschaltet ist.**
5. Die Lichtquelle wird während des Betriebs extrem heiß.
6. In manchen Ländern ist die Netzspannung NICHT stabil. Dieser Projektor kann innerhalb eines Bereichs von 100 bis 240 Volt Wechselstrom betrieben werden. Er kann jedoch bei Stromausfällen oder Spannungsschwankungen von ± 10 Volt ausfallen. **An Orten mit Stromausfällen oder instabiler Netzspannung sollten Sie daher in Verbindung mit dem Projektor einen Stromstabilisator, einen Überspannungsschutz oder eine unterbrechungsfreie Stromversorgung (USV) installieren.**
7. Sorgen Sie dafür, dass die Projektionslinse bei Betrieb frei ist, da andernfalls Beschädigungen durch Wärme entstehen können oder Brandgefahr besteht. Um die Lichtquelle vorübergehend auszuschalten, verwenden Sie die Keine Anzeige Funktion.
8. Benutzen Sie die Lichtquellen nicht über die angegebene Betriebsdauer hinaus.
9. Wechseln Sie erst dann das Lampenmodul oder andere elektronische Komponenten aus, wenn der Projektor vom Netz getrennt ist.
10. Sorgen Sie für einen sicheren und stabilen Stand des Gerätes. Andernfalls kann es herunterfallen und beschädigt werden.
11. Versuchen Sie niemals den Projektor auseinanderzubauen. Im Inneren des Gerätes stehen Teile unter Spannung. Der Kontakt mit diesen Teilen kann zu lebensgefährlichen Verletzungen führen. Andere Abdeckungen dürfen unter keinen Umständen geöffnet oder entfernt werden. Wenden Sie sich für Reparaturen an einen entsprechend qualifizierten professionellen Kundendienst.
12. Blockieren Sie nicht die Belüftungsöffnungen.
 - Stellen Sie den Projektor nicht auf eine Decke, auf Bettzeug oder auf eine andere weiche Oberfläche.
 - Bedecken Sie den Projektor nicht mit einem Tuch oder einem anderen Gegenstand.
 - In der Nähe des Projektors dürfen sich keine leicht entflammaren Stoffe befinden.Wenn die Belüftungsöffnungen blockiert sind, kann Überhitzung im Projektor zu einem Brand führen.
13. Stellen Sie den Projektor für den Betrieb immer auf einer ebenen, waagerechten Fläche auf.
 - Verwenden Sie das Gerät nicht auf unebenen Flächen mit einer Neigung von mehr als 10 Grad (nach rechts/links) bzw. 15 Grad (nach vorne/hinten). Die Verwendung des Projektors auf nicht waagerechten Flächen kann zu Fehlfunktionen oder Beschädigungen der Lampe führen.
14. Stellen Sie das Gerät nicht senkrecht auf eine Seite. Andernfalls kann der Projektor umfallen und beschädigt werden oder Verletzungen verursachen.

15. Treten Sie nicht auf den Projektor, und stellen Sie nichts auf das Gerät. Andernfalls können Schäden am Projektor sowie Unfälle und Verletzungen die Folge sein.
16. Während das Gerät in Betrieb ist, treten möglicherweise aus dem Belüftungsgitter heiße Luft oder auffallende Gerüche aus. Dies ist normal und weist nicht auf einen Defekt des Gerätes hin.
17. Stellen Sie keine Flüssigkeiten auf den Projektor oder in seine Nähe. Wenn Flüssigkeiten in das Projektorinnere eindringen, kann dies zu Fehlfunktionen des Projektors führen. Wenn Flüssigkeit in den Projektor eingedrungen ist, trennen Sie das Netzkabel von der Steckdose, und setzen Sie sich mit BenQ in Verbindung, um den Projektor reparieren zu lassen.
18. Dieser Projektor kann Bilder umgedreht anzeigen, so dass er auch an der Decke montiert werden kann.
19. Dieses Gerät muss geerdet werden.
20. Stellen Sie den Projektor nicht an folgenden Standorten auf.
 - Orte mit unzureichender Belüftung oder unzureichendem Platz. Der Abstand zur Wand muss mindestens 50 cm betragen, und die Belüftung des Projektors darf nicht behindert sein.
 - Orte mit sehr hohen Temperaturen, z.B. in Kraftfahrzeugen mit verschlossenen Fenstern und Türen.
 - Orte mit sehr hoher Luftfeuchtigkeit oder hoher Konzentration von Staub und Zigarettenrauch. Hierdurch können optische Bauteile verunreinigt, die Nutzungsdauer des Projektors verringert und das Bild verdunkelt werden.
 - Orte in der Nähe von Feuermeldern.
 - Orte mit Temperaturen über 40°C / 104°F.
 - Orte in einer Höhe von über 3000 m (10000 Fuß).



Quecksilber - Diese Lampe enthält Quecksilber. Entsorgen Sie sie entsprechend der vor Ort geltenden Gesetze und Bestimmungen. Siehe www.lamprecycle.org.

Risikogruppe 2

1. Nach der Klassifikation der photobiologischen Sicherheit von Lichtquellen und Lichtquellsystemen ist dieses Produkt Risikogruppe 2, IEC 62471-5:2015.
2. Möglicherweise gefährliche optische Strahlung könnte von diesem Produkt emittiert werden.
3. Blicken Sie nicht in die eingeschaltete Lichtquelle. Könnte schädlich für die Augen sein.
4. Schauen Sie wie bei jeder hellen Quelle nicht direkt in den Lichtstrahl.



Kühlungshinweis

Belüftung

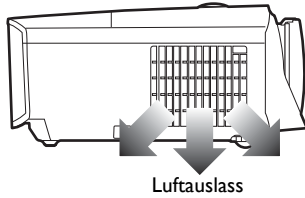
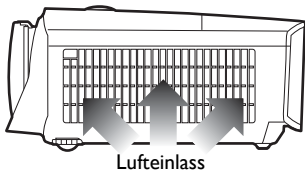

Vermeiden Sie es, den Projektor in einem schlecht belüfteten oder engen Raum zu benutzen.

Achtung bei Installation

Für eine ausreichende Kühlung des Projektors stellen Sie bitte sicher, dass genügend Abstand um den Projektor wie unten abgebildet eingehalten wird:

• Tabelle

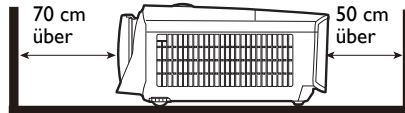

• Decke

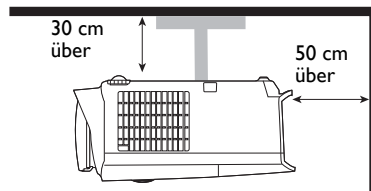

• Tabelle

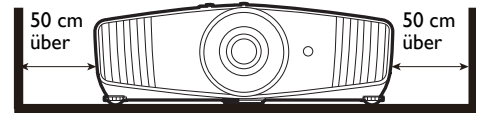

• Stapel

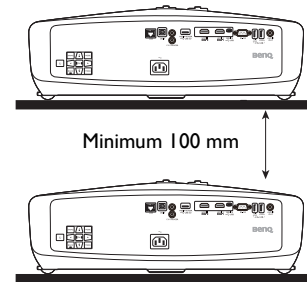

Produktinformationen

Lieferumfang

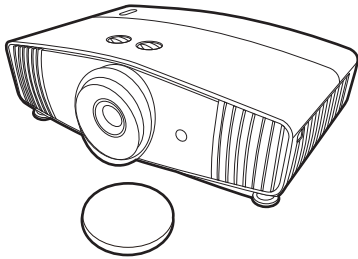

Projektor



Fernbedienung mit Batterien



Stromkabel



Installationsanleitung



Benutzerhandbuch-CD



Garantiekarte*



- Das mitgelieferte Zubehör ist für Ihr Land geeignet und kann von dem abgebildeten Zubehör abweichen.
- *Die Garantiekarte wird nur in bestimmten Regionen mitgeliefert. Erkundigen Sie sich darüber bei Ihrem Händler.

Optionales Zubehör

1. Ersatzlampe
2. Deckenmontagesatz
3. BenQ WDP02
4. BenQ 3D-Brille

Technische Daten

Anzeigesystem	I-CHIP DMD
Auflösung	3840 x 2160 mit XPR
Lichtquelle	240 W-Lampe
Helligkeit	1800 Lumen
Stromverbrauch	405 W (Max); < 0,5 W (Standby)
Gewicht	6,5 Kg ± 100 g (14,33 ± 0,22 lbs)

Projektor Abmessungen

492 mm (B) x 168,5 mm (H) x 349 mm (T)

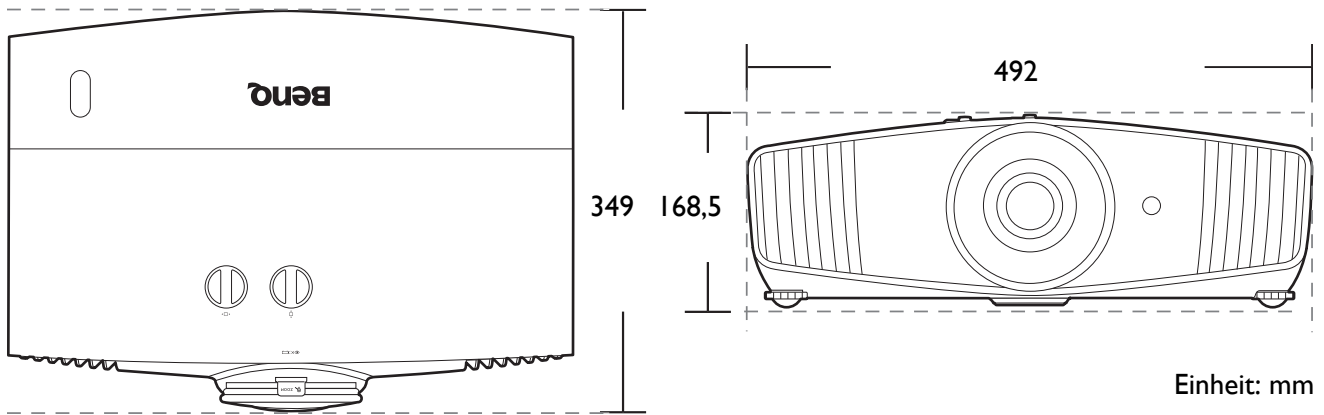

Deutsch

Anschlüsse

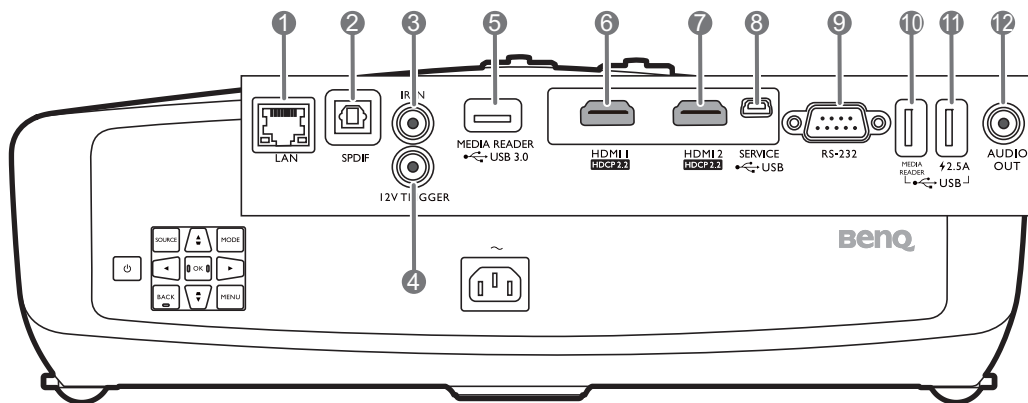

- 1. LAN (10/100M)**
Für den Anschluss an ein RJ45 Cat5/Cat6 Ethernet-Kabel zur Steuerung des Projektors über ein Netzwerk.
- 2. SPDIF**
Für Verbindung mit digitalem Audioausgang.
- 3. IR IN**
Zur Nutzung mit dem beiliegenden IR-Verlängerungskabel zur Gewährleistung eines besseren Signalempfangs von der Fernbedienung.
- 4. 12V TRIGGER**
Für externe Geräte wie z.B. einen elektrischen Bildschirm oder Lichtsteuerung, usw.
- 5. MEDIA READER (USB 3.0 Typ-A)**
Für Verbindung mit einem USB-Flashlaufwerk zum Lesen von Multimedia-Dateien.
- 6. HDMI I (Version 2.0b)**
Für Verbindung mit einer HDMI-Quelle.
- 7. HDMI 2 (Version 2.0b)**
Für Verbindung mit einer HDMI-Quelle.
- 8. USB MINI-B**
Nur für Firmware-Upgrade.
- 9. RS-232**
Standard 9-Pin D-Sub Schnittstelle für Verbindung mit einem PC Steuerungssystem und Projektorwartung.
- 10. MEDIA READER (USB 2.0 Typ-A)**
Für Verbindung mit einem USB-Flashlaufwerk zum Lesen von Multimedia-Dateien.
- 11. 2,5A (USB 2.0 Typ-A, Stromversorgung)**
Unterstützt 2,5 A Stromversorgung.
- 12. AUDIO OUT**
Für Anschluss an externe Lautsprecher.

Fernbedienung

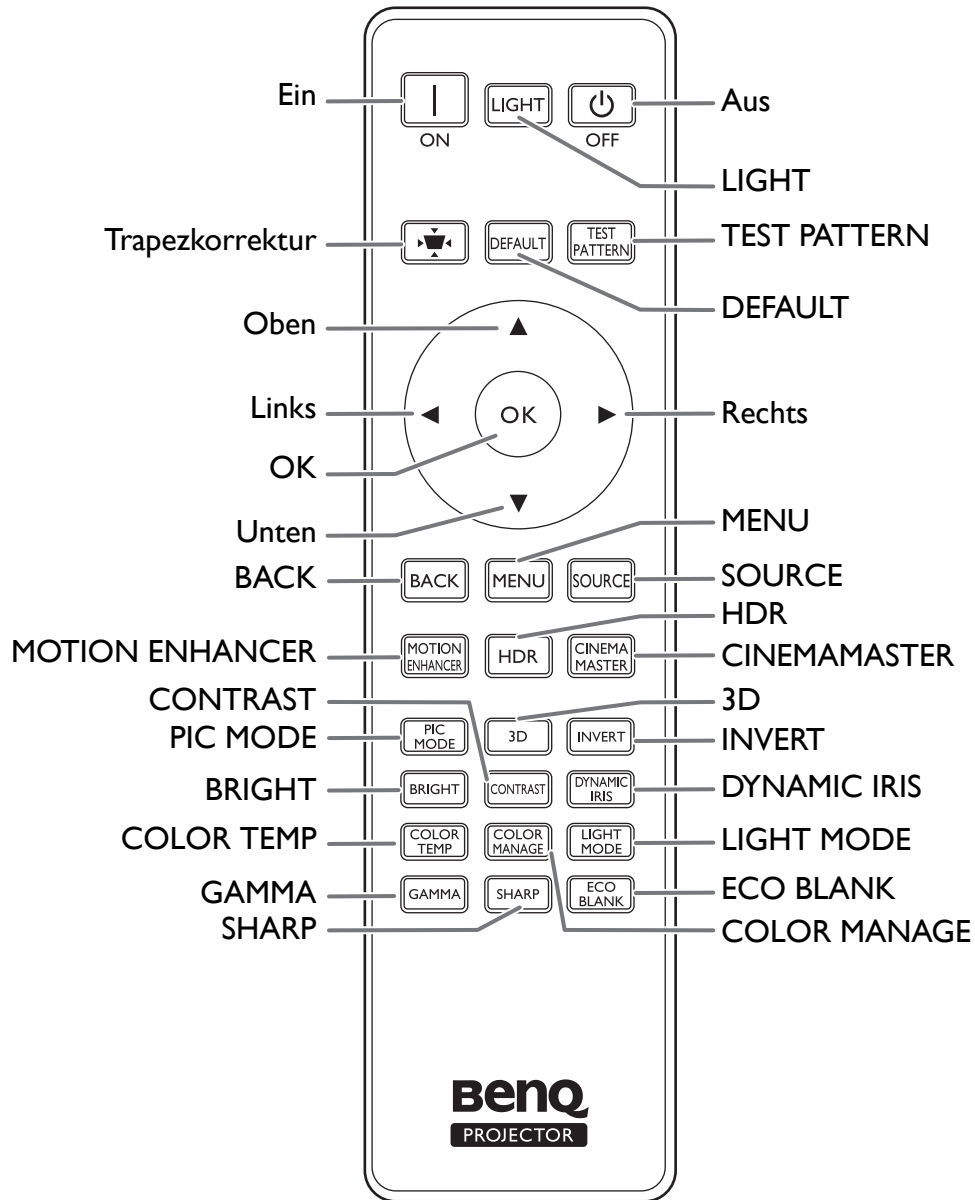

Installation

Projektionsgrößen

- Das Bildformat der Leinwand beträgt 16:9 und das des projizierten Bildes beträgt 16:9

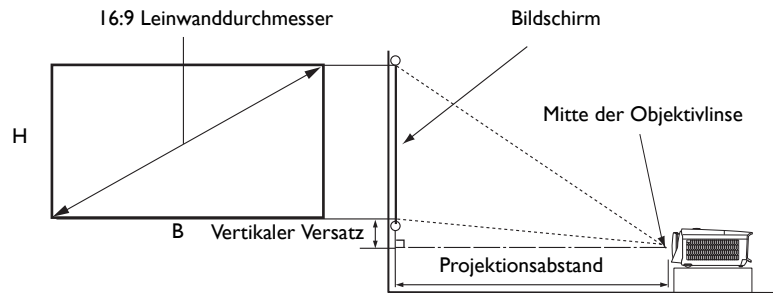

Bildschirmgröße		Abstand von Bildschirm (mm)			Vertikaler Versatz (Niedrigste/Höchste Linsenposition) (mm)		
Diagonale		H (mm)	B (mm)	Durchschnitt			
Zoll	mm					Minimale Länge (max. Zoom)	Maximale Länge (min. Zoom)
60	1524	747	1328	1800	2348	2896	75
70	1778	872	1550	2100	2739	3378	87
80	2032	996	1771	2400	3130	3861	100
90	2286	1121	1992	2700	3522	4343	112
100	2540	1245	2214	3000	3913	4826	125
110	2794	1370	2435	3300	4304	5309	137
120	3048	1494	2657	3600	4696	5791	149
130	3302	1619	2878	3900	5087	6274	162
140	3556	1743	3099	4200	5478	6757	174
150	3810	1868	3321	4500	5870	7239	187
160	4064	1992	3542	4800	6261	7722	199
170	4318	2117	3763	5100	6652	8204	212
180	4572	2241	3985	5400	7043	8687	224
190	4826	2366	4206	5700	7435	9170	237
200	5080	2491	4428	6000	7826	9652	249



Alle Werte sind lediglich Schätzungen und können von den tatsächlichen Abmessungen abweichen.

Wenn Sie den Projektor dauerhaft montieren möchten, empfiehlt BenQ, vor dem Anbringen Projektionsgröße und -abstand mit dem Projektor an Ort und Stelle zu testen, um die optischen Eigenschaften des jeweiligen Projektors zu berücksichtigen. So können Sie die ideale Montageposition für Ihre spezielle Raumsituation ermitteln.



- Die Deckeninstallation muss von einem Fachmann vorgenommen werden. Kontaktieren Sie Ihren Händler, um weitere Informationen zu erhalten. Es wird nicht empfohlen, den Projektor allein zu installieren.
- Verwenden Sie den Projektor nur auf einer festen, ebenen Oberfläche. Schwere Verletzungen und Schäden können auftreten, wenn der Projektor fallen gelassen wird.
- Verwenden Sie den Projektor nicht in Bereichen mit extremen Temperaturen. Die Projektor darf nur in Bereichen zwischen 32 Grad Fahrenheit (0 Grad Celsius) und 104 Grad Fahrenheit (40 Grad Celsius) verwendet werden.
- Schäden am Bildschirm werden auftreten, wenn der Projektor Feuchtigkeit, Staub oder Rauch ausgesetzt wurde.
- Blockieren Sie nicht die Lüftungsschlitze am Projektor. Eine ausreichende Lüftung ist erforderlich, um Wärme abzuführen. Der Projektor wird beschädigt werden, wenn die Lüftungsschlitze blockiert sind.

Projektionslinse verschieben

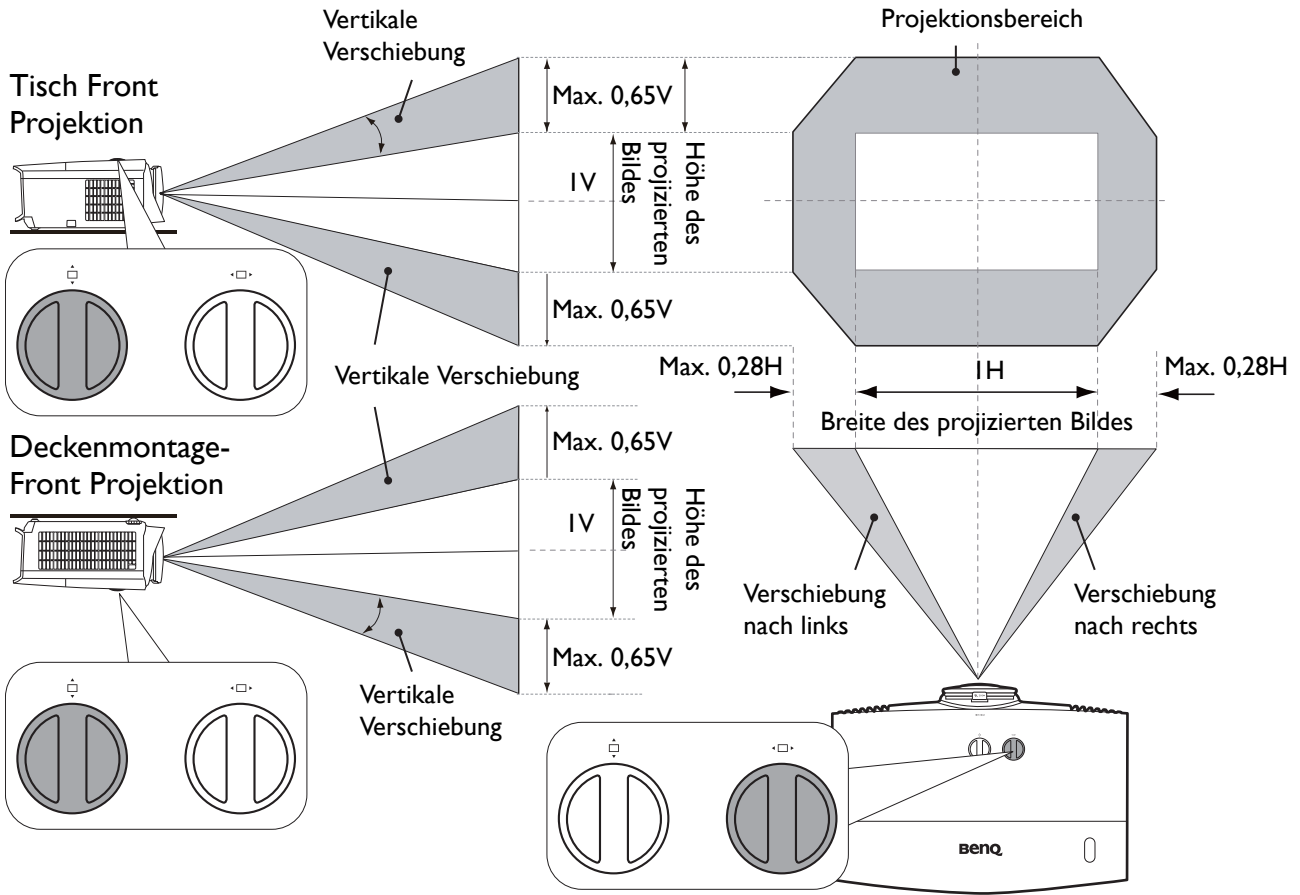

Deutsch

Deckenmontage Installationsabbildung

Schraube für Deckenmontage: M4
(Max L = 25 mm; Min L = 20 mm)

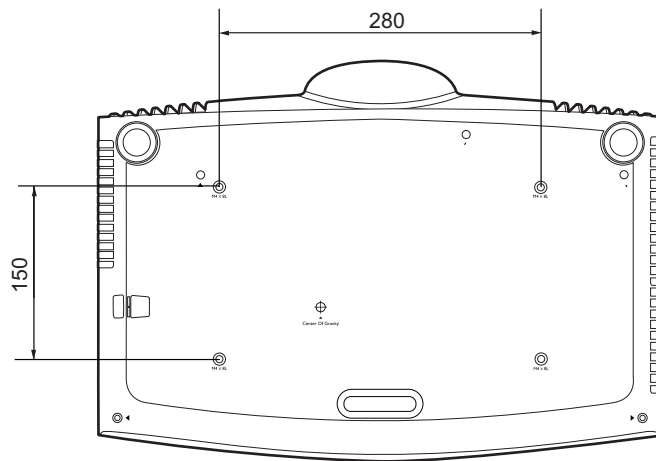

Einheit: mm

RS-232 Befehl

RS-232 Pinbelegung

Nr.	Seriell
1	nicht verbunden
2	RX
3	TX
4	nicht verbunden
5	GND

Nr.	Seriell
6	nicht verbunden
7	RTSZ
8	CTSZ
9	nicht verbunden

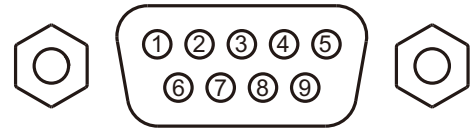

Deutsch

Funktion	Typ	Bedienung	ASCII
Strom	Schreiben	Einschalten	<CR>*pow=on#<CR>
	Schreiben	Abschaltung	<CR>*pow=off#<CR>
	Lesen	Betriebsstatus	<CR>*pow=?#<CR>
Quellenauswahl	Schreiben	COMPUTER/YPbPr	<CR>*sour=RGB#<CR>
	Schreiben	COMPUTER 2/YPbPr2	<CR>*sour=RGB2#<CR>
	Schreiben	COMPUTER 3/YPbPr3	<CR>*sour=RGB3#<CR>
	Schreiben	Component	<CR>*sour=ypr#<CR>
	Schreiben	Component2	<CR>*sour=ypr2#<CR>
	Schreiben	DVI-A	<CR>*sour=dviA#<CR>
	Schreiben	DVI-D	<CR>*sour=dvid#<CR>
	Schreiben	HDMI (MHL)	<CR>*sour=hdmi#<CR>
	Schreiben	HDMI 2 (MHL2)	<CR>*sour=hdmi2#<CR>
	Schreiben	Composite	<CR>*sour=vid#<CR>
	Schreiben	S-Video	<CR>*sour=svid#<CR>
	Schreiben	Netzwerk	<CR>*sour=network#<CR>
	Schreiben	USB-Anzeige	<CR>*sour=usbdisplay#<CR>
	Schreiben	USB-Leser	<CR>*sour=usbreader#<CR>
	Schreiben	HDbaseT	<CR>*sour=hdbaset#<CR>
	Schreiben	DisplayPort	<CR>*sour=dp#<CR>
	Schreiben	3G-SDI	<CR>*sour=sdi#<CR>
	Schreiben	Intelligentes System	<CR>*sour=smartsystem#<CR>
	Lesen	Aktuelle Quelle	<CR>*sour=?#<CR>
Audiosteuerung	Schreiben	Ton aus aktiviert	<CR>*mute=on#<CR>
	Schreiben	Ton aus deaktiviert	<CR>*mute=off#<CR>
	Lesen	Ton aus Status	<CR>*mute=?#<CR>
	Schreiben	Lautstärke +	<CR>*vol=+#<CR>
	Schreiben	Lautstärke -	<CR>*vol=#<CR>
	Schreiben	Lautstärkepegel für Kunden	<CR>*vol=value#<CR>
	Lesen	Lautstärkestatus	<CR>*vol=?#<CR>
	Schreiben	Mikrofon Lautstärke +	<CR>*micvol=+#<CR>
	Schreiben	Mikrofon Lautstärke -	<CR>*micvol=#<CR>
Lesen	Mikrofon Lautstärkestatus	<CR>*micvol=?#<CR>	
Audioquellenauswahl	Schreiben	Audio Passthrough aus	<CR>*audiosour=off#<CR>
	Schreiben	Audio-Computer1	<CR>*audiosour=RGB#<CR>
	Schreiben	Audio-Computer2	<CR>*audiosour=RGB2#<CR>
	Schreiben	Audio-Video/S-Video	<CR>*audiosour=vid#<CR>
	Schreiben	Audio-Component	<CR>*audiosour=ypr#<CR>
	Schreiben	Audio-HDMI	<CR>*audiosour=hdmi#<CR>
	Schreiben	Audio-HDMI2	<CR>*audiosour=hdmi2#<CR>
	Lesen	Audio Passthrough Status	<CR>*audiosour=?#<CR>

Funktion	Typ	Bedienung	ASCII
Bildmodus	Schreiben	Dynamisch	<CR>*appmod=dynamic#<CR>
	Schreiben	Präsentation	<CR>*appmod=preset#<CR>
	Schreiben	sRGB	<CR>*appmod=srgb#<CR>
	Schreiben	Hell	<CR>*appmod=bright#<CR>
	Schreiben	Wohnzimmer	<CR>*appmod=livingroom#<CR>
	Schreiben	Spiel	<CR>*appmod=game#<CR>
	Schreiben	Kino (Rec.709)	<CR>*appmod=cine#<CR>
	Schreiben	Standard/Lebendig	<CR>*appmod=std#<CR>
	Schreiben	Fußball	<CR>*appmod=football#<CR>
	Schreiben	Fußball Hell	<CR>*appmod=footballbt#<CR>
	Schreiben	DICOM	<CR>*appmod=dicom#<CR>
	Schreiben	THX	<CR>*appmod=thx#<CR>
	Schreiben	Stumm-Modus	<CR>*appmod=silence#<CR>
	Schreiben	DCI-P3 Modus (D. Kino)	<CR>*appmod=dci-p3#<CR>
	Schreiben	Lebendig	<CR>*appmod=vivid#<CR>
	Schreiben	Infografik	<CR>*appmod=infographic#<CR>
	Schreiben	Benutzer1	<CR>*appmod=user1#<CR>
	Schreiben	Benutzer2	<CR>*appmod=user2#<CR>
	Schreiben	Benutzer3	<CR>*appmod=user3#<CR>
	Schreiben	ISF Day	<CR>*appmod=isfday#<CR>
	Schreiben	ISF Night	<CR>*appmod=isfnight#<CR>
	Schreiben	3D	<CR>*appmod=threed#<CR>
	Schreiben	Sport	<CR>*appmod=sport#<CR>
	Schreiben	HDR	<CR>*appmod=hdr#<CR>
	Schreiben	HLG	<CR>*appmod=hlg#<CR>
		Lesen	Bildmodus
Bildeinstellung	Schreiben	Kontrast +	<CR>*con=+#<CR>
	Schreiben	Kontrast -	<CR>*con=-#<CR>
	Schreiben	Kontrastwert setzen	<CR>*con=value#<CR>
	Lesen	Kontrastwert	<CR>*con=?#<CR>
	Schreiben	Helligkeit +	<CR>*bri=+#<CR>
	Schreiben	Helligkeit -	<CR>*bri=-#<CR>
	Schreiben	Helligkeitswert setzen	<CR>*bri=value#<CR>
	Lesen	Helligkeitswert	<CR>*bri=?#<CR>
	Schreiben	Farbe +	<CR>*color=+#<CR>
	Schreiben	Farbe -	<CR>*color=-#<CR>
	Schreiben	Farbwert setzen	<CR>*color=value#<CR>
	Lesen	Farbwert	<CR>*color=?#<CR>
	Schreiben	Bildschärfe +	<CR>*sharp=+#<CR>
	Schreiben	Bildschärfe -	<CR>*sharp=-#<CR>
	Schreiben	Schärfewert setzen	<CR>*sharp=value#<CR>
	Lesen	Schärfewert	<CR>*sharp=?#<CR>
	Schreiben	Hautton +	<CR>*fleshtone=+#<CR>
	Schreiben	Hautton -	<CR>*fleshtone=-#<CR>
	Schreiben	Hauttonwert setzen	<CR>*fleshtone=value#<CR>
	Lesen	Hauttonwert	<CR>*fleshtone=?#<CR>
	Schreiben	Farbtemperatur-Wärmer	<CR>*ct=warm#<CR>
	Schreiben	Farbtemperatur-Warm	<CR>*ct=warm#<CR>
	Schreiben	Farbtemperatur-Normal	<CR>*ct=normal#<CR>
	Schreiben	Farbtemperatur-Kühl	<CR>*ct=cool#<CR>
	Schreiben	Farbtemperatur-Kühler	<CR>*ct=cooler#<CR>
	Schreiben	Farbtemperatur-Native Lampe	<CR>*ct=native#<CR>
	Lesen	Farbtemperaturstatus	<CR>*ct=?#<CR>
Schreiben	Bildformat 4:3	<CR>*asp=4:3#<CR>	

Funktion	Typ	Bedienung	ASCII
Bildeinstellung (Fortsetzung)	Schreiben	Bildformat 16:6	<CR>*asp=16:6#<CR>
	Schreiben	Bildformat 16:9	<CR>*asp=16:9#<CR>
	Schreiben	Bildformat 16:10	<CR>*asp=16:10#<CR>
	Schreiben	Bildformat 2,35:1	<CR>*asp=2.35#<CR>
	Schreiben	Bildformat Automatisch	<CR>*asp=AUTO#<CR>
	Schreiben	Bildformat Real	<CR>*asp=REAL#<CR>
	Schreiben	Bildformat Letterbox	<CR>*asp=LBOX#<CR>
	Schreiben	Seitenverhältnis	<CR>*asp=WIDE#<CR>
	Schreiben	Bildformat Anamorph	<CR>*asp=ANAM#<CR>
	Schreiben	Bildformat Anamorph 2,35	<CR>*asp=ANAM2.35#<CR>
	Schreiben	Bildformat Anamorph 16:9	<CR>*asp=ANAM16:9#<CR>
	Lesen	Bildformat Status	<CR>*asp=?#<CR>
	Schreiben	Vertikale Trapezkorrektur +	<CR>*vkeystone=+#<CR>
	Schreiben	Vertikale Trapezkorrektur -	<CR>*vkeystone=-#<CR>
	Lesen	Vertikaler Trapezkorrekturwert	<CR>*vkeystone=?#<CR>
	Schreiben	Horizontale Trapezkorrektur +	<CR>*hkeystone=+#<CR>
	Schreiben	Horizontale Trapezkorrektur -	<CR>*hkeystone=-#<CR>
	Lesen	Horizontale Trapezkorrekturwert	<CR>*hkeystone=?#<CR>
	Schreiben	Overscan Anpassung +	<CR>*overscan=+#<CR>
	Schreiben	Overscan Anpassung -	<CR>*overscan=-#<CR>
	Lesen	Overscan Anpassungswert	<CR>*overscan=?#<CR>
	Schreiben	4 Ecken Oben-links-X Abnahme	<CR>*cornerfittlx=-#<CR>
	Schreiben	4 Ecken Oben-links-X Zunahme	<CR>*cornerfittlx=+#<CR>
	Lesen	4 Ecken Oben-links-X Status	<CR>*cornerfittlx=?#<CR>
	Schreiben	4 Ecken Oben-links-Y Abnahme	<CR>*cornerfittly=-#<CR>
	Schreiben	4 Ecken Oben-links-Y Zunahme	<CR>*cornerfittly=+#<CR>
	Lesen	4 Ecken Oben-links-Y Status	<CR>*cornerfittly=?#<CR>
	Schreiben	4 Ecken Oben-rechts-X Abnahme	<CR>*cornerfitrax=-#<CR>
	Schreiben	4 Ecken Oben-rechts-X Zunahme	<CR>*cornerfitrax=+#<CR>
	Lesen	4 Ecken Oben-rechts-X Status	<CR>*cornerfitrax=?#<CR>
	Schreiben	4 Ecken Oben-rechts-Y Abnahme	<CR>*cornerfity=-#<CR>
	Schreiben	4 Ecken Oben-rechts-Y Zunahme	<CR>*cornerfity=+#<CR>
	Lesen	4 Ecken Oben-rechts-Y Status	<CR>*cornerfity=?#<CR>
	Schreiben	4 Ecken Unten-links-X Abnahme	<CR>*cornerfitblx=-#<CR>
	Schreiben	4 Ecken Unten-links-X Zunahme	<CR>*cornerfitblx=+#<CR>
	Lesen	4 Ecken Unten-links-X Status	<CR>*cornerfitblx=?#<CR>
	Schreiben	4 Ecken Unten-links-Y Abnahme	<CR>*cornerfitbly=-#<CR>
	Schreiben	4 Ecken Unten-links-Y Zunahme	<CR>*cornerfitbly=+#<CR>
	Lesen	4 Ecken Unten-links-Y Status	<CR>*cornerfitbly=?#<CR>
	Schreiben	4 Ecken Unten-rechts-X Abnahme	<CR>*cornerfitbrx=-#<CR>
	Schreiben	4 Ecken Unten-rechts-X Zunahme	<CR>*cornerfitbrx=+#<CR>
	Lesen	4 Ecken Unten-rechts-X Status	<CR>*cornerfitbrx=?#<CR>
	Schreiben	4 Ecken Unten-rechts-Y Abnahme	<CR>*cornerfitbry=-#<CR>
	Schreiben	4 Ecken Unten-rechts-Y Zunahme	<CR>*cornerfitbry=+#<CR>
	Lesen	4 Ecken Unten-rechts-Y Status	<CR>*cornerfitbry=?#<CR>
	Schreiben	Digital Zoom Vergrößerung	<CR>*zooml#<CR>
	Schreiben	Digital Zoom Verkleinerung	<CR>*zoomO#<CR>
	Schreiben	Auto	<CR>*auto#<CR>
	Schreiben	Brillant Farbe ein	<CR>*BC=on#<CR>
	Schreiben	Brillant Farbe aus	<CR>*BC=off#<CR>
Lesen	Brillant Farbe Status	<CR>*BC=?#<CR>	
Schreiben	Aktuelle Bildeinstellungen wiederherstellen	<CR>*rstcurpicsetting#<CR>	
Schreiben	Alle Bildeinstellungen wiederherstellen	<CR>*rstallpicsetting#<CR>	

Funktion	Typ	Bedienung	ASCII
Betriebseinstellungen	Schreiben	Projektorposition-Tisch vorn	<CR>*pp=FT#<CR>
	Schreiben	Projektorposition-Tisch hinten	<CR>*pp=RE#<CR>
	Schreiben	Projektorposition-Decke hinten	<CR>*pp=RC#<CR>
	Schreiben	Projektorposition-Decke vorn	<CR>*pp=FC#<CR>
	Lesen	Projektorpositionsstatus	<CR>*pp=?#<CR>
	Schreiben	Schnellkühlung ein	<CR>*qcool=on<CR>
	Schreiben	Schnellkühlung aus	<CR>*qcool=off<CR>
	Lesen	Schnellkühlung Status	<CR>*qcool=?<CR>
	Schreiben	Schnelle Auto-Suche	<CR>*QAS=on#<CR>
	Schreiben	Schnelle Auto-Suche	<CR>*QAS=off#<CR>
	Lesen	Schnelle Auto-Suche Status	<CR>*QAS=?#<CR>
	Schreiben	Menüposition - Mitte	<CR>*menuposition=center#<CR>
	Schreiben	Menüposition - Oben links	<CR>*menuposition=tl#<CR>
	Schreiben	Menüposition - Oben rechts	<CR>*menuposition=tr#<CR>
	Schreiben	Menüposition - Unten rechts	<CR>*menuposition=br#<CR>
	Schreiben	Menüposition - Unten links	<CR>*menuposition=bl#<CR>
	Lesen	Menüpositionsstatus	<CR>*menuposition=?#<CR>
	Schreiben	Direkt Strom Ein - Ein	<CR>*directpower=on#<CR>
	Schreiben	Direkt Strom Ein - Aus	<CR>*directpower=off#<CR>
	Lesen	Direkt Strom Ein - Status	<CR>*directpower=?#<CR>
	Schreiben	Signal Einschalten - Ein	<CR>*autopower=on#<CR>
	Schreiben	Signal Einschalten - Aus	<CR>*autopower=off#<CR>
	Lesen	Signal Einschalten - Status	<CR>*autopower=?#<CR>
	Schreiben	Standby Einstellungen - Netzwerk ein	<CR>*standbynet=on#<CR>
	Schreiben	Standby Einstellungen - Netzwerk aus	<CR>*standbynet=off#<CR>
	Lesen	Standby Einstellungen - Netzwerk Status	<CR>*standbynet=?#<CR>
	Schreiben	Standby Einstellungen - Mikrofon ein	<CR>*standbymic=on#<CR>
	Schreiben	Standby Einstellungen - Mikrofon aus	<CR>*standbymic=off#<CR>
	Lesen	Standby Einstellungen - Mikrofon Status	<CR>*standbymic=?#<CR>
	Schreiben	Standby Einstellungen - Monitor ausschalten ein	<CR>*standbymnt=on#<CR>
	Schreiben	Standby Einstellungen - Monitor ausschalten aus	<CR>*standbymnt=off#<CR>
Lesen	Standby Einstellungen - Monitor ausschalten Status	<CR>*standbymnt=?#<CR>	
Baudrate	Schreiben	2400	<CR>*baud=2400#<CR>
	Schreiben	4800	<CR>*baud=4800#<CR>
	Schreiben	9600	<CR>*baud=9600#<CR>
	Schreiben	14400	<CR>*baud=14400#<CR>
	Schreiben	19200	<CR>*baud=19200#<CR>
	Schreiben	38400	<CR>*baud=38400#<CR>
	Schreiben	57600	<CR>*baud=57600#<CR>
	Schreiben	115200	<CR>*baud=115200#<CR>
	Lesen	Aktuelle Baudrate	<CR>*baud=?#<CR>

Funktion	Typ	Bedienung	ASCII
Lampensteuerung	Lesen	Lampe	<CR>*ltim=?#<CR>
	Lesen	Lampe2 Stunde	<CR>*ltim2=?#<CR>
	Schreiben	Normaler Modus	<CR>*lampm=lnor#<CR>
	Schreiben	Ökomodus	<CR>*lampm=eco#<CR>
	Schreiben	SmartEco Modus	<CR>*lampm=seco#<CR>
	Schreiben	SmartEco Modus 2	<CR>*lampm= seco2#<CR>
	Schreiben	SmartEco Modus 3	<CR>*lampm= seco3#<CR>
	Schreiben	Dimm-Modus	<CR>*lampm=dimming#<CR>
	Schreiben	Benutzermodus	<CR>*lampm=custom#<CR>
	Schreiben	Lichtpegel für benutzerdefinierten Modus	<CR>*lampcustom=value#<CR>
	Lesen	Lichtpegelstatus für benutzerdefinierten Modus	<CR>*lampcustom=?#<CR>
	Schreiben (Dual Lampe)	Dubbel-helderst	<CR>* lampm =dualbr#<CR>
	Schreiben (Dual Lampe)	Dubbel-betrouwbaar	<CR>* lampm =dualre#<CR>
	Schreiben (Dual Lampe)	Enkel-alternatief	<CR>* lampm =single#<CR>
	Schreiben (Dual Lampe)	Enkel-alternatief Öko	<CR>* lampm =singleeco#<CR>
	Lesen	Lampenmodus Status	<CR>*lampm=?#<CR>
Verschiedenes	Lesen	Modellname	<CR>*modelname=?#<CR>
	Lesen	System F/W Version	<CR>*sysfwversion=?#<CR>
	Lesen	Scaler F/W Version	<CR>*scalerfwversion=?#<CR>
	Lesen	Format F/W Version	<CR>*formatfwversion=?#<CR>
	Lesen	LAN F/W Version	<CR>*lanfwversion=?#<CR>
	Lesen	MCU F/W Version	<CR>*mcfwversion=?#<CR>
	Lesen	Ballast F/W Version	<CR>*ballastfwversion=?#<CR>
	Schreiben	Leer ein	<CR>*blank=on#<CR>
	Schreiben	Leer aus	<CR>*blank=off#<CR>
	Lesen	Leer Status	<CR>*blank=?#<CR>
	Schreiben	Standbild ein	<CR>*freeze=on#<CR>
	Schreiben	Standbild aus	<CR>*freeze=off#<CR>
	Lesen	Standbild Status	<CR>*freeze=?#<CR>
	Schreiben	Menü ein	<CR>*menu=on#<CR>
	Schreiben	Menü aus	<CR>*menu=off#<CR>
	Lesen	Menüstatus	<CR>*menu=?#<CR>
	Schreiben	Oben	<CR>*up#<CR>
	Schreiben	Unten	<CR>*down#<CR>
	Schreiben	Rechts	<CR>*right#<CR>
	Schreiben	Links	<CR>*left#<CR>
	Schreiben	Eingabe	<CR>*enter#<CR>
	Schreiben	Zurück	<CR>*back#<CR>
	Schreiben	Quellmenü Ein	<CR>*sourmenu=on#<CR>
	Schreiben	Quellmenü Aus	<CR>*sourmenu=off#<CR>
	Lesen	Quellmenü Status	<CR>*sourmenu=?#<CR>
	Schreiben	3D Sync. Aus	<CR>*3d=off#<CR>
	Schreiben	3D Auto	<CR>*3d=auto#<CR>
	Schreiben	3D Sync Oben Unten	<CR>*3d=tb#<CR>
	Schreiben	3D Sync. Frame Sequential	<CR>*3d=fs#<CR>
	Schreiben	3D Frame-Packing	<CR>*3d=fp#<CR>
	Schreiben	3D Seite an Seite	<CR>*3d=sbs#<CR>

Funktion	Typ	Bedienung	ASCII
Verschiedenes (Fortsetzung)	Schreiben	3D Inverter deaktivieren	<CR>*3d=da#<CR>
	Schreiben	3D Inverter	<CR>*3d=iv#<CR>
	Schreiben	2D zu 3D	<CR>*3d=2d3d#<CR>
	Schreiben	3D nVIDIA	<CR>*3d=nvidia#<CR>
	Lesen	3D-Synchronisierung Status	<CR>*3d=?#<CR>
	Schreiben	Fernbedienungsempfänger Ein	<CR>*rr=on#<CR>
	Schreiben	Fernbedienungsempfänger Aus	<CR>*rr=off#<CR>
	Schreiben	Fernbedienungsempfänger-Vorn+Hinten	<CR>*rr=fr#<CR>
	Schreiben	Fernbedienungsempfänger-Vorn	<CR>*rr=f#<CR>
	Schreiben	Fernbedienungsempfänger-Hinten	<CR>*rr=r#<CR>
	Schreiben	Fernbedienungsempfänger-Oben	<CR>*rr=t#<CR>
	Schreiben	Fernbedienungsempfänger-Oben+Vorn	<CR>*rr=tf#<CR>
	Schreiben	Fernbedienungsempfänger-Oben+Hinten	<CR>*rr=tr#<CR>
	Lesen	Fernbedienungsempfänger Status	<CR>*rr=?#<CR>
	Schreiben	Soforteinschaltung - ein	<CR>*ins=on#<CR>
	Schreiben	Soforteinschaltung - aus	<CR>*ins=off#<CR>
	Lesen	Soforteinschaltung Status	<CR>*ins=?#<CR>
	Schreiben	Lampensparmodus - ein	<CR>*lpsaver=on#<CR>
	Schreiben	Lampensparmodus - aus	<CR>*lpsaver=off#<CR>
	Lesen	Lampensparmodus Status	<CR>*lpsaver=?#<CR>
	Schreiben	Projektion Anmeldecode ein	<CR>*prjlogincode=on#<CR>
	Schreiben	Projektion Anmeldecode aus	<CR>*prjlogincode=off#<CR>
	Lesen	Projektion Anmeldecode Status	<CR>*prjlogincode=?#<CR>
	Schreiben	Übertragung ein	<CR>*broadcasting=on#<CR>
	Schreiben	Übertragung aus	<CR>*broadcasting=off#<CR>
	Lesen	Übertragung Status	<CR>*broadcasting=?<CR>
	Schreiben	AMX Geräteerkennung-ein	<CR>*amxdd=on#<CR>
	Schreiben	AMX Geräteerkennung-aus	<CR>*amxdd=off#<CR>
	Lesen	AMX Geräteerkennung Status	<CR>*amxdd=?#<CR>
	Lesen	MAC-Adresse	<CR>*macaddr=?#<CR>
	Schreiben	Höhenmodus ein	<CR>*Highaltitude=on#<CR>
	Schreiben	Höhenmodus aus	<CR>*Highaltitude=off#<CR>
	Lesen	Höhenmodus Status	<CR>*Highaltitude=?#<CR>
Installation	Schreiben	Objektivspeicher 1 laden	<CR>*lensload=m1#<CR>
	Schreiben	Objektivspeicher 2 laden	<CR>*lensload=m2#<CR>
	Schreiben	Objektivspeicher 3 laden	<CR>*lensload=m3#<CR>
	Schreiben	Objektivspeicher 4 laden	<CR>*lensload=m4#<CR>
	Schreiben	Objektivspeicher 5 laden	<CR>*lensload=m5#<CR>
	Schreiben	Objektivspeicher 6 laden	<CR>*lensload=m6#<CR>
	Schreiben	Objektivspeicher 7 laden	<CR>*lensload=m7#<CR>
	Schreiben	Objektivspeicher 8 laden	<CR>*lensload=m8#<CR>
	Schreiben	Objektivspeicher 9 laden	<CR>*lensload=m9#<CR>
	Schreiben	Objektivspeicher 10 laden	<CR>*lensload=m10#<CR>
	Lesen	Objektivspeicherstatus lesen	<CR>*lensload=?#<CR>
	Schreiben	Objektivspeicher 1 speichern	<CR>*lenssave=m1#<CR>
	Schreiben	Objektivspeicher 2 speichern	<CR>*lenssave=m2#<CR>
	Schreiben	Objektivspeicher 3 speichern	<CR>*lenssave=m3#<CR>
	Schreiben	Objektivspeicher 4 speichern	<CR>*lenssave=m4#<CR>
	Schreiben	Objektivspeicher 5 speichern	<CR>*lenssave=m5#<CR>
	Schreiben	Objektivspeicher 6 speichern	<CR>*lenssave=m6#<CR>
	Schreiben	Objektivspeicher 7 speichern	<CR>*lenssave=m7#<CR>
	Schreiben	Objektivspeicher 8 speichern	<CR>*lenssave=m8#<CR>
	Schreiben	Objektivspeicher 9 speichern	<CR>*lenssave=m9#<CR>
	Schreiben	Objektivspeicher 10 speichern	<CR>*lenssave=m10#<CR>
	Schreiben	Objektiv auf Mitte zurücksetzen	<CR>*lensreset=center#<CR>

Funktion	Typ	Bedienung	ASCII
Farbkalibrierung (nur für Wartung)	Schreiben	Farbton +	<CR>*tint=+#<CR>
	Schreiben	Farbton -	<CR>*tint=-#<CR>
	Schreiben	Farbtonwert setzen	<CR>*tint=value#<CR>
	Lesen	Farbtonwert abrufen	<CR>*tint=?#<CR>
	Schreiben	BenQ Gammawert setzen	<CR>*gamma=value#<CR>
	Lesen	Gammawert Status	<CR>*gamma=?#<CR>
	Schreiben	HDR Helligkeitswert setzen	<CR>*hdrbri=value#<CR>
	Lesen	HDR Helligkeitswert abrufen	<CR>*hdrbri=?#<CR>
	Schreiben	Rot Verstärkung +	<CR>*RGain=+#<CR>
	Schreiben	Rot Verstärkung -	<CR>*RGain=-#<CR>
	Schreiben	Rot Verstärkung Wert setzen	<CR>*RGain=value#<CR>
	Lesen	Rot Verstärkung Wert abrufen	<CR>*RGain=?#<CR>
	Schreiben	Grün Verstärkung +	<CR>*GGain=+#<CR>
	Schreiben	Grün Verstärkung -	<CR>*GGain=-#<CR>
	Schreiben	Grün Verstärkung Wert setzen	<CR>*GGain=value#<CR>
	Lesen	Grün Verstärkung Wert abrufen	<CR>*GGain=?#<CR>
	Schreiben	Blau Verstärkung +	<CR>*BGain=+#<CR>
	Schreiben	Blau Verstärkung -	<CR>*BGain=-#<CR>
	Schreiben	Blau Verstärkung Wert setzen	<CR>*BGain=value#<CR>
	Lesen	Blau Verstärkung Wert abrufen	<CR>*BGain=?#<CR>
	Schreiben	Rot Versatz +	<CR>*ROffset=+#<CR>
	Schreiben	Rot Versatz -	<CR>*ROffset=-#<CR>
	Schreiben	Rot Versatz Wert setzen	<CR>*ROffset=value#<CR>
	Lesen	Rot Versatz Wert abrufen	<CR>*ROffset=?#<CR>
	Schreiben	Grün Versatz +	<CR>*GOffset=+#<CR>
	Schreiben	Grün Versatz -	<CR>*GOffset=-#<CR>
	Schreiben	Grün Versatz Wert setzen	<CR>*GOffset=value#<CR>
	Lesen	Grün Versatz Wert abrufen	<CR>*GOffset=?#<CR>
	Schreiben	Blau Versatz +	<CR>*BOffset=+#<CR>
	Schreiben	Blau Versatz -	<CR>*BOffset=-#<CR>
	Schreiben	Blau Versatz Wert setzen	<CR>*BOffset=value#<CR>
	Lesen	Blau Versatz Wert abrufen	<CR>*BOffset=?#<CR>
	Schreiben	Primärfarben	<CR>*primcr=value#<CR>
	Lesen	Primärfarbe Status	<CR>*primcr=?#<CR>
	Schreiben	Farbton +	<CR>*hue=+#<CR>
	Schreiben	Farbton -	<CR>*hue=-#<CR>
	Schreiben	Farbtonwert setzen	<CR>*hue=value#<CR>
	Lesen	Farbtonwert abrufen	<CR>*hue=?#<CR>
	Schreiben	Sättigung +	<CR>*saturation =+#<CR>
	Schreiben	Sättigung -	<CR>*saturation =-#<CR>
	Schreiben	Sättigungswert setzen	<CR>*saturation =value#<CR>
	Lesen	Sättigungswert abrufen	<CR>*saturation =?#<CR>
	Schreiben	Verstärkung +	<CR>*gain=+#<CR>
	Schreiben	Verstärkung -	<CR>*gain=-#<CR>
	Schreiben	Verstärkung Wert setzen	<CR>*gain=value#<CR>
	Lesen	Verstärkung Wert abrufen	<CR>*gain=?#<CR>
	Schreiben	Farbraum Automatisch	<CR>*cgamut=auto#<CR>
	Schreiben	Farbraum BT.709	<CR>*cgamut=bt.709#<CR>
	Schreiben	Farbraum BT.2020	<CR>*cgamut=bt.2020#<CR>
	Schreiben	Farbraum DCI-P3	<CR>*cgamut=dcip3#<CR>
Lesen	Farbraum Wert	<CR>*cgamut=?#<CR>	
Schreiben	Dynamische Blende EIN	<CR>*diris=on#<CR>	
Schreiben	Dynamische Blende AUS	<CR>*diris=off#<CR>	
Lesen	Dynamische Blende Status	<CR>*diris=?#<CR>	
Schreiben	Farbkalibrierung speichern	<CR>*colorsave#<CR>	
Schreiben	Farbkalibrierung Musteranzeige	<CR>*colorpattern=value#<CR>	

Funktion	Typ	Bedienung	ASCII
Dienst (Nur für Wartung)	Schreiben	Dienst-Modus für Fehlerbericht aktivieren	<CR>*error=enable#<CR>
	Lesen	Fehlercode Bericht	<CR>*error=report#<CR>
	Lesen	LÜFTER 1 Geschwindigkeit	<CR>*fan1=?#<CR>
	Lesen	LÜFTER 2 Geschwindigkeit	<CR>*fan2=?#<CR>
	Lesen	LÜFTER 3 Geschwindigkeit	<CR>*fan3=?#<CR>
	Lesen	LÜFTER 4 Geschwindigkeit	<CR>*fan4=?#<CR>
	Lesen	LÜFTER 5 Geschwindigkeit	<CR>*fan5=?#<CR>
	Lesen	Temperatur 1	<CR>*tmp1=?#<CR>
	Lesen	Temperatur 2	<CR>*tmp2=?#<CR>
	Lesen	Temperatur 3	<CR>*tmp3=?#<CR>
	Lesen	LED Anzeige	<CR>*led=?#<CR>

Sommario

Importanti istruzioni sulla sicurezza	84
Contenuto della confezione	86
Specifiche tecniche	86
Dimensioni del proiettore	87
Terminali	87
Dimensioni di proiezione	89
Schema per l'installazione a soffitto	90
Comando RS-232	91
Assegnazione pin RS-232	91

Importanti istruzioni sulla sicurezza

Il proiettore è stato progettato e sottoposto a test per soddisfare i più recenti standard di sicurezza previsti per le apparecchiature informatiche. Tuttavia, per un utilizzo sicuro del prodotto, è importante seguire le istruzioni riportate nel presente manuale utente/guida all'installazione e indicate sul prodotto stesso.

1. **Leggere il presente manuale utente/guida all'installazione prima di utilizzare il proiettore.** Conservarlo per poterlo consultare in seguito.
2. **Durante l'uso, non guardare direttamente nell'obiettivo del proiettore.** L'intenso raggio luminoso potrebbe provocare danni alla vista.
3. **Per la manutenzione rivolgersi a personale tecnico qualificato.**
4. **Aprire sempre l'otturatore dell'obiettivo (se presente) o rimuovere il coperchio dell'obiettivo (se presente) quando la sorgente di illuminazione del proiettore è accesa.**
5. Durante il funzionamento dell'apparecchio, la sorgente di illuminazione raggiunge temperature elevate.
6. In alcuni Paesi, la tensione di linea NON è stabile. Questo proiettore è stato progettato per funzionare conformemente agli standard di sicurezza a una tensione compresa tra 100 e 240 VCA; tuttavia, potrebbero verificarsi guasti in caso di interruzioni o variazioni di tensione di ± 10 volt. **Nelle zone soggette a variazioni o cadute di tensione, si consiglia di collegare il proiettore tramite uno stabilizzatore di tensione, un limitatore di sovratensione o un gruppo di continuità (UPS).**
7. Non bloccare l'obiettivo di proiezione con oggetti durante il funzionamento del proiettore per evitare il rischio che gli oggetti si surriscaldino, si deformino o che si sviluppino incendi. Per spegnere temporaneamente la sorgente di illuminazione, usare la funzione blank.
8. Non utilizzare le sorgenti di illuminazione oltre il loro periodo di durata nominale.
9. Non sostituire il complesso lampada o qualsiasi altro componente elettronico quando il proiettore è collegato alla presa di alimentazione.
10. Non collocare il prodotto su tavoli, sostegni o carrelli non stabili. Il prodotto potrebbe cadere e riportare seri danni.
11. Non tentare di smontare il proiettore. L'alta tensione presente all'interno del dispositivo potrebbe essere letale in caso si venisse a contatto con parti scoperte.
Non smontare né estrarre in nessun caso altri coperchi. Per la manutenzione rivolgersi unicamente a personale tecnico qualificato.
12. Non ostruire le aperture di ventilazione.
 - Non collocare il proiettore su coperte, lenzuola o altre superfici morbide.
 - Non coprire il proiettore con un panno o altri oggetti.
 - Non collocare materiali infiammabili vicino al proiettore.Se le aperture di ventilazione sono ostruite, il surriscaldamento del proiettore può provocare un incendio.
13. Durante il funzionamento, collocare il proiettore su una superficie piana orizzontale.
 - Non posizionare l'unità con il lato sinistro inclinato di oltre 10 gradi rispetto a quello destro o il lato anteriore inclinato di oltre 15 gradi rispetto a quello posteriore. L'utilizzo del proiettore su un piano non completamente orizzontale potrebbe causare il malfunzionamento della lampada, nonché danneggiarla.
14. Non collocare l'unità in posizione verticale. Così facendo si può causare la caduta dell'apparecchio, che provocherebbe lesioni all'operatore o danni all'apparecchio stesso.

15. Non calpestare il proiettore, né collocare oggetti sopra di esso. Oltre ai danni fisici al proiettore, potrebbero infatti verificarsi incidenti, con pericolo di lesioni.
16. Quando il proiettore è in funzione, dalla griglia di ventilazione possono fuoriuscire odore e aria calda. Questo è un fenomeno normale e non un difetto del prodotto.
17. Non collocare liquidi accanto o sopra al proiettore. Eventuali infiltrazioni di sostanze liquide possono danneggiare il proiettore. In tal caso, scollegare il cavo di alimentazione dalla presa di alimentazione e contattare BenQ per richiedere la riparazione del proiettore.
18. Questo prodotto è in grado di riprodurre immagini invertite per le installazioni a soffitto.
19. Questo apparato deve essere collegato a terra.
20. Non collocare il proiettore in ambienti con le seguenti caratteristiche.
 - Spazi poco ventilati o chiusi. Posizionare il proiettore a una distanza di almeno 50 cm dalle pareti e lasciare uno spazio sufficiente per assicurare un'adeguata ventilazione intorno all'unità.
 - Ambienti con temperature eccessivamente elevate, ad esempio l'interno di un'automobile con i finestrini chiusi.
 - Ambienti eccessivamente umidi, polverosi o fumosi che possono contaminare i componenti ottici, riducendo la vita utile del proiettore e oscurandone lo schermo.
 - Luoghi posti nelle vicinanze di allarmi antincendio.
 - Ambienti con temperature superiori a 40°C / 104°F.
 - Luoghi la cui altitudine superiore i 3000 m (10000 piedi).



Hg – La lampada contiene mercurio. Maneggiare secondo quanto previsto dalle leggi locali sullo smaltimento. Vedere www.lamprecycle.org.

Gruppo rischio 2

1. In relazione alla classificazione della sicurezza fotobiologica delle sorgenti di illuminazione e dei sistemi sorgente di illuminazione, il prodotto appartiene al Gruppo rischio 2, IEC 62471-5:2015.
2. Il prodotto potrebbe emettere radiazioni ottiche pericolose.
3. Non fissare la sorgente di illuminazione durante il funzionamento. Potrebbe arrecare problemi agli occhi.
4. Come per qualsiasi altra sorgente luminosa, non fissare in modo diretto il fascio di luce.



Avviso sul raffreddamento

Ventilazione

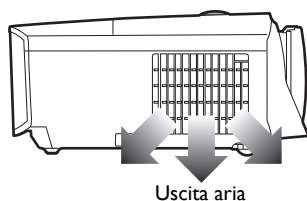
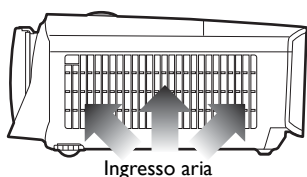

Evitare di utilizzare il proiettore in uno spazio limitato o non ben ventilato.

Precauzioni per l'installazione

Per una corretta ventilazione del proiettore, assicurarsi di lasciare dello spazio attorno al proiettore come mostrato nell'immagine di seguito:

• Tavolo

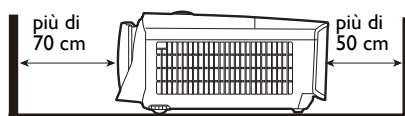

• Soffitto

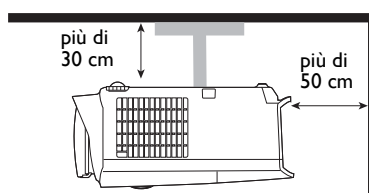

• Tavolo

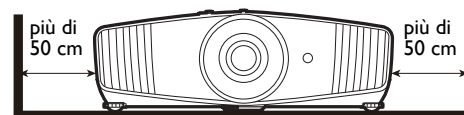

• Su scaffale

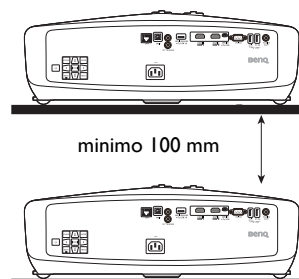

Informazioni sul prodotto

Contenuto della confezione

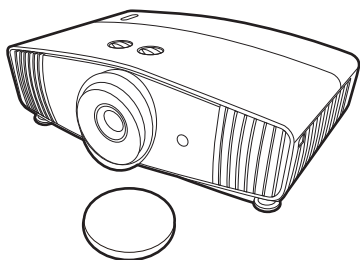

Proiettore



Telecomando con batterie

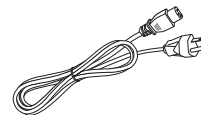

Cavo di alimentazione



Guida all'installazione



CD del Manuale Utente



Garanzia*



- Gli accessori vengono forniti in base al paese in cui il proiettore viene utilizzato e possono differire da quelli illustrati.
- *La garanzia limitata viene fornita solo in paesi specifici. Rivolgersi al rivenditore per ottenere informazioni dettagliate.

Accessori opzionali

1. Kit lampada di ricambio
2. Kit per il montaggio a soffitto
3. BenQ WDP02
4. Occhiali BenQ 3D

Specifiche tecniche

Sistema di visualizzazione	I-CHIP DMD
Risoluzione	3840 x 2160 con XPR
Sorgente di illuminazione	Lampada da 240 W
Luminosità	1800 Lumen
Consumo energetico	405 W (Massimo); < 0,5 W (Standby)
Peso	6,5 Kg \pm 100 g (14,33 \pm 0,22 libbre)

Dimensioni del proiettore

492 mm (L) x 168,5 mm (A) x 349 mm (P)

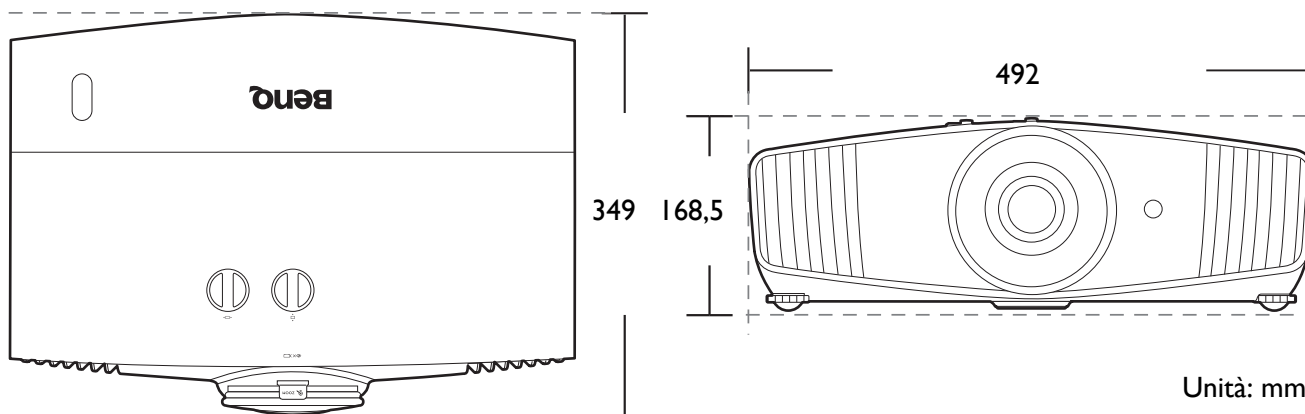

Terminali

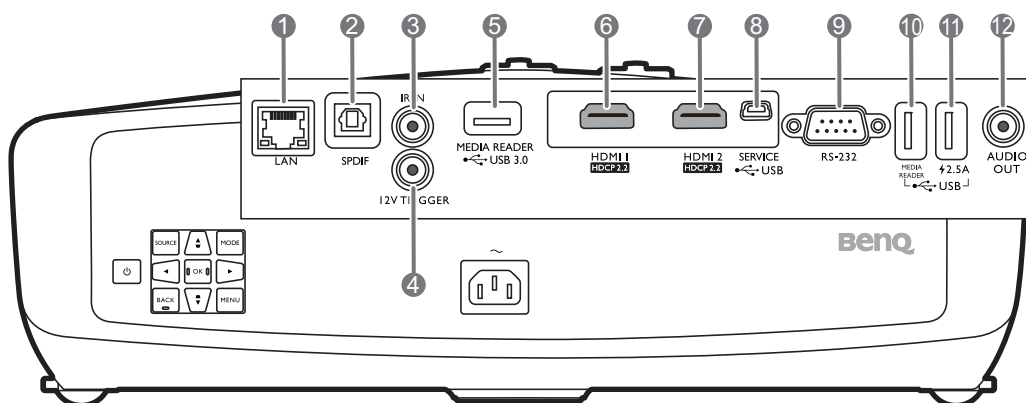

- 1. LAN (10/100M)**
Per il collegamento al cavo Ethernet RJ45 Cat5/Cat6 per controllare il proiettore mediante la rete.
- 2. SPDIF**
Per il collegamento dell'uscita audio digitale.
- 3. IR IN**
Per l'uso con una prolunga IR in modo da garantire una migliore ricezione del segnale dal telecomando.
- 4. 12V TRIGGER**
Attiva i dispositivi esterni, ad esempio schermi elettrici o controllo delle luci, ecc.
- 5. MEDIA READER (USB 3.0 Tipo A)**
Connette a una unità flash USB per la lettura dei file multimediali.
- 6. HDMI 1 (Versione 2.0b)**
Per il collegamento a una sorgente HDMI.
- 7. HDMI 2 (Versione 2.0b)**
Per il collegamento a una sorgente HDMI.
- 8. USB MINI-B**
Solo per l'aggiornamento firmware.
- 9. RS-232**
Interfaccia D-sub a 9-pin standard per il collegamento al sistema di controllo PC e la manutenzione del proiettore.
- 10. MEDIA READER (USB 2.0 Tipo A)**
Connette a una unità flash USB per la lettura dei file multimediali.
- 11. 2,5A (USB 2.0 Tipo A, alimentazione)**
Supporta l'alimentazione a 2,5 A.
- 12. AUDIO OUT**
Per il collegamento ad altoparlanti esterni.

Telecomando

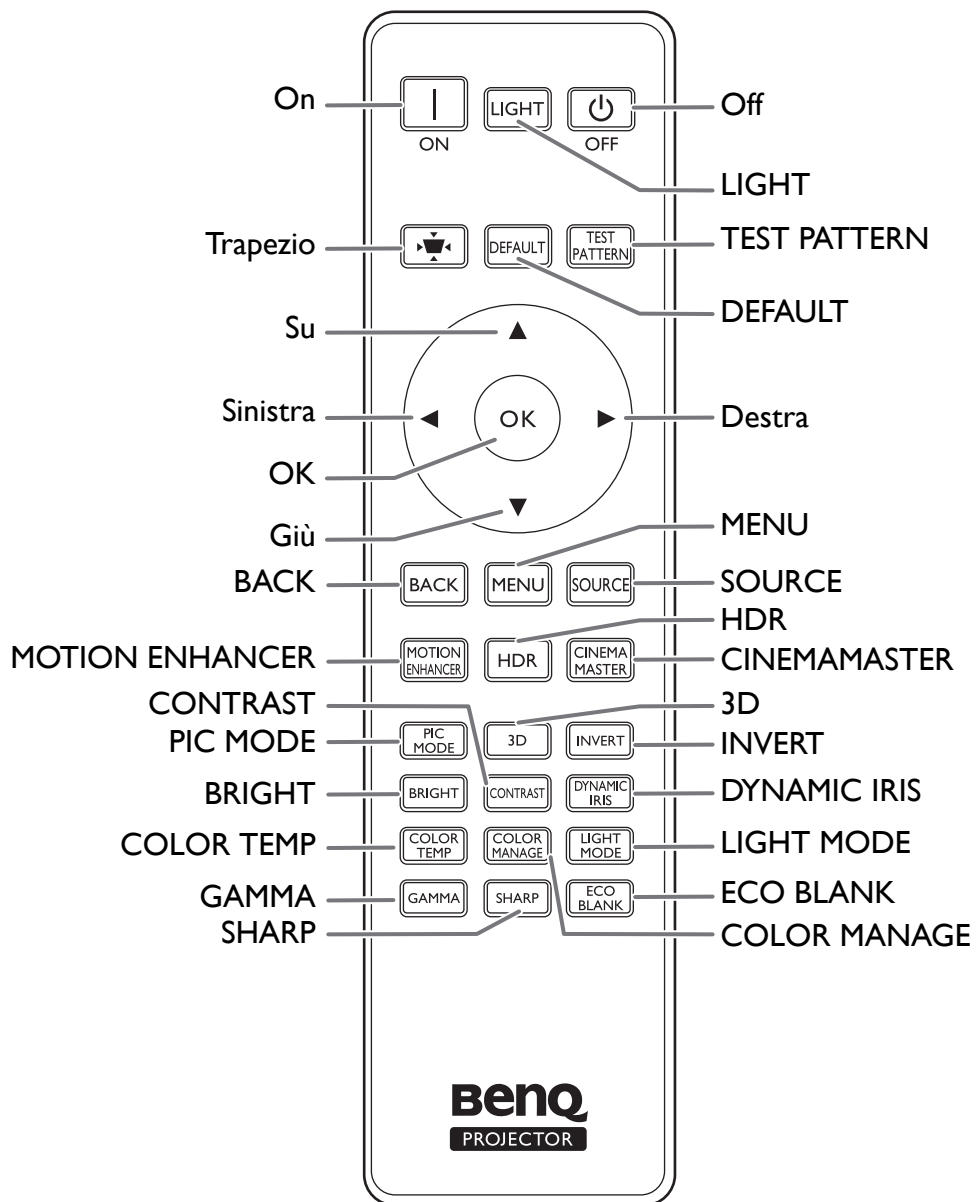

Installazione

Dimensioni di proiezione

- Le proporzioni dello schermo sono impostate su 16:9 e l'immagine proiettata è 16:9

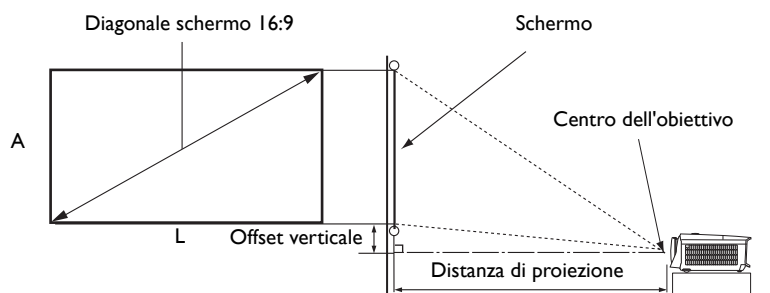

Dimensioni schermo			Distanza dallo schermo (mm)			Offset verticale (Posizione più alta/bassa dell'obiettivo) (mm)	
Diagonale		A (mm)	L (mm)	Lunghezza minima (zoom massimo)	Media		Lunghezza massima (zoom minimo)
Pollici	mm						
60	1524	747	1328	1800	2348	2896	75
70	1778	872	1550	2100	2739	3378	87
80	2032	996	1771	2400	3130	3861	100
90	2286	1121	1992	2700	3522	4343	112
100	2540	1245	2214	3000	3913	4826	125
110	2794	1370	2435	3300	4304	5309	137
120	3048	1494	2657	3600	4696	5791	149
130	3302	1619	2878	3900	5087	6274	162
140	3556	1743	3099	4200	5478	6757	174
150	3810	1868	3321	4500	5870	7239	187
160	4064	1992	3542	4800	6261	7722	199
170	4318	2117	3763	5100	6652	8204	212
180	4572	2241	3985	5400	7043	8687	224
190	4826	2366	4206	5700	7435	9170	237
200	5080	2491	4428	6000	7826	9652	249



Tutte le misurazioni sono approssimative e possono variare dalle dimensioni effettive.

Se si desidera installare in modo permanente il proiettore, BenQ consiglia di controllare fisicamente le dimensioni delle immagini proiettate e la distanza utilizzando il proiettore sul posto prima di procedere all'operazione, in modo da valutare le caratteristiche ottiche del dispositivo. In questo modo è possibile determinare la posizione di montaggio più adatta all'installazione.



- L'installazione a soffitto deve essere eseguita da un professionista. Contattare il fornitore per ulteriori informazioni. Si consiglia di non installare da soli il proiettore.
- Utilizzare il proiettore esclusivamente su una superficie piana e solida. In caso di caduta del proiettore si possono verificare serie lesioni e danni.
- Non usare il proiettore in un ambiente con temperature estreme. Il proiettore deve essere utilizzato a temperature comprese tra 32° Fahrenheit (0° Celsius) e 104° Fahrenheit (40° Celsius).
- In caso di esposizione del proiettore a umidità, polvere e fumo, lo schermo si potrebbe danneggiare.
- Non coprire le aperture di ventilazione del proiettore. Una corretta ventilazione è necessaria per dissipare il calore. In caso di aperture di ventilazione ostruite, il proiettore si potrebbe danneggiare.

Spostamento dell'obiettivo di proiezione

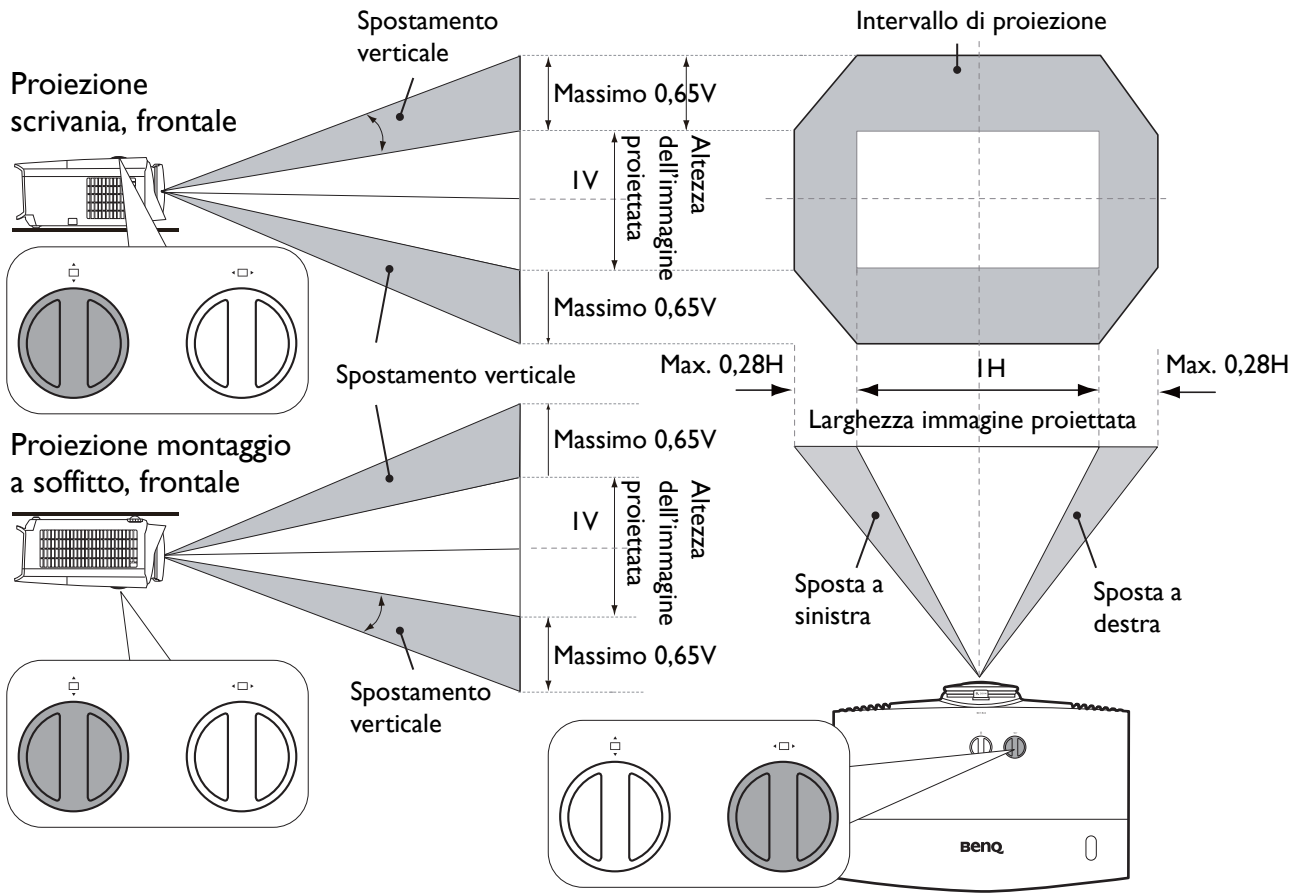

Schema per l'installazione a soffitto

Vite per installazione a soffitto: M4
(Max. L = 25 mm; Min. L = 20 mm)

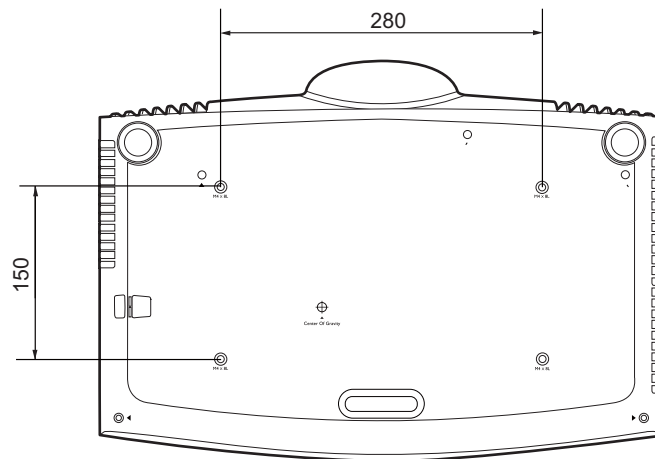

Comando RS-232

Assegnazione pin RS-232

N.	Seriale
1	NC
2	RX
3	TX
4	NC
5	GND

N.	Seriale
6	NC
7	RTSZ
8	CTSZ
9	NC

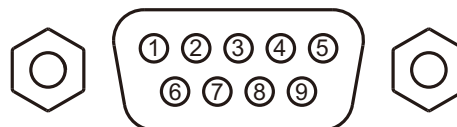

Funzione	Tipo	Operazione	ASCII
Alimentazione	Scrittura	Accensione	<CR>*pow=on#<CR>
	Scrittura	Spegnimento	<CR>*pow=off#<CR>
	Lettura	Stato alimentazione	<CR>*pow=?#<CR>
Selezione sorgente	Scrittura	COMPUTER/YPbPr	<CR>*sour=RGB#<CR>
	Scrittura	COMPUTER 2/YPbPr2	<CR>*sour=RGB2#<CR>
	Scrittura	COMPUTER 3/YPbPr3	<CR>*sour=RGB3#<CR>
	Scrittura	Component	<CR>*sour=yubr#<CR>
	Scrittura	Component2	<CR>*sour=yubr2#<CR>
	Scrittura	DVI-A	<CR>*sour=dviA#<CR>
	Scrittura	DVI-D	<CR>*sour=dvid#<CR>
	Scrittura	HDMI (MHL)	<CR>*sour=hdmi#<CR>
	Scrittura	HDMI 2 (MHL2)	<CR>*sour=hdmi2#<CR>
	Scrittura	Composite	<CR>*sour=vid#<CR>
	Scrittura	S-Video	<CR>*sour=svid#<CR>
	Scrittura	Rete	<CR>*sour=network#<CR>
	Scrittura	Schermo USB	<CR>*sour=usbdisplay#<CR>
	Scrittura	Lettore USB	<CR>*sour=usbreader#<CR>
	Scrittura	HDbaseT	<CR>*sour=hdbaset#<CR>
	Scrittura	DisplayPort	<CR>*sour=dp#<CR>
	Scrittura	3G-SDI	<CR>*sour=sdi#<CR>
	Scrittura	Sistema intelligente	<CR>*sour=smartsystem#<CR>
Lettura	Sorgente corrente	<CR>*sour=?#<CR>	
Controllo audio	Scrittura	Mute attivo	<CR>*mute=on#<CR>
	Scrittura	Mute disattivo	<CR>*mute=off#<CR>
	Lettura	Stato mute	<CR>*mute=?#<CR>
	Scrittura	Volume +	<CR>*vol=+#<CR>
	Scrittura	Volume -	<CR>*vol=-#<CR>
	Scrittura	Livello volume per il cliente	<CR>*vol=value#<CR>
	Lettura	Stato volume	<CR>*vol=?#<CR>
	Scrittura	Volume microfon +	<CR>*micvol=+#<CR>
	Scrittura	Volume microfono -	<CR>*micvol=-#<CR>
	Lettura	Stato Volume microfono	<CR>*micvol=?#<CR>
Selezione sorgente audio	Scrittura	Passthrough audio disattivo	<CR>*audiosour=off#<CR>
	Scrittura	Audio-Computer1	<CR>*audiosour=RGB#<CR>
	Scrittura	Audio-Computer2	<CR>*audiosour=RGB2#<CR>
	Scrittura	Audio-Video/S-Video	<CR>*audiosour=vid#<CR>
	Scrittura	Component audio	<CR>*audiosour=yubr#<CR>
	Scrittura	Audio-HDMI	<CR>*audiosour=hdmi#<CR>
	Scrittura	Audio-HDMI2	<CR>*audiosour=hdmi2#<CR>
	Lettura	Stato audio superato	<CR>*audiosour=?#<CR>

Funzione	Tipo	Operazione	ASCII
Modalità immagine	Scrittura	Dynamic	<CR>*appmod=dynamic#<CR>
	Scrittura	Presentazione	<CR>*appmod=preset#<CR>
	Scrittura	sRGB	<CR>*appmod=srgb#<CR>
	Scrittura	Luminoso	<CR>*appmod=bright#<CR>
	Scrittura	Soggiorno	<CR>*appmod=livingroom#<CR>
	Scrittura	Gioco	<CR>*appmod=game#<CR>
	Scrittura	Cinema (Rec.709)	<CR>*appmod=cine#<CR>
	Scrittura	Standard/Vivace	<CR>*appmod=std#<CR>
	Scrittura	Calcio	<CR>*appmod=football#<CR>
	Scrittura	Calcio luminosi	<CR>*appmod=footballbt#<CR>
	Scrittura	DICOM	<CR>*appmod=dicom#<CR>
	Scrittura	THX	<CR>*appmod=thx#<CR>
	Scrittura	Modalità silenziosa	<CR>*appmod=silence#<CR>
	Scrittura	Modalità DCI-P3 (D. Cinema)	<CR>*appmod=dci-p3#<CR>
	Scrittura	Vivace	<CR>*appmod=vivid#<CR>
	Scrittura	Infografica	<CR>*appmod=infographic#<CR>
	Scrittura	Utente1	<CR>*appmod=user1#<CR>
	Scrittura	Utente2	<CR>*appmod=user2#<CR>
	Scrittura	Utente3	<CR>*appmod=user3#<CR>
	Scrittura	ISF Day	<CR>*appmod=isfday#<CR>
	Scrittura	ISF Night	<CR>*appmod=isfnight#<CR>
	Scrittura	3D	<CR>*appmod=threed#<CR>
	Scrittura	Sport	<CR>*appmod=sport#<CR>
	Scrittura	HDR	<CR>*appmod=hdr#<CR>
	Scrittura	HLG	<CR>*appmod=hlg#<CR>
	Letture	Modalità immagine	<CR>*appmod=?#<CR>
Impostazioni immagine	Scrittura	Contrasto +	<CR>*con=+#<CR>
	Scrittura	Contrasto -	<CR>*con=-#<CR>
	Scrittura	Imposta valore contrasto	<CR>*con=value#<CR>
	Letture	Valore contrasto	<CR>*con=?#<CR>
	Scrittura	Luminosità +	<CR>*bri=+#<CR>
	Scrittura	Luminosità -	<CR>*bri=-#<CR>
	Scrittura	Imposta valore luminosità	<CR>*bri=value#<CR>
	Letture	Valore luminosità	<CR>*bri=?#<CR>
	Scrittura	Colori +	<CR>*color=+#<CR>
	Scrittura	Colori -	<CR>*color=-#<CR>
	Scrittura	Imposta valore colore	<CR>*color=value#<CR>
	Letture	Valore colore	<CR>*color=?#<CR>
	Scrittura	Nitidezza +	<CR>*sharp=+#<CR>
	Scrittura	Nitidezza -	<CR>*sharp=-#<CR>
	Scrittura	Imposta valore nitidezza	<CR>*sharp=value#<CR>
	Letture	Valore nitidezza	<CR>*sharp=?#<CR>
	Scrittura	Tono pelle +	<CR>*fleshtone=+#<CR>
	Scrittura	Tono pelle -	<CR>*fleshtone=-#<CR>
	Scrittura	Imposta valore tono pelle	<CR>*fleshtone=value#<CR>
	Letture	Valore tono pelle	<CR>*fleshtone=?#<CR>
	Scrittura	Temperatura colore-Più caldo	<CR>*ct=warm#<CR>
	Scrittura	Temperatura colore-Caldo	<CR>*ct=warm#<CR>
	Scrittura	Colore temperatura-Normale	<CR>*ct=normal#<CR>
	Scrittura	Temperatura colore-Freddo	<CR>*ct=cool#<CR>
	Scrittura	Temperatura colore-Più freddo	<CR>*ct=cooler#<CR>
	Scrittura	Temperatura colore-lampada originale	<CR>*ct=ative#<CR>
	Letture	Stato temperatura colore	<CR>*ct=?#<CR>
	Scrittura	Proporzioni 4:3	<CR>*asp=4:3#<CR>

Funzione	Tipo	Operazione	ASCII
Impostazioni immagine (continua)	Scrittura	Proporzioni 16:6	<CR>*asp=16:6#<CR>
	Scrittura	Proporzioni 16:9	<CR>*asp=16:9#<CR>
	Scrittura	Proporzioni 16:10	<CR>*asp=16:10#<CR>
	Scrittura	Proporzioni 2,35:1	<CR>*asp=2.35#<CR>
	Scrittura	Proporzioni automatiche	<CR>*asp=AUTO#<CR>
	Scrittura	Formato reale	<CR>*asp=REAL#<CR>
	Scrittura	Formato Letterbox	<CR>*asp=LBOX#<CR>
	Scrittura	Forma ampio	<CR>*asp=WIDE#<CR>
	Scrittura	Formato anamorfico	<CR>*asp=ANAM#<CR>
	Scrittura	Formato anamorfico 2,35	<CR>*asp=ANAM2.35#<CR>
	Scrittura	Formato anamorfico 16:9	<CR>*asp=ANAM16:9#<CR>
	Lettura	Stato proporzioni	<CR>*asp=?#<CR>
	Scrittura	Correzione trapezio verticale +	<CR>*vkeystone=+#<CR>
	Scrittura	Correzione trapezio verticale -	<CR>*vkeystone=#<CR>
	Lettura	Valore correzione trapezio verticale	<CR>*vkeystone=?#<CR>
	Scrittura	Correzione trapezio orizzontale +	<CR>*hkeystone=+#<CR>
	Scrittura	Correzione trapezio orizzontale -	<CR>*hkeystone=#<CR>
	Lettura	Valore correzione trapezio orizzontale	<CR>*hkeystone=?#<CR>
	Scrittura	Regolazione overscan +	<CR>*overscan=+#<CR>
	Scrittura	Regolazione overscan -	<CR>*overscan=#<CR>
	Lettura	Valore regolazione overscan	<CR>*overscan=?#<CR>
	Scrittura	Riduzione 4 angoli In alto a sinistra-X	<CR>*cornerfittlx=#<CR>
	Scrittura	Aumento 4 angoli In alto a sinistra-X	<CR>*cornerfittlx=+#<CR>
	Lettura	Stato 4 angoli In alto a sinistra-X	<CR>*cornerfittlx=?#<CR>
	Scrittura	Riduzione 4 angoli In alto a sinistra-Y	<CR>*cornerfittly=#<CR>
	Scrittura	Aumento 4 angoli In alto a sinistra-Y	<CR>*cornerfittly=+#<CR>
	Lettura	Stato 4 angoli In alto a sinistra-Y	<CR>*cornerfittly=?#<CR>
	Scrittura	Riduzione 4 angoli In alto a destra-X	<CR>*cornerfitrx=#<CR>
	Scrittura	Aumento 4 angoli In alto a destra-X	<CR>*cornerfitrx=+#<CR>
	Lettura	Stato 4 angoli In alto a destra-X	<CR>*cornerfitrx=?#<CR>
	Scrittura	Riduzione 4 angoli In alto a destra-Y	<CR>*cornerfitry=#<CR>
	Scrittura	Aumento 4 angoli In alto a destra-Y	<CR>*cornerfitry=+#<CR>
	Lettura	Stato 4 angoli In alto a destra-Y	<CR>*cornerfitry=?#<CR>
	Scrittura	Riduzione 4 angoli In basso a sinistra-X	<CR>*cornerfitblx=#<CR>
	Scrittura	Aumento 4 angoli In basso a sinistra-X	<CR>*cornerfitblx=+#<CR>
	Lettura	Stato 4 angoli In basso a sinistra-X	<CR>*cornerfitblx=?#<CR>
	Scrittura	Riduzione 4 angoli In basso a sinistra-Y	<CR>*cornerfitbly=#<CR>
	Scrittura	Aumento 4 angoli In basso a sinistra-Y	<CR>*cornerfitbly=+#<CR>
	Lettura	Stato 4 angoli In basso a sinistra-Y	<CR>*cornerfitbly=?#<CR>
	Scrittura	Riduzione 4 angoli In basso a destra-X	<CR>*cornerfitbrx=#<CR>
	Scrittura	Aumento 4 angoli In basso a destra-X	<CR>*cornerfitbrx=+#<CR>
	Lettura	Stato 4 angoli In basso a destra-X	<CR>*cornerfitbrx=?#<CR>
	Scrittura	Riduzione 4 angoli In basso a destra-Y	<CR>*cornerfitbry=#<CR>
	Scrittura	Aumento 4 angoli In basso a destra-Y	<CR>*cornerfitbry=+#<CR>
	Lettura	Stato 4 angoli In basso a destra-Y	<CR>*cornerfitbry=?#<CR>
	Scrittura	Zoom avanti digitale	<CR>*zoomI#<CR>
	Scrittura	Zoon indietro digitale	<CR>*zoomO#<CR>
Scrittura	Auto	<CR>*auto#<CR>	
Scrittura	Colori brillanti attivo	<CR>*BC=on#<CR>	
Scrittura	Colori brillanti disattivo	<CR>*BC=off#<CR>	
Lettura	Stato Colori brillanti	<CR>*BC=?#<CR>	
Scrittura	Ripristina impostazioni immagine corrente	<CR>*rstcurpicsetting#<CR>	
Scrittura	Ripristina tutte le impostazioni immagine	<CR>*rstallpicsetting#<CR>	

Funzione	Tipo	Operazione	ASCII
Impostazioni di funzionamento	Scrittura	Posizione proiettore-Anteriore tavolo	<CR>*pp=FT#<CR>
	Scrittura	Posizione proiettore-Posteriore tavolo	<CR>*pp=RE#<CR>
	Scrittura	Posizione proiettore-Posteriore soffitto	<CR>*pp=RC#<CR>
	Scrittura	Posizione proiettore-Anteriore soffitto	<CR>*pp=FC#<CR>
	Lettura	Stato posizione proiettore	<CR>*pp=?#<CR>
	Scrittura	Raffreddamento rapido attivo	<CR>*qcool=on<CR>
	Scrittura	Raffreddamento rapido disattivo	<CR>*qcool=off<CR>
	Lettura	Stato Raffreddamento rapido	<CR>*qcool=?<CR>
	Scrittura	Ricerca automatica veloce	<CR>*QAS=on#<CR>
	Scrittura	Ricerca automatica veloce	<CR>*QAS=off#<CR>
	Lettura	Stato ricerca automatica veloce	<CR>*QAS=?#<CR>
	Scrittura	Posizione menu - Al centro	<CR>*menuposition=center#<CR>
	Scrittura	Posizione menu - In alto a sinistra	<CR>*menuposition=tl#<CR>
	Scrittura	Posizione menu - In alto a destra	<CR>*menuposition=tr#<CR>
	Scrittura	Posizione menu - In basso a destra	<CR>*menuposition=br#<CR>
	Scrittura	Posizione menu - In basso a sinistra	<CR>*menuposition=bl#<CR>
	Lettura	Stato posizione menu	<CR>*menuposition=?#<CR>
	Scrittura	Accensione diretta-Attivo	<CR>*directpower=on#<CR>
	Scrittura	Accensione diretta-Disattivo	<CR>*directpower=off#<CR>
	Lettura	Stato Accensione diretta	<CR>*directpower=?#<CR>
	Scrittura	Accensione su ricezione segnale attiva	<CR>*autopower=on#<CR>
	Scrittura	Accensione su ricezione segnale disattiva	<CR>*autopower=off#<CR>
	Lettura	Stato Accensione su ricezione segnale	<CR>*autopower=?#<CR>
	Scrittura	Impostazioni standby-Rete attiva	<CR>*standbynet=on#<CR>
	Scrittura	Impostazioni standby-Rete disattiva	<CR>*standbynet=off#<CR>
	Lettura	Stato Impostazioni standby-Rete	<CR>*standbynet=?#<CR>
	Scrittura	Impostazioni standby-Microfono attivo	<CR>*standbymic=on#<CR>
	Scrittura	Impostazioni standby-Microfono disattivo	<CR>*standbymic=off#<CR>
	Lettura	Impostazioni standby-Stato microfono	<CR>*standbymic=?#<CR>
	Scrittura	Impostazioni standby-Uscita monitor attiva	<CR>*standbymnt=on#<CR>
Scrittura	Impostazioni standby-Uscita monitor disattiva	<CR>*standbymnt=off#<CR>	
Lettura	Impostazioni standby-Stato Uscita monitor	<CR>*standbymnt=?#<CR>	
Baud rate	Scrittura	2400	<CR>*baud=2400#<CR>
	Scrittura	4800	<CR>*baud=4800#<CR>
	Scrittura	9600	<CR>*baud=9600#<CR>
	Scrittura	14400	<CR>*baud=14400#<CR>
	Scrittura	19200	<CR>*baud=19200#<CR>
	Scrittura	38400	<CR>*baud=38400#<CR>
	Scrittura	57600	<CR>*baud=57600#<CR>
	Scrittura	115200	<CR>*baud=115200#<CR>
	Lettura	Baud Rate corrente	<CR>*baud=?#<CR>

Funzione	Tipo	Operazione	ASCII
Controllo lampada	Lettura	Lampada	<CR>*ltim=?#<CR>
	Lettura	Ore lampada2	<CR>*ltim2=?#<CR>
	Scrittura	Modalità normale	<CR>*lampm=lnor#<CR>
	Scrittura	Modalità Eco	<CR>*lampm=eco#<CR>
	Scrittura	Modalità SmartEco	<CR>*lampm=seco#<CR>
	Scrittura	Modalità SmartEco 2	<CR>*lampm=seco2#<CR>
	Scrittura	Modalità SmartEco 3	<CR>*lampm=seco3#<CR>
	Scrittura	Mod. riduz	<CR>*lampm=dimming#<CR>
	Scrittura	Mod person	<CR>*lampm=custom#<CR>
	Scrittura	Livello luce per modalità personalizzata	<CR>*lampcustom=value#<CR>
	Lettura	Stato livello luce per modalità personalizzata	<CR>*lampcustom=?#<CR>
	Scrittura (Doppia lampada)	Luminosità doppia	<CR>* lampm =dualbr#<CR>
	Scrittura (Doppia lampada)	Affidabilità doppia	<CR>* lampm =dualre#<CR>
	Scrittura (Doppia lampada)	Alternativa singola	<CR>* lampm =single#<CR>
	Scrittura (Doppia lampada)	Eco alternativa singola	<CR>* lampm =singleeco#<CR>
	Lettura	Stato modalità lampada	<CR>*lampm=?#<CR>
Varie	Lettura	Nome modello	<CR>*modelname=?#<CR>
	Lettura	Versione firmware sistema	<CR>*sysfwversion=?#<CR>
	Lettura	Versione firmware scaler	<CR>*scalerfwversion=?#<CR>
	Lettura	Versione firmware formato	<CR>*formatfwversion=?#<CR>
	Lettura	Versione firmware LAN	<CR>*lanfwversion=?#<CR>
	Lettura	Versione firmware MCU	<CR>*mcutfwversion=?#<CR>
	Lettura	Versione firmware ballast	<CR>*ballastfwversion=?#<CR>
	Scrittura	Inattività attiva	<CR>*blank=on#<CR>
	Scrittura	Inattività disattiva	<CR>*blank=off#<CR>
	Lettura	Stato inattività	<CR>*blank=?#<CR>
	Scrittura	Fermo immagine attivo	<CR>*freeze=on#<CR>
	Scrittura	Fermo immagine disattivato	<CR>*freeze=off#<CR>
	Lettura	Stato fermo immagine	<CR>*freeze=?#<CR>
	Scrittura	Menu attivo	<CR>*menu=on#<CR>
	Scrittura	Menu disattivo	<CR>*menu=off#<CR>
	Lettura	Stato Menu	<CR>*menu=?#<CR>
	Scrittura	Su	<CR>*up#<CR>
	Scrittura	Giù	<CR>*down#<CR>
	Scrittura	Destra	<CR>*right#<CR>
	Scrittura	Sinistra	<CR>*left#<CR>
	Scrittura	Invio	<CR>*enter#<CR>
	Scrittura	Indietro	<CR>*back#<CR>
	Scrittura	Menu sorgente attivo	<CR>*sourmenu=on#<CR>
	Scrittura	Menu sorgente disattivo	<CR>*sourmenu=off#<CR>
	Lettura	Stato menu sorgente	<CR>*sourmenu=?#<CR>
	Scrittura	Sincronizzazione 3D disattiva	<CR>*3d=off#<CR>
	Scrittura	Auto 3D	<CR>*3d=auto#<CR>
	Scrittura	Sincronizzazione 3D in alto in basso	<CR>*3d=tb#<CR>
	Scrittura	Sequenza fotogrammi sincronizzazione 3D	<CR>*3d=fs#<CR>
	Scrittura	Frame packing 3D	<CR>*3d=fp#<CR>
	Scrittura	3D affiancato	<CR>*3d=sbs#<CR>

Funzione	Tipo	Operazione	ASCII
Varie (Continua)	Scrittura	Invertitore 3D disattivato	<CR>*3d=da#<CR>
	Scrittura	Invertitore 3D	<CR>*3d=iv#<CR>
	Scrittura	2D a 3D	<CR>*3d=2d3d#<CR>
	Scrittura	3D nVIDIA	<CR>*3d=nvidia#<CR>
	Lettura	Stato Sincronizzazione 3D	<CR>*3d=?#<CR>
	Scrittura	Ricevitore telecomando attivo	<CR>*rr=on#<CR>
	Scrittura	Ricevitore telecomando disattivo	<CR>*rr=off#<CR>
	Scrittura	Ricevitore telecomando-frontale+posteriore	<CR>*rr=fr#<CR>
	Scrittura	Ricevitore telecomando-frontale	<CR>*rr=f#<CR>
	Scrittura	Ricevitore telecomando-posteriore	<CR>*rr=r#<CR>
	Scrittura	Ricevitore telecomando-in alto	<CR>*rr=t#<CR>
	Scrittura	Ricevitore telecomando-in alto+frontale	<CR>*rr=tf#<CR>
	Scrittura	Ricevitore telecomando-in alto+posteriore	<CR>*rr=tr#<CR>
	Lettura	Stato ricevitore telecomando	<CR>*rr=?#<CR>
	Scrittura	Accensione immediata-attiva	<CR>*ins=on#<CR>
	Scrittura	Accensione immediata-disattiva	<CR>*ins=off#<CR>
	Lettura	Stato accensione immediata	<CR>*ins=?#<CR>
	Scrittura	Modalità risparmio lampada-attiva	<CR>*lpsaver=on#<CR>
	Scrittura	Modalità risparmio lampada-disattiva	<CR>*lpsaver=off#<CR>
	Lettura	Stato Modalità risparmio lampada	<CR>*lpsaver=?#<CR>
	Scrittura	Codice ingresso proiezione attivo	<CR>*prjlogincode=on#<CR>
	Scrittura	Codice ingresso proiezione disattivo	<CR>*prjlogincode=off#<CR>
	Lettura	Stato Codice ingresso proiezione	<CR>*prjlogincode=?#<CR>
	Scrittura	Trasmissione attiva	<CR>*broadcasting=on#<CR>
	Scrittura	Trasmissione disattiva	<CR>*broadcasting=off#<CR>
	Lettura	Stato trasmissione	<CR>*broadcasting=?<CR>
	Scrittura	Scopri dispositivo AMX-Attivo	<CR>*amxdd=on#<CR>
	Scrittura	Scopri dispositivo AMX-Disattivo	<CR>*amxdd=off#<CR>
	Lettura	Stato Scopri dispositivo AMX	<CR>*amxdd=?#<CR>
	Lettura	Indirizzo MAC	<CR>*macaddr=?#<CR>
	Scrittura	Modalità altitudine elevata attiva	<CR>*Highaltitude=on#<CR>
	Scrittura	Modalità altitudine elevata disattiva	<CR>*Highaltitude=off#<CR>
	Lettura	Stato modalità altitudine elevata	<CR>*Highaltitude=?#<CR>
Installazione	Scrittura	Carica memoria obiettivo 1	<CR>*lensload=m1#<CR>
	Scrittura	Carica memoria obiettivo 2	<CR>*lensload=m2#<CR>
	Scrittura	Carica memoria obiettivo 3	<CR>*lensload=m3#<CR>
	Scrittura	Carica memoria obiettivo 4	<CR>*lensload=m4#<CR>
	Scrittura	Carica memoria obiettivo 5	<CR>*lensload=m5#<CR>
	Scrittura	Carica memoria obiettivo 6	<CR>*lensload=m6#<CR>
	Scrittura	Carica memoria obiettivo 7	<CR>*lensload=m7#<CR>
	Scrittura	Carica memoria obiettivo 8	<CR>*lensload=m8#<CR>
	Scrittura	Carica memoria obiettivo 9	<CR>*lensload=m9#<CR>
	Scrittura	Carica memoria obiettivo 10	<CR>*lensload=m10#<CR>
	Lettura	Lettura stato memoria obiettivo	<CR>*lensload=?#<CR>
	Scrittura	Salva memoria obiettivo 1	<CR>*lenssave=m1#<CR>
	Scrittura	Salva memoria obiettivo 2	<CR>*lenssave=m2#<CR>
	Scrittura	Salva memoria obiettivo 3	<CR>*lenssave=m3#<CR>
	Scrittura	Salva memoria obiettivo 4	<CR>*lenssave=m4#<CR>
	Scrittura	Salva memoria obiettivo 5	<CR>*lenssave=m5#<CR>
	Scrittura	Salva memoria obiettivo 6	<CR>*lenssave=m6#<CR>
	Scrittura	Salva memoria obiettivo 7	<CR>*lenssave=m7#<CR>
	Scrittura	Salva memoria obiettivo 8	<CR>*lenssave=m8#<CR>
	Scrittura	Salva memoria obiettivo 9	<CR>*lenssave=m9#<CR>
Scrittura	Salva memoria obiettivo 10	<CR>*lenssave=m10#<CR>	
Scrittura	Ripristina obiettivo al centro	<CR>*lensreset=center#<CR>	

Funzione	Tipo	Operazione	ASCII
Calibrazione colore (solo per servizio)	Scrittura	Tinta +	<CR>*tint=+#<CR>
	Scrittura	Tinta -	<CR>*tint=-#<CR>
	Scrittura	Imposta valore tinta	<CR>*tint=value#<CR>
	Lettura	Ottieni valore tinta	<CR>*tint=?#<CR>
	Scrittura	Imposta valore gamma BenQ	<CR>*gamma=value#<CR>
	Lettura	Stato valore gamma	<CR>*gamma=?#<CR>
	Scrittura	Imposta valore luminosità HDR	<CR>*hdrbri=value#<CR>
	Lettura	Ottieni valore luminosità HDR	<CR>*hdibri=?#<CR>
	Scrittura	Guadagno rosso +	<CR>*RGain=+#<CR>
	Scrittura	Guadagno rosso -	<CR>*RGain=-#<CR>
	Scrittura	Imposta valore guadagno rosso	<CR>*RGain=value#<CR>
	Lettura	Ottieni valore guadagno rosso	<CR>*RGain=?#<CR>
	Scrittura	Guadagno verde +	<CR>*GGain=+#<CR>
	Scrittura	Guadagno verde -	<CR>*GGain=-#<CR>
	Scrittura	Imposta valore guadagno verde	<CR>*GGain=value#<CR>
	Lettura	Ottieni valore guadagno verde	<CR>*GGain=?#<CR>
	Scrittura	Guadagno blu +	<CR>*BGain=+#<CR>
	Scrittura	Guadagno blu -	<CR>*BGain=-#<CR>
	Scrittura	Imposta valore guadagno blu	<CR>*BGain=value#<CR>
	Lettura	Ottieni valore guadagno blu	<CR>*BGain=?#<CR>
	Scrittura	Offset rosso +	<CR>*ROffset=+#<CR>
	Scrittura	Offset rosso -	<CR>*ROffset=-#<CR>
	Scrittura	Imposta valore offset rosso	<CR>*ROffset=value#<CR>
	Lettura	Ottieni valore offset rosso	<CR>*ROffset=?#<CR>
	Scrittura	Offset verde +	<CR>*GOffset=+#<CR>
	Scrittura	Offset verde -	<CR>*GOffset=-#<CR>
	Scrittura	Imposta valore offset verde	<CR>*GOffset=value#<CR>
	Lettura	Ottieni valore offset verde	<CR>*GOffset=?#<CR>
	Scrittura	Offset blu +	<CR>*BOffset=+#<CR>
	Scrittura	Offset blu -	<CR>*BOffset=-#<CR>
	Scrittura	Imposta valore offset blu	<CR>*BOffset=value#<CR>
	Lettura	Ottieni valore offset blu	<CR>*BOffset=?#<CR>
	Scrittura	Colori primari	<CR>*primcr=value#<CR>
	Lettura	Stato colori primari	<CR>*primcr=?#<CR>
	Scrittura	Tonalità +	<CR>*hue=+#<CR>
	Scrittura	Tonalità -	<CR>*hue=-#<CR>
	Scrittura	Imposta valore tonalità	<CR>*hue=value#<CR>
	Lettura	Ottieni valore tonalità	<CR>*hue=?#<CR>
	Scrittura	Saturazione +	<CR>*saturation =+#<CR>
	Scrittura	Saturazione -	<CR>*saturation =-#<CR>
	Scrittura	Imposta valore saturazione	<CR>*saturation =value#<CR>
	Lettura	Ottieni valore saturazione	<CR>*saturation =?#<CR>
	Scrittura	Guadagno +	<CR>*gain=+#<CR>
	Scrittura	Guadagno -	<CR>*gain=-#<CR>
	Scrittura	Imposta valore guadagno	<CR>*gain=value#<CR>
	Lettura	Ottieni valore guadagno	<CR>*gain=?#<CR>
	Scrittura	Gamma colori automatica	<CR>*cgamut=auto#<CR>
	Scrittura	Gamma colori BT.709	<CR>*cgamut=bt.709#<CR>
	Scrittura	Gamma colori BT.2020	<CR>*cgamut=bt.2020#<CR>
	Scrittura	Gamma colori DCI-P3	<CR>*cgamut=dcip3#<CR>
Lettura	Valore gamma colori	<CR>*cgamut=?#<CR>	
Scrittura	Iris dinamico attivo	<CR>*diris=on#<CR>	
Scrittura	Iris dinamico disattivo	<CR>*diris=off#<CR>	
Lettura	Stato Iris dinamico	<CR>*diris=?#<CR>	
Scrittura	Salvataggio calibrazione colore	<CR>*colsave#<CR>	
Scrittura	Visualizzazione modello calibrazione colore	<CR>*colorpattern=value#<CR>	

Funzione	Tipo	Operazione	ASCII
Servizio (solo per servizio)	Scrittura	Modalità servizio attiva per report errori	<CR>*error=enable#<CR>
	Lettura	Report codice errore	<CR>*error=report#<CR>
	Lettura	Velocità VENTOLA 1	<CR>*fan1=?#<CR>
	Lettura	Velocità VENTOLA 2	<CR>*fan2=?#<CR>
	Lettura	Velocità VENTOLA 3	<CR>*fan3=?#<CR>
	Lettura	Velocità VENTOLA 4	<CR>*fan4=?#<CR>
	Lettura	Velocità VENTOLA 5	<CR>*fan5=?#<CR>
	Lettura	Temperatura 1	<CR>*tmp1=?#<CR>
	Lettura	Temperatura 2	<CR>*tmp2=?#<CR>
	Lettura	Temperatura 3	<CR>*tmp3=?#<CR>
	Lettura	Indicatore LED	<CR>*led=?#<CR>

Содержание

Важные инструкции по технике безопасности	100
Комплект поставки	103
Технические характеристики	103
Размеры проектора	104
Терминалы	104
Проекционные размеры	106
Схема крепления на потолке	107
Команда RS-232	108
Назначение контактов разъема RS-232	108

Важные инструкции по технике безопасности

Ваш проектор разработан и протестирован в соответствии с последними стандартами по безопасности оборудования для информационных технологий. Тем не менее, для обеспечения безопасного использования этого продукта необходимо выполнять инструкции, указанные в руководстве пользователя / руководстве по установке и на самом продукте.

1. **Перед работой с проектором прочтите руководство пользователя / руководство по установке.** Сохраните его для наведения справок в будущем.
2. **Не смотрите в объектив во время работы проектора.** Интенсивный луч света опасен для зрения.
3. **Техническое обслуживание должны проводить специалисты сервисного центра.**
4. **Когда включен источник света проектора, обязательно открывайте затвор объектива (если есть) или снимайте крышку объектива.**
5. Во время работы источник света очень сильно нагревается.
6. В некоторых странах напряжение в сети НЕ стабильно. Проектор рассчитан на безотказную эксплуатацию при напряжении сети питания перемен. тока от 100 до 240 В, однако сбои питания и скачки напряжения свыше ± 10 В могут привести к выходу проектора из строя. **Поэтому при опасности сбоев питания или скачков напряжения рекомендуется подключать проектор через стабилизатор напряжения, фильтр для защиты от перенапряжения или источник бесперебойного питания (UPS).**
7. Когда проектор работает, не загромождайте объектив никакими другими предметами, так как это может привести к их нагреванию и деформации, а также к возгоранию. Для временного выключения источника света используйте функцию "Пустой экран".
8. Не используйте источники света после истечения установленного изготовителем срока их службы.
9. Запрещается заменять лампу и другие электронные компоненты, пока вилка шнура питания проектора не вынута из розетки.
10. Не ставьте это устройство на неустойчивую тележку, подставку или стол. Устройство может упасть и серьезно повредиться.
11. Не пытайтесь разбирать этот проектор. Внутри проектора - опасное для жизни высокое напряжение, которое может стать причиной смерти при случайном контакте с деталями, находящимися под напряжением.

Ни при каких обстоятельствах нельзя отвинчивать или снимать никакие другие крышки. Все виды технического обслуживания должны проводиться в сервисном центре.

12. Не перекрывайте вентиляционные отверстия.

- Не ставьте этот проектор на одеяло, постельные принадлежности и другие мягкие поверхности.
- Не накрывайте проектор тканью и любыми другими предметами.
- Не размещайте рядом с проектором легко воспламеняющиеся предметы.

Нарушение вентиляции проектора через эти отверстия может привести к перегреву проектора и вызвать возгорание.

13. Во время работы проектор должен быть установлен на ровной горизонтальной поверхности.
 - Наклон влево или вправо не должен превышать 10 градусов, а вперед и назад - 15 градусов. Эксплуатация проектора в наклонном положении может привести к нарушению работы лампы или ее повреждению.
14. Не устанавливайте проектор вертикально на торец. Из-за этого проектор может упасть и выйти из строя либо травмировать пользователя.
15. Не вставляйте на проектор и не ставьте на него никакие предметы. Помимо опасности повреждения самого проектора, это может привести к несчастному случаю и травме.
16. Во время работы проектора вы можете ощутить поток теплого воздуха со специфическим запахом из вентиляционной решетки проектора. Это - обычное явление и не является неисправностью устройства.
17. Не ставьте емкости с жидкостью на проектор или рядом с ним. Попадание жидкости внутрь корпуса может привести к выходу проектора из строя. В случае попадания жидкости в проектор выньте вилку шнура питания из розетки и обратитесь в сервисный центр BenQ для обслуживания.
18. В случае крепления на потолке это устройство может проецировать зеркально отображенные изображения.
19. Это устройство должно быть заземлено.
20. Не устанавливайте проектор в следующих местах:
 - В местах с плохой вентиляцией или в ограниченном пространстве. Расстояние от стен должно быть не менее 50 см, а вокруг проектора должна обеспечиваться свободная циркуляция воздуха.
 - В местах, где температура может повыситься, например, в салоне автомобиля с закрытыми окнами.
 - В местах с повышенной влажностью, содержанием пыли или сигаретного дыма - это может привести к загрязнению оптических компонентов, сократить срок службы проектора и снизить яркость изображения.
 - Поблизости от датчиков пожарной сигнализации.
 - В местах с температурой окружающего воздуха выше 40°C / 104°F.
 - В местах, расположенных на высоте свыше 3000 м (10000 футов).



Hg - Лампа содержит ртуть. Соблюдайте местные законы об утилизации. См. сведения на веб-сайте www.lamprecycle.org.

Группа риска 2

1. В соответствии с классификацией фотобиологической безопасности источников света и систем источника света, этот продукт относится к Группе риска 2, IEC 62471-5:2015.
2. Это устройство может испускать опасное видимое излучение.
3. Не смотрите на работающий источник света. Это может причинить вред глазам.
4. Как и при использовании любого источника яркого света, не смотрите прямо на испускаемый луч света.



Уведомление об охлаждении

Вентиляция

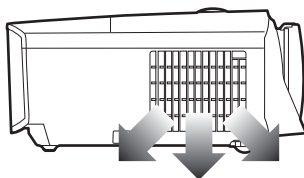
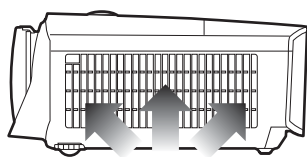

Не используйте проектор в помещении с плохой вентиляцией или в тесном пространстве.

Меры предосторожности при установке

Для надлежащей вентиляции проектора обязательно оставляйте свободное пространство вокруг проектора, как показано на следующей рисунке:

• Стол

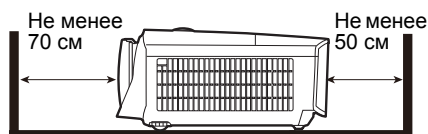

• Стол

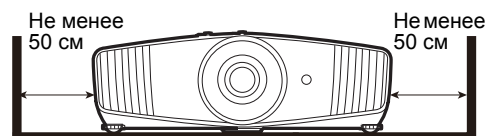

• Потолок

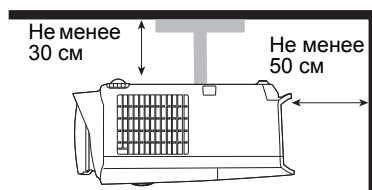

• Монтаж в стойке

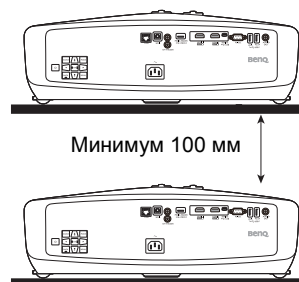

Информация о продукте

Комплект поставки

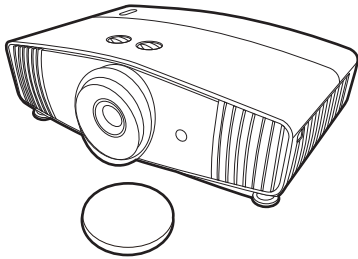

Проектор

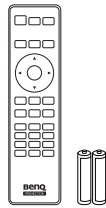

Пульт дистанционного управления с батарейками

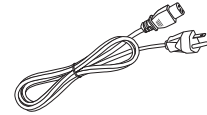

Шнур питания



Руководство по установке



Руководство пользователя на компакт-диске



Гарантийный талон*



- Состав комплекта принадлежностей соответствует вашему региону, поэтому некоторые принадлежности могут отличаться от показанных.
- *Гарантийный талон прилагается только для некоторых регионов. Подробности уточните у продавца.

Дополнительно покупаемые принадлежности

1. Запасной комплект лампы
2. Комплект для потолочного крепления
3. BenQ WDP02
4. 3D-очки BenQ

Технические характеристики

Проекционная система	Однокристальное цифровое микрзеркальное устройство (DMD)
Разрешение	3840 x 2160 с XPR
Источник света	Лампа 240 Вт
Яркость	1800 люмен
Потребляемая мощность	405 Вт (макс.); < 0,5 Вт (в режиме ожидания)
Вес	6,5 кг ± 100 г (14,33 ± 0,22 фунта)

Размеры проектора

492 мм (Ш) x 168,5 мм (В) x 349 мм (Г)

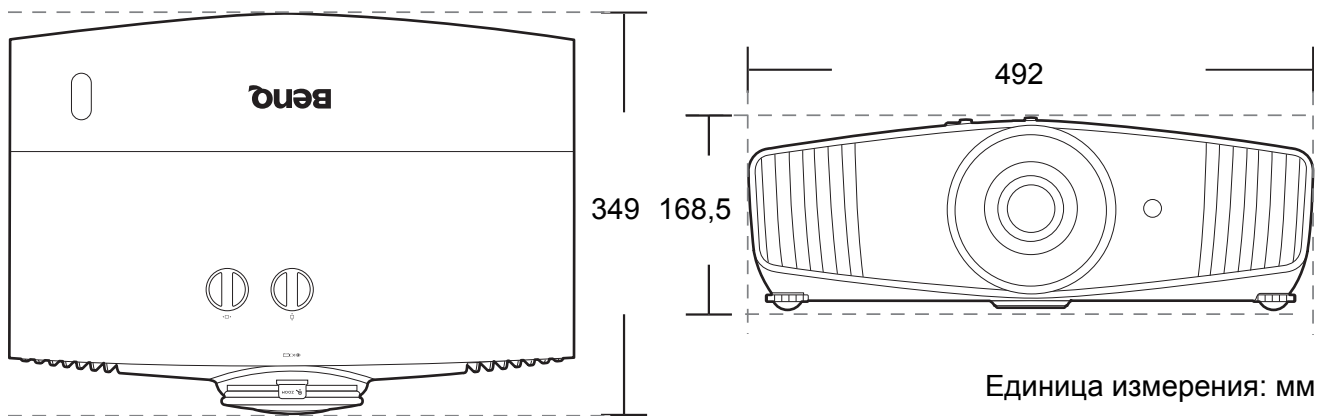

Терминалы

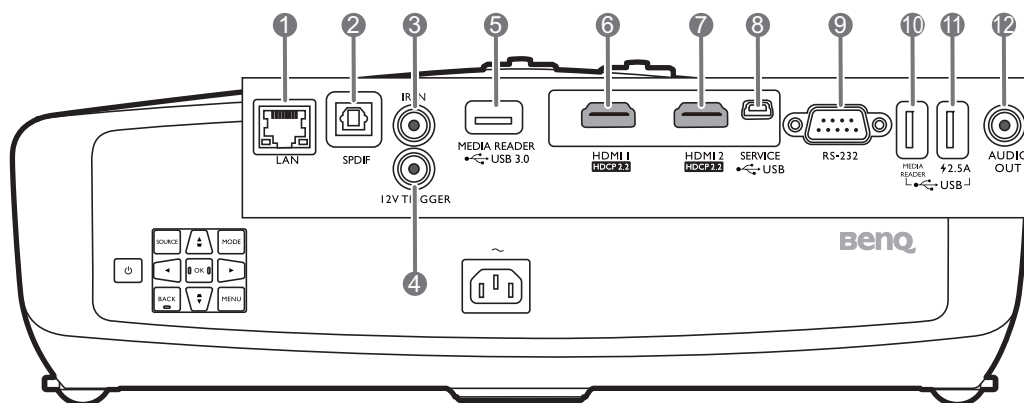

- 1. LAN (10/100M)**
Для подключения кабеля Ethernet с разъемом RJ-45 (Кат. 5/Кат. 6) для управления проектором по сети.
- 2. SPDIF**
Для подключения цифрового звукового выхода.
- 3. IR IN**
Для использования с кабелем ИК-удлинителя - он улучшает прием сигналов от пульта ДУ.
- 4. 12V TRIGGER**
Для активации внешних устройств, например, электрического экрана, устройства управления освещением и т.д.
- 5. MEDIA READER (USB 3.0 Type-A)**
Подключение флэш-накопителя USB для чтения мультимедийных файлов.
- 6. HDMI 1 (Версия 2.0b)**
Подключение источника HDMI.
- 7. HDMI 2 (Версия 2.0b)**
Подключение источника HDMI.
- 8. USB MINI-B**
Только для обновления микропрограммы.
- 9. RS-232**
Стандартный 9-контактный интерфейс типа D-sub для подключения к системе управления ПК и управления проектором.
- 10. MEDIA READER (USB 2.0 Type-A)**
Подключение флэш-накопителя USB для чтения мультимедийных файлов.
- 11. 2,5A (USB 2.0 Type-A, подача питания)**
Поддерживает подачу питания 2,5 А.
- 12. AUDIO OUT**
Для подключения внешних динамиков.

Пульт дистанционного управления (ДУ)

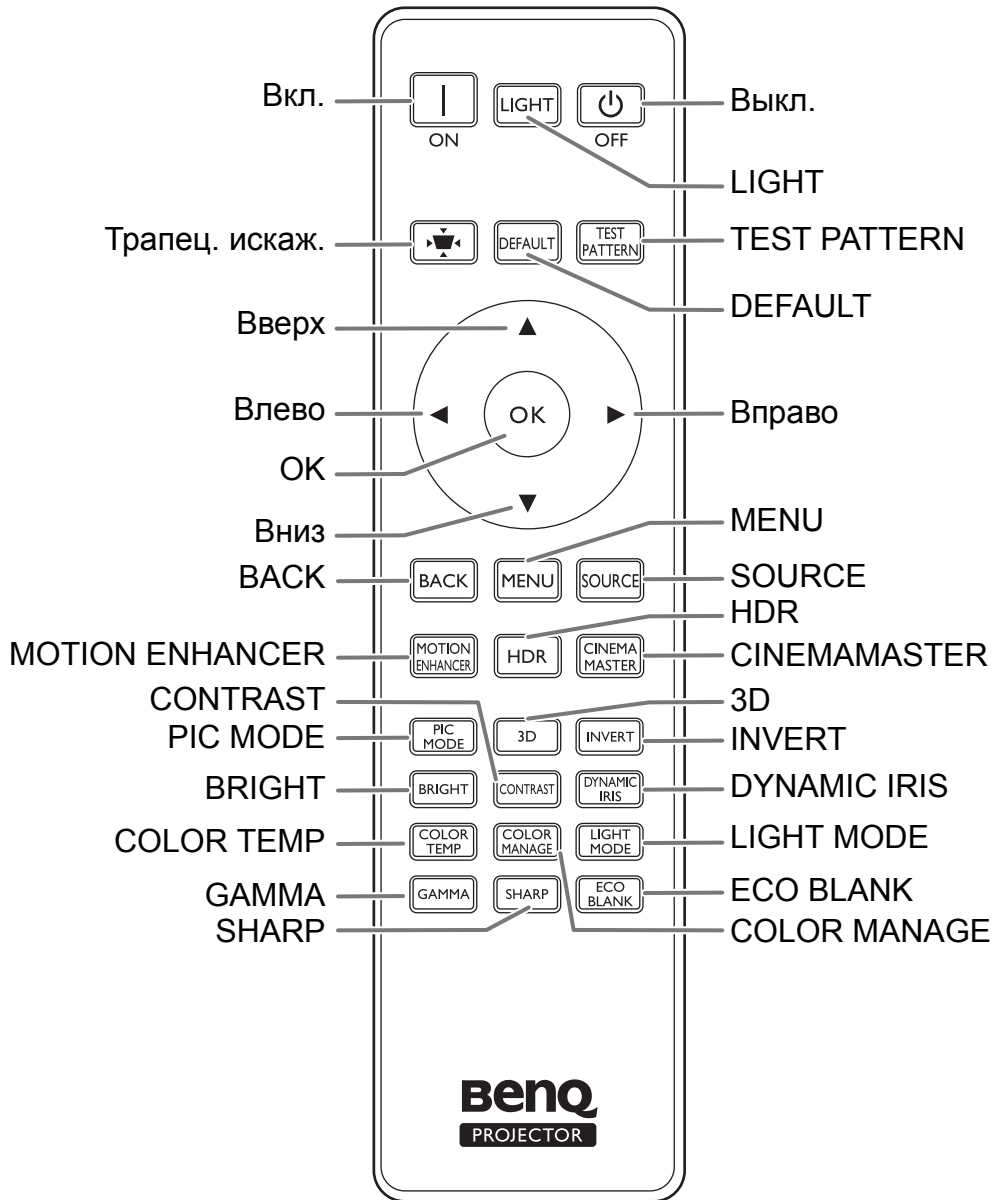

Установка

Проекционные размеры

- Формат кадра экрана - 16:9, формат кадра проецируемого изображения - 16:9

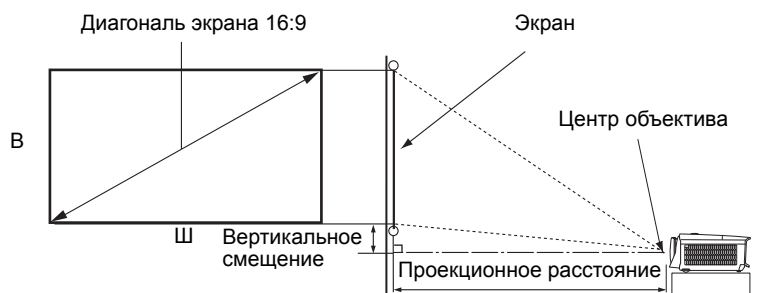

Размер экрана				Расстояние от экрана (мм)			Вертикальное смещение (самая низкая/высокая позиция объектива) (мм)
Диагональ		В (мм)	Ш (мм)	Мин. расст.	Среднее	Макс. расст.	
Дюйм	мм			(макс. увел.)		(мин. увел.)	
60	1524	747	1328	1800	2348	2896	75
70	1778	872	1550	2100	2739	3378	87
80	2032	996	1771	2400	3130	3861	100
90	2286	1121	1992	2700	3522	4343	112
100	2540	1245	2214	3000	3913	4826	125
110	2794	1370	2435	3300	4304	5309	137
120	3048	1494	2657	3600	4696	5791	149
130	3302	1619	2878	3900	5087	6274	162
140	3556	1743	3099	4200	5478	6757	174
150	3810	1868	3321	4500	5870	7239	187
160	4064	1992	3542	4800	6261	7722	199
170	4318	2117	3763	5100	6652	8204	212
180	4572	2241	3985	5400	7043	8687	224
190	4826	2366	4206	5700	7435	9170	237
200	5080	2491	4428	6000	7826	9652	249

Все размеры являются примерными и могут отличаться от фактических.



Компания BenQ рекомендует в случае стационарной установки проектора сначала протестировать на месте установки оптимальность выбранных значений проекционного расстояния и размера проецируемого изображения, чтобы учесть реальные допуски оптических характеристик этого проектора. Такое тестирование позволит точно определить оптимальное место установки проектора.



- Установку под потолком должен производить квалифицированный специалист. Дополнительные сведения можно узнать у вашего продавца. Советуем не устанавливать проектор самостоятельно.
- Устанавливайте проектор только на твердой ровной поверхности. Упавший проектор может выйти из строя или причинить пользователю серьезную травму.
- Не используйте проектор при экстремальной температуре. Проектор нужно использовать при температуре в диапазоне от 32 до 104 градусов Фаренгейта (от 0 до 40 градусов Цельсия).
- Если проектор попадет во влажную, пыльную или задымленную среду, то экран повредится.
- Не перекрывайте вентиляционные отверстия на корпусе проектора. Для отвода тепла требуется надлежащая вентиляция. Перекрывание вентиляционных отверстий приведет к неисправности проектора.

Сдвиг проекционного объектива



Схема крепления на потолке

Винт для крепления на потолке: М4
(макс. L = 25 мм; мин. L = 20 мм)

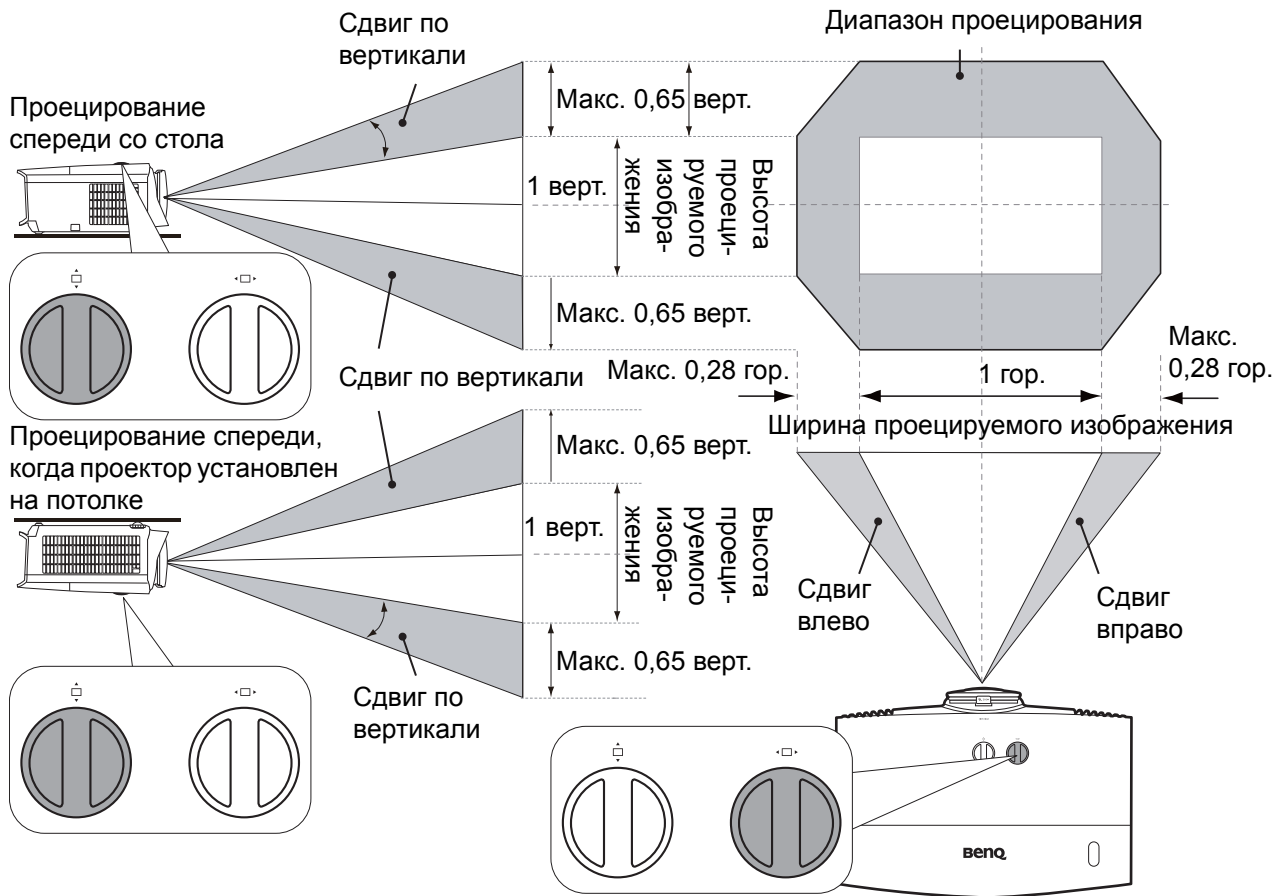
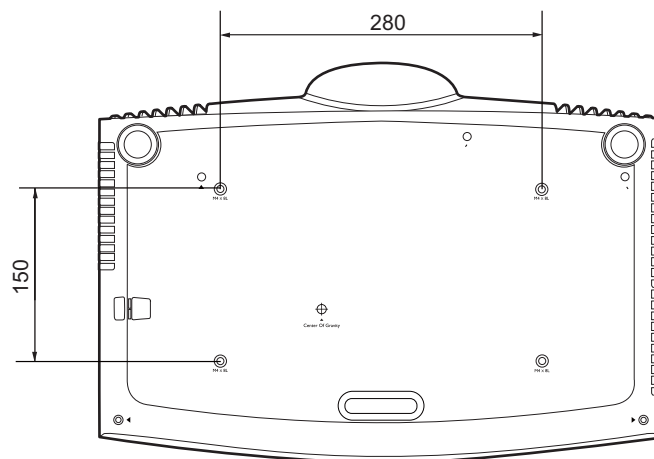

Единица измерения: мм

Команда RS-232

Назначение контактов разъема RS-232

№	Последовательный
1	НЗ
2	ПРМ
3	ПРД
4	НЗ
5	ЗЕМЛЯ

№	Последовательный
6	НЗ
7	Запрос на передачу
8	Сброс передачи
9	НЗ

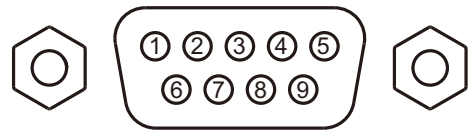

Функция	Тип	Действие	ASCII
Питание	Запись	Вкл. питание	<CR>*pow=on#<CR>
	Запись	Выкл. питание	<CR>*pow=off#<CR>
	Чтение	Состояние питания	<CR>*pow=?#<CR>
Выбор источника	Запись	COMPUTER/YPbPr	<CR>*sour=RGB#<CR>
	Запись	COMPUTER 2/YPbPr2	<CR>*sour=RGB2#<CR>
	Запись	COMPUTER 3/YPbPr3	<CR>*sour=RGB3#<CR>
	Запись	Компонент	<CR>*sour=ypr#<CR>
	Запись	Компонент2	<CR>*sour=ypr2#<CR>
	Запись	DVI-A	<CR>*sour=dviA#<CR>
	Запись	DVI-D	<CR>*sour=dvid#<CR>
	Запись	HDMI (MHL)	<CR>*sour=hdm#<CR>
	Запись	HDMI 2 (MHL2)	<CR>*sour=hdm2#<CR>
	Запись	Композитный	<CR>*sour=vid#<CR>
	Запись	S-Video	<CR>*sour=svid#<CR>
	Запись	Сеть	<CR>*sour=network#<CR>
	Запись	USB-дисплей	<CR>*sour=usbdisplay#<CR>
	Запись	USB-устройство чтения	<CR>*sour=usbreader#<CR>
	Запись	HDbaseT	<CR>*sour=hdbaset#<CR>
	Запись	DisplayPort	<CR>*sour=dp#<CR>
	Запись	3G-SDI	<CR>*sour=sdi#<CR>
Запись	Смарт-система	<CR>*sour=smartsystem#<CR>	
Чтение	Текущий источник	<CR>*sour=?#<CR>	
Управление звуком	Запись	Вкл. Без звука	<CR>*mute=on#<CR>
	Запись	Выкл. Без звука	<CR>*mute=off#<CR>
	Чтение	Состояние параметра Без звука	<CR>*mute=?#<CR>
	Запись	Громкость +	<CR>*vol=+#<CR>
	Запись	Громкость -	<CR>*vol=-#<CR>
	Запись	Уровень громкости для покупателя	<CR>*vol=value#<CR>
	Чтение	Состояние параметра Громкость	<CR>*vol=?#<CR>
	Запись	Увеличить громкость микрофона	<CR>*micvol=+#<CR>
	Запись	Уменьшить громкость микрофона	<CR>*micvol=-#<CR>
Чтение	Состояние параметра "Громкость микрофона"	<CR>*micvol=?#<CR>	
Выбор источника звука	Запись	Выкл. "Транзитная передача звука"	<CR>*audiosour=off#<CR>
	Запись	Звук - Компьютер1	<CR>*audiosour=RGB#<CR>
	Запись	Звук - Компьютер2	<CR>*audiosour=RGB2#<CR>
	Запись	Звук-Видео/S-Video	<CR>*audiosour=vid#<CR>
	Запись	Звук-компонентный	<CR>*audiosour=ypr#<CR>
	Запись	Звук-HDMI	<CR>*audiosour=hdm#<CR>
	Запись	Звук-HDMI2	<CR>*audiosour=hdm2#<CR>
	Чтение	Состояние параметра "Транзитная передача звука"	<CR>*audiosour=?#<CR>

Функция	Тип	Действие	ASCII
Режим изображения	Запись	Динамический	<CR>*appmod=dynamic#<CR>
	Запись	Презентация	<CR>*appmod=preset#<CR>
	Запись	sRGB	<CR>*appmod=srgb#<CR>
	Запись	Яркий	<CR>*appmod=bright#<CR>
	Запись	Жилая комната	<CR>*appmod=livingroom#<CR>
	Запись	Игра	<CR>*appmod=game#<CR>
	Запись	Кино (Rec.709)	<CR>*appmod=cine#<CR>
	Запись	Стандартный/Яркое	<CR>*appmod=std#<CR>
	Запись	Футбол	<CR>*appmod=football#<CR>
	Запись	Футбол (яркий)	<CR>*appmod=footballbt#<CR>
	Запись	DICOM	<CR>*appmod=dicom#<CR>
	Запись	ТНХ	<CR>*appmod=thx#<CR>
	Запись	Режим Заглушить	<CR>*appmod=silence#<CR>
	Запись	Режим DCI-P3 (цифр. кино)	<CR>*appmod=dci-p3#<CR>
	Запись	Насыщенный	<CR>*appmod=vivid#<CR>
	Запись	Инфографика	<CR>*appmod=infographic#<CR>
	Запись	Пользов.1	<CR>*appmod=user1#<CR>
	Запись	Пользов.2	<CR>*appmod=user2#<CR>
	Запись	Пользов.3	<CR>*appmod=user3#<CR>
	Запись	ISF Day	<CR>*appmod=isfday#<CR>
	Запись	ISF Night	<CR>*appmod=isfnight#<CR>
	Запись	3D	<CR>*appmod=threed#<CR>
	Запись	Спорт	<CR>*appmod=sport#<CR>
	Запись	HDR	<CR>*appmod=hdr#<CR>
	Запись	HLG	<CR>*appmod=hlg#<CR>
Чтение	Режим изображения	<CR>*appmod=?#<CR>	
Настройки изображения	Запись	Контрастность +	<CR>*con=+#<CR>
	Запись	Контрастность -	<CR>*con=#<CR>
	Запись	Установить величину контрастности	<CR>*con=value#<CR>
	Чтение	Величина контрастности	<CR>*con=?#<CR>
	Запись	Яркость +	<CR>*bri=+#<CR>
	Запись	Яркость -	<CR>*bri=#<CR>
	Запись	Установить величину яркости	<CR>*bri=value#<CR>
	Чтение	Величина яркости	<CR>*bri=?#<CR>
	Запись	Цвет +	<CR>*color=+#<CR>
	Запись	Цвет -	<CR>*color=#<CR>
	Запись	Установить величину цвета	<CR>*color=value#<CR>
	Чтение	Величина цвета	<CR>*color=?#<CR>
	Запись	Резкость +	<CR>*sharp=+#<CR>
	Запись	Резкость -	<CR>*sharp=#<CR>
	Запись	Установить величину резкости	<CR>*sharp=value#<CR>
	Чтение	Величина резкости	<CR>*sharp=?#<CR>
	Запись	Телесный тон +	<CR>*fleshtone=+#<CR>
	Запись	Телесный тон -	<CR>*fleshtone=#<CR>
	Запись	Установить величину телесного тона	<CR>*fleshtone=value#<CR>
	Чтение	Величина телесного тона	<CR>*fleshtone=?#<CR>
	Запись	Цветовая температура - Теплее	<CR>*ct=warmer#<CR>
	Запись	Цветовая температура - Теплая	<CR>*ct=warm#<CR>
	Запись	Цветовая температура - Обычная	<CR>*ct=normal#<CR>
	Запись	Цветовая температура - Холодная	<CR>*ct=cool#<CR>
	Запись	Цветовая температура - Холоднее	<CR>*ct=cooler#<CR>
	Запись	Цветовая температура - Без коррекции	<CR>*ct=ative#<CR>
	Чтение	Состояние параметра "Цветовая температура"	<CR>*ct=?#<CR>
	Запись	Соотношение сторон 4:3	<CR>*asp=4:3#<CR>

Функция	Тип	Действие	ASCII
Настройки изображения (продолжение)	Запись	Соотношение сторон 16:6	<CR>*asp=16:6#<CR>
	Запись	Соотношение сторон 16:9	<CR>*asp=16:9#<CR>
	Запись	Соотношение сторон 16:10	<CR>*asp=16:10#<CR>
	Запись	Соотношение сторон 2,35:1	<CR>*asp=2.35#<CR>
	Запись	Формат кадра Авто	<CR>*asp=AUTO#<CR>
	Запись	Формат кадра Реальный	<CR>*asp=REAL#<CR>
	Запись	Формат кадра - Letterbox	<CR>*asp=LBOX#<CR>
	Запись	Формат кадра - широкоэкр.	<CR>*asp=WIDE#<CR>
	Запись	Формат кадра Анаморфный	<CR>*asp=ANAM#<CR>
	Запись	Формат кадра - анаморфный 2,35	<CR>*asp=ANAM2.35#<CR>
	Запись	Формат кадра - Анаморфный 16:9	<CR>*asp=ANAM16:9#<CR>
	Чтение	Состояние параметра "Формат кадра"	<CR>*asp=?#<CR>
	Запись	Верт. трапец. искаж. +	<CR>*vkeystone=+#<CR>
	Запись	Верт. трапец. искаж. -	<CR>*vkeystone=#<CR>
	Чтение	Величина параметра "Верт. трапец. искаж."	<CR>*vkeystone=?#<CR>
	Запись	Гор. трапец. искаж. +	<CR>*hkeystone=+#<CR>
	Запись	Гор. трапец. искаж. -	<CR>*hkeystone=#<CR>
	Чтение	Величина параметра "Гор. трапец. искаж."	<CR>*hkeystone=?#<CR>
	Запись	Регулировка переразвертки +	<CR>*overscan=+#<CR>
	Запись	Регулировка переразвертки -	<CR>*overscan=#<CR>
	Чтение	Величина регулировки переразвертки	<CR>*overscan=?#<CR>
	Запись	Уменьшить "4 угла - верхний левый-X"	<CR>*cornerfittlx=#<CR>
	Запись	Увеличить "4 угла - верхний левый-X"	<CR>*cornerfittlx=+#<CR>
	Чтение	Состояние параметра "4 угла - верхний левый-X"	<CR>*cornerfittlx=?#<CR>
	Запись	Уменьшить "4 угла - верхний левый-Y"	<CR>*cornerfittly=#<CR>
	Запись	Увеличить "4 угла - верхний левый-Y"	<CR>*cornerfittly=+#<CR>
	Чтение	Состояние параметра "4 угла - верхний левый-Y"	<CR>*cornerfittly=?#<CR>
	Запись	Уменьшить "4 угла - верхний правый-X"	<CR>*cornerfittrx=#<CR>
	Запись	Увеличить "4 угла - верхний правый-X"	<CR>*cornerfittrx=+#<CR>
	Чтение	Состояние параметра "4 угла - верхний правый-X"	<CR>*cornerfittrx=?#<CR>
	Запись	Уменьшить "4 угла - верхний правый-Y"	<CR>*cornerfity=#<CR>
	Запись	Увеличить "4 угла - верхний правый-Y"	<CR>*cornerfity=+#<CR>
	Чтение	Состояние параметра "4 угла - верхний правый-Y"	<CR>*cornerfity=?#<CR>
	Запись	Уменьшить "4 угла - нижний левый-X"	<CR>*cornerfitblx=#<CR>
	Запись	Увеличить "4 угла - нижний левый-X"	<CR>*cornerfitblx=+#<CR>
	Чтение	Состояние параметра "4 угла - нижний левый-X"	<CR>*cornerfitblx=?#<CR>
	Запись	Уменьшить "4 угла - нижний левый-Y"	<CR>*cornerfitbly=#<CR>
	Запись	Увеличить "4 угла - нижний левый-Y"	<CR>*cornerfitbly=+#<CR>
	Чтение	Состояние параметра "4 угла - нижний левый-Y"	<CR>*cornerfitbly=?#<CR>
	Запись	Уменьшить "4 угла - нижний правый-X"	<CR>*cornerfitbrx=#<CR>
	Запись	Увеличить "4 угла - нижний правый-X"	<CR>*cornerfitbrx=+#<CR>
	Чтение	Состояние параметра "4 угла - нижний правый-X"	<CR>*cornerfitbrx=?#<CR>
	Запись	Уменьшить "4 угла - нижний правый-Y"	<CR>*cornerfitbry=#<CR>
	Запись	Увеличить "4 угла - нижний правый-Y"	<CR>*cornerfitbry=+#<CR>
	Чтение	Состояние параметра "4 угла - нижний правый-Y"	<CR>*cornerfitbry=?#<CR>
	Запись	Цифровой масштаб - увеличение	<CR>*zoomI#<CR>
Запись	Цифровой масштаб - уменьшение	<CR>*zoomO#<CR>	
Запись	Авто	<CR>*auto#<CR>	
Запись	Вкл. Brilliant Color	<CR>*BC=on#<CR>	
Запись	Выкл. Brilliant Color	<CR>*BC=off#<CR>	
Чтение	Состояние параметра "Brilliant color"	<CR>*BC=?#<CR>	
Запись	Сбросить текущие настр. изобр.	<CR>*rstcurpicsetting#<CR>	
Запись	Сбросить все настр. изобр.	<CR>*rstallpicsetting#<CR>	

Функция	Тип	Действие	ASCII
Настройки рабочего режима	Запись	Положение проектора - Спер. на стол	<CR>*pp=FT#<CR>
	Запись	Положение проектора - Сзади на столе	<CR>*pp=RE#<CR>
	Запись	Положение проектора - Сзади на потолок	<CR>*pp=RC#<CR>
	Запись	Положение проектора - Спер. на потолок	<CR>*pp=FC#<CR>
	Чтение	Состояние параметра "Положение проектора"	<CR>*pp=?#<CR>
	Запись	Вкл. быстрое охлаждение	<CR>*qcool=on<CR>
	Запись	Выкл. быстрое охлаждение	<CR>*qcool=off<CR>
	Чтение	Состояние параметра "Быстрое охлаждение"	<CR>*qcool=?<CR>
	Запись	Быстрый автопоиск	<CR>*QAS=on#<CR>
	Запись	Быстрый автопоиск	<CR>*QAS=off#<CR>
	Чтение	Состояние параметра "Быстрый автопоиск"	<CR>*QAS=?#<CR>
	Запись	Положение меню - В центре	<CR>*menuposition=center#<CR>
	Запись	Положение меню - Слева сверху	<CR>*menuposition=tl#<CR>
	Запись	Положение меню - Справа сверху	<CR>*menuposition=tr#<CR>
	Запись	Положение меню - Справа снизу	<CR>*menuposition=br#<CR>
	Запись	Положение меню - Слева снизу	<CR>*menuposition=bl#<CR>
	Чтение	Состояние параметра "Положение меню"	<CR>*menuposition=?#<CR>
	Запись	Вкл. прямое включение питания	<CR>*directpower=on#<CR>
	Запись	Выкл. прямое включение питания	<CR>*directpower=off#<CR>
	Чтение	Состояние параметра "Прямое включение питания"	<CR>*directpower=?#<CR>
	Запись	Вкл. "Вкл. пит. при обнаруж. сигнала"	<CR>*autopower=on#<CR>
	Запись	Выкл. "Вкл. пит. при обнаруж. сигнала"	<CR>*autopower=off#<CR>
	Чтение	Состояние параметра "Вкл. пит. при обнаруж. сигнала"	<CR>*autopower=?#<CR>
	Запись	Настройки реж. ожид. - Сеть вкл.	<CR>*standbynet=on#<CR>
	Запись	Настройки реж. ожид. - Сеть выкл.	<CR>*standbynet=off#<CR>
	Чтение	Состояние параметра "Настройки реж. ожид. - Сеть"	<CR>*standbynet=?#<CR>
	Запись	Настройки реж. ожид. - Микрофон вкл.	<CR>*standbymic=on#<CR>
	Запись	Настройки реж. ожид. - Микрофон выкл.	<CR>*standbymic=off#<CR>
	Чтение	Состояние параметра "Настройки реж. ожид. - Микрофон"	<CR>*standbymic=?#<CR>
	Запись	Вкл. "Настройки реж. ожид. - Выход монитора"	<CR>*standbymnt=on#<CR>
Запись	Выкл. "Настройки реж. ожид. - Выход монитора"	<CR>*standbymnt=off#<CR>	
Чтение	Состояние параметра "Настройки реж. ожид. - Выход монитора"	<CR>*standbymnt=?#<CR>	
Скорость прд. (бод)	Запись	2400	<CR>*baud=2400#<CR>
	Запись	4800	<CR>*baud=4800#<CR>
	Запись	9600	<CR>*baud=9600#<CR>
	Запись	14400	<CR>*baud=14400#<CR>
	Запись	19200	<CR>*baud=19200#<CR>
	Запись	38400	<CR>*baud=38400#<CR>
	Запись	57600	<CR>*baud=57600#<CR>
	Запись	115200	<CR>*baud=115200#<CR>
	Чтение	Текущая скорость прд. (бод)	<CR>*baud=?#<CR>

Функция	Тип	Действие	ASCII
Управление лампой	Чтение	Лампа	<CR>*ltim=?#<CR>
	Чтение	Часы работы лампы 2	<CR>*ltim2=?#<CR>
	Запись	Режим обычный	<CR>*lampm=lnor#<CR>
	Запись	Режим Эко	<CR>*lampm=eco#<CR>
	Запись	Режим SmartEco	<CR>*lampm=seco#<CR>
	Запись	Режим SmartEco 2	<CR>*lampm=seco2#<CR>
	Запись	Режим SmartEco 3	<CR>*lampm=seco3#<CR>
	Запись	Реж. затемн.	<CR>*lampm=dimming#<CR>
	Запись	Пользов. реж.	<CR>*lampm=custom#<CR>
	Запись	Уровень света для пользовательского режима	<CR>*lampcustom=value#<CR>
	Чтение	Состояние параметра "Уровень света" для пользовательского режима	<CR>*lampcustom=?#<CR>
	Запись (Две лампы)	Две лампы - Макс. яркость	<CR>* lampm =dualbr#<CR>
	Запись (Две лампы)	Две лампы - Надежность	<CR>* lampm =dualre#<CR>
	Запись (Две лампы)	Одна лампа - Выбор	<CR>* lampm =single#<CR>
	Запись (Две лампы)	Одна лампа - Выбор Eco	<CR>* lampm =singleeco#<CR>
	Чтение	Состояние параметра "Режим лампы"	<CR>*lampm=?#<CR>
	Прочие	Чтение	Название модели
Чтение		Версия микропрограммы системы	<CR>*sysfwversion=?#<CR>
Чтение		Версия микропрограммы - скейлер	<CR>*scalerfwversion=?#<CR>
Чтение		Версия микропрограммы - формат	<CR>*formatfwversion=?#<CR>
Чтение		Версия микропрограммы - LAN	<CR>*lanfwversion=?#<CR>
Чтение		Версия микропрограммы - MCU	<CR>*mcfwversion=?#<CR>
Чтение		Версия микропрограммы - балласт	<CR>*ballastfwversion=?#<CR>
Запись		Вкл. "Пустой экран"	<CR>*blank=on#<CR>
Запись		Выкл. "Пустой экран"	<CR>*blank=off#<CR>
Чтение		Состояние параметра "Пустой экран"	<CR>*blank=?#<CR>
Запись		Вкл. Стоп-кадр	<CR>*freeze=on#<CR>
Запись		Выкл. Стоп-кадр	<CR>*freeze=off#<CR>
Чтение		Состояние параметра "Стоп-кадр"	<CR>*freeze=?#<CR>
Запись		Вкл. меню	<CR>*menu=on#<CR>
Запись		Выкл. меню	<CR>*menu=off#<CR>
Чтение		Состояние параметра Меню	<CR>*menu=?#<CR>
Запись		Вверх	<CR>*up#<CR>
Запись		Вниз	<CR>*down#<CR>
Запись		Вправо	<CR>*right#<CR>
Запись		Влево	<CR>*left#<CR>
Запись		Ввод	<CR>*enter#<CR>
Запись		Назад	<CR>*back#<CR>
Запись		Вкл. меню Источник	<CR>*sourmenu=on#<CR>
Запись		Выкл. меню Источник	<CR>*sourmenu=off#<CR>
Чтение		Состояние параметра "Меню Источник"	<CR>*sourmenu=?#<CR>
Запись		Выкл. Синхр. 3D	<CR>*3d=off#<CR>
Запись		3D Авто	<CR>*3d=auto#<CR>
Запись		Синхр. 3D, Вертикальная стереопара	<CR>*3d=tb#<CR>
Запись		Синхр. 3D, Чередование кадров	<CR>*3d=fs#<CR>
Запись		3D Упаковка кадров	<CR>*3d=fp#<CR>
Запись	3D Горизонтальная стереопара	<CR>*3d=sbs#<CR>	

Функция	Тип	Действие	ASCII
Прочие (продолжение)	Запись	Откл. инвертирование 3D	<CR>*3d=da#<CR>
	Запись	Инвертирование 3D	<CR>*3d=iv#<CR>
	Запись	Из 2D в 3D	<CR>*3d=2d3d#<CR>
	Запись	3D nVIDIA	<CR>*3d=nvidia#<CR>
	Чтение	Состояние параметра "Синхр. 3D"	<CR>*3d=?#<CR>
	Запись	Вкл. приемник сигналов ДУ	<CR>*rr=on#<CR>
	Запись	Выкл. приемник сигналов ДУ	<CR>*rr=off#<CR>
	Запись	Приемник сигналов ДУ - спереди + сзади	<CR>*rr=fr#<CR>
	Запись	Приемник сигналов ДУ - спереди	<CR>*rr=f#<CR>
	Запись	Приемник сигналов ДУ - сзади	<CR>*rr=r#<CR>
	Запись	Приемник сигналов ДУ - сверху	<CR>*rr=t#<CR>
	Запись	Приемник сигналов ДУ - сверху+спереди	<CR>*rr=tf#<CR>
	Запись	Приемник сигналов ДУ - сверху+сзади	<CR>*rr=tr#<CR>
	Чтение	Состояние параметра "Приемник сигналов ДУ"	<CR>*rr=?#<CR>
	Запись	Вкл. "Мгнов. вкл."	<CR>*ins=on#<CR>
	Запись	Выкл. "Мгнов. вкл."	<CR>*ins=off#<CR>
	Чтение	Состояние параметра "Мгнов. вкл."	<CR>*ins=?#<CR>
	Запись	Вкл. режим энергосбережения лампы	<CR>*lpsaver=on#<CR>
	Запись	Выкл. режим энергосбережения лампы	<CR>*lpsaver=off#<CR>
	Чтение	Состояние параметра "Режим энергосбережения лампы"	<CR>*lpsaver=?#<CR>
	Запись	Вкл. "Пароль для проецирования"	<CR>*prjlogincode=on#<CR>
	Запись	Выкл. "Пароль для проецирования"	<CR>*prjlogincode=off#<CR>
	Чтение	Состояние параметра "Пароль для проецирования"	<CR>*prjlogincode=?#<CR>
	Запись	Вкл. трансляцию	<CR>*broadcasting=on#<CR>
	Запись	Выкл. трансляцию	<CR>*broadcasting=off#<CR>
	Чтение	Состояние параметра Трансляция	<CR>*broadcasting=?<CR>
	Запись	Обнаружение устройства AMX - вкл.	<CR>*amxdd=on#<CR>
	Запись	Обнаружение устройства AMX - выкл.	<CR>*amxdd=off#<CR>
	Чтение	Состояние параметра "Обнаружение устройства AMX"	<CR>*amxdd=?#<CR>
	Чтение	MAC-адрес	<CR>*macaddr=?#<CR>
	Запись	Вкл. Режим высокогорья	<CR>*Highaltitude=on#<CR>
	Запись	Выкл. Режим высокогорья	<CR>*Highaltitude=off#<CR>
	Чтение	Состояние параметра "Режим высокогорья"	<CR>*Highaltitude=?#<CR>
Установка	Запись	Загрузить память настроек объектива 1	<CR>*lensload=m1#<CR>
	Запись	Загрузить память настроек объектива 2	<CR>*lensload=m2#<CR>
	Запись	Загрузить память настроек объектива 3	<CR>*lensload=m3#<CR>
	Запись	Загрузить память настроек объектива 4	<CR>*lensload=m4#<CR>
	Запись	Загрузить память настроек объектива 5	<CR>*lensload=m5#<CR>
	Запись	Загрузить память настроек объектива 6	<CR>*lensload=m6#<CR>
	Запись	Загрузить память настроек объектива 7	<CR>*lensload=m7#<CR>
	Запись	Загрузить память настроек объектива 8	<CR>*lensload=m8#<CR>
	Запись	Загрузить память настроек объектива 9	<CR>*lensload=m9#<CR>
	Запись	Загрузить память настроек объектива 10	<CR>*lensload=m10#<CR>
	Чтение	Состояние параметра "Чтение памяти настроек объектива"	<CR>*lensload=?#<CR>
	Запись	Сохранить память настроек объектива 1	<CR>*lenssave=m1#<CR>
	Запись	Сохранить память настроек объектива 2	<CR>*lenssave=m2#<CR>
	Запись	Сохранить память настроек объектива 3	<CR>*lenssave=m3#<CR>
	Запись	Сохранить память настроек объектива 4	<CR>*lenssave=m4#<CR>
	Запись	Сохранить память настроек объектива 5	<CR>*lenssave=m5#<CR>
	Запись	Сохранить память настроек объектива 6	<CR>*lenssave=m6#<CR>
	Запись	Сохранить память настроек объектива 7	<CR>*lenssave=m7#<CR>
	Запись	Сохранить память настроек объектива 8	<CR>*lenssave=m8#<CR>
	Запись	Сохранить память настроек объектива 9	<CR>*lenssave=m9#<CR>
	Запись	Сохранить память настроек объектива 10	<CR>*lenssave=m10#<CR>
	Запись	Сбросить "Объектив по центру"	<CR>*lensreset=center#<CR>

Функция	Тип	Действие	ASCII
Калибровка цветов (только для обслуживания)	Запись	Оттенок +	<CR>*tint=+#<CR>
	Запись	Оттенок -	<CR>*tint=-#<CR>
	Запись	Установить величину оттенка	<CR>*tint=value#<CR>
	Чтение	Получить величину оттенка	<CR>*tint=?#<CR>
	Запись	Установить величину гаммы BenQ	<CR>*gamma=value#<CR>
	Чтение	Состояние параметра "Величина гаммы"	<CR>*gamma=?#<CR>
	Запись	Установить величину яркости HDR	<CR>*hdrbri=value#<CR>
	Чтение	Получить величину яркости HDR	<CR>*hdrbri=?#<CR>
	Запись	Уровень красного +	<CR>*RGain=+#<CR>
	Запись	Уровень красного -	<CR>*RGain=-#<CR>
	Запись	Установить величину уровня красного	<CR>*RGain=value#<CR>
	Чтение	Получить величину уровня красного	<CR>*RGain=?#<CR>
	Запись	Уровень зеленого +	<CR>*GGain=+#<CR>
	Запись	Уровень зеленого -	<CR>*GGain=-#<CR>
	Запись	Установить величину уровня зеленого	<CR>*GGain=value#<CR>
	Чтение	Получить величину уровня зеленого	<CR>*GGain=?#<CR>
	Запись	Уровень синего +	<CR>*BGain=+#<CR>
	Запись	Уровень синего -	<CR>*BGain=-#<CR>
	Запись	Установить величину уровня синего	<CR>*BGain=value#<CR>
	Чтение	Получить величину уровня синего	<CR>*BGain=?#<CR>
	Запись	Смещение красного +	<CR>*ROffset=+#<CR>
	Запись	Смещение красного -	<CR>*ROffset=-#<CR>
	Запись	Установить величину смещения красного	<CR>*ROffset=value#<CR>
	Чтение	Получить величину смещения красного	<CR>*ROffset=?#<CR>
	Запись	Смещение зеленого +	<CR>*GOffset=+#<CR>
	Запись	Смещение зеленого -	<CR>*GOffset=-#<CR>
	Запись	Установить величину смещения зеленого	<CR>*GOffset=value#<CR>
	Чтение	Получить величину смещения зеленого	<CR>*GOffset=?#<CR>
	Запись	Смещение синего +	<CR>*BOffset=+#<CR>
	Запись	Смещение синего -	<CR>*BOffset=-#<CR>
	Запись	Установить величину смещения синего	<CR>*BOffset=value#<CR>
	Чтение	Получить величину смещения синего	<CR>*BOffset=?#<CR>
	Запись	Основной цвет	<CR>*primcr=value#<CR>
	Чтение	Состояние параметра "Основной цвет"	<CR>*primcr=?#<CR>
	Запись	Оттенок +	<CR>*hue=+#<CR>
	Запись	Оттенок -	<CR>*hue=-#<CR>
	Запись	Установить величину оттенка	<CR>*hue=value#<CR>
	Чтение	Получить величину оттенка	<CR>*hue=?#<CR>
	Запись	Насыщенность +	<CR>*saturation =+#<CR>
	Запись	Насыщенность -	<CR>*saturation =-#<CR>
	Запись	Установить величину насыщенности	<CR>*saturation =value#<CR>
	Чтение	Получить величину насыщенности	<CR>*saturation =?#<CR>
	Запись	Уровень +	<CR>*gain=+#<CR>
	Запись	Уровень -	<CR>*gain=-#<CR>
	Запись	Установить величину уровня	<CR>*gain=value#<CR>
	Чтение	Получить величину уровня	<CR>*gain=?#<CR>
	Запись	Цветовая палитра - авто	<CR>*cgamut=auto#<CR>
Запись	Цветовая палитра BT.709	<CR>*cgamut=bt.709#<CR>	
Запись	Цветовая палитра BT.2020	<CR>*cgamut=bt.2020#<CR>	
Запись	Цветовая палитра DCI-P3	<CR>*cgamut=dcip3#<CR>	
Чтение	Величина "Цветовая палитра"	<CR>*cgamut=?#<CR>	
Запись	Динамическая диафрагма - ВКЛ.	<CR>*diris=on#<CR>	
Запись	Динамическая диафрагма - ВЫКЛ.	<CR>*diris=off#<CR>	
Чтение	Состояние параметра "Динамическая диафрагма"	<CR>*diris=?#<CR>	
Запись	Сохранить результат калибровки цветов	<CR>*colorsave#<CR>	
Запись	Показать шаблон калибровки цветов	<CR>*colorpattern=value#<CR>	

Функция	Тип	Действие	ASCII
Обслуживание (Только для обслуживания)	Запись	Включить режим обслуживания для создания отчета об ошибках	<CR>*error=enable#<CR>
	Чтение	Отчет с кодами ошибок	<CR>*error=report#<CR>
	Чтение	Скорость вентилятора 1	<CR>*fan1=?#<CR>
	Чтение	Скорость вентилятора 2	<CR>*fan2=?#<CR>
	Чтение	Скорость вентилятора 3	<CR>*fan3=?#<CR>
	Чтение	Скорость вентилятора 4	<CR>*fan4=?#<CR>
	Чтение	Скорость вентилятора 5	<CR>*fan5=?#<CR>
	Чтение	Температура 1	<CR>*tmp1=?#<CR>
	Чтение	Температура 2	<CR>*tmp2=?#<CR>
	Чтение	Температура 3	<CR>*tmp3=?#<CR>
	Чтение	Индикатор	<CR>*led=?#<CR>

차례

중요 안전 지침	118
제품 구성	120
사양	120
프로젝터 치수	121
단자	121
영사 크기	123
천장 설치 그림	124
RS-232 명령	125
RS-232 핀 할당	125

중요 안전 지침

구입하신 프로젝터는 정보 기술 장비 안전에 대한 최신 표준을 따르도록 설계되어 검사를 통과한 제품입니다. 그러나 본 제품을 안전하게 사용하기 위해서는 사용 설명서 / 설치 안내서에서 설명하고 제품에 표시된 지침을 따라야 합니다.

1. 프로젝터를 작동하기 전에 사용 설명서 / 설치 안내서를 읽으십시오. 잘 보관해 두었다가 나중에 참조하십시오.
2. 작동 중에는 프로젝터 렌즈 정면을 바라보지 마십시오. 빛 강도가 세기 때문에 시력이 손상될 수 있습니다.
3. 수리는 자격을 갖춘 정비 기술자에게만 맡기십시오.
4. 프로젝터 광원이 켜지면 렌즈 셔터 (있을 경우) 를 열거나 렌즈 뚜껑 (있을 경우) 을 떼어내십시오.
5. 작동 중에는 광원이 매우 뜨거워집니다.
6. 일부 국가에서는 선간 전압이 불안정합니다. 이 프로젝터는 100 - 240 V AC 에서 안전하게 작동하지만 전원이 끊기거나 ± 10 볼트의 과전류가 발생하면 작동하지 않을 수 있습니다. 이와 같이 선간 전압이 불안정하거나 중단될 수 있는 곳에서는 프로젝터를 연결할 때 정전압 장치, 과전류 차단기, 무정전 전원 공급 장치 (UPS) 를 사용하십시오.
7. 프로젝터가 작동 중일 때 영사 렌즈를 물건으로 가리지 마십시오. 물건이 발열되거나 변형될 수 있습니다. 일시적으로 광원을 끄려면 블랭크 기능을 사용합니다.
8. 정격 광원 수명보다 오래 광원을 사용하지 마십시오.
9. 프로젝터의 전원 플러그를 빼지 않은 상태에서는 램프나 기타 전기 부품을 교체하지 마십시오.
10. 고정되지 않은 손수레, 받침대, 탁자 등에는 제품을 올려 놓지 마십시오. 제품이 떨어지면 크게 손상될 수 있습니다.
11. 프로젝터를 분해하지 마십시오. 내부에 높은 전압의 전류가 흐르기 때문에 접촉에 의해 감전사할 수 있는 위험이 있습니다.
어떤 덮개든지 절대로 벗기거나 제거하면 안됩니다. 수리가 필요한 경우에는 반드시 필요한 자격을 갖춘 정비 기술자에게 맡기십시오.
12. 통풍구를 막지 마십시오.
 - 프로젝터를 담요나 기타 침구류 등, 표면이 부드러운 곳에 올려놓지 마십시오.
 - 프로젝터를 향긋이나 다른 물건으로 덮지 마십시오.
 - 프로젝터 근처에 인화성 물질을 두지 마십시오.
 통풍구가 심하게 막혀 있으면, 프로젝터 내부가 과열되어 화재가 발생할 수 있습니다.
13. 프로젝터를 작동할 때는 항상 평평한 수평면 위에 놓으십시오.
 - 좌우로 10도 이상 기울어져 있거나 앞뒤로 15도 이상 기울어져 있으면 사용하지 마십시오. 완전히 수평하지 않은 곳에서 프로젝터를 사용하면 램프가 오작동을 일으키거나 손상될 수 있습니다.
14. 프로젝터를 수직으로 세워두지 마십시오. 프로젝터가 떨어지면서 사람이 다치거나 프로젝터가 손상될 수 있습니다.
15. 프로젝터 위에 올라서거나 물건을 올려놓지 마십시오. 프로젝터가 손상될뿐만 아니라 사람이 다칠 수 있습니다.

16. 프로젝터가 작동 중일 때 통풍구에서 온기가 느껴지거나 냄새가 풍길 수 있습니다. 이것은 정상적인 현상으로 제품에 결함이 있는 것이 아닙니다.
17. 프로젝터 부근이나 위에 액체를 놓지 마십시오. 흘린 액체가 프로젝터로 들어가면 고장 날 수 있습니다. 프로젝터에 물기가 묻으면, 전원 공급 장치의 콘센트에서 플러그를 뽑고 BenQ 에 문의하여 수리를 받으십시오.
18. 이 제품에는 천장 설치를 위해 이미지를 거꾸로 나타낼 수 있는 기능이 있습니다.
19. 이 장치는 접지해야 합니다.
20. 프로젝터 보관 장소로 적합하지 곳은 다음과 같습니다.

- 환기가 잘 되지 않거나 밀폐된 공간. 50 cm 이상 벽과 거리를 두고 설치해야 프로젝터 주변에 통풍이 잘 됩니다.
- 온도가 급변하는 곳 (예 : 창문이 모두 닫혀 있는 차량 내부).
- 습기, 먼지 또는 담배 연기가 많은 공간. 프로젝터의 광학 부품이 오염되므로 수명이 단축되고 스크린이 어둡게 보일 수 있습니다.
- 화재 경보기 근처.
- 실내 온도가 40°C / 104°F 를 넘는 곳.
- 고도가 3000 m(10000 피트) 를 넘는 곳.

! Hg - 램프에는 수은이 들어 있습니다. 지역 폐기법에 따라 처리하십시오. 자세한 내용은 www.lamprecycle.org 를 참조하십시오. 를 참조하십시오.

위험 그룹 2

1. 광원 및 광원 시스템에 대한 광생물학 안전성 분류에 따라 이 제품은 위험 그룹 2, IEC 62471-5:2015 에 해당합니다.
2. 이 제품에서 유해한 시방사가 방출될 가능성이 있습니다.
3. 작동 중인 광원을 응시하지 마십시오. 눈에 해를 입을 수 있습니다.
4. 모든 밝은 광원과 마찬가지로, 빔을 똑바로 쳐다보지 마십시오.



냉각 표시

통풍

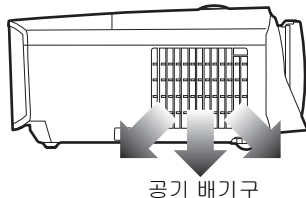
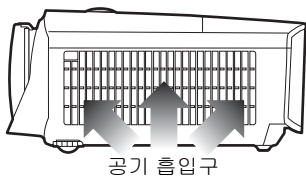

! 통풍이 잘 안되거나 좁은 공간에서 프로젝터를 사용하지 마십시오.

설치 주의 사항

프로젝터의 적절한 통풍을 위해, 아래 그림에 나온 것처럼 프로젝터 주위에 약간의 공간을 두어야 합니다 :

• 테이블

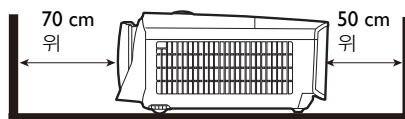

• 천장

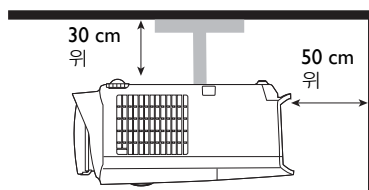

• 테이블

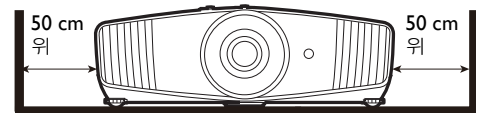

• 쌓기

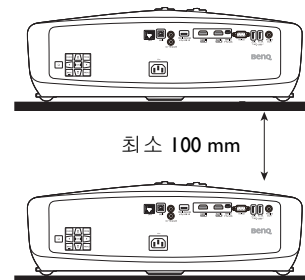

제품 정보

제품 구성

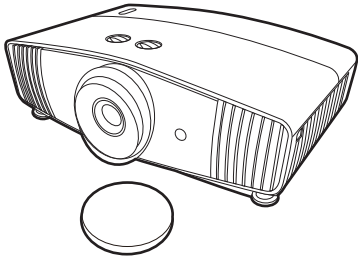

프로젝터

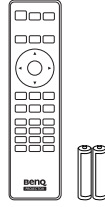

리모컨 (배터리 포함)



전원 코드



설치 안내서



사용 설명서 CD



보증서 *



- 해당 지역에 적합한 부속품이 제공되므로 그림과 다를 수 있습니다.
- * 보증서는 특정 지역에서만 제공됩니다. 자세한 내용은 해당 제품 판매업체에 문의하십시오.

부속품 (별매품)

1. 예비용 램프 키트
2. 천장 설치용 키트
3. BenQ 3D 안경

사양

디스플레이 시스템	I-CHIP DMD
해상도	3840 x 2160 (XPR 있음)
광원	240 W 램프
밝기	1800 루멘
소비 전력	405 W (최대); < 0.5 W (대기)
무게	6.5 Kg ± 100 g (14.33 ± 0.22 lbs)

프로젝터 치수

492 mm (W) x 168.5 mm (H) x 349 mm (D)

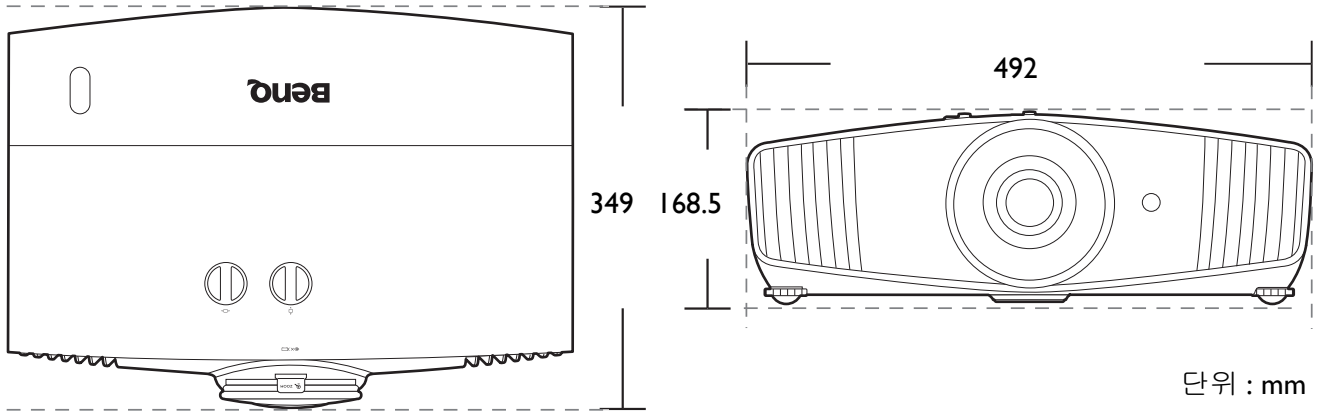

단자

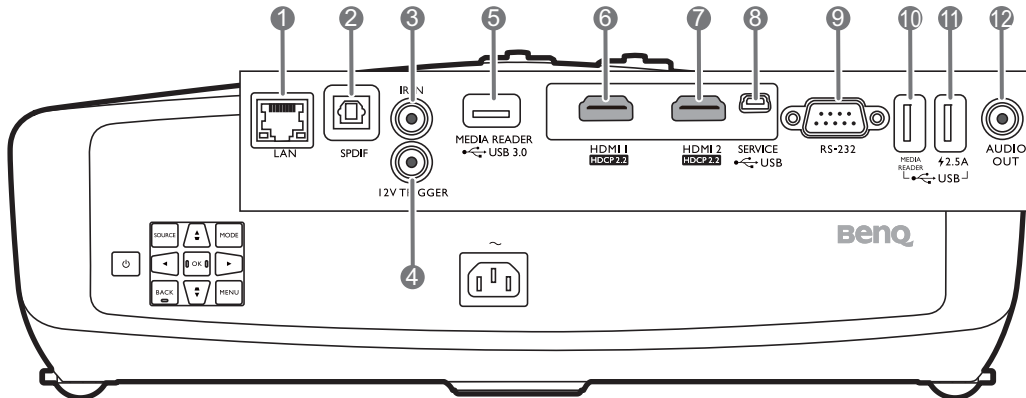

1. LAN (10/100M)

네트워크를 통해 프로젝터를 제어하기 위해 RJ45 Cat5/Cat6 이더넷 케이블에 연결하는 데 사용됩니다.

2. SPDIF

디지털 오디오 출력 장치를 연결하는 데 사용됩니다.

3. IR IN

리모컨에서 오는 신호를 더 잘 수신할 수 있도록 IR 확장 케이블을 꽂는 데 사용됩니다.

4. 12V TRIGGER

전기 스크린 또는 조명 컨트롤 같은 외부 장치를 트리거합니다.

5. MEDIA READER (USB 3.0 Type-A)

멀티미디어 파일을 읽기 위해 USB 플래시 드라이브에 연결합니다.

6. HDMI 1 (버전 2.0b)

HDMI 소스에 연결하는 데 사용됩니다.

7. HDMI 2 (버전 2.0b)

HDMI 소스에 연결하는 데 사용됩니다.

8. USB MINI-B

펌웨어 업그레이드 전용.

9. RS-232

PC 제어 시스템에 연결하고 프로젝터 유지 보수를 수행할 수 있는 표준 9 핀 D-sub 인터페이스입니다.

10. MEDIA READER (USB 2.0 Type-A)

멀티미디어 파일을 읽기 위해 USB 플래시 드라이브에 연결합니다.

11. 2.5A (USB 2.0 Type-A, 전원 공급)

2.5A 전원 공급을 지원합니다.

12. AUDIO OUT

외부 스피커로 연결하는 데 사용됩니다.

리모컨

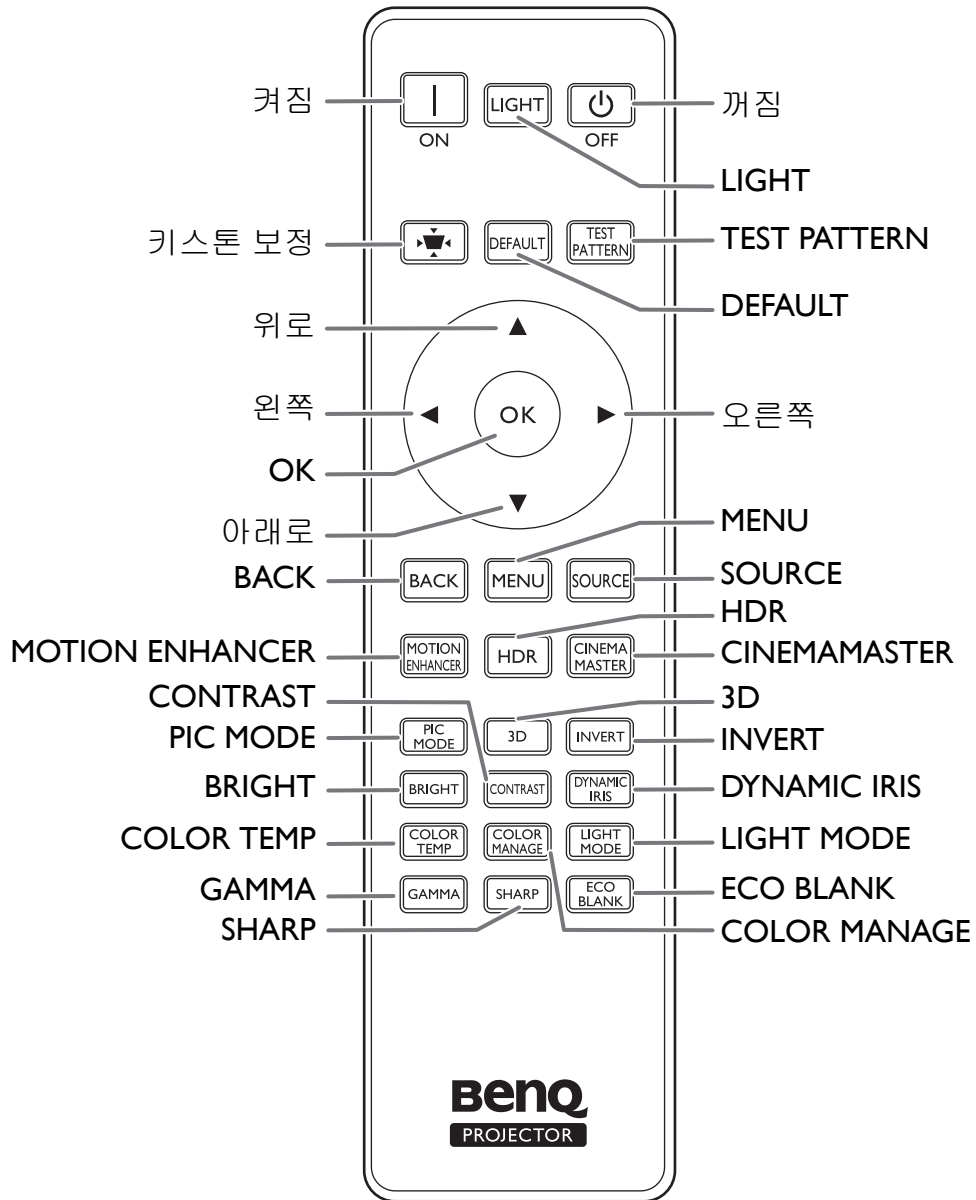

설치

영사 크기

- 스크린 화면비는 16:9 이고 영사 이미지 화면비는 16:9 입니다

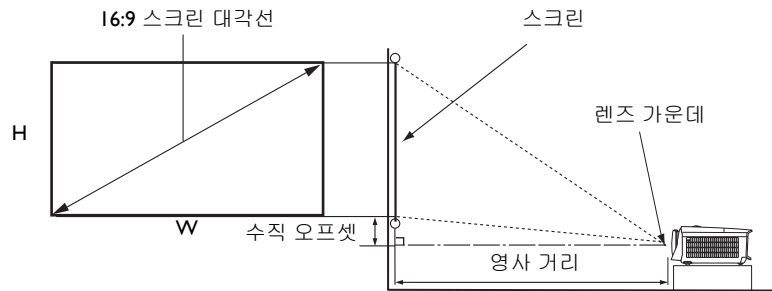

스크린 크기		스크린과 떨어진 거리 (mm)			수직 오프셋 (최저 / 최고 렌즈 위치) (mm)		
대각선 길이		H (mm)	W (mm)	최소 길이		최대 길이	
인치	mm			(최대 줌)		평균	(최소 줌)
60	1524	747	1328	1800	2348	2896	75
70	1778	872	1550	2100	2739	3378	87
80	2032	996	1771	2400	3130	3861	100
90	2286	1121	1992	2700	3522	4343	112
100	2540	1245	2214	3000	3913	4826	125
110	2794	1370	2435	3300	4304	5309	137
120	3048	1494	2657	3600	4696	5791	149
130	3302	1619	2878	3900	5087	6274	162
140	3556	1743	3099	4200	5478	6757	174
150	3810	1868	3321	4500	5870	7239	187
160	4064	1992	3542	4800	6261	7722	199
170	4318	2117	3763	5100	6652	8204	212
180	4572	2241	3985	5400	7043	8687	224
190	4826	2366	4206	5700	7435	9170	237
200	5080	2491	4428	6000	7826	9652	249



모든 측정은 근사값이며 실제 크기와 다를 수 있습니다.

프로젝터를 한 곳에만 설치하여 이용하려는 경우 BenQ 에서는 먼저 설치할 프로젝터를 사용해 영사 거리와 크기를 실제로 측정하여 프로젝터 광학 부품들의 오차를 고려할 것을 권장합니다. 그래야 설치하기에 가장 적합한 위치를 정확하게 파악할 수 있습니다.



- 천장 설치는 자격을 갖춘 전문가가 시행해야 합니다. 자세한 내용은 대리점에 문의하십시오. 프로젝터를 손수 설치하는 것은 권장되지 않습니다.
- 프로젝터를 단단하고 고른 평면 위에 놓고 사용하십시오. 프로젝터가 떨어지면 손상되거나 심각한 부상을 입을 수 있습니다.
- 온도가 너무 덥거나 추운 곳에서 프로젝터를 사용하지 마십시오. 화씨 32 도 (섭씨 0 도) ~ 화씨 104 도 (섭씨 40 도) 사이에서만 프로젝터를 사용하십시오.
- 프로젝터가 습기, 먼지 또는 연기에 노출되면 스크린이 손상됩니다.
- 프로젝터의 통풍구를 막지 마십시오. 적절한 통풍은 열을 제거하는 데 필요합니다. 통풍구가 막히면 프로젝터가 손상됩니다.

영사 렌즈 이동

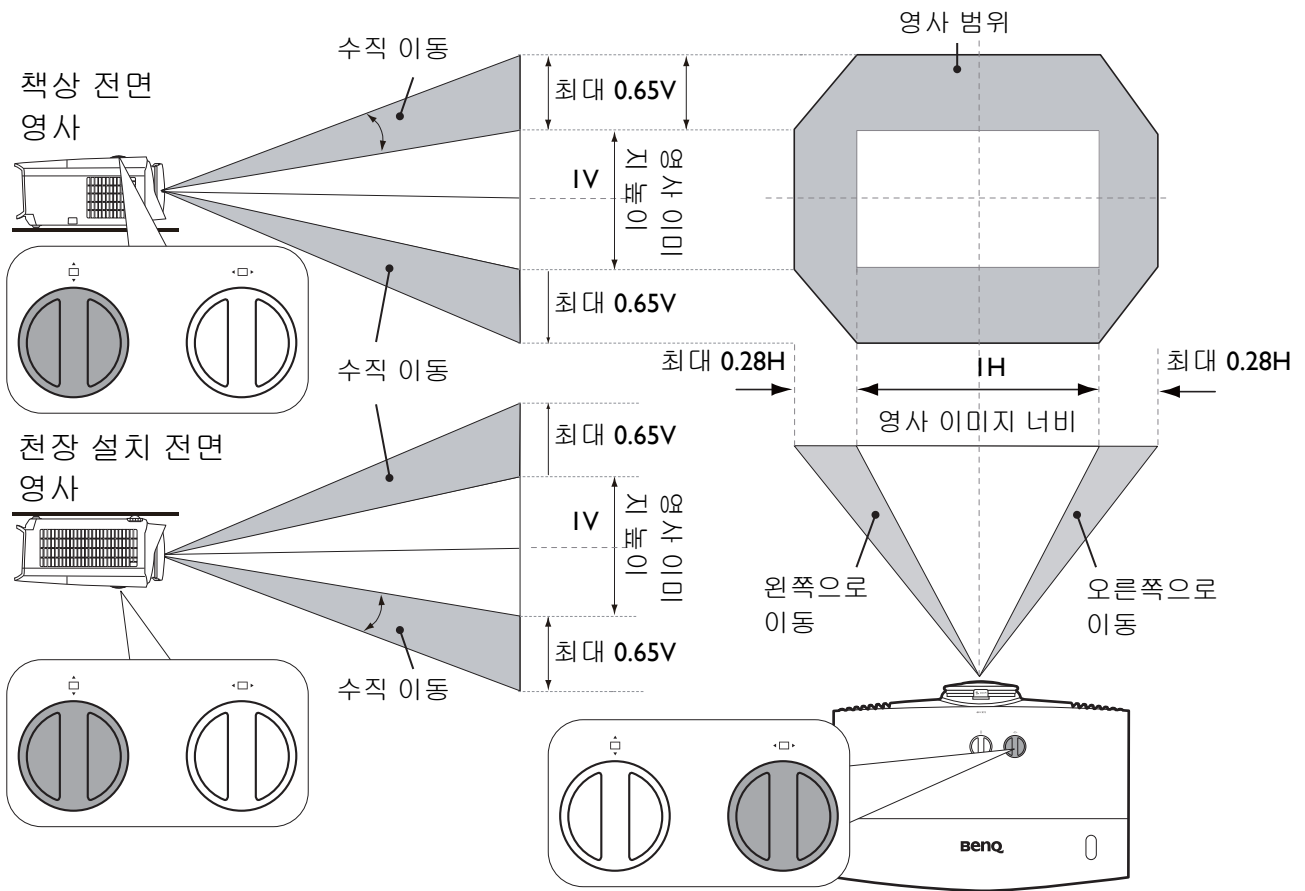

천장 설치 그림

천장 설치용 나사 : M4
(최대 L = 25 mm; 최소 L = 20 mm)

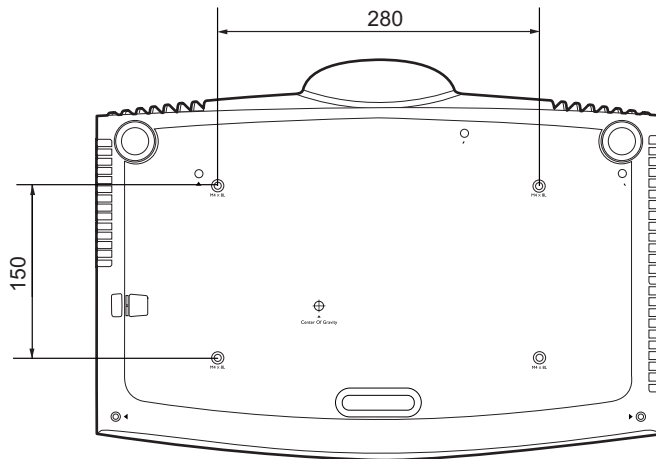

단위 : mm

RS-232 명령

RS-232 핀 할당

번호	직렬
1	NC
2	RX
3	TX
4	NC
5	GND

번호	직렬
6	NC
7	RTSZ
8	CTSZ
9	NC

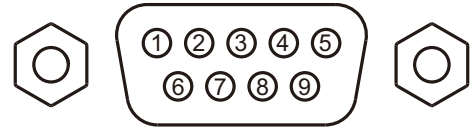

기능	유형	작동하기	ASCII
전원	쓰기	전원 켜짐	<CR>*pow=on#<CR>
	쓰기	전원 꺼짐	<CR>*pow=off#<CR>
	읽기	전원 상태	<CR>*pow=?#<CR>
소스 선택	쓰기	COMPUTER/YPbPr	<CR>*sour=RGB#<CR>
	쓰기	COMPUTER 2/YPbPr2	<CR>*sour=RGB2#<CR>
	쓰기	COMPUTER 3/YPbPr3	<CR>*sour=RGB3#<CR>
	쓰기	컴포넌트	<CR>*sour=ypr#<CR>
	쓰기	컴포넌트 2	<CR>*sour=ypr2#<CR>
	쓰기	DVI-A	<CR>*sour=dviA#<CR>
	쓰기	DVI-D	<CR>*sour=dvid#<CR>
	쓰기	HDMI (MHL)	<CR>*sour=hdmi#<CR>
	쓰기	HDMI 2 (MHL2)	<CR>*sour=hdmi2#<CR>
	쓰기	컴포지트	<CR>*sour=vid#<CR>
	쓰기	S-Video	<CR>*sour=svid#<CR>
	쓰기	네트워크	<CR>*sour=network#<CR>
	쓰기	USB 표시	<CR>*sour=usbdisplay#<CR>
	쓰기	USB 리더	<CR>*sour=usbreader#<CR>
	쓰기	HDbaseT	<CR>*sour=hdbaset#<CR>
	쓰기	DisplayPort	<CR>*sour=dp#<CR>
	쓰기	3G-SDI	<CR>*sour=sdi#<CR>
쓰기	스마트 시스템	<CR>*sour=smartsystem#<CR>	
읽기	현재 소스	<CR>*sour=?#<CR>	
오디오 제어	쓰기	음소거 켜짐	<CR>*mute=on#<CR>
	쓰기	음소거 꺼짐	<CR>*mute=off#<CR>
	읽기	음소거 상태	<CR>*mute=?#<CR>
	쓰기	볼륨 +	<CR>*vol=+#<CR>
	쓰기	볼륨 -	<CR>*vol=-#<CR>
	쓰기	고객을 위한 볼륨 수준	<CR>*vol=value#<CR>
	읽기	볼륨 상태	<CR>*vol=?#<CR>
	쓰기	마이크 볼륨 +	<CR>*micvol=+#<CR>
	쓰기	마이크 볼륨 -	<CR>*micvol=-#<CR>
읽기	마이크 볼륨 상태	<CR>*micvol=?#<CR>	
오디오 소스 선택	쓰기	오디오 통과 꺼짐	<CR>*audiosour=off#<CR>
	쓰기	오디오 - 컴퓨터 1	<CR>*audiosour=RGB#<CR>
	쓰기	오디오 - 컴퓨터 2	<CR>*audiosour=RGB2#<CR>
	쓰기	Audio-Video/S-Video	<CR>*audiosour=vid#<CR>
	쓰기	오디오 - 컴포넌트	<CR>*audiosour=ypr#<CR>
	쓰기	Audio-HDMI	<CR>*audiosour=hdmi#<CR>
	쓰기	Audio-HDMI2	<CR>*audiosour=hdmi2#<CR>
읽기	오디오 패스 상태	<CR>*audiosour=?#<CR>	

기능	유형	작동하기	ASCII
이미지 모드	쓰기	동적	<CR>*appmod=dynamic#<CR>
	쓰기	프리젠테이션	<CR>*appmod=preset#<CR>
	쓰기	sRGB	<CR>*appmod=srgb#<CR>
	쓰기	밝음	<CR>*appmod=bright#<CR>
	쓰기	거실	<CR>*appmod=livingroom#<CR>
	쓰기	게임	<CR>*appmod=game#<CR>
	쓰기	극장 (Rec.709)	<CR>*appmod=cine#<CR>
	쓰기	표준 / 선명	<CR>*appmod=std#<CR>
	쓰기	풋볼	<CR>*appmod=football#<CR>
	쓰기	풋볼 밝음	<CR>*appmod=footballbt#<CR>
	쓰기	DICOM	<CR>*appmod=dicom#<CR>
	쓰기	THX	<CR>*appmod=thx#<CR>
	쓰기	무음 모드	<CR>*appmod=silence#<CR>
	쓰기	DCI-P3 모드 (D. 시네마)	<CR>*appmod=dcip3#<CR>
	쓰기	선명한	<CR>*appmod=vivid#<CR>
	쓰기	인포그래픽	<CR>*appmod=infographic#<CR>
	쓰기	사용자 1	<CR>*appmod=user1#<CR>
	쓰기	사용자 2	<CR>*appmod=user2#<CR>
	쓰기	사용자 3	<CR>*appmod=user3#<CR>
	쓰기	ISF Day	<CR>*appmod=isfday#<CR>
	쓰기	ISF Night	<CR>*appmod=isfnight#<CR>
	쓰기	3D	<CR>*appmod=threed#<CR>
	쓰기	스포츠	<CR>*appmod=sport#<CR>
	쓰기	HDR	<CR>*appmod=hdr#<CR>
	쓰기	HLG	<CR>*appmod=hlg#<CR>
		읽기	이미지 모드
이미지 설정	쓰기	명암비 +	<CR>*con=+#<CR>
	쓰기	명암비 -	<CR>*con=#<CR>
	쓰기	명암비 값 설정	<CR>*con=value#<CR>
	읽기	명암비 값	<CR>*con=?#<CR>
	쓰기	밝기 +	<CR>*bri=+#<CR>
	쓰기	밝기 -	<CR>*bri=#<CR>
	쓰기	밝기 값 설정	<CR>*bri=value#<CR>
	읽기	밝기 값	<CR>*bri=?#<CR>
	쓰기	색 +	<CR>*color=+#<CR>
	쓰기	색 -	<CR>*color=#<CR>
	쓰기	컬러 값 설정	<CR>*color=value#<CR>
	읽기	컬러 값	<CR>*color=?#<CR>
	쓰기	선명도 +	<CR>*sharp=+#<CR>
	쓰기	선명도 -	<CR>*sharp=#<CR>
	쓰기	선명도 값 설정	<CR>*sharp=value#<CR>
	읽기	선명도 값	<CR>*sharp=?#<CR>
	쓰기	피부 톤 +	<CR>*fleshtone=+#<CR>
	쓰기	피부 톤 -	<CR>*fleshtone=#<CR>
	쓰기	피부 톤 값 설정	<CR>*fleshtone=value#<CR>
	읽기	피부 톤 값	<CR>*fleshtone=?#<CR>
	쓰기	색온도 - 더 따뜻함	<CR>*ct=warm#<CR>
	쓰기	색온도 - 따뜻함	<CR>*ct=warm#<CR>
	쓰기	색온도 - 보통	<CR>*ct=normal#<CR>
	쓰기	색온도 - 차가움	<CR>*ct=cool#<CR>
	쓰기	색온도 - 더 차가움	<CR>*ct=cooler#<CR>
	쓰기	색온도 - 램프 Native	<CR>*ct=native#<CR>
	읽기	색온도 상태	<CR>*ct=?#<CR>
	쓰기	화면비 4:3	<CR>*asp=4:3#<CR>

기능	유형	작동하기	ASCII
이미지 설정 (계속)	쓰기	화면비 16:6	<CR>*asp=16:6#<CR>
	쓰기	화면비 16:9	<CR>*asp=16:9#<CR>
	쓰기	화면비 16:10	<CR>*asp=16:10#<CR>
	쓰기	화면비 2.35:1	<CR>*asp=2.35#<CR>
	쓰기	화면비 자동	<CR>*asp=AUTO#<CR>
	쓰기	화면비 실제	<CR>*asp=REAL#<CR>
	쓰기	화면비 레터박스	<CR>*asp=LBOX#<CR>
	쓰기	화면비 와이드	<CR>*asp=WIDE#<CR>
	쓰기	화면비 왜상	<CR>*asp=ANAM#<CR>
	쓰기	화면비 왜상 2.35	<CR>*asp=ANAM2.35#<CR>
	쓰기	화면비 왜상 16:9	<CR>*asp=ANAM16:9#<CR>
	읽기	화면비 상태	<CR>*asp=?#<CR>
	쓰기	수직 키스톤 +	<CR>*vkeystone=+#<CR>
	쓰기	수직 키스톤 -	<CR>*vkeystone=-#<CR>
	읽기	수직 키스톤 값	<CR>*vkeystone=?#<CR>
	쓰기	수평 키스톤 +	<CR>*hkeystone=+#<CR>
	쓰기	수평 키스톤 -	<CR>*hkeystone=-#<CR>
	읽기	수평 키스톤 값	<CR>*hkeystone=?#<CR>
	쓰기	오버스캔 조정 +	<CR>*overscan=+#<CR>
	쓰기	오버스캔 조정 -	<CR>*overscan=-#<CR>
	읽기	오버스캔 조정 값	<CR>*overscan=?#<CR>
	쓰기	4 모퉁이 위 - 왼쪽 -X 감소	<CR>*cornerfittlx=-#<CR>
	쓰기	4 모퉁이 위 - 왼쪽 -X 증가	<CR>*cornerfittlx=+#<CR>
	읽기	4 모퉁이 위 - 왼쪽 -X 상태	<CR>*cornerfittlx=?#<CR>
	쓰기	4 모퉁이 위 - 왼쪽 -Y 감소	<CR>*cornerfittly=-#<CR>
	쓰기	4 모퉁이 위 - 왼쪽 -Y 증가	<CR>*cornerfittly=+#<CR>
	읽기	4 모퉁이 위 - 왼쪽 -Y 상태	<CR>*cornerfittly=?#<CR>
	쓰기	4 모퉁이 위 - 오른쪽 -X 감소	<CR>*cornerfittrx=-#<CR>
	쓰기	4 모퉁이 위 - 오른쪽 -X 증가	<CR>*cornerfittrx=+#<CR>
	읽기	4 모퉁이 위 - 오른쪽 -X 상태	<CR>*cornerfittrx=?#<CR>
	쓰기	4 모퉁이 위 - 오른쪽 -Y 감소	<CR>*cornerfittry=-#<CR>
	쓰기	4 모퉁이 위 - 오른쪽 -Y 증가	<CR>*cornerfittry=+#<CR>
	읽기	4 모퉁이 위 - 오른쪽 -Y 상태	<CR>*cornerfittry=?#<CR>
	쓰기	4 모퉁이 아래 - 왼쪽 -X 감소	<CR>*cornerfitblx=-#<CR>
	쓰기	4 모퉁이 아래 - 왼쪽 -X 증가	<CR>*cornerfitblx=+#<CR>
	읽기	4 모퉁이 아래 - 왼쪽 -X 상태	<CR>*cornerfitblx=?#<CR>
	쓰기	4 모퉁이 아래 - 왼쪽 -Y 감소	<CR>*cornerfitbly=-#<CR>
	쓰기	4 모퉁이 아래 - 왼쪽 -Y 증가	<CR>*cornerfitbly=+#<CR>
	읽기	4 모퉁이 아래 - 왼쪽 -Y 상태	<CR>*cornerfitbly=?#<CR>
	쓰기	4 모퉁이 아래 - 오른쪽 -X 감소	<CR>*cornerfitbrx=-#<CR>
	쓰기	4 모퉁이 아래 - 오른쪽 -X 증가	<CR>*cornerfitbrx=+#<CR>
	읽기	4 모퉁이 아래 - 오른쪽 -X 상태	<CR>*cornerfitbrx=?#<CR>
	쓰기	4 모퉁이 아래 - 오른쪽 -Y 감소	<CR>*cornerfitbry=-#<CR>
	쓰기	4 모퉁이 아래 - 오른쪽 -Y 증가	<CR>*cornerfitbry=+#<CR>
	읽기	4 모퉁이 아래 - 오른쪽 -Y 상태	<CR>*cornerfitbry=?#<CR>
	쓰기	디지털 줌인	<CR>*zoomI#<CR>
	쓰기	디지털 줌아웃	<CR>*zoomO#<CR>
	쓰기	자동	<CR>*auto#<CR>
	쓰기	Brilliant color 켜짐	<CR>*BC=on#<CR>
	쓰기	Brilliant color 꺼짐	<CR>*BC=off#<CR>
읽기	Brilliant color 상태	<CR>*BC=?#<CR>	
쓰기	현재 이미지 설정 초기화	<CR>*rstcurpicsetting#<CR>	
쓰기	모든 이미지 설정 초기화	<CR>*rstallpicsetting#<CR>	

기능	유형	작동하기	ASCII
작동 설정	쓰기	프로젝터 위치 - 탁자 앞	<CR>*pp=FT#<CR>
	쓰기	프로젝터 위치 - 탁자 뒤	<CR>*pp=RE#<CR>
	쓰기	프로젝터 위치 - 천장 뒤	<CR>*pp=RC#<CR>
	쓰기	프로젝터 위치 - 천장 앞	<CR>*pp=FC#<CR>
	읽기	프로젝터 위치 상태	<CR>*pp=?#<CR>
	쓰기	고속 냉각 켜짐	<CR>*qcool=on<CR>
	쓰기	고속 냉각 꺼짐	<CR>*qcool=off<CR>
	읽기	고속 냉각 상태	<CR>*qcool=?<CR>
	쓰기	빠른 자동 검색	<CR>*QAS=on#<CR>
	쓰기	빠른 자동 검색	<CR>*QAS=off#<CR>
	읽기	빠른 자동 검색 상태	<CR>*QAS=?#<CR>
	쓰기	메뉴 위치 - 가운데	<CR>*menuposition=center#<CR>
	쓰기	메뉴 위치 - 좌측 상단	<CR>*menuposition=tl#<CR>
	쓰기	메뉴 위치 - 우측 상단	<CR>*menuposition=tr#<CR>
	쓰기	메뉴 위치 - 우측 하단	<CR>*menuposition=br#<CR>
	쓰기	메뉴 위치 - 좌측 하단	<CR>*menuposition=bl#<CR>
	읽기	메뉴 위치 상태	<CR>*menuposition=?#<CR>
	쓰기	직접 전원 켜기 - 켜짐	<CR>*directpower=on#<CR>
	쓰기	직접 전원 켜기 - 꺼짐	<CR>*directpower=off#<CR>
	읽기	직접 전원 켜기 - 상태	<CR>*directpower=?#<CR>
	쓰기	신호 전원 켜기 - 켜짐	<CR>*autopower=on#<CR>
	쓰기	신호 전원 켜기 - 꺼짐	<CR>*autopower=off#<CR>
	읽기	신호 전원 켜기 - 상태	<CR>*autopower=?#<CR>
	쓰기	대기 설정 - 네트워크 켜짐	<CR>*standbynet=on#<CR>
	쓰기	대기 설정 - 네트워크 꺼짐	<CR>*standbynet=off#<CR>
	읽기	대기 설정 - 네트워크 상태	<CR>*standbynet=?#<CR>
	쓰기	대기 설정 - 마이크 켜짐	<CR>*standbymic=on#<CR>
	쓰기	대기 설정 - 마이크 꺼짐	<CR>*standbymic=off#<CR>
	읽기	대기 설정 - 마이크 상태	<CR>*standbymic=?#<CR>
	쓰기	대기 설정 - 모니터 출력 켜짐	<CR>*standbymnt=on#<CR>
	쓰기	대기 설정 - 모니터 출력 꺼짐	<CR>*standbymnt=off#<CR>
	읽기	대기 설정 - 모니터 출력 상태	<CR>*standbymnt=?#<CR>
전송 속도	쓰기	2400	<CR>*baud=2400#<CR>
	쓰기	4800	<CR>*baud=4800#<CR>
	쓰기	9600	<CR>*baud=9600#<CR>
	쓰기	14400	<CR>*baud=14400#<CR>
	쓰기	19200	<CR>*baud=19200#<CR>
	쓰기	38400	<CR>*baud=38400#<CR>
	쓰기	57600	<CR>*baud=57600#<CR>
	쓰기	115200	<CR>*baud=115200#<CR>
	읽기	현재 전송 속도	<CR>*baud=?#<CR>

기능	유형	작동하기	ASCII	
램프 제어	읽기	램프	<CR>*ltim=?#<CR>	
	읽기	램프 2 시간	<CR>*ltim2=?#<CR>	
	쓰기	보통 모드	<CR>*lampm=lnor#<CR>	
	쓰기	절약 모드	<CR>*lampm=eco#<CR>	
	쓰기	SmartEco 모드	<CR>*lampm=seco#<CR>	
	쓰기	SmartEco 모드 2	<CR>*lampm= seco2#<CR>	
	쓰기	SmartEco 모드 3	<CR>*lampm= seco3#<CR>	
	쓰기	디밍 모드	<CR>*lampm=dimming#<CR>	
	쓰기	사용자 지정 모드	<CR>*lampm=custom#<CR>	
	쓰기	사용자 지정 모드의 조명 수준	<CR>*lampcustom=value#<CR>	
	읽기	사용자 지정 모드의 조명 수준 상태	<CR>*lampcustom=?#<CR>	
	쓰기 (듀얼 램프)	듀얼 가장 밝음	<CR>* lampm =dualbr#<CR>	
	쓰기 (듀얼 램프)	듀얼 안정적	<CR>* lampm =dualre#<CR>	
	쓰기 (듀얼 램프)	단일 교대	<CR>* lampm =single#<CR>	
	쓰기 (듀얼 램프)	단일 교대 Eco	<CR>* lampm =singleeco#<CR>	
	읽기	램프 모드 상태	<CR>*lampm=?#<CR>	
	기타	읽기	모델명	<CR>*modelName=?#<CR>
		읽기	시스템 펌웨어 버전	<CR>*sysfwversion=?#<CR>
읽기		스케일러 펌웨어 버전	<CR>*scalrfwversion=?#<CR>	
읽기		포맷 펌웨어 버전	<CR>*formatfwversion=?#<CR>	
읽기		Lan 펌웨어 버전	<CR>*lanfwversion=?#<CR>	
읽기		MCU 펌웨어 버전	<CR>*mcutfwversion=?#<CR>	
읽기		볼러스트 펌웨어 버전	<CR>*ballastfwversion=?#<CR>	
쓰기		블랭크 켜짐	<CR>*blank=on#<CR>	
쓰기		블랭크 꺼짐	<CR>*blank=off#<CR>	
읽기		블랭크 상태	<CR>*blank=?#<CR>	
쓰기		고정 켜짐	<CR>*freeze=on#<CR>	
쓰기		고정 꺼짐	<CR>*freeze=off#<CR>	
읽기		고정 상태	<CR>*freeze=?#<CR>	
쓰기		메뉴 켜짐	<CR>*menu=on#<CR>	
쓰기		메뉴 꺼짐	<CR>*menu=off#<CR>	
읽기		메뉴 상태	<CR>*menu=?#<CR>	
쓰기		위로	<CR>*up#<CR>	
쓰기		아래로	<CR>*down#<CR>	
쓰기		오른쪽	<CR>*right#<CR>	
쓰기		왼쪽	<CR>*left#<CR>	
쓰기		입력	<CR>*enter#<CR>	
쓰기		뒤로	<CR>*back#<CR>	
쓰기		소스 메뉴 켜짐	<CR>*sourmenu=on#<CR>	
쓰기		소스 메뉴 꺼짐	<CR>*sourmenu=off#<CR>	
읽기		소스 메뉴 상태	<CR>*sourmenu=?#<CR>	
쓰기		3D 동기화 꺼짐	<CR>*3d=off#<CR>	
쓰기		3D 자동	<CR>*3d=auto#<CR>	
쓰기		3D 동기화 위 아래	<CR>*3d=tb#<CR>	
쓰기		3D 동기화 프레임 순차	<CR>*3d=fs#<CR>	
쓰기		3D 프레임 패킹	<CR>*3d=fp#<CR>	
쓰기	3D 나란히	<CR>*3d=sbs#<CR>		

기능	유형	작동하기	ASCII	
기타 (계속)	쓰기	3D 인버터 비활성화	<CR>*3d=da#<CR>	
	쓰기	3D 인버터	<CR>*3d=iv#<CR>	
	쓰기	2D-3D 변환	<CR>*3d=2d3d#<CR>	
	쓰기	3D nVIDIA	<CR>*3d=nvidia#<CR>	
	읽기	3D 동기화 상태	<CR>*3d=?#<CR>	
	쓰기	원격 수신기 켜짐	<CR>*rr=on#<CR>	
	쓰기	원격 수신기 꺼짐	<CR>*rr=off#<CR>	
	쓰기	원격 수신기 - 앞 + 뒤	<CR>*rr=fr#<CR>	
	쓰기	원격 수신기 - 앞	<CR>*rr=f#<CR>	
	쓰기	원격 수신기 - 뒤	<CR>*rr=r#<CR>	
	쓰기	원격 수신기 - 상단	<CR>*rr=t#<CR>	
	쓰기	원격 수신기 - 상단 + 전면	<CR>*rr=tf#<CR>	
	쓰기	원격 수신기 - 상단 + 후면	<CR>*rr=tr#<CR>	
	읽기	원격 수신기 상태	<CR>*rr=?#<CR>	
	쓰기	즉시 켜기 - 켜짐	<CR>*ins=on#<CR>	
	쓰기	즉시 켜기 - 꺼짐	<CR>*ins=off#<CR>	
	읽기	즉시 켜기 상태	<CR>*ins=?#<CR>	
	쓰기	램프 절약 모드 - 켜짐	<CR>*lpsaver=on#<CR>	
	쓰기	램프 절약 모드 - 꺼짐	<CR>*lpsaver=off#<CR>	
	읽기	램프 절약 모드 상태	<CR>*lpsaver=?#<CR>	
	쓰기	영사 로그인 코드 켜짐	<CR>*prjlogincode=on#<CR>	
	쓰기	영사 로그인 코드 꺼짐	<CR>*prjlogincode=off#<CR>	
	읽기	영사 로그인 코드 상태	<CR>*prjlogincode=?#<CR>	
	쓰기	브로드캐스팅 켜짐	<CR>*broadcasting=on#<CR>	
	쓰기	브로드캐스팅 꺼짐	<CR>*broadcasting=off#<CR>	
	읽기	브로드캐스팅 상태	<CR>*broadcasting=?<CR>	
	쓰기	AMX 장치 발견 - 켜짐	<CR>*amxdd=on#<CR>	
	쓰기	AMX 장치 발견 - 꺼짐	<CR>*amxdd=off#<CR>	
	읽기	AMX 장치 발견 상태	<CR>*amxdd=?#<CR>	
	읽기	MAC 주소	<CR>*macaddr=?#<CR>	
	쓰기	높은 고도 모드 켜짐	<CR>*Highaltitude=on#<CR>	
	쓰기	높은 고도 모드 꺼짐	<CR>*Highaltitude=off#<CR>	
	읽기	높은 고도 모드 상태	<CR>*Highaltitude=?#<CR>	
	설치	쓰기	렌즈 메모리 로드 1	<CR>*lensload=m1#<CR>
		쓰기	렌즈 메모리 로드 2	<CR>*lensload=m2#<CR>
		쓰기	렌즈 메모리 로드 3	<CR>*lensload=m3#<CR>
쓰기		렌즈 메모리 로드 4	<CR>*lensload=m4#<CR>	
쓰기		렌즈 메모리 로드 5	<CR>*lensload=m5#<CR>	
쓰기		렌즈 메모리 로드 6	<CR>*lensload=m6#<CR>	
쓰기		렌즈 메모리 로드 7	<CR>*lensload=m7#<CR>	
쓰기		렌즈 메모리 로드 8	<CR>*lensload=m8#<CR>	
쓰기		렌즈 메모리 로드 9	<CR>*lensload=m9#<CR>	
쓰기		렌즈 메모리 로드 10	<CR>*lensload=m10#<CR>	
읽기		렌즈 메모리 읽기 상태	<CR>*lensload=?#<CR>	
쓰기		렌즈 메모리 저장 1	<CR>*lenssave=m1#<CR>	
쓰기		렌즈 메모리 저장 2	<CR>*lenssave=m2#<CR>	
쓰기		렌즈 메모리 저장 3	<CR>*lenssave=m3#<CR>	
쓰기		렌즈 메모리 저장 4	<CR>*lenssave=m4#<CR>	
쓰기		렌즈 메모리 저장 5	<CR>*lenssave=m5#<CR>	
쓰기		렌즈 메모리 저장 6	<CR>*lenssave=m6#<CR>	
쓰기		렌즈 메모리 저장 7	<CR>*lenssave=m7#<CR>	
쓰기		렌즈 메모리 저장 8	<CR>*lenssave=m8#<CR>	
쓰기		렌즈 메모리 저장 9	<CR>*lenssave=m9#<CR>	
쓰기		렌즈 메모리 저장 10	<CR>*lenssave=m10#<CR>	
쓰기		중앙에 렌즈 재설정	<CR>*lensreset=center#<CR>	

기능	유형	작동하기	ASCII
자동 캘리브레이션 (서비스 전용)	쓰기	색조 +	<CR>*tint=+#<CR>
	쓰기	색조 -	<CR>*tint=-#<CR>
	쓰기	색조 값 설정	<CR>*tint=value#<CR>
	읽기	색조 값 가져오기	<CR>*tint=?#<CR>
	쓰기	BenQ 감마 값 설정	<CR>*gamma=value#<CR>
	읽기	감마 값 상태	<CR>*gamma=?#<CR>
	쓰기	HDR 밝기 값 설정	<CR>*hdrbri=value#<CR>
	읽기	HDR 밝기 값 가져오기	<CR>*hdibri=?#<CR>
	쓰기	빨강 게인 +	<CR>*RGain=+#<CR>
	쓰기	빨강 게인 -	<CR>*RGain=-#<CR>
	쓰기	빨강 게인 값 설정	<CR>*RGain=value#<CR>
	읽기	빨강 게인 값 가져오기	<CR>*RGain=?#<CR>
	쓰기	녹색 게인 +	<CR>*GGain=+#<CR>
	쓰기	녹색 게인 -	<CR>*GGain=-#<CR>
	쓰기	녹색 게인 값 설정	<CR>*GGain=value#<CR>
	읽기	녹색 게인 값 가져오기	<CR>*GGain=?#<CR>
	쓰기	파랑 게인 +	<CR>*BGain=+#<CR>
	쓰기	파랑 게인 -	<CR>*BGain=-#<CR>
	쓰기	파랑 게인 값 설정	<CR>*BGain=value#<CR>
	읽기	파랑 게인 값 가져오기	<CR>*BGain=?#<CR>
	쓰기	빨강 오프셋 +	<CR>*ROffset=+#<CR>
	쓰기	빨강 오프셋 -	<CR>*ROffset=-#<CR>
	쓰기	빨강 오프셋 값 설정	<CR>*ROffset=value#<CR>
	읽기	빨강 오프셋 값 가져오기	<CR>*ROffset=?#<CR>
	쓰기	녹색 오프셋 +	<CR>*GOffset=+#<CR>
	쓰기	녹색 오프셋 -	<CR>*GOffset=-#<CR>
	쓰기	녹색 오프셋 값 설정	<CR>*GOffset=value#<CR>
	읽기	녹색 오프셋 값 가져오기	<CR>*GOffset=?#<CR>
	쓰기	파랑 오프셋 +	<CR>*BOffset=+#<CR>
	쓰기	파랑 오프셋 -	<CR>*BOffset=-#<CR>
	쓰기	파랑 오프셋 값 설정	<CR>*BOffset=value#<CR>
	읽기	파랑 오프셋 값 가져오기	<CR>*BOffset=?#<CR>
	쓰기	기본 색상	<CR>*primcr=value#<CR>
	읽기	기본 색상 상태	<CR>*primcr=?#<CR>
	쓰기	색조 +	<CR>*hue=+#<CR>
	쓰기	색조 -	<CR>*hue=-#<CR>
	쓰기	색상 값 설정	<CR>*hue=value#<CR>
	읽기	색상 값 가져오기	<CR>*hue=?#<CR>
	쓰기	채도 +	<CR>*saturation =+#<CR>
	쓰기	채도 -	<CR>*saturation =-#<CR>
	쓰기	채도 값 설정	<CR>*saturation =value#<CR>
	읽기	채도 값 가져오기	<CR>*saturation =?#<CR>
	쓰기	게인 +	<CR>*gain=+#<CR>
	쓰기	게인 -	<CR>*gain=-#<CR>
	쓰기	게인 값 설정	<CR>*gain=value#<CR>
읽기	게인 값 가져오기	<CR>*gain=?#<CR>	
쓰기	색역 자동	<CR>*cgamut=auto#<CR>	
쓰기	색역 BT.709	<CR>*cgamut=bt.709#<CR>	
쓰기	색역 BT.2020	<CR>*cgamut=bt.2020#<CR>	
쓰기	색역 DCI-P3	<CR>*cgamut=dcI-p3#<CR>	
읽기	색역 값	<CR>*cgamut=?#<CR>	
쓰기	동적 홍채 켜짐	<CR>*diris=on#<CR>	
쓰기	동적 홍채 꺼짐	<CR>*diris=off#<CR>	
읽기	동적 홍채 상태	<CR>*diris=?#<CR>	
쓰기	색상 캘리브레이션 저장	<CR>*colorsave#<CR>	
쓰기	색상 캘리브레이션 패턴 표시	<CR>*colorpattern=value#<CR>	

기능	유형	작동하기	ASCII
서비스 (서비스 전용)	쓰기	오류 보고를 위해 서비스 모드 활성화	<CR>*error=enable#<CR>
	읽기	오류 코드 보고	<CR>*error=report#<CR>
	읽기	팬 1 속도	<CR>*fan1=?#<CR>
	읽기	팬 2 속도	<CR>*fan2=?#<CR>
	읽기	팬 3 속도	<CR>*fan3=?#<CR>
	읽기	팬 4 속도	<CR>*fan4=?#<CR>
	읽기	팬 5 속도	<CR>*fan5=?#<CR>
	읽기	온도 1	<CR>*tmp1=?#<CR>
	읽기	온도 2	<CR>*tmp2=?#<CR>
	읽기	온도 3	<CR>*tmp3=?#<CR>
	읽기	LED 표시등	<CR>*led=?#<CR>

目次

安全にお使いいただくために	134
パッケージ内容	136
仕様	136
本機サイズ	137
端末	137
投写サイズ	139
天井取り付け図	140
RS-232 コマンド	141
RS-232 ピン割り当て	141

安全にお使いいただくために

お使いのプロジェクターは、情報テクノロジーデバイスの最新の安全規格に適合するように設計され、テストされています。ただし、本装置を安全にご使用いただくために、取扱説明書/インストールガイドおよび装置のマークに記載されている指示に従ってください。

1. プロジェクターを操作する前に、取扱説明書/インストールガイドをお読みください。またいつでも参照できるように、手の届く場所に保管しておいてください。
2. 動作中は、プロジェクターのレンズを覗き込まないでください。強い光線なので、視力障害を引き起こす恐れがあります。
3. 点検修理については、サポートセンターにお問い合わせください。
4. プロジェクターの光源をオンにするときは、必ずレンズシャッター（ある場合）を開くか、レンズキャップ（ある場合）を取り外してください。
5. 光源は動作中に非常に高温になります。
6. 国によっては、電源電圧が不安定な場合もあります。プロジェクターは、電源が AC 100 ~ 240 V の電圧範囲のときに安全に作動するように設計されていますが、停電や ± 10 V のサージが発生すると故障する可能性があります。電源の電圧が変動したり、電源供給が中断したりする地域では、電源安定器、サージプロテクタ、または無停電電源装置 (UPS) にプロジェクターを接続することをお勧めします。
7. プロジェクターが作動しているときに投写レンズを物体で塞ぐと、それが過熱して変形したり、火災の原因となったりします。一時的に光源をオフにするには、消画機能をお使いください。
8. 定格寿命より長く光源を使用しないでください。
9. ランプ部や電子部品の交換は、必ずプロジェクターの電源プラグを抜いてから行ってください。
10. 本製品は安定した場所に設置してください。本製品が落下して、破損する恐れがあります。
11. 本装置のキャビネットは開けないでください。内部には危険な電圧が流れており、触れると死に至る場合もあります。
いかなる状況においても、これ以外のカバーをご自身で取り外そうとしないでください。修理はサポートセンターにお問い合わせください。
12. 通気孔をふさがらないでください。
 - 本製品をブランケットなどの寝具類、または他の柔らかい物の上に置かないでください。
 - 本製品の上に布などをかぶせないでください。
 - プロジェクターの近くに可燃物を置かないでください。通気孔がふさがれると、プロジェクターの内部が過熱し、火災が発生することがあります。
13. 使用時は必ず装置を水平な平面上に置いてください。
 - 左右の傾きが 10° 、または前後の傾きが 15° を超える状態で使用しないでください。完全に水平になっていない状態でプロジェクターを使用すると、ランプが故障したり破損したりすることがあります。
14. 装置を縦向きにしないでください。縦向きにするとプロジェクターが倒れ、けがをしたり、プロジェクターが破損したりする恐れがあります。
15. 装置の上に乗ったり、物を置いたりしないでください。装置が物理的に破損するだけでなく、事故やけがの原因になります。
16. プロジェクターが作動しているときには、通気孔から熱風と臭気を感じる場合があります。これは正常な状態であり、製品の欠陥によるものではありません。

17. プロジェクターの上または近くに液体を置かないでください。プロジェクター内部に液体がこぼれると故障の原因になります。プロジェクターが濡れてしまった場合は、電源コンセントを抜いて、BenQ に補修を依頼してください。
18. 本製品を天井に取り付けて、イメージを反転投写することができます。
19. この装置は接地されていなければなりません。
20. 次の場所に装置を置かないでください。

- 通気が不十分な場所または密閉されている場所。壁との間隔を 50 cm 以上空けて、プロジェクターの周辺の風通しをよくしてください。
- 窓を締め切った車内など、非常に高温になる場所。
- 非常に湿度が高い場所、ほこりの多い場所、タバコの煙にさらされる場所。このような場所に置くと、光学部品が汚れ、プロジェクターの寿命が短くなり、画像が暗くなります。
- 火災報知器に近い場所。
- 周辺温度が 40°C / 104°F を超える場所。
- 高度が 3000 メートル (10000 フィート) を超える場所。

! Hg - このランプの中には水銀が入っています。各自治体の回収規則にしたがってください。詳細は、www.lamprecycle.org をご覧ください。

リスクグループ 2

1. 光源と光源システムの光生物学的安全分類によると、この製品はリスクグループ 2、IEC 62471-5:2015 とされています。
2. この製品からは、光放射が放出される可能性があります。
3. 作動中の光源を見つめないでください。視覚障害を起こす可能性があります。
4. 他の光源同様、直接光線を見つめることはお止めください。



冷却についてのご注意

通気

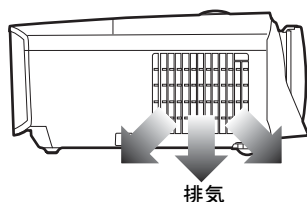
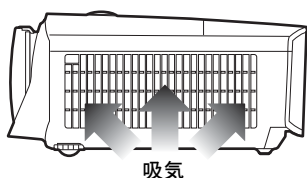

! 適切な通気が確保されない、または密閉された場所では本機を使用しないでください。

設置についてのご注意

プロジェクターの通気を確保するために、下図に示すようにプロジェクターの周辺は適度なスペースを空けてください。

• 机

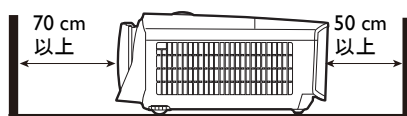

• 机

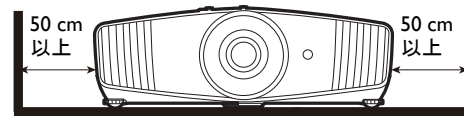

• 天井

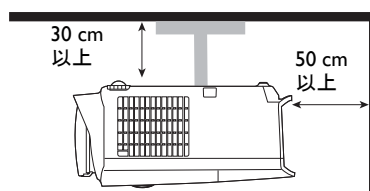

• スタック

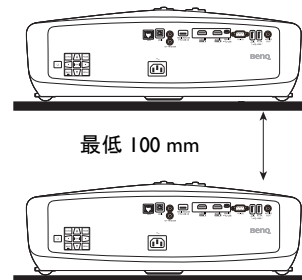

製品情報

パッケージ内容

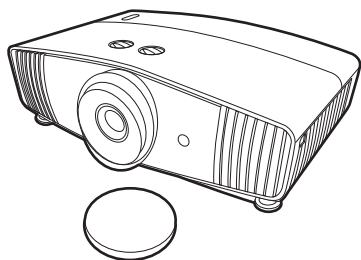

プロジェクター

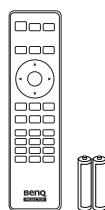

リモコン（電池付き）

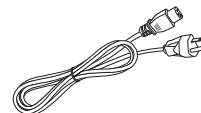

電源コード



インストールガイド



取扱説明書 CD



保証書*



- 同梱のアクセサリ類は日本仕様のものであり、本書の図とは異なる場合があります。
- * 保証書は特定地域でしか提供しておりません。詳細は、本製品を購入された販売店へお問い合わせください。

オプション アクセサリ

1. スペアランプキット
2. 天井取り付けキット
3. BenQ WDP02
4. BenQ 3D メガネ

仕様

ディスプレイ システム	I-CHIP DMD
解像度	3840 × 2160 (XPR あり)
光源	240 W ランプ
輝度	1800 ルーメン
消費電力	405 W (最大)、< 0.5 W (スタンバイ)
重量	6.5 Kg ± 100 g (14.33 ± 0.22 lbs)

本機サイズ

492 mm (幅) × 168.5 mm (高さ) × 349 mm (奥行き)

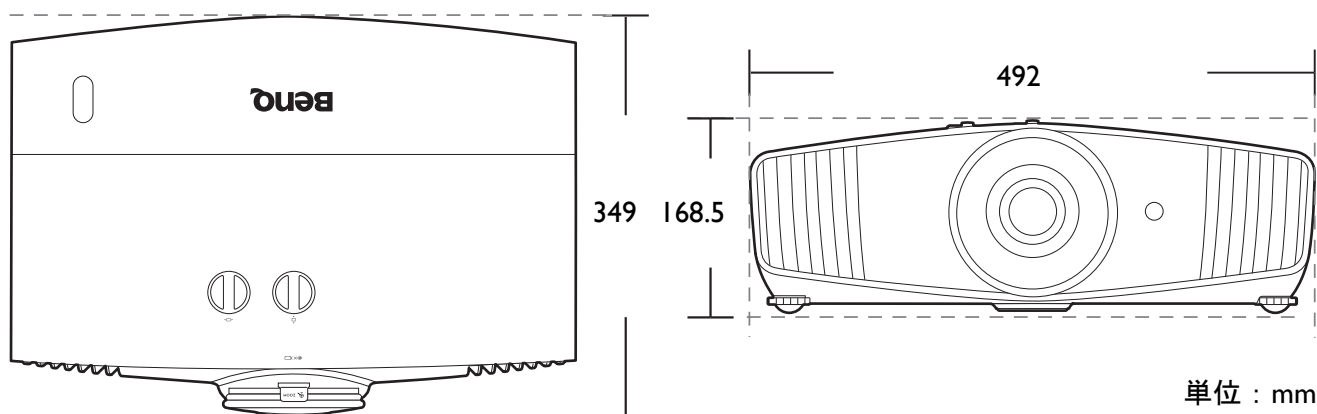

端末

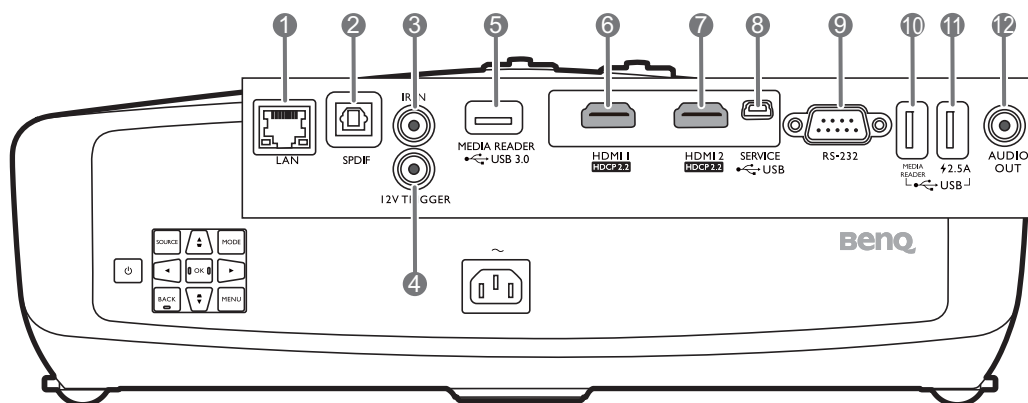

- 1. LAN (10/100M)**
RJ45 Cat5/Cat6 Ethernet ケーブルに接続し、ネットワークを介してプロジェクターを制御します。
- 2. SPDIF**
デジタルオーディオ出力の接続用です。
- 3. IR IN**
IR エクステンダー ケーブルを使ってリモコンからの信号受信を向上させるために使用します。
- 4. 12V TRIGGER**
電動スクリーンやライト コントロールなどの電子デバイスを機能させます。
- 5. MEDIA READER (USB 3.0 Type-A)**
マルチメディアファイルを読むために、USB フラッシュドライブに接続します。
- 6. HDMI 1 (バージョン 2.0b)**
HDMI 信号への接続。
- 7. HDMI 2 (バージョン 2.0b)**
HDMI 信号への接続。
- 8. USB MINI-B**
ファームウェアのアップグレードのみ。
- 9. RS-232**
PC 制御システムとの接続、およびプロジェクターのお手入れのための標準 9-pin D-sub インターフェイス。
- 10. MEDIA READER (USB 2.0 Type-A)**
マルチメディアファイルを読むために、USB フラッシュドライブに接続します。
- 11. 4.5A (USB 2.0 Type-A、電源)**
2.5A 電源に対応します。
- 12. AUDIO OUT**
外部スピーカーに接続します。

リモコン

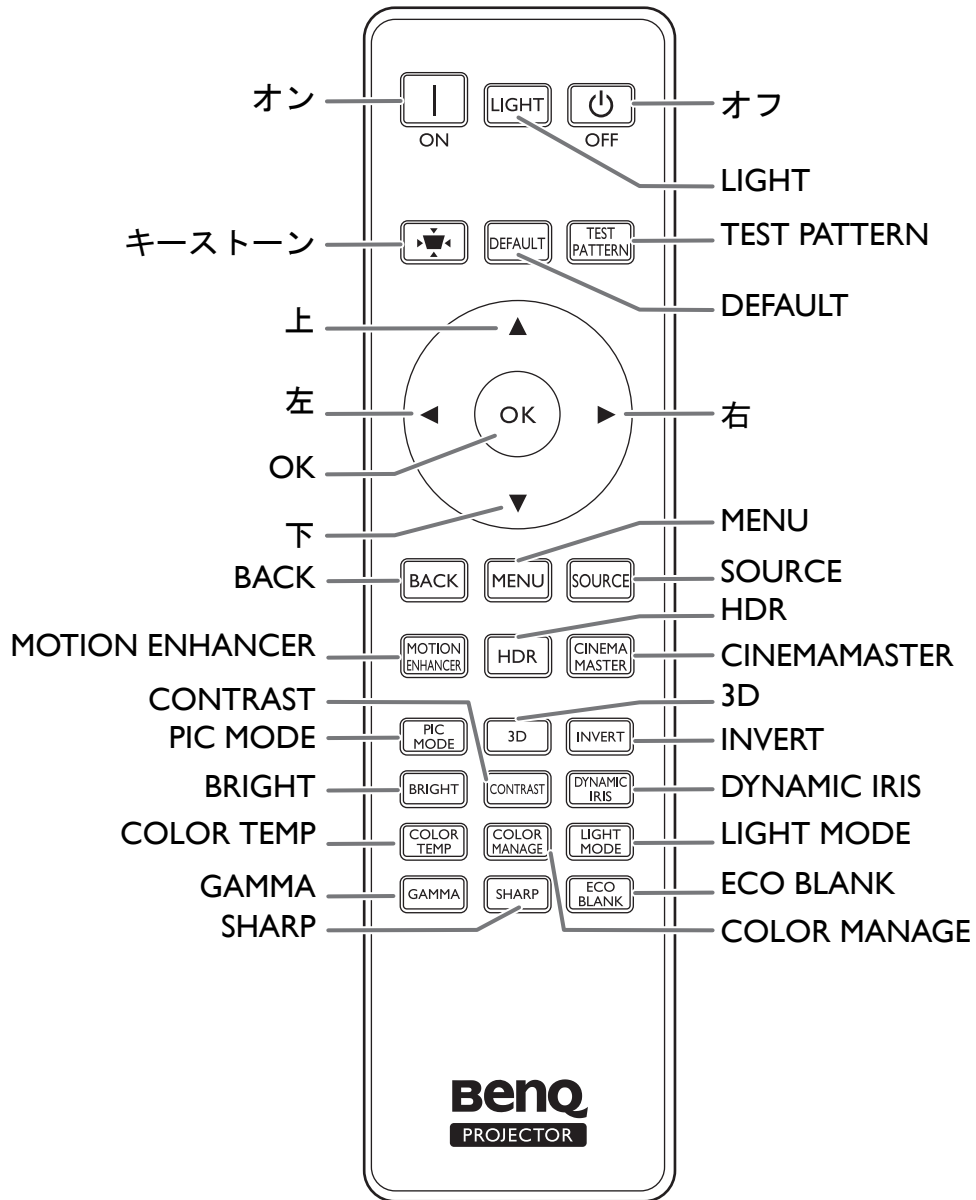

設置

投写サイズ

- スクリーンの縦横比は 16:9、投写画像の縦横比は 16:9

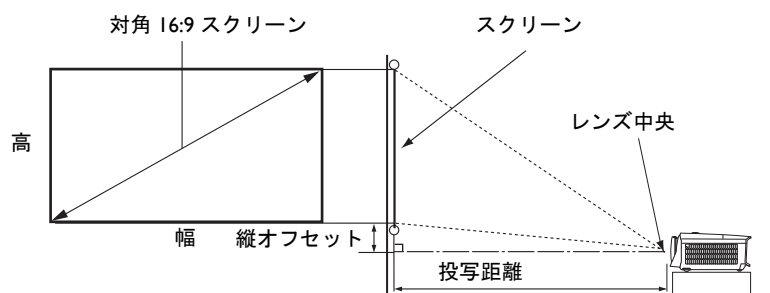

スクリーンサイズ				スクリーンからの距離 (mm)			縦オフセット (レンズの最低 / 最高位置) (mm)
対角		高 (mm)	幅 (mm)	最短	平均	最長	
インチ	mm			(最大ズーム)		(最小ズーム)	
60	1524	747	1328	1800	2348	2896	75
70	1778	872	1550	2100	2739	3378	87
80	2032	996	1771	2400	3130	3861	100
90	2286	1121	1992	2700	3522	4343	112
100	2540	1245	2214	3000	3913	4826	125
110	2794	1370	2435	3300	4304	5309	137
120	3048	1494	2657	3600	4696	5791	149
130	3302	1619	2878	3900	5087	6274	162
140	3556	1743	3099	4200	5478	6757	174
150	3810	1868	3321	4500	5870	7239	187
160	4064	1992	3542	4800	6261	7722	199
170	4318	2117	3763	5100	6652	8204	212
180	4572	2241	3985	5400	7043	8687	224
190	4826	2366	4206	5700	7435	9170	237
200	5080	2491	4428	6000	7826	9652	249



測定値はすべておよその値であり、実際のサイズにより変わります。

プロジェクターを一定場所に固定する予定であれば、設置を行う前に実際にプロジェクターを使って投写サイズと距離を測っておかれるようお勧めします。このように準備しておくことによって、プロジェクターを最適な位置に固定することができます。



- 天井に取り付ける場合は、専門の技師に依頼してください。詳細は、販売店にお問い合わせください。お客様ご自身で設置することはお勧めしません。
- 本機はしっかりと、安定した場所でご使用ください。プロジェクターが落下すると、重傷を負ったり、破損の原因となります。
- 高温または低温の環境では本機をご使用にならないでください。プロジェクターは、華氏 32 度（摂氏 0 度）から華氏 104 度（摂氏 40 度）の環境でご使用ください。
- プロジェクターを湿度の高い場所、またはホコリや煙が立ちやすい場所でご使用になると、スクリーンの故障の原因となります。
- プロジェクターの通気口を塞がないでください。放熱には適切な通気が必要です。通気口を塞ぐと、プロジェクターの故障の原因となります。

投写レンズのシフト

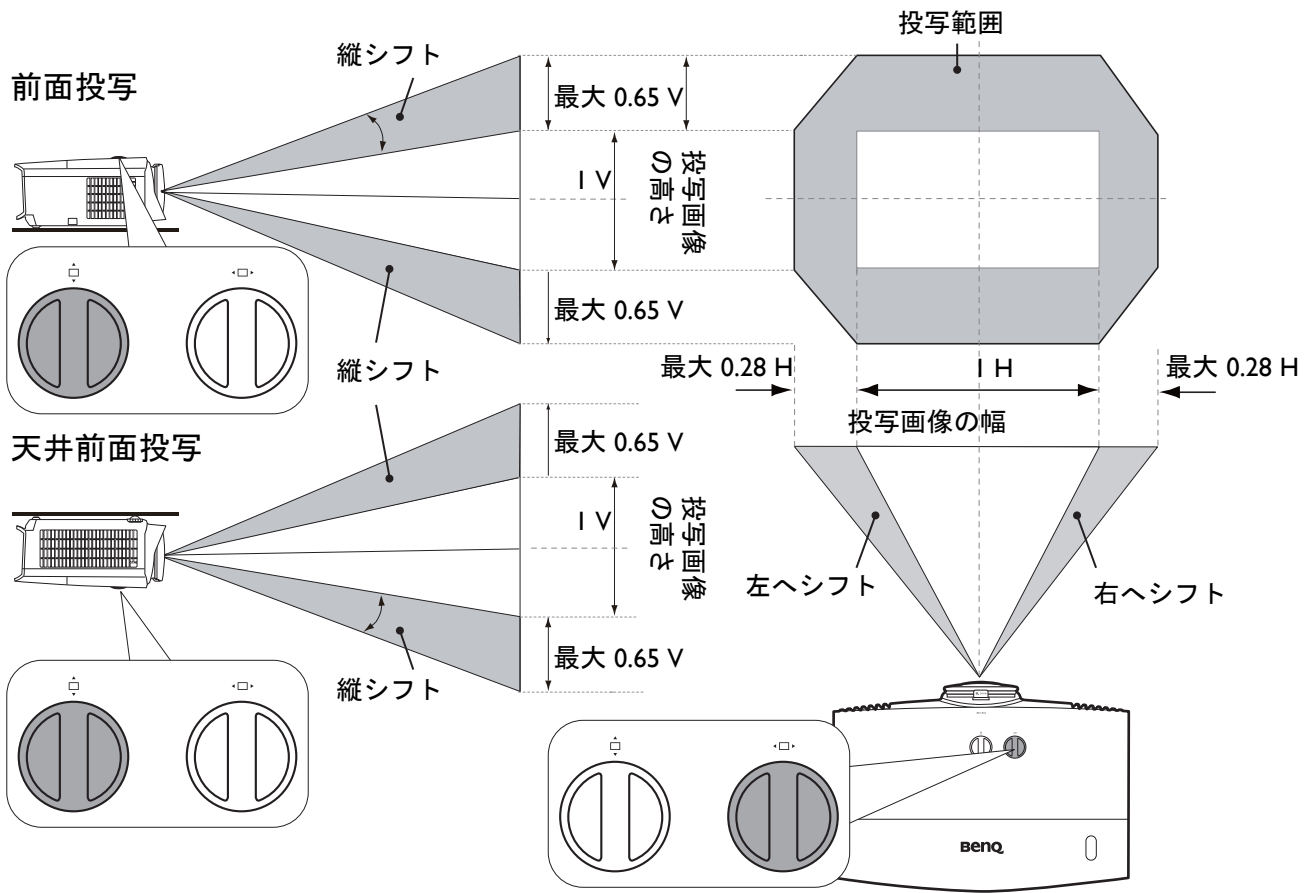

日本語

天井取り付け図

天井取り付けネジ : M4
(最長 = 25 mm、最短 = 20 mm)

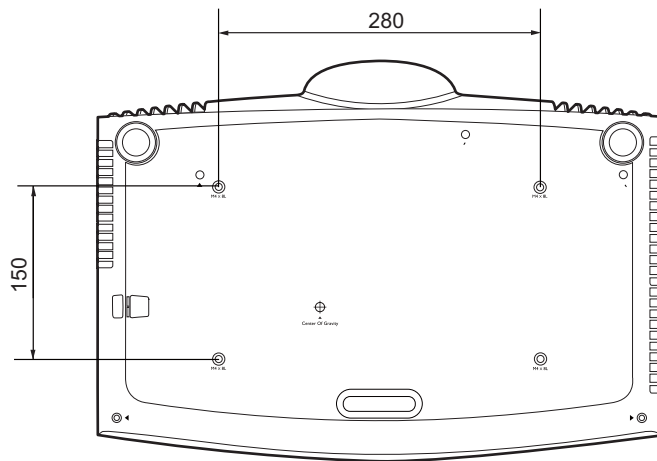

単位 : mm

RS-232 コマンド

RS-232 ピン割り当て

番号	シリアル
1	NC
2	RX
3	TX
4	NC
5	GND

番号	シリアル
6	NC
7	RTSZ
8	CTSΖ
9	NC

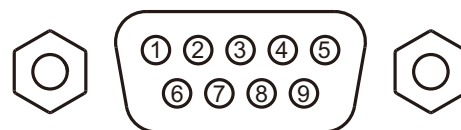

機能	タイプ	操作	ASCII
電源	ライト	電源オン	<CR>*pow=on#<CR>
	ライト	パワーオフ	<CR>*pow=off#<CR>
	リード	電源状態	<CR>*pow=?#<CR>
ソース選択	ライト	COMPUTER/YPbPr	<CR>*sour=RGB#<CR>
	ライト	COMPUTER 2/YPbPr2	<CR>*sour=RGB2#<CR>
	ライト	COMPUTER 3/YPbPr3	<CR>*sour=RGB3#<CR>
	ライト	コンポーネント	<CR>*sour=yubr#<CR>
	ライト	コンポーネント 2	<CR>*sour=yubr2#<CR>
	ライト	DVI-A	<CR>*sour=dviA#<CR>
	ライト	DVI-D	<CR>*sour=dvid#<CR>
	ライト	HDMI (MHL)	<CR>*sour=hdmi#<CR>
	ライト	HDMI 2 (MHL2)	<CR>*sour=hdmi2#<CR>
	ライト	コンポジット	<CR>*sour=vid#<CR>
	ライト	S-Video	<CR>*sour=svid#<CR>
	ライト	ネットワーク	<CR>*sour=network#<CR>
	ライト	USB ディスプレイ	<CR>*sour=usbdisplay#<CR>
	ライト	USB Reader	<CR>*sour=usbreader#<CR>
	ライト	HDbaseT	<CR>*sour=hdbaset#<CR>
	ライト	DisplayPort	<CR>*sour=dp#<CR>
	ライト	3G-SDI	<CR>*sour=sdi#<CR>
	ライト	スマートシステム	<CR>*sour=smartsystem#<CR>
リード	現在のソース	<CR>*sour=?#<CR>	
音声制御	ライト	ミュートオン	<CR>*mute=on#<CR>
	ライト	ミュートオフ	<CR>*mute=off#<CR>
	リード	メニューの状態	<CR>*mute=?#<CR>
	ライト	音量 +	<CR>*vol=+#<CR>
	ライト	音量 -	<CR>*vol=-#<CR>
	ライト	観客用音量レベル	<CR>*vol=value#<CR>
	リード	音量の状態	<CR>*vol=?#<CR>
	ライト	マイク音量 +	<CR>*micvol=+#<CR>
	ライト	マイク音量 -	<CR>*micvol=-#<CR>
リード	マイク音量の状態	<CR>*micvol=?#<CR>	
オーディオ信号源 選択	ライト	オーディオ パススルー オフ	<CR>*audiosour=off#<CR>
	ライト	オーディオ - コンピューター 1	<CR>*audiosour=RGB#<CR>
	ライト	オーディオ - コンピューター 2	<CR>*audiosour=RGB2#<CR>
	ライト	オーディオ - ビデオ /S ビデオ	<CR>*audiosour=vid#<CR>
	ライト	オーディオ - コンポーネント	<CR>*audiosour=yubr#<CR>
	ライト	オーディオ - HDMI	<CR>*audiosour=hdmi#<CR>
	ライト	オーディオ - HDMI2	<CR>*audiosour=hdmi2#<CR>
リード	オーディオ パスの状態	<CR>*audiosour=?#<CR>	

機能	タイプ	操作	ASCII
画像モード	ライト	ダイナミック	<CR>*appmod=dynamic#<CR>
	ライト	プレゼンテーション	<CR>*appmod=preset#<CR>
	ライト	sRGB	<CR>*appmod=srgb#<CR>
	ライト	明るく	<CR>*appmod=bright#<CR>
	ライト	リビング	<CR>*appmod=livingroom#<CR>
	ライト	ゲーム	<CR>*appmod=game#<CR>
	ライト	シネマ (Rec.709)	<CR>*appmod=cine#<CR>
	ライト	標準 / 鮮明	<CR>*appmod=std#<CR>
	ライト	フットボール	<CR>*appmod=football#<CR>
	ライト	フットボール明るく	<CR>*appmod=footballbt#<CR>
	ライト	DICOM	<CR>*appmod=dicom#<CR>
	ライト	THX	<CR>*appmod=thx#<CR>
	ライト	サイレンスモード	<CR>*appmod=silence#<CR>
	ライト	DCI-P3 モード (D. Cinema)	<CR>*appmod=dci-p3#<CR>
	ライト	鮮明	<CR>*appmod=vivid#<CR>
	ライト	Infographic	<CR>*appmod=infographic#<CR>
	ライト	ユーザー設定 1	<CR>*appmod=user1#<CR>
	ライト	ユーザー設定 2	<CR>*appmod=user2#<CR>
	ライト	ユーザー設定 3	<CR>*appmod=user3#<CR>
	ライト	ISF Day	<CR>*appmod=isfday#<CR>
	ライト	ISF Night	<CR>*appmod=isfnight#<CR>
	ライト	3D	<CR>*appmod=threed#<CR>
	ライト	スポーツ	<CR>*appmod=sport#<CR>
	ライト	HDR	<CR>*appmod=hdr#<CR>
	ライト	HLG	<CR>*appmod=hlg#<CR>
	リード	画像モード	<CR>*appmod=?#<CR>
	画像設定	ライト	コントラスト +
ライト		コントラスト -	<CR>*con=#<CR>
ライト		コントラスト値を設定	<CR>*con=value#<CR>
リード		コントラスト値	<CR>*con=?#<CR>
ライト		明度 +	<CR>*bri=+#<CR>
ライト		明度 -	<CR>*bri=#<CR>
ライト		明度値を設定	<CR>*bri=value#<CR>
リード		明度値	<CR>*bri=?#<CR>
ライト		色 +	<CR>*color=+#<CR>
ライト		色 -	<CR>*color=#<CR>
ライト		色値を設定	<CR>*color=value#<CR>
リード		色値	<CR>*color=?#<CR>
ライト		シャープネス +	<CR>*sharp=+#<CR>
ライト		シャープネス -	<CR>*sharp=#<CR>
ライト		シャープネス値を設定	<CR>*sharp=value#<CR>
リード		シャープネス値	<CR>*sharp=?#<CR>
ライト		肌色 +	<CR>*fleshtone=+#<CR>
ライト		肌色 -	<CR>*fleshtone=#<CR>
ライト		肌色値を設定	<CR>*fleshtone=value#<CR>
リード		肌色値	<CR>*fleshtone=?#<CR>
ライト		色温度 - 暖色を強く	<CR>*ct=warm#<CR>
ライト		色温度 - 暖色	<CR>*ct=warm#<CR>
ライト		色温度 - ノーマル	<CR>*ct=normal#<CR>
ライト		色温度 - 寒色	<CR>*ct=cool#<CR>
ライト		色温度 - 寒色を強く	<CR>*ct=cooler#<CR>
ライト		色温度 - ランプのネイティブ	<CR>*ct=native#<CR>
リード		色温度の状態	<CR>*ct=?#<CR>

機能	タイプ	操作	ASCII
画像設定 (続く)	ライト	縦横比 4:3	<CR>*asp=4:3#<CR>
	ライト	縦横比 16:6	<CR>*asp=16:6#<CR>
	ライト	縦横比 16:9	<CR>*asp=16:9#<CR>
	ライト	縦横比 16:10	<CR>*asp=16:10#<CR>
	ライト	縦横比 2.35:1	<CR>*asp=2.35#<CR>
	ライト	自動縦横比	<CR>*asp=AUTO#<CR>
	ライト	実際比	<CR>*asp=REAL#<CR>
	ライト	縦横比 Letterbox	<CR>*asp=LBOX#<CR>
	ライト	縦横比ワイド	<CR>*asp=WIDE#<CR>
	ライト	アスペクト アナモルフィック	<CR>*asp=ANAM#<CR>
	ライト	アスペクト アナモルフィック 2.35	<CR>*asp=ANAM2.35#<CR>
	ライト	アスペクト アナモルフィック 16:9	<CR>*asp=ANAM16:9#<CR>
	リード	縦横比の状態	<CR>*asp=?#<CR>
	ライト	縦キートーン +	<CR>*vkeystone=+#<CR>
	ライト	縦キートーン -	<CR>*vkeystone=#<CR>
	リード	縦台形補正值	<CR>*vkeystone=?#<CR>
	ライト	横台形補正 +	<CR>*hkeystone=+#<CR>
	ライト	横台形補正 -	<CR>*hkeystone=#<CR>
	リード	横台形補正值	<CR>*hkeystone=?#<CR>
	ライト	オーバースキャン調整 +	<CR>*overscan=+#<CR>
	ライト	オーバースキャン調整 -	<CR>*overscan=#<CR>
	リード	オーバースキャン調整値	<CR>*overscan=?#<CR>
	ライト	4 隅上 - 左 -X 減少	<CR>*cornerfittlx=#<CR>
	ライト	4 隅上 - 左 -X 増加	<CR>*cornerfittlx=+#<CR>
	リード	4 隅上 - 左 -X 状態	<CR>*cornerfittlx=?#<CR>
	ライト	4 隅上 - 左 -Y 減少	<CR>*cornerfittly=#<CR>
	ライト	4 隅上 - 左 -Y 増加	<CR>*cornerfittly=+#<CR>
	リード	4 隅上 - 左 -Y 状態	<CR>*cornerfittly=?#<CR>
	ライト	4 隅上 - 右 -X 減少	<CR>*cornerfittrx=#<CR>
	ライト	4 隅上 - 右 -X 増加	<CR>*cornerfittrx=+#<CR>
	リード	4 隅上 - 右 -X 状態	<CR>*cornerfittrx=?#<CR>
	ライト	4 隅上 - 右 -Y 減少	<CR>*cornerfittry=#<CR>
	ライト	4 隅上 - 右 -Y 増加	<CR>*cornerfittry=+#<CR>
	リード	4 隅上 - 右 -Y 状態	<CR>*cornerfittry=?#<CR>
	ライト	4 隅下 - 左 -X 減少	<CR>*cornerfitblx=#<CR>
	ライト	4 隅下 - 左 -X 増加	<CR>*cornerfitblx=+#<CR>
	リード	4 隅下 - 左 -X 状態	<CR>*cornerfitblx=?#<CR>
	ライト	4 隅下 - 左 -Y 減少	<CR>*cornerfitbly=#<CR>
	ライト	4 隅下 - 左 -Y 増加	<CR>*cornerfitbly=+#<CR>
	リード	4 隅下 - 左 -Y 状態	<CR>*cornerfitbly=?#<CR>
	ライト	4 隅下 - 右 -X 減少	<CR>*cornerfitbrx=#<CR>
	ライト	4 隅下 - 右 -X 増加	<CR>*cornerfitbrx=+#<CR>
	リード	4 隅下 - 右 -X 状態	<CR>*cornerfitbrx=?#<CR>
ライト	4 隅下 - 右 -Y 減少	<CR>*cornerfitbry=#<CR>	
ライト	4 隅下 - 右 -Y 増加	<CR>*cornerfitbry=+#<CR>	
リード	4 隅下 - 右 -Y 状態	<CR>*cornerfitbry=?#<CR>	
ライト	デジタルズームイン	<CR>*zoomI#<CR>	
ライト	デジタルズームアウト	<CR>*zoomO#<CR>	
ライト	自動	<CR>*auto#<CR>	
ライト	ブリリアントカラー オン	<CR>*BC=on#<CR>	
ライト	ブリリアントカラー オフ	<CR>*BC=off#<CR>	

機能	タイプ	操作	ASCII
画像設定 (続く)	リード	ブリリアントカラーの状態	<CR>*BC=?#<CR>
	ライト	現在のピクチャ設定をリセット	<CR>*rstcurpicsetting#<CR>
	ライト	すべてのピクチャ設定をリセット	<CR>*rstallpicsetting#<CR>
操作設定	ライト	プロジェクターの投写位置 - 前面投写	<CR>*pp=FT#<CR>
	ライト	プロジェクターの投写位置 - リア投写	<CR>*pp=RE#<CR>
	ライト	プロジェクターの投写位置 - 天井リア投写	<CR>*pp=RC#<CR>
	ライト	プロジェクターの投写位置 - 天井前面投写	<CR>*pp=FC#<CR>
	リード	プロジェクターの投写位置の状態	<CR>*pp=?#<CR>
	ライト	クイック冷却オン	<CR>*qcool=on<CR>
	ライト	クイック冷却オフ	<CR>*qcool=off<CR>
	リード	クイック冷却の状態	<CR>*qcool=?<CR>
	ライト	クイック自動検索	<CR>*QAS=on#<CR>
	ライト	クイック自動検索	<CR>*QAS=off#<CR>
	リード	クイック自動検索の状態	<CR>*QAS=?#<CR>
	ライト	メニュー位置 - 中央	<CR>*menuposition=center#<CR>
	ライト	メニュー位置 - 左上	<CR>*menuposition=tl#<CR>
	ライト	メニュー位置 - 右上	<CR>*menuposition=tr#<CR>
	ライト	メニュー位置 - 右下	<CR>*menuposition=br#<CR>
	ライト	メニュー位置 - 左下	<CR>*menuposition=bl#<CR>
	リード	メニュー位置の状態	<CR>*menuposition=?#<CR>
	ライト	ダイレクト電源オン - オン	<CR>*directpower=on#<CR>
	ライト	ダイレクト電源オン - オフ	<CR>*directpower=off#<CR>
	リード	ダイレクト電源オン - 状態	<CR>*directpower=?#<CR>
	ライト	信号電源オン - オン	<CR>*autopower=on#<CR>
	ライト	信号電源オン - オフ	<CR>*autopower=off#<CR>
	リード	信号電源オン - 状態	<CR>*autopower=?#<CR>
	ライト	待機設定 - ネットワークオン	<CR>*standbynet=on#<CR>
	ライト	待機設定 - ネットワークオフ	<CR>*standbynet=off#<CR>
	リード	待機設定 - ネットワークの状態	<CR>*standbynet=?#<CR>
	ライト	待機設定 - マイクロフォンオン	<CR>*standbymic=on#<CR>
	ライト	待機設定 - マイクロフォンオフ	<CR>*standbymic=off#<CR>
	リード	待機設定 - マイクロフォンの状態	<CR>*standbymic=?#<CR>
	ライト	待機設定 - モニター出力オン	<CR>*standbymnt=on#<CR>
ライト	待機設定 - モニター出力オフ	<CR>*standbymnt=off#<CR>	
リード	待機設定 - モニター出力の状態	<CR>*standbymnt=?#<CR>	
ボーレート	ライト	2400	<CR>*baud=2400#<CR>
	ライト	4800	<CR>*baud=4800#<CR>
	ライト	9600	<CR>*baud=9600#<CR>
	ライト	14400	<CR>*baud=14400#<CR>
	ライト	19200	<CR>*baud=19200#<CR>
	ライト	38400	<CR>*baud=38400#<CR>
	ライト	57600	<CR>*baud=57600#<CR>
	ライト	115200	<CR>*baud=115200#<CR>
	リード	現在のボーレート	<CR>*baud=?#<CR>
ランプ制御	リード	ランプ	<CR>*ltim=?#<CR>
	リード	ランプ 2 時間	<CR>*ltim2=?#<CR>
	ライト	標準モード	<CR>*lampm=lnor#<CR>
	ライト	Eco モード	<CR>*lampm=eco#<CR>
	ライト	SmartEco モード	<CR>*lampm=seco#<CR>
	ライト	SmartEco モード 2	<CR>*lampm= seco2#<CR>
	ライト	SmartEco モード 3	<CR>*lampm= seco3#<CR>
	ライト	調光モード	<CR>*lampm=dimming#<CR>
	ライト	カスタムモード	<CR>*lampm=custom#<CR>

機能	タイプ	操作	ASCII
ランプ制御 (続く)	ライト	カスタムモードの光量	<CR>*lampcustom=value#<CR>
	リード	カスタムモードの光量の状態	<CR>*lampcustom=?#<CR>
	ライト (デュアルランプ)	デュアル最大輝度	<CR>* lampm =dualbr#<CR>
	ライト (デュアルランプ)	デュアル信頼性	<CR>* lampm =dualre#<CR>
	ライト (デュアルランプ)	代替信号	<CR>* lampm =single#<CR>
	ライト (デュアルランプ)	代替信号エコ	<CR>* lampm =singleeco#<CR>
	リード	ランプモードの状態	<CR>*lampm=?#<CR>
その他	リード	型番	<CR>*modelname=?#<CR>
	リード	システム ファームウェアバージョン	<CR>*sysfwversion=?#<CR>
	リード	スケーラー ファームウェアバージョン	<CR>*scalerfwversion=?#<CR>
	リード	フォーマット ファームウェアバージョン	<CR>*formatfwversion=?#<CR>
	リード	LAN ファームウェアバージョン	<CR>*lanfwversion=?#<CR>
	リード	MCU ファームウェアバージョン	<CR>*mcfwversion=?#<CR>
	リード	Ballast ファームウェアバージョン	<CR>*ballastfwversion=?#<CR>
	ライト	消画オン	<CR>*blank=on#<CR>
	ライト	消画オフ	<CR>*blank=off#<CR>
	リード	消画の状態	<CR>*blank=?#<CR>
	ライト	フリーズ オン	<CR>*freeze=on#<CR>
	ライト	フリーズ オフ	<CR>*freeze=off#<CR>
	リード	フリーズの状態	<CR>*freeze=?#<CR>
	ライト	メニューオン	<CR>*menu=on#<CR>
	ライト	メニューオフ	<CR>*menu=off#<CR>
	リード	メニューの状態	<CR>*menu=?#<CR>
	ライト	上	<CR>*up#<CR>
	ライト	下	<CR>*down#<CR>
	ライト	右	<CR>*right#<CR>
	ライト	左	<CR>*left#<CR>
	ライト	入力	<CR>*enter#<CR>
	ライト	戻る	<CR>*back#<CR>
	ライト	ソースメニュー オン	<CR>*sourmenu=on#<CR>
	ライト	ソースメニュー オフ	<CR>*sourmenu=off#<CR>
	リード	ソースメニューの状態	<CR>*sourmenu=?#<CR>
	ライト	3D 同期オフ	<CR>*3d=off#<CR>
	ライト	3D 自動	<CR>*3d=auto#<CR>
	ライト	3D 同期上 - 下	<CR>*3d=tb#<CR>
	ライト	3D 同期フレームシーケンシャル	<CR>*3d=fs#<CR>
	ライト	3D フレーム パッキング	<CR>*3d=fp#<CR>
	ライト	3D サイドバイサイド	<CR>*3d=sbs#<CR>
	ライト	3D インバーター無効	<CR>*3d=da#<CR>
	ライト	3D インバーター	<CR>*3d=iv#<CR>
	ライト	2D 対 3D	<CR>*3d=2d3d#<CR>
	ライト	3D nVIDIA	<CR>*3d=nvidia#<CR>
	リード	3D 同期の状況	<CR>*3d=?#<CR>
	ライト	リモート受信器オン	<CR>*rr=on#<CR>
	ライト	リモート受信器オフ	<CR>*rr=off#<CR>
	ライト	リモート受信器 - 正面 + 背面	<CR>*rr=fr#<CR>

機能	タイプ	操作	ASCII
その他 (続く)	ライト	リモート受信器 - 正面	<CR>*rr=f#<CR>
	ライト	リモート受信器 - 背面	<CR>*rr=r#<CR>
	ライト	リモート受信器 - 上	<CR>*rr=t#<CR>
	ライト	リモート受信器 - 上 + 正面	<CR>*rr=tf#<CR>
	ライト	リモート受信器 - 上 + 背面	<CR>*rr=tr#<CR>
	リード	リモート受信器の状態	<CR>*rr=?#<CR>
	ライト	インスタントオン - オン	<CR>*ins=on#<CR>
	ライト	インスタントオン - オフ	<CR>*ins=off#<CR>
	リード	インスタントオンの状態	<CR>*ins=?#<CR>
	ライト	ランプ エコモード - オン	<CR>*lpsaver=on#<CR>
	ライト	ランプ エコモード - オフ	<CR>*lpsaver=off#<CR>
	リード	ランプ エコモードの状態	<CR>*lpsaver=?#<CR>
	ライト	投写ログインコード オン	<CR>*prjlogincode=on#<CR>
	ライト	投写ログインコード オフ	<CR>*prjlogincode=off#<CR>
	リード	投写ログインコードの状態	<CR>*prjlogincode=?#<CR>
	ライト	ブロードキャストオン	<CR>*broadcasting=on#<CR>
	ライト	ブロードキャストオフ	<CR>*broadcasting=off#<CR>
	リード	ブロードキャストの状態	<CR>*broadcasting=?<CR>
	ライト	AMX デバイス検索 - オン	<CR>*amxdd=on#<CR>
	ライト	AMX デバイス検索 - オフ	<CR>*amxdd=off#<CR>
	リード	AMX デバイス検索の状態	<CR>*amxdd=?#<CR>
	リード	Mac アドレス	<CR>*macaddr=?#<CR>
	ライト	高地モードオン	<CR>*Highaltitude=on#<CR>
	ライト	高地モードオフ	<CR>*Highaltitude=off#<CR>
リード	高地モードの状態	<CR>*Highaltitude=?#<CR>	
設置	ライト	レンズメモリ 1 の読み込み	<CR>*lensload=m1#<CR>
	ライト	レンズメモリ 2 の読み込み	<CR>*lensload=m2#<CR>
	ライト	レンズメモリ 3 の読み込み	<CR>*lensload=m3#<CR>
	ライト	レンズメモリ 4 の読み込み	<CR>*lensload=m4#<CR>
	ライト	レンズメモリ 5 の読み込み	<CR>*lensload=m5#<CR>
	ライト	レンズメモリ 6 の読み込み	<CR>*lensload=m6#<CR>
	ライト	レンズメモリ 7 の読み込み	<CR>*lensload=m7#<CR>
	ライト	レンズメモリ 8 の読み込み	<CR>*lensload=m8#<CR>
	ライト	レンズメモリ 9 の読み込み	<CR>*lensload=m9#<CR>
	ライト	レンズメモリ 10 の読み込み	<CR>*lensload=m10#<CR>
	リード	レンズメモリの書き込み状況	<CR>*lensload=?#<CR>
	ライト	レンズメモリ 1 を保存	<CR>*lenssave=m1#<CR>
	ライト	レンズメモリ 2 を保存	<CR>*lenssave=m2#<CR>
	ライト	レンズメモリ 3 を保存	<CR>*lenssave=m3#<CR>
	ライト	レンズメモリ 4 を保存	<CR>*lenssave=m4#<CR>
	ライト	レンズメモリ 5 を保存	<CR>*lenssave=m5#<CR>
	ライト	レンズメモリ 6 を保存	<CR>*lenssave=m6#<CR>
	ライト	レンズメモリ 7 を保存	<CR>*lenssave=m7#<CR>
	ライト	レンズメモリ 8 を保存	<CR>*lenssave=m8#<CR>
	ライト	レンズメモリ 9 を保存	<CR>*lenssave=m9#<CR>
	ライト	レンズメモリ 10 を保存	<CR>*lenssave=m10#<CR>
	ライト	レンズを中央にリセット	<CR>*lensreset=center#<CR>

機能	タイプ	操作	ASCII
色調整 (補修専用)	ライト	色合い +	<CR>*tint=+#<CR>
	ライト	色合い -	<CR>*tint=-#<CR>
	ライト	色合い値を設定	<CR>*tint=value#<CR>
	リード	色合い値を取得	<CR>*tint=?#<CR>
	ライト	BenQ ガンマ値を設定	<CR>*gamma=value#<CR>
	リード	ガンマ値の状態	<CR>*gamma=?#<CR>
	ライト	HDR 輝度値を設定	<CR>*hdrbri=value#<CR>
	リード	HDR 輝度値を取得	<CR>*hdrbri=?#<CR>
	ライト	赤ゲイン +	<CR>*RGain=+#<CR>
	ライト	赤ゲイン -	<CR>*RGain=-#<CR>
	ライト	赤ゲイン値を設定	<CR>*RGain=value#<CR>
	リード	赤ゲイン値を取得	<CR>*RGain=?#<CR>
	ライト	緑ゲイン +	<CR>*GGain=+#<CR>
	ライト	緑ゲイン -	<CR>*GGain=-#<CR>
	ライト	緑ゲイン値を設定	<CR>*GGain=value#<CR>
	リード	緑ゲイン値を取得	<CR>*GGain=?#<CR>
	ライト	青ゲイン +	<CR>*BGain=+#<CR>
	ライト	青ゲイン -	<CR>*BGain=-#<CR>
	ライト	青ゲイン値を設定	<CR>*BGain=value#<CR>
	リード	青ゲイン値を取得	<CR>*BGain=?#<CR>
	ライト	赤オフセット +	<CR>*ROffset=+#<CR>
	ライト	赤オフセット -	<CR>*ROffset=-#<CR>
	ライト	赤オフセット値を設定	<CR>*ROffset=value#<CR>
	リード	赤オフセット値を取得	<CR>*ROffset=?#<CR>
	ライト	緑オフセット +	<CR>*GOffset=+#<CR>
	ライト	緑オフセット -	<CR>*GOffset=-#<CR>
	ライト	緑オフセット値を設定	<CR>*GOffset=value#<CR>
	リード	緑オフセット値を取得	<CR>*GOffset=?#<CR>
	ライト	青オフセット +	<CR>*BOffset=+#<CR>
	ライト	青オフセット -	<CR>*BOffset=-#<CR>
	ライト	青オフセット値を設定	<CR>*BOffset=value#<CR>
	リード	青オフセット値を取得	<CR>*BOffset=?#<CR>
	ライト	原色	<CR>*primcr=value#<CR>
	リード	原色の状態	<CR>*primcr=?#<CR>
	ライト	色相 +	<CR>*hue=+#<CR>
	ライト	色相 -	<CR>*hue=-#<CR>
	ライト	色相値を設定	<CR>*hue=value#<CR>
	リード	色相値を取得	<CR>*hue=?#<CR>
	ライト	彩度 +	<CR>*saturation =+#<CR>
	ライト	彩度 -	<CR>*saturation =-#<CR>
	ライト	彩度値を設定	<CR>*saturation =value#<CR>
	リード	彩度値を取得	<CR>*saturation =?#<CR>
ライト	ゲイン +	<CR>*gain=+#<CR>	
ライト	ゲイン -	<CR>*gain=-#<CR>	
ライト	ゲイン値を設定	<CR>*gain=value#<CR>	
リード	ゲイン値を取得	<CR>*gain=?#<CR>	
ライト	色域自動	<CR>*cgamut=auto#<CR>	
ライト	色域 BT.709	<CR>*cgamut=bt.709#<CR>	
ライト	色域 BT.2020	<CR>*cgamut=bt.2020#<CR>	
ライト	色域 DCI-P3	<CR>*cgamut=dcI-p3#<CR>	
リード	色域値	<CR>*cgamut=?#<CR>	
ライト	Dynamic Iris オン	<CR>*diris=on#<CR>	
ライト	Dynamic Iris オフ	<CR>*diris=off#<CR>	

機能	タイプ	操作	ASCII
色調整 (補修専用) (続く)	リード	Dynamic Iris の状態	<CR>*diris=?#<CR>
	ライト	色調整を保存	<CR>*colorsave#<CR>
	ライト	色調整のパターンを表示	<CR>*colorpattern=value#<CR>
補修 (補修専用)	ライト	エラーレポート向けに補修モード有効化	<CR>*error=enable#<CR>
	リード	エラーコード レポート	<CR>*error=report#<CR>
	リード	FAN 1 速度	<CR>*fan1=?#<CR>
	リード	FAN 2 速度	<CR>*fan2=?#<CR>
	リード	FAN 3 速度	<CR>*fan3=?#<CR>
	リード	FAN 4 速度	<CR>*fan4=?#<CR>
	リード	FAN 5 速度	<CR>*fan5=?#<CR>
	リード	温度 1	<CR>*tmp1=?#<CR>
	リード	温度 2	<CR>*tmp2=?#<CR>
	リード	温度 3	<CR>*tmp3=?#<CR>
	リード	LED インジケータ	<CR>*led=?#<CR>