

PureCharge Cart™

for iPad and iPad mini



Table of Contents

English	5
PureCharge Cart 40: At a glance	6
PureCharge Cart 20: At a glance	7
Charge Your Devices	8
Charge Status LEDs	9
Technical Specifications	10
Important Information	11
Product Warranty	13
Français	15
PureCharge Cart 40 : Un Coup d'Oeil	16
PureCharge Cart 20 : Un Coup d'Oeil	17
Chargez Vos Appareils	18
LED de l'État de Charge	19
Caractéristiques Techniques	20
Informations Importantes	21
Garantie du Produit	23

English

PureCharge Cart 40

At a glance

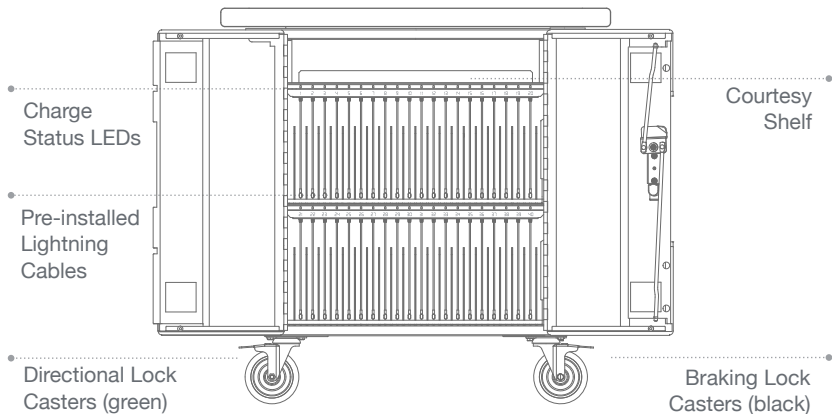

PureCharge Cart 20

At a glance

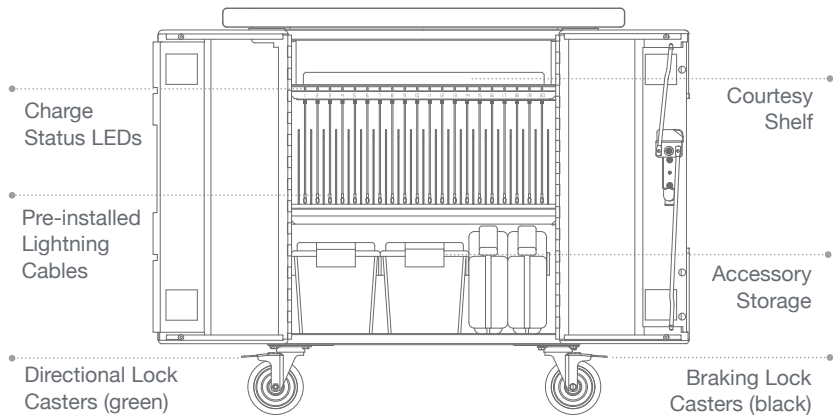

Charge Your Devices

Step 1

Place one device in each slot of the PureCharge Cart, and attach the pre-installed Lightning cables.

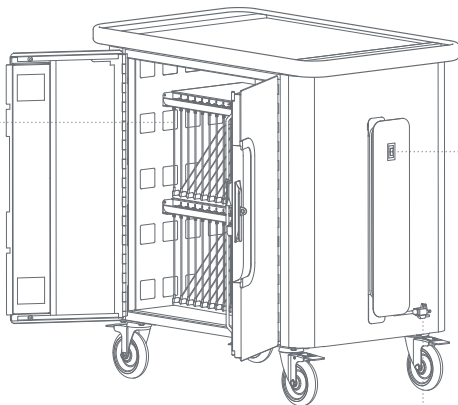

Step 3

Turn the PureCharge Cart ON. Your devices will begin charging.

Unwind the power cord for the PureCharge Cart and plug it into a power outlet.

Step 2

Charge Status LEDs

The PureCharge Cart features LED charge status indicators above each slot to let you know when your devices are ready:

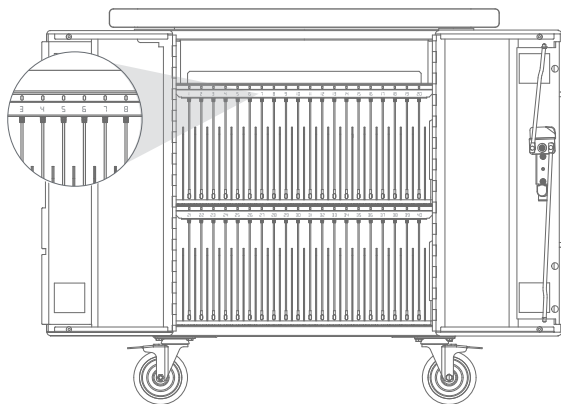



Off
Device is
not connected

Amber
Device is
charging

Green
Device is
fully charged

Technical Specifications

	PureCharge Cart 40	PureCharge Cart 20
Model Number	HGFM2	HGFN2
Dimensions (W x D x H)	36.3" x 21.8" x 38.2" / 92.2cm x 53.3cm x 97.0cm	
Capacity	40 iOS devices	20 iOS devices
Weight (empty)	144.8lb / 65.7kg	140.0lb / 63.5kg
Rating	100-240V, 10A max. 50-60Hz AC	100-240V, 5A max. 50-60Hz AC
Charge Rate (max.)	2.1 A for each device	
Cord	Certified Power Supply Input Cord with IEC plug C13	
Assembly	Ships fully assembled, Lightning cables pre-installed	
Warranty	Twelve (12) years on cart, two (2) years on electrical	
Approval	 	

Important Information

Electrical The socket-outlet shall be installed near the equipment and shall be easily accessible.

Avoid sparks. Avoid arcing. Always turn OFF the power to the unit before plugging IN or OUT! Be sure each device is turned OFF before plugging into the cart.

For safety purposes, make sure all electrical components do not exceed the maximum load rating of 10 amps.

Risk of electrical shock. Do not plug the power cord into another extension cord or relocatable power tap.

The Power Module inside the cart is only for charging Apple iOS devices. Do not unplug this product from the outlet when your hands are wet.

Do not plug the unit in if the switch, receptacle(s) or power cord has been damaged.

Contact Bretford before attempting to make any type of electrical repair or parts replacement.

Caution Ventilation is critical for PureCharge products to operate correctly. Do not block the ventilation holes on the unit. Proper air flow is required for safe operation of equipment.

Arranging devices in the cart should be such that a hazardous condition is not achieved due to uneven mechanical loading.

Install and operate the cart in an environment compatible with the maximum ambient temperature of 25° C or 77° F.

This cart is not designed to be operated by a child or student. Adult operation and supervision is recommended at all times.

Do not place a TV or monitor on top of cart. The total weight of accessories on top of the cart should be less than 40 lb.

This cart it is not designed for outdoor use.

Liquids should not be stored in, set on or placed inside this unit.

Important Information (cont'd)

FCC Note:

This device complies with Part 15 of the FCC Rules. Operation is subject to the following two conditions: (1) this device may not cause harmful interference, and (2) this device must accept any interference received, including interference that may cause undesired operation.

THE MANUFACTURER IS NOT RESPONSIBLE FOR ANY RADIO OR TV INTERFERENCE CAUSED BY UNAUTHORIZED MODIFICATIONS OR CHANGE TO THIS EQUIPMENT. ANY CHANGES OR MODIFICATIONS MADE TO THIS DEVICE THAT ARE NOT EXPRESSLY APPROVED BY THE MANUFACTURER MAY VOID THE USER'S AUTHORITY TO OPERATE THE EQUIPMENT.

This equipment has been tested and found to comply with the limits for a Class A digital device, pursuant to part 15 of the FCC Rules. These limits are designed to provide reasonable protection against harmful interference in a commercial or business environment. This equipment generates, uses and can radiate radio frequency energy and, if not installed and used in accordance with the instructions, may cause harmful interference to radio communications. However, there is no guarantee that interference will not occur in a particular installation. If this equipment does cause harmful interference to radio or television reception, which can be determined by turning the equipment off and on, the user is encouraged to try to correct the interference by one or more of the following measures:

- Reorient or relocate the receiving antenna
- Increase the separation between the equipment and receiver
- Connect the equipment into an outlet on a circuit different from that to which the receiver is connected
- Consult the dealer or an experienced radio/TV technician for help

Product Warranty

Bretford Manufacturing, Inc. (“Bretford”) designs and manufactures its products to provide dependable operation. Therefore, Bretford warrants that all products it manufactures are at date of shipment — free from defects in material or workmanship. Any product which under normal use fails to function within the time periods specified below, and found defective in material or workmanship by Bretford’s inspection, will, at Bretford’s option be either repaired or replaced with the same or functionally equivalent product, without charge to you, the end customer.

This warranty is inapplicable where, in the judgement of Bretford, the defect is attributable to abnormal wear, misapplication, abuse, accident, misuse, modification or damage after shipment from Bretford’s facility, including damage caused by your failure to properly maintain the item.

TO THE EXTENT PERMITTED BY APPLICABLE LAW: (A) BRETTFORD IS NOT LIABLE FOR ANY DIRECT, INDIRECT, INCIDENTAL OR CONSEQUENTIAL DAMAGES ARISING OUT OF THE USE OR SERVICE OF THE PRODUCT; (B) THE WARRANTY AND REMEDIES DESCRIBED ABOVE ARE EXCLUSIVE AND IN LIEU OF ALL OTHER WARRANTIES, EXPRESS OR IMPLIED. TO THE EXTENT PERMITTED BY LAW, BRETTFORD DISCLAIMS ALL IMPLIED AND STATUTORY WARRANTIES, INCLUDING THE IMPLIED WARRANTIES OF MERCHANTABILITY AND FITNESS FOR A PARTICULAR PURPOSE. IF IMPLIED WARRANTIES CANNOT BE DISCLAIMED UNDER APPLICABLE LAW, THEN SUCH WARRANTIES ARE LIMITED IN DURATION TO THE APPLICABLE DURATION OF THIS WARRANTY. NOTE THAT YOU MAY HAVE OTHER RIGHTS PROVIDED BY LAW.

HGFM2 - PureCharge Cart 40 for iPad and iPad mini

Cart Warranty Twelve (12) Years • Power & Electrical Warranty Two (2) Years

HGFN2 - PureCharge Cart 20 for iPad and iPad mini

Cart Warranty Twelve (12) Years • Power & Electrical Warranty Two (2) Years

Product Warranty (cont'd)

FREIGHT AND DELIVERY DAMAGE

- Damaged, lost or shorted shipments are the responsibility of the motor carrier. Please inspect all shipments promptly and report damage to the delivery carrier immediately. Carriers require such reports within 15 days of delivery. Losses due to the failure to timely report damage or loss is your responsibility.
- Product leaving an Apple Inc. warehouse en route to the end customer is not the responsibility of Bretford. Apple shall assume full responsibility for filing all such claims.

MAKING WARRANTY CLAIMS

- Warranty claims should be processed by the end customer contacting the Bretford Customer Support Team. Prior to contacting Bretford, please have ready the model number, serial number, and date of manufacture of the unit you are making the claim on.

Model number, serial number, and date of manufacture can all be found on the Bretford label inside the cart.

Bretford's Customer Support Team can be contacted by one of the following ways:

Email: csteam@bretford.com

Phone: (866) 866-4758

Hours of Operation: M-F, 8:00 AM - 4:30 PM CST

Français

PureCharge Cart 40

Un Coup d'Oeil

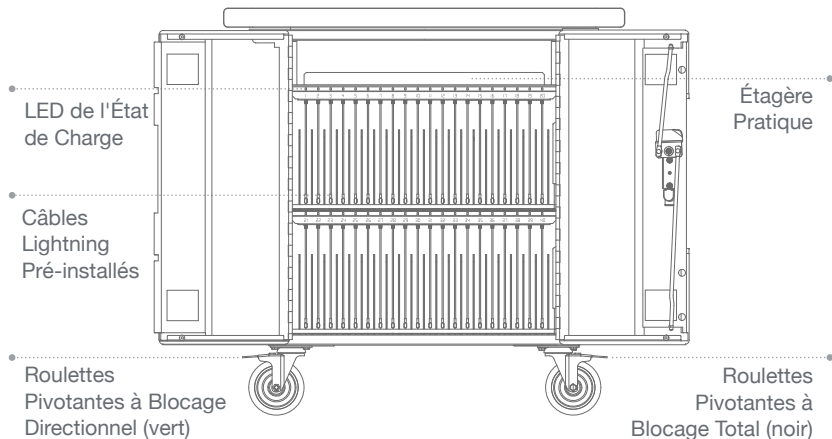

PureCharge Cart 20

Un Coup d'Oeil

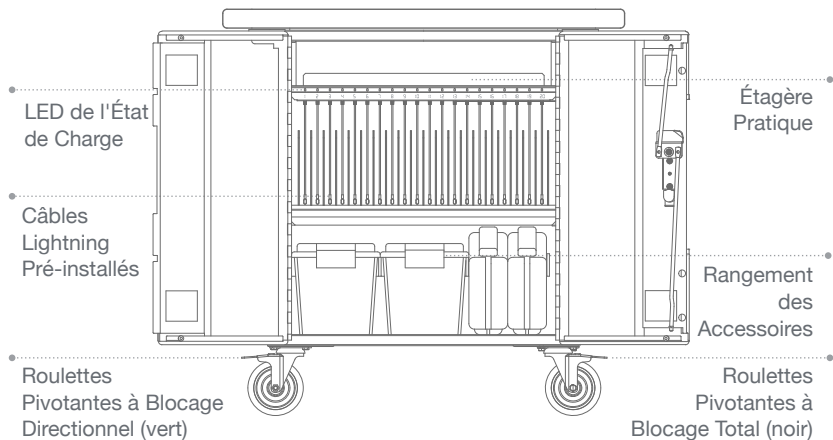

Chargez Vos Appareils

1^{re} Étape

Placez un iPad dans chaque fente de la PureCharge Cart, et branchez les câbles Lightning

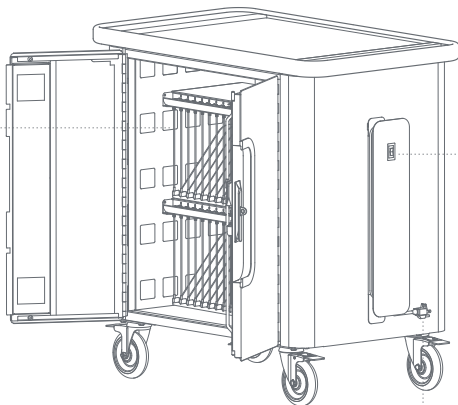

3^e Étape

Allumez le PureCharge Cart. Vos appareils seront commencer à charger.

Déroulez le cordon d'alimentation pour le PureCharge Cart et le branchez sur une prise de courant.

2^e Étape

LED de l'État de Charge

Le PureCharge Cart a des indicateurs de charge à afficher lorsque vos appareils sont prêts à utiliser :

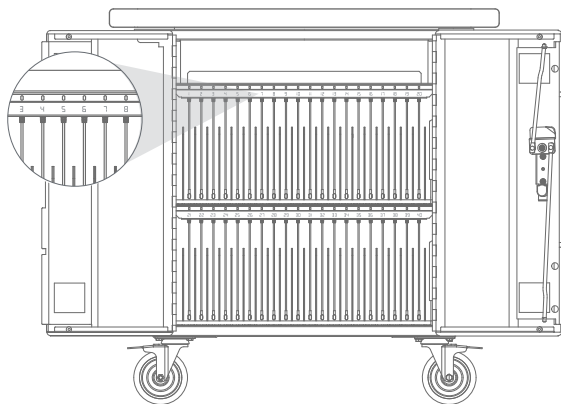

Éteinte

Appareil n'est pas connecté

Orange

Appareil est en charge

Vert

Appareil est complètement chargé

Caractéristiques Techniques

	PureCharge Cart 40	PureCharge Cart 20
Numéro de modèle	HGFM2	HGFN2
Dimensions (L x P x H)	92,2 cm x 53,3 cm x 97,0 cm / 36.3" x 21.8" x 38.2"	
Capacité	40 appareils iOS	20 appareils iOS
Poids (non chargé)	65,7 kg / 144,8 lb	63,5 kg / 140,0lb
Électrique	100-240 V, 10 A max. 50-60 Hz AC	100-240 V, 5 A max. 50-60 Hz AC
Courant de Charge (max.)	2,1 A pour chaque appareil	
Cordon	Cordon d'alimentation certifiée de l'entrée à la norme IEC C13 prise	
Assemblage	Livré entièrement assemblé, câbles Lightning pré-installés	
Garantie	Douze (12) ans pour le chariot, deux (2) ans pour les composants électriques	
Conformité	  	

Informations Importantes

Électrique

La prise de courant doit être installée près de l'équipement et doit être facilement accessible!

Éviter les étincelles. Évitez un arc électrique. Éteindre toujours l'appareil avant de brancher ou de débrancher le câble d'alimentation. Assurez-vous que chaque appareil est mis hors tension avant de le brancher dans le chariot.

Pour votre sécurité, s'assurer que tous les composants électriques ne dépassent pas la limite de charge maximale de 10 ampères.

Risque de choc électrique. Ne pas brancher le cordon d'alimentation à une autre rallonge ou bloc multiprise.

Le module d'alimentation à l'intérieur du chariot est seulement pour la recharge des appareils Apple iOS. Ne débranchez pas ce produit de la prise secteur lorsque vos mains sont humides.

Ne branchez pas l'appareil si l'interrupteur, prise(s) ou le cordon a été endommagé.

Contactez Brestford avant de tenter une réparation ou remplacer les pièces électriques.

Attention

La ventilation est essentielle pour les produits PureCharge fonctionne pas correctement, ne pas obstruer les orifices de ventilation de l'appareil. Circulation d'air adéquate est requise pour le fonctionnement sécuritaire de l'équipement.

Disposer dispositifs uniformément dans le panier pour éviter de créer une situation dangereuse.

Installer et utiliser le chariot dans un environnement avec la température ambiante maximale de 25° C.

Ce chariot n'est pas conçu pour être utilisé par un enfant ou un étudiant. Fonctionnement des adultes et de la surveillance est recommandée à tout moment.

Ne placez pas un téléviseur ou un moniteur sur le dessus du chariot. Le poids total des périphériques sur le dessus du chariot doit être de moins de 18,1 kg.

Ce chariot n'est pas conçu pour une utilisation extérieure.

Les liquides ne doivent pas être stockés dans s'activent ou placés à l'intérieur de cet appareil.

Informations Importantes

IC Note:

This device complies with Industry Canada license-exempt RSS standard(s). Operation is subject to the following two conditions: (1) this device may not cause interference, and (2) this device must accept any interference, including interference that may cause undesired operation of the device.

Cet appareil est conforme à des règlements d'Industrie Canada exempts de licence standard(s) RSS. Son fonctionnement est soumis aux deux conditions suivantes : (1) Ce dispositif ne doit pas causer d'interférences nuisibles, et (2) cet appareil doit accepter toute interférence reçue, y compris les interférences pouvant entraîner un fonctionnement indésirable.

Le fabricant n'est pas responsable des toutes interférences radio ou television causes par des modifications non autorisées a cet appareil. Les changements ou les modifications non expressément approuvées par le fabricant peuvent annuler l'autorisation de l'utilisateur.

Garantie du Produit

Bretford Manufacturing, Inc. (« Bretford ») conçoit et fabrique ses produits afin d'assurer un fonctionnement digne de confiance. Par conséquent, Bretford garantit que tous les produits qu'il fabrique sont exempts de tout vice de fabrication ou de main d'œuvre à compter de la date d'expédition. Tout produit qui, dans des conditions d'usage normal, ne fonctionne pas correctement pendant les périodes indiquées ci-dessous et dont on a déterminé qu'il comporte des défauts de main d'œuvre ou de matière après avoir subi une inspection chez Bretford, sera réparé ou remplacé par un produit identique ou équivalent sans frais pour vous, le consommateur final.

Cette garantie ne s'applique pas si Bretford estime que le vice est attribuable à une usure anormale, une application inadéquate, un usage abusif, une utilisation inappropriée, une modification ou un dommage après l'expédition du produit hors des installations de Bretford, y compris les dommages causés par un manque d'entretien adéquat de la part de l'acheteur.

DANS LA MESURE AUTORISÉE PAR LA LOI EN VIGUEUR : (A) BRETTFORD N'ASSUME AUCUNE RESPONSABILITÉ POUR TOUT DOMMAGE DIRECT, INDIRECT OU CONSÉCUTIF RÉSULTANT DE L'USAGE OU DE L'ENTRETIEN DU PRODUIT; (B) LA GARANTIE ET LES RECOURS DÉCRITS CI-DESSUS SONT EXCLUSIFS ET REMPLACENT TOUTE AUTRE GARANTIE EXPRESSE OU IMPLICITE. DANS LA MESURE AUTORISÉE PAR LA LOI, BRETTFORD REJETTE TOUTE GARANTIE IMPLICITE ET STATUTAIRE, Y COMPRIS TOUTE GARANTIE IMPLICITE DE QUALITÉ MARCHANDE ET D'ADAPTATION À UN USAGE PARTICULIER. SI DES GARANTIES IMPLICITES NE PEUVENT ÊTRE REJETÉES EN VERTU DE LA LOI EN VIGUEUR, CES GARANTIES SONT LIMITÉES À LA DURÉE APPLICABLE POUR CETTE GARANTIE. VEUILLEZ NOTER QUE VOUS POURRIEZ BÉNÉFICIER D'AUTRES DROITS EN VERTU DE LA LOI.

HGFM2 - PureCharge Cart 40 for iPad and iPad mini

Douze (12) ans pour le chariot • Deux (2) ans pour les composants électriques

HGFN2 - PureCharge Cart 20 for iPad and iPad mini

Douze (12) ans pour le chariot • Deux (2) ans pour les composants électriques

Garantie du Produit (suite)

DOMMAGE LORS DU TRANSPORT ET DE LA LIVRAISON

- Les expéditions endommagées, perdues ou incomplètes relèvent de la responsabilité du transporteur. Veuillez inspecter sans délai tous les produits expédiés et signaler immédiatement tout dommage au transporteur. Le transporteur exige de tels rapports dans les quinze (15) jours suivant la livraison. Toute perte résultant d'un retard dans la soumission d'un rapport sur des dommages ou des pertes relève de votre responsabilité.
- Le produit qui quitte l'entrepôt d'Apple Inc. en route vers le client final ne relève pas de la responsabilité de Bretford. Il incombe à Apple de soumettre toutes ces plaintes.

SOUSSION D'UNE RÉCLAMATION EN VERTU DE LA GARANTIE

- L'utilisateur final doit soumettre les réclamations au titre de la garantie en communiquant avec l'équipe d'assistance clientèle de Bretford. Avant de communiquer avec Bretford, veuillez avoir sous la main le numéro de modèle de l'appareil en question.

Les numéros de modèle se trouvent sur l'étiquette de Bretford, qui est apposée dans le produit.

Pour obtenir l'assistance en anglais, l'équipe service clientèle de Bretford peut être contactée comme suit :

Courriel : csteam@bretford.com

Téléphone : +1-866-866-4758

Heures d'ouverture : Lun - Ven, 0800 - 1630 CST



BRETFORD®

11000 Seymour Avenue
Franklin Park, Illinois 60131 USA
Toll Free Phone: 800-521-9614
Phone: 847-678-2545
Toll Free Fax: 800-343-1779
Fax: 847-678-0852

BETFORD.COM/APPLE



Designed and Manufactured in the USA

Bretford, B design, and PureCharge are trademarks or registered marks of Bretford Manufacturing, Inc. Patents Pending. All rights reserved. © 2014 Bretford Manufacturing, Inc. All other referenced product names and logos are trademarks of their respective owners.



031-9998

Rev 3