

ML200

Weller®

Magna-Lite Butane Torch
Magna-Lite Chalumeau au butane
Encendedor de butano Magna-Lite

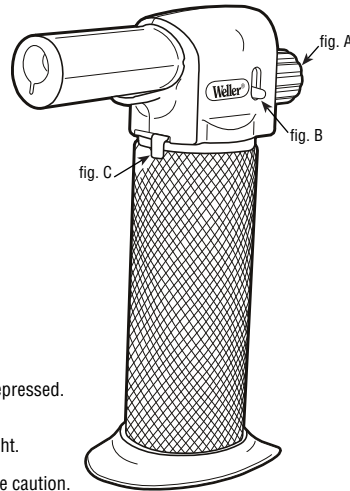

⚠ WARNING

Read and understand all instructions prior to use. Keep this instruction sheet for future reference.

- BURN HAZARD. Extremely flammable gas under pressure.
- KEEP OUT OF THE REACH OF CHILDREN.
- Do NOT touch the flame or the flame guard during use, or before sufficient time has passed for cooling.
- Do NOT ignite or use near an open flame, heater, furnace, or other combustible material.
- Do NOT puncture or discard into fire.
- Do NOT expose to prolonged sunlight, heat, or store above 120° F (49° C).
- ALWAYS be sure the unit is cool before storing.
- Note butane gas starts to flow when ignition button is firmly depressed.
- Unit stays lit until thumb button has been released and/or flame lock switch is pushed down.
- Note the torch flame is almost invisible in daylight or strong light.
- Ignite away from face and clothing.
- Torch may tip if placed on surface for hands-free operation. Use caution.
- Do not attempt to readjust or repair. Unit is not user serviceable.
- This product, when used for soldering and similar applications, produces chemicals known to the State of California to cause cancer, birth defects, or other reproductive harm.

⚠ AVERTISSEMENT

Il faut lire et comprendre toutes les instructions avant utilisation. Garder ces instructions pour référence ultérieure.

- RISQUE DE BRÛLURES. Gaz sous pression extrêmement inflammable.
- MAINTENIR HORS DE PORTÉE DES ENFANTS.
- NE PAS toucher la flamme ou le pare-flamme en cours d'utilisation ou avant que l'outil n'ait eu le temps de refroidir.
- NE PAS allumer ni utiliser à proximité d'une flamme, d'un appareil de chauffage, d'une chaudière ou de tout autre matériau combustible.
- NE PAS percer ni jeter dans un feu.
- NE PAS exposer longtemps à la lumière du soleil, la chaleur ni remiser à une température supérieure à 49°C (120 °F).
- TOUJOURS vérifier que l'appareil est froid avant de le remiser.
- Le butane commence à couler quand l'utilisateur appuie fermement sur le bouton d'allumage.
- L'outil reste allumé tant que le bouton-poussoir n'a pas été relâché et/ou que le bouton de verrouillage de la flamme n'a pas été enfoncé.
- Il faut noter que la flamme est presque invisible dans la lumière du jour ou une lumière forte.
- Allumer à faisant pointant au loin du visage et des vêtements.
- Latorche peut se renverser si, pour avoir les mains libres, elle est placée sur une surface quelconque. Être prudent.
- Ne pas essayer de régler ou de réparer. Cet appareil n'est pas réparable par l'utilisateur.
- Quand utilisé pour le brasage ou des utilisations similaires, cet appareil produit des produits chimiques reconnus par l'Etat de Californie comme causant le cancer, des anomalies congénitales ou autres problèmes de reproduction.

⚠ ADVERTENCIA

Antes de usar la unidad, lea con atención estas instrucciones. Conserve esta hoja de instrucciones para consultarla en el futuro.

- PELIGRO DE QUEMADURAS. Gas extremadamente inflamable bajo presión.
- MANTENGA LA UNIDAD LEJOS DEL ALCANCE DE LOS NIÑOS.
- NO toque la llama ni el protector de llama durante el uso o antes de que haya transcurrido suficiente tiempo de enfriamiento.
- NO encienda ni utilice la unidad cerca de una llama encendida, calentador, horno u otro material combustible.
- No perforo ni arroje al fuego.
- NO esponga la unidad durante mucho tiempo a la luz del sol ni al calor, tampoco debe guardarla a temperaturas que superen los 120°F (49°C).
- Antes de guardarla, SIEMPRE asegúrese de que la unidad esté fría.
- Tenga en cuenta que el gas butano comienza a fluir cuando el botón de encendido se oprime firmemente.
- La unidad permanecerá encendida hasta que el botón se haya liberado y/o hasta que se presione el interruptor de bloqueo de llama.
- Tenga en cuenta que la llama de la antorcha es casi invisible en la luz del día o en luz fuerte.
- Encienda lejos de la cara y de la vestimenta.
- La antorcha puede inclinarse si se la coloca sobre una superficie para la operación con manos libres. Usela con precaución.
- No intente reajustar ni reparar la unidad. No está diseñada para ser reparada por el usuario.
- Este producto, cuando se utiliza para soldar o para aplicaciones similares, produce sustancias químicas que el Estado de California reconoce que producen cáncer, defectos de nacimiento u otros daños en la reproducción.

ENGLISH

TO USE

1. Adjust flame height control lever, on the front of the torch, to middle setting.
2. Position flame lock switch, at side of torch, to middle position.
3. Slowly depress ignition button, at back of torch, while turning counter-clockwise (fig. A).
4. To turn off, release thumb from ignition button.
5. To lock flame on for hands-free operation, push flame lock switch up (fig. B) while ignition button is depressed.
6. To increase or decrease flame height, adjust flame height control lever (fig. C). Note that if flame adjuster is set too high or too low, the torch may not light, since even high fuel flow will prevent ignition.
7. To turn off in locked position, push flame lock switch down.

FILLING

Do NOT refill near open flame. Liquid and gas butane can escape from tank when filling. Wear ANSI approved eye protection. Only use filtered butane fuel. Do NOT attempt to use propane or other fuel.

1. Ensure torch has been turned off by pushing lock switch down.
2. Hold torch upside down with filling valve facing upward.
3. Press nozzle of butane fuel can into filling valve.
4. Stop filling when gas spills from valve. This may take approx. ten (10) seconds from empty.
5. Allow the fuel inside ML200 to equalize for about five (5) minutes, or warm in hands to make this occur more rapidly.

The Transportation Security Administration forbids the carriage of lighters or gas torches onto passenger aircraft. Do not pack this item or any other flammable gas product in any checked or carry-on baggage.

FRANÇAIS

UTILISATION

1. Mettre le levier de réglage de la hauteur de la flamme, à l'avant de la torche, en position médiane.
2. Mettre le bouton de verrouillage de la flamme, sur le côté de la torche, en position médiane.
3. Appuyer lentement sur le bouton d'allumage, au dos de la torche, tout en tournant dans le sens contraire des aiguilles d'une montre (fig. A).
4. Pour éteindre, relâcher la pression du pouce sur le bouton d'allumage.
5. Pour verrouiller la flamme en position et avoir les mains libres, pousser le bouton de verrouillage de la flamme (fig. B) vers le haut et appuyer sur le bouton d'allumage.
6. Pour augmenter ou diminuer la hauteur de la flamme, ajuster la position du levier de réglage de la hauteur de la flamme (fig. C). Remarquer que si le levier de réglage de la flamme est situé trop haut ou trop bas, la torche risque de ne pas s'allumer, car même un débit élevé de butane empêchera l'allumage.
7. Pour fermer en position verrouillée, pousser le bouton de verrouillage de la flamme vers le bas.

REMPLISSAGE

ATTENTION – NE PAS remplir à proximité d'une flamme. Du butane liquide et gazeux peut s'échapper du réservoir pendant le remplissage. Porter de la protection des yeux approuvée par ANSI. Utiliser seulement du butane filtré. NE PAS essayer d'utiliser du propane ni un autre type de carburant.

1. S'assurer que la torche est éteinte en poussant le bouton de verrouillage vers le bas.
2. Tenir la torche à l'envers, le clapet de remplissage tourné vers le haut.
3. Enfoncer la buse de la cartouche de gaz butane dans le clapet de remplissage.
4. Arrêter le remplissage lorsque du gaz s'échappe du clapet. Le remplissage d'un réservoir vide peut prendre dix (10) secondes environ.
5. Attendre que le butane se stabilise à l'intérieur du ML200 pendant cinq (5) minutes environ, ou réchauffer dans les mains pour accélérer la manœuvre.

AVIS – L'Administration de la sécurité des transports interdit le transport de briquets ou des chalumeaux à gaz dans un avion de passagers. Ne pas emballer ces articles ni aucun autre produit de gaz inflammable dans un bagage enregistré ou à main.

T  **Equipment**
.NET

205 Westwood Ave
Long Branch, NJ 07740
1-877-742-TEST (8378)
Fax: (732) 222-7088
salesteam@Equipment.NET

ESPAÑOL

INSTRUCCIONES DE USO

1. Regule la palanca de control de altura de llama, ubicada en el frente de la antorcha, en posición media.
2. Coloque el interruptor de bloqueo de llama, ubicado al costado de la antorcha, en posición media.
3. Presione lentamente el botón de encendido, ubicado en la parte posterior de la antorcha, mientras le da vuelta hacia la izquierda (en sentido contrario a las manecillas del reloj) (fig. A).
4. PARA APAGAR, RETIRE EL PULGAR DEL BOTÓN DE IGNICIÓN.
5. Para mantener la llama y operar con manos libres, desplace hacia arriba el interruptor de bloqueo de llama (fig. B) mientras mantiene presionado el botón de encendido.
6. Para aumentar o disminuir la altura de la llama, ajuste la palanca de control de altura de llama (fig. C). Observe que si el ajustador de llama está demasiado alto o demasiado bajo, es posible que la antorcha no alumbré, ya que aun un alto caudal de combustible puede impedir el encendido.
7. PARA APAGAR EN POSICIÓN DE BLOQUEO, PRESIONE EL INTERRUPTOR DE BLOQUEO DE LLAMA.

LLENADO

NO rellene la unidad cerca de una llama encendida. El butano en gas o líquido puede escaparse del tanque durante el llenado. Use una protección para los ojos aprobada por ANSI. Sólo utilice combustible de butano filtrado. NO intente utilizar propano u otro combustible.

1. Asegúrese de que la antorcha se haya apagado presionando el interruptor de bloqueo.
2. Mantenga la antorcha en posición invertida con la válvula de llenado hacia arriba.
3. Presione la boquilla del tanque de combustible de butano en la válvula de llenado.
4. Detenga el llenado cuando el gas comience a derramarse de la válvula. Esto puede demorar aproximadamente diez (10) segundos si el tanque está vacío.
5. Deje que el combustible dentro de la ML200 se establezca durante cinco (5) minutos aproximadamente, o caliéntelo con las manos para agilizar este proceso.

La Administración de Seguridad de Transporte (Transportation Security Administration) prohíbe el transporte de antorchas de gas o encendedores en cualquier medio de transporte aéreo de pasajeros. No embale este artículo o cualquier otro producto de gas inflamable en equipaje de mano o controlado.

COOPER Hand Tools

1000 Lufkin Road Apex, NC 27539 USA
www.cooperhandtools.com