

Touchboards

205 Westwood Ave, Long Branch, NJ 07740
Phone: 866-94 BOARDS (26273) / (732)-222-1511
Fax: (732)-222-7088 | E-mail: sales@touchboards.com

Epson® DC-10s



User's Guide Guide d'utilisateur

Copyright Notice

All rights reserved. No part of this publication may be reproduced, stored in a retrieval system, or transmitted in any form or by any means, electronic, mechanical, photocopying, recording, or otherwise, without the prior written permission of Seiko Epson Corporation. The information contained herein is designed only for use with this Epson product. Epson is not responsible for any use of this information as applied to other equipment.

Neither Seiko Epson Corporation nor its affiliates shall be liable to the purchaser of this product or third parties for damages, losses, costs, or expenses incurred by purchaser or third parties as a result of: accident, misuse, or abuse of this product or unauthorized modifications, repairs, or alterations to this product, or (excluding the U.S.) failure to strictly comply with Seiko Epson Corporation's operating and maintenance instructions.

Seiko Epson Corporation shall not be liable for any damages or problems arising from the use of any options or any consumable products other than those designated as Original Epson Products or Epson Approved Products by Seiko Epson Corporation.

Responsible Use of Copyrighted Materials

Epson encourages each user to be responsible and respectful of the copyright laws when using any Epson product. While some countries' laws permit limited copying or reuse of copyrighted material in certain circumstances, those circumstances may not be as broad as some people assume. Contact your legal advisor for any questions regarding copyright law.

Trademarks

Epson is a registered trademark and Epson Exceed Your Vision is a registered logomark of Seiko Epson Corporation. PrivateLine is a registered trademark, and Epson Connection and Epson Store are service marks of Epson America, Inc.

General Notice: Other product names used herein are for identification purposes only and may be trademarks of their respective owners. Epson disclaims any and all rights in those marks.

This information is subject to change without notice.

Contents

Introduction	5
Document Camera Parts	6
Basic Setup and Use	7
Connect the Document Camera	7
Plug In and Turn On	9
Extend the Camera Arm	10
Display a Document	11
Display a Whiteboard	12
Display a PowerPoint Presentation	13
Image Adjustments and Effects	15
Adjustments Using the Control Panel	15
Adjustments Using the On-screen Menu	16
Displaying a Split Screen	18
Saving Images and Giving Slideshows	21
Saving Images to the Internal Memory	21
Exporting Images to a Memory Card	22
Giving a Slideshow	23
Solving Problems	25
Problems and Solutions	25
Operation Problems	25
Image Quality Problems	26
Problems Using an SD Card	27
Problems Connecting a Laptop	27

Where To Get Help	28
Internet Support	28
Speak to a Support Representative	28
Purchase Accessories	28
Notices.	29
Important Safety Instructions	29
FCC Compliance Statement	31
Declaration of Conformity	32
Safety and Approvals	32
Warranty	33

Introduction

The Epson® DC-10s document camera captures color images of textbooks, worksheets, photos, and even three-dimensional objects. When connected to a projector or other video display device, the document camera lets you display crisp, vivid images in a classroom, conference room, or other setting.

The DC-10s document camera includes these features:

- Small footprint uses little desk space, yet the camera's design lets you view entire documents up to 14 × 19 inches (35 × 48 cm)
- 1280 × 1024 (SXGA) image resolution using a 2.1 megapixel camera for crisp color images
- Swiveling camera head lets you tilt it up to display a whiteboard or chalkboard—even a presenter or student at the front of the room
- Internal memory lets you capture images and display them as a slideshow
- Built-in card reader accepts SD™ cards, letting you transfer captured images to your computer and display photos taken with your digital camera
- VGA port lets you connect to a computer or laptop to show PowerPoint® slides and other images from your computer; with the touch of a button, you can easily switch between the camera image and your computer
- Folding arm and compact design allow for storage in limited space
- Full range of image adjustments and effects, including freeze image, split screen, black-and-white display, and invert (to display negative film)

Document Camera Parts

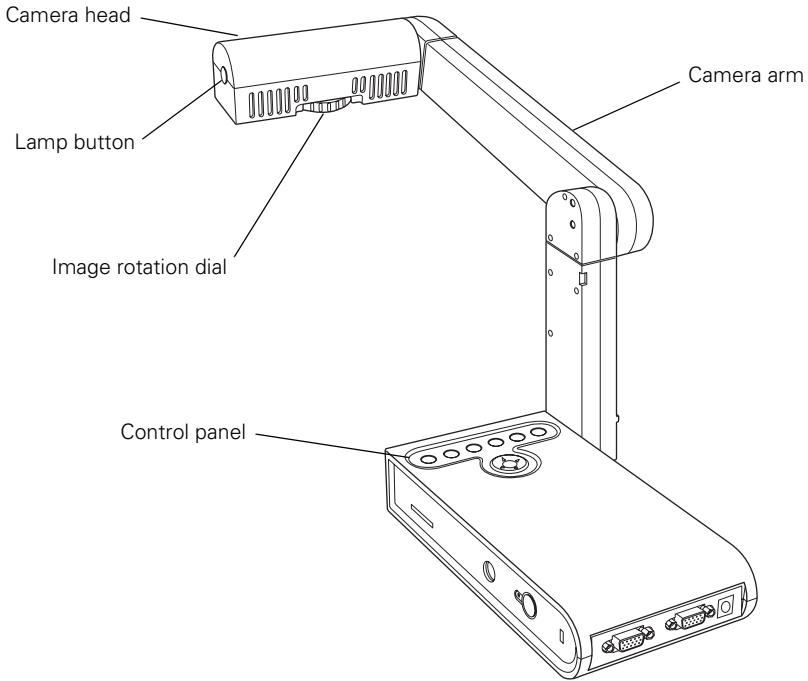

SIDE

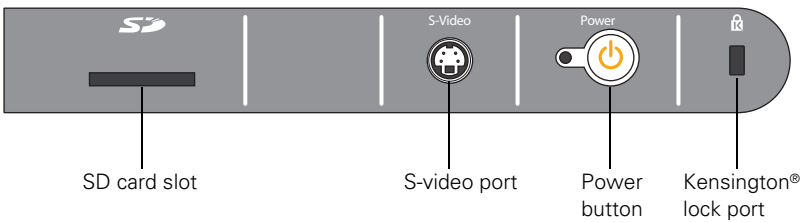

BACK

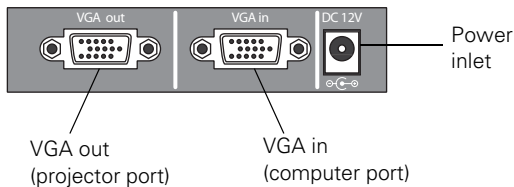

Basic Setup and Use

Follow the instructions in this section to set up the DC-10s document camera and use it for giving a presentation.

Connect the Document Camera

To connect the document camera to a projector or video display device, use either a VGA cable (included) or an S-video cable. Check your video equipment for the type of cable it uses:

VGA cable

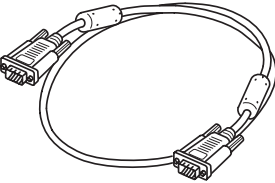

Typically used by:

- projector
- computer monitor

S-video cable

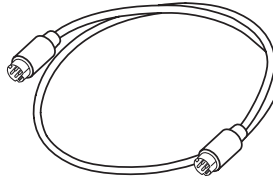

Typically used by:

- projector
- TV
- VCR

Connect the document camera in one of the ways shown below:

VGA cable connection

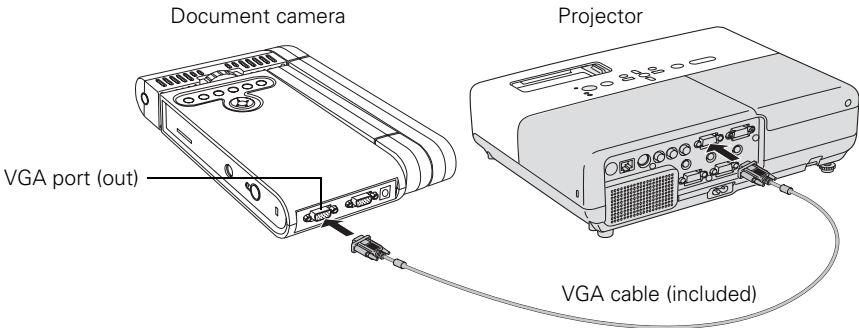

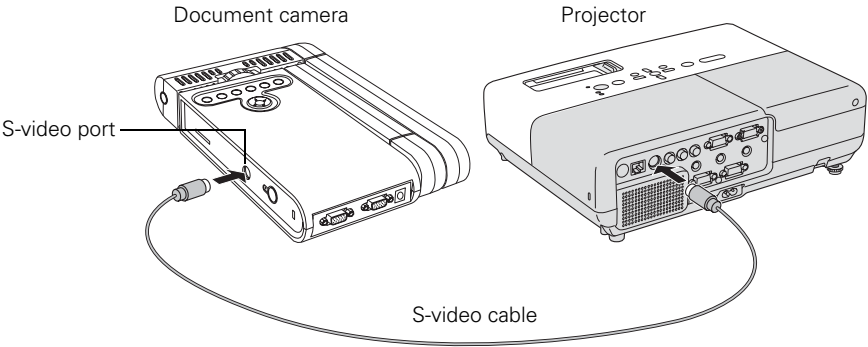

S-video cable connection

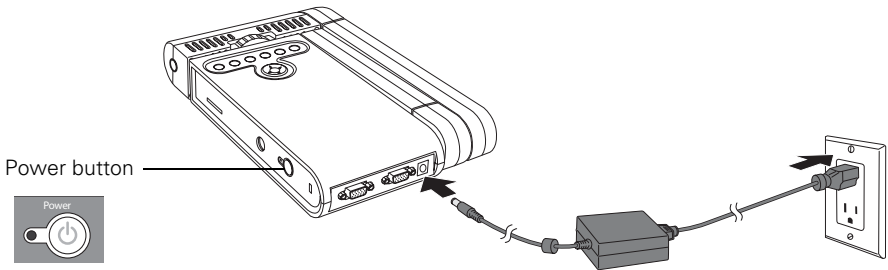

Plug In and Turn On

1. Connect the power adapter as shown. Plug the adapter into a wall outlet.



2. Press the  **Power** button to turn on the document camera. It takes about 10 seconds for the document camera to output an image.
3. Turn on your projector or video display device.

Note:

When you're done using the document camera, press and hold the  **Power** button to turn it off, disconnect any cables, and fold down the camera arm.

Extend the Camera Arm

1. Raise the camera arm and rotate the camera head downward.

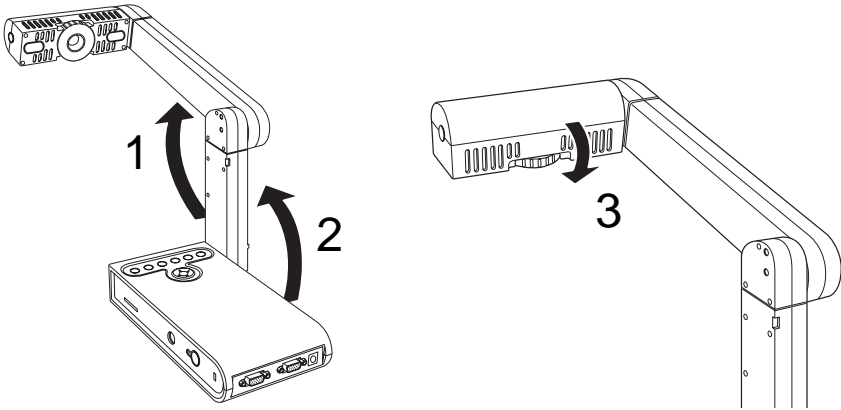

2. Adjust the camera arm for the size of document you're displaying:
 - For displaying documents larger than letter-size (8.5 × 11 inches) or A4, extend the camera arm as shown.

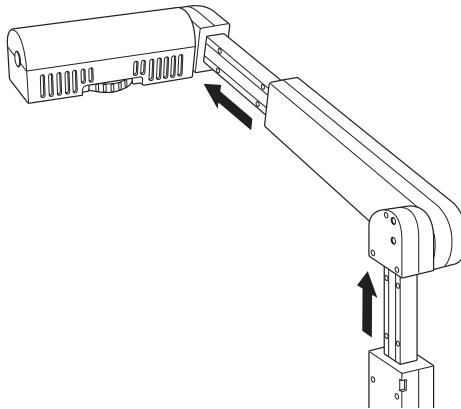

- For displaying small objects or to inspect documents close-up, lower the camera arm. You can place the lens within approximately 2 inches (5 cm) of the document.

Display a Document

1. Place your document on the table under the camera head. Orient it either way as shown.

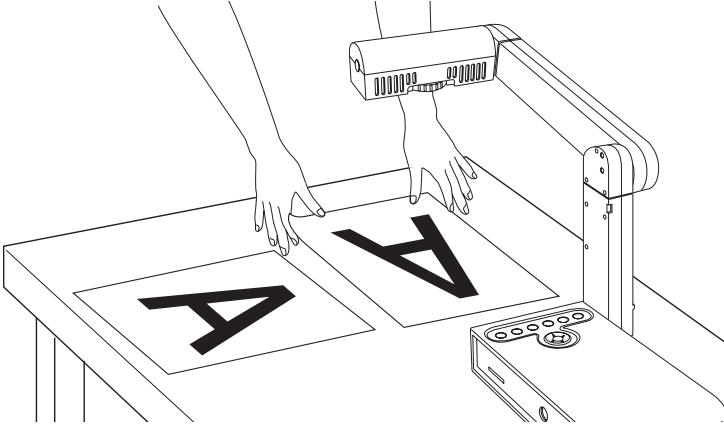

2. Press the lamp button to illuminate your document.

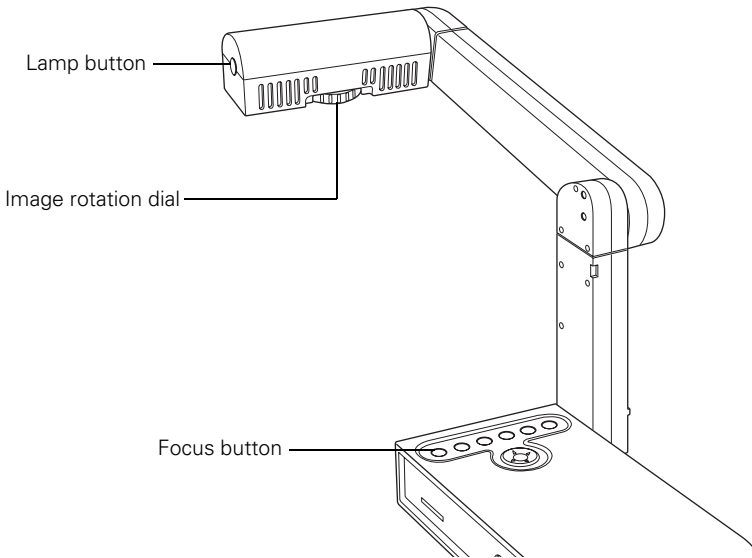

3. Turn the dial on the camera head to orient the image on the screen.
4. Press the **Focus** button. Your document is automatically focused.

Display a Whiteboard

You can use the document camera to display a whiteboard or chalkboard—even a presenter or student at the front of the room.

Warning:

Turn off the illumination lamp when the camera is aimed at a person. Avoid looking directly into the lamp. The bright light could damage your eyes.

1. Rotate the camera head so it faces the front of the room.

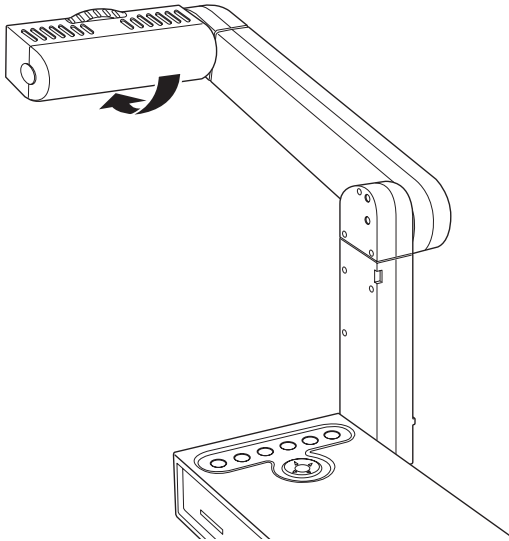

2. Turn the dial on the camera head to orient the image on the screen.
3. Press the **Focus** button. The image is automatically focused.

Display a PowerPoint Presentation

You can connect a computer or laptop to show PowerPoint slides and other images directly from your computer. Using the **Source** button, you can easily switch back-and-forth between your computer and the camera image.

1. If you are using a desktop computer, disconnect the monitor from your computer.
2. Connect a VGA cable from your computer's monitor-out port to the document camera's **VGA in** port.

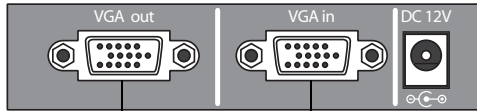

Connect projector to this port

Connect computer to this port

3. Connect a second VGA cable from the document camera's **VGA out** port to your projector or other video display device.

Note:

You cannot use the S-video port to display your computer image.

4. To display your computer image (such as a PowerPoint presentation), press the **Source** button.

To switch back to the live camera image, press the **Source** button again.

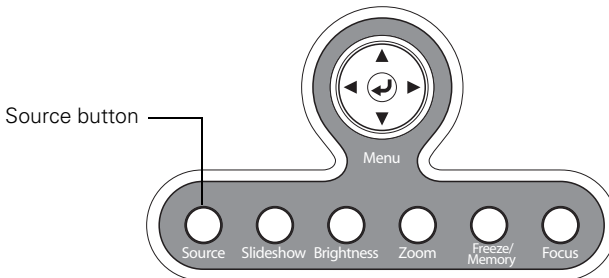

Note:

If you've connected a laptop computer but the image doesn't appear on the screen, see page 27 to check your laptop settings.

Image Adjustments and Effects

The DC-10s document camera provides you with a full range of image adjustments and effects, including freeze image, split screen, black-and-white display, and invert (to display negative film in true color).

Adjustments Using the Control Panel

Use the buttons on the control panel to adjust the settings described below.

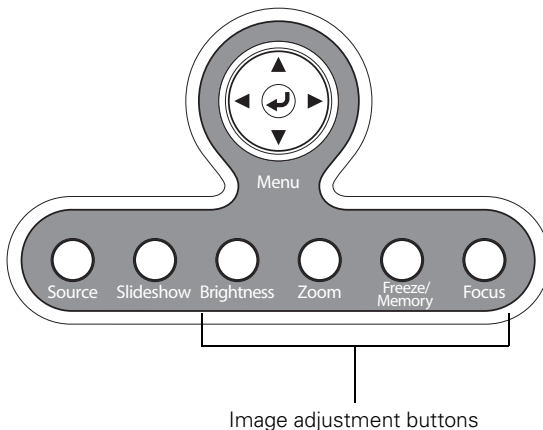

■ Brightness

Increase or decrease image brightness. Each time you press the button, the brightness increases by a preset amount. After you reach maximum brightness, continue pressing the button to decrease the brightness.

■ Zoom

Enlarge part of the image. Each time you press the button, the image is enlarged by a preset amount. After you zoom in fully, continue pressing the button to return to normal image size.

■ Freeze/Memory

Press and release the button to freeze the image, or press and hold it down to save the image in internal memory (see page 21).

After freezing the image, you can remove your document while leaving its image displayed on the screen. Place your next document under the camera lens and press the button again; your presentation continues without interruption.

■ Focus

Press to focus the image. Your document is automatically focused.



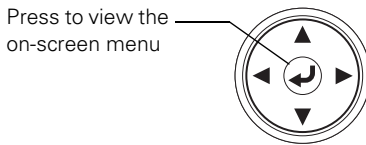

Adjustments Using the On-screen Menu

The **Menu** buttons let you adjust the settings in the on-screen menu. Press  to view the menu screen.

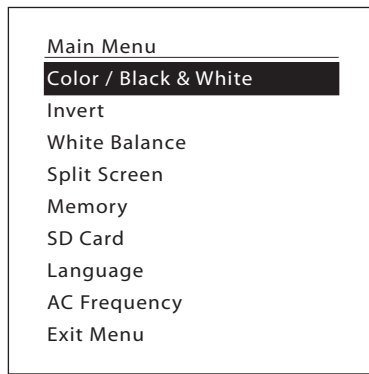

You see this screen:



Use the     arrow buttons to navigate the menu and adjust the settings described on the next page. When you're done adjusting the settings, select **EXIT MENU** at the bottom of the screen to close the menu.

Use the menu screen to adjust these settings:

■ **Color / Black & White**

Displays images as color or black-and-white. Press the button to display images in black-and-white. Press again to return to color.

■ **Invert**

Inverts negative film to display positive images. Use to display photographic negatives.

■ **White Balance**

Adjusts the image color based on the lighting in the room where you're presenting. Select from **Auto** (to adjust the image automatically), **Fluorescent** (to lessen blue tones), or **Incandescent** (to lessen yellow tones).

■ **Split Screen**

Displays images from two sources at once (for example, the live camera image and an image stored in internal memory). See "Displaying a Split Screen" on page 18.

■ **Memory**

Displays images stored in internal memory. See page 21 for details.

■ **SD Card**

Displays images stored on an SD card, if one is inserted. See page 22 for details.

■ **Language**

Changes the on-screen menu language. Choose from English, French, Spanish, or Portuguese.

■ **AC Frequency**

Eliminates flicker when giving presentations in regions with different electrical systems (using 50 or 60 Hz).

Displaying a Split Screen

If you have images saved in the document camera's internal memory or on an SD card (see page 21), you can display two images at the same time. For example, you can show the live camera image side-by-side with an image selected from internal memory.

1. Press **↵** to view the menu screen.
2. Select **Split Screen** and press **↵**.

You see this setup screen, with one side highlighted:

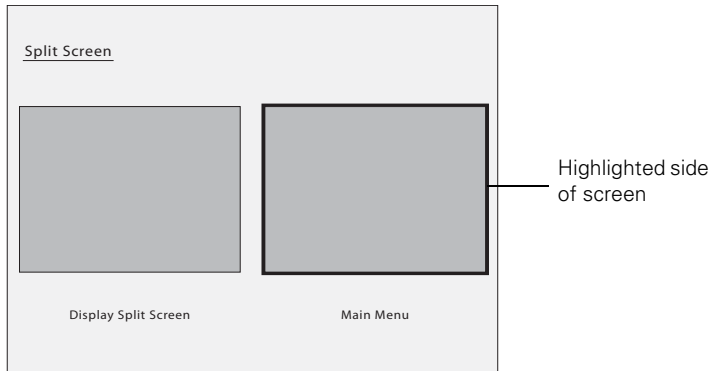

3. Press **↵** to select the source for the highlighted side of the screen. You can select from these sources:
 - **Live Display** to display the camera image
 - **Memory** to display an image stored in internal memory
 - **SD Card** to display an image stored on an SD card, if one is inserted

Note:

Images on the SD card must be stored in the proper format to be readable. See page 27.

4. If you select Memory or SD Card as the source, you see a screen that lets you select which image to use:

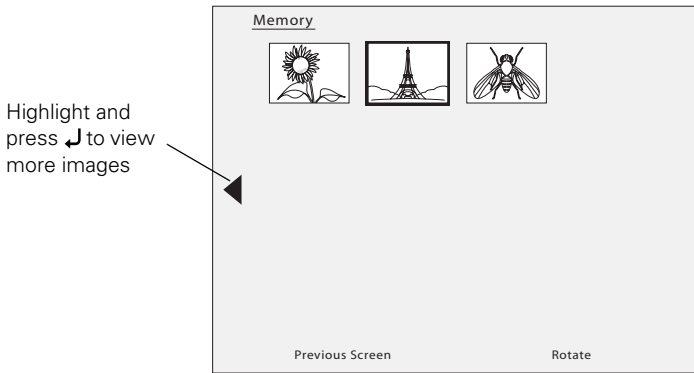

Use the ▲ ▼ ◀ ▶ arrow buttons to highlight the image you want to display, and press ↵ to select it. (Press ↵ again to deselect it.) A checkmark is added to the selected image.

Select **Rotate**, if desired, to rotate the image.

Select **Previous Screen** to finish setting up the split screen.

5. The other side of the screen is automatically highlighted. Repeat steps 3 and 4 to select the source for that side.

Note:

You cannot display the live camera image on both sides of the screen.

6. Once you're done setting up both sides of the screen, select **Display Split Screen**. The selected images appear side-by-side on the screen.
7. To exit split screen mode, press ↵.

Saving Images and Giving Slideshows

You can display a slideshow of images taken with a digital camera or captured using the document camera. Captured images are stored in the document camera's internal memory. You can store up to about 200 to 300 images (depending on their content), and then select just the ones you want to view. You can also export the captured images to an SD memory card.

Saving Images to the Internal Memory

1. Display the live camera image you want to save. Adjust any settings, as needed, so the image is to your liking (see page 15).
2. Press and hold the Freeze/Memory button for several seconds.

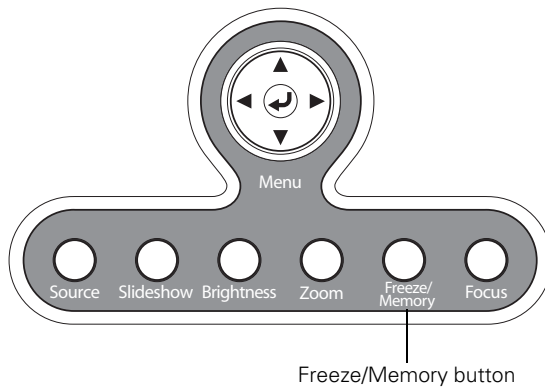

You see the message **MEMORY** displayed on the screen. The image is saved to the internal memory.

Note:

If you press and release the button without holding it, the image is frozen on the screen instead of being saved in memory.

3. Repeat steps 1 and 2 for any additional images you want to save.

Exporting Images to a Memory Card

If you want to transfer or store your captured images, you can export them from the document camera's internal memory to an SD card. You can also use the images on the card to display a slideshow (see page 23).

1. Insert your SD card face-up into the slot on the side of the document camera.

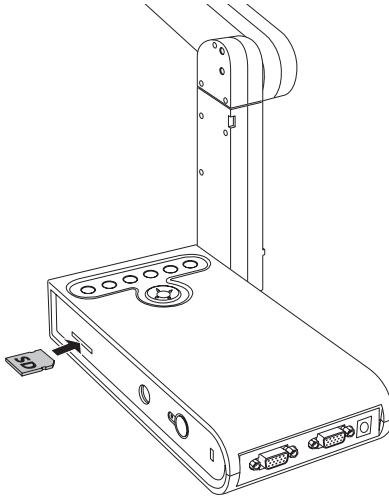

2. Press \downarrow to view the menu screen, and then select **Memory**.

You see this screen, showing the images stored in internal memory:

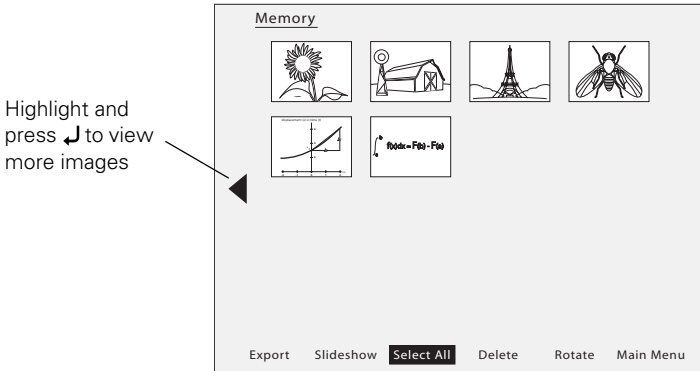

3. Use the ▲ ▼ ◀ ▶ arrow buttons to highlight each image you want to export, and press ↵ to select it. (Press ↵ again to deselect it.) A checkmark is added to each selected image.

Note:

To add checkmarks to all images, choose **Select All**. To remove all checkmarks, choose **Select All** again.

4. Select **Export** and press ↵. At the confirmation screen, press ↵ again to copy the images to your SD card.
5. Once the images are copied, you see a screen showing the images stored on the card. Do one of the following:
 - If you want to leave the SD card in the document camera, select **Main Menu** to close the SD CARD screen.
 - If you want to remove the SD card, press in on the card and then pull it straight out of the slot. The SD CARD screen automatically closes.

Note:

The document camera does not have an internal clock. Therefore, when you export images to a memory card, they won't display a current time stamp when viewed on your computer.

Giving a Slideshow

Once you have stored images in the document camera's internal memory or inserted an SD card, you can display a slideshow.

Note:

You can use your digital camera's SD card to display images taken with your digital camera, or you can place images on an SD card yourself using your computer. If you place the images on the card yourself, they must be stored in the proper format (DCF-compliant JPEG) to be readable. See page 27 for more information.

1. Press ↵ to view the menu screen.
2. Select **Memory** (to view images in internal memory) or **SD Card** (to view images on your SD card, if inserted).

Tip:

For quick access to the images stored in internal memory, press the **Slideshow** button.

You see a screen that lets you select the images:

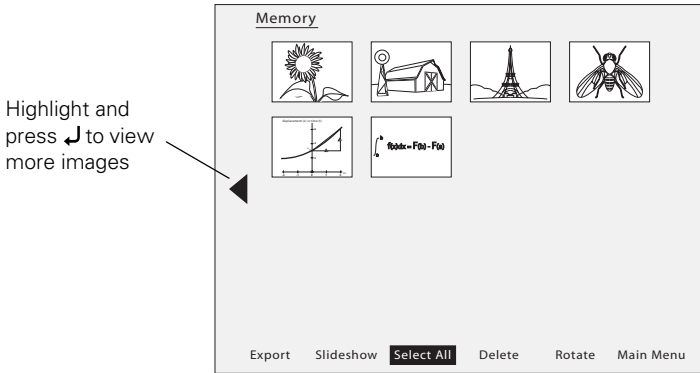

3. If an image needs to be rotated, use the ▲ ▼ ◀ ▶ arrow buttons to highlight it and press ↵ to select it. (Press ↵ again to deselect it.) A checkmark is added to the image. In the same way, select any additional images you want to rotate.

Select **Rotate**. All checkmarked images are rotated 90 degrees clockwise.

Note:

Image quality may decrease slightly after rotating an image. Also, if your photo is time-stamped, the date will be changed to a default value.

4. Use the ▲ ▼ ◀ ▶ arrow buttons to highlight each image you want to include in the slideshow, and press ↵ to select it. (Press ↵ again to deselect it.) A checkmark is added to the selected images.

Note:

To add checkmarks to all images, choose **Select All**. To remove all checkmarks, choose **Select All** again.

5. Select **Slideshow** to display the first image in the slideshow.
6. Press ▶ to advance to the next image.
Press ◀ to return to the previous image.
7. End the slideshow by pressing ▶ while the last image is displayed. Or press ↵ to end the slideshow at any time.



Solving Problems

Problems and Solutions

Check the solutions below if you're having trouble using the document camera.

Operation Problems

Document camera doesn't turn on or off

- Make sure the power adapter is connected as shown on page 9.
- Make sure the electrical outlet isn't controlled by a switch or timer.
- To turn on the document camera, press and release the  Power button. The green light turns on. Wait about 10 seconds for the image to appear on the screen.
- To turn off the document camera, press and hold the  Power button for about 1 second until the green light turns off.

Document camera doesn't respond to any commands

Unplug the power adapter from the document camera, wait several seconds, and then plug it back in. This resets the system.

No image appears on the screen

- After you press the  Power button, wait a few moments for the image to appear. It takes about 10 seconds for the document camera to output an image.
- Make sure the video cable is connected as shown on page 7.
- Select the correct source on your projector or video display device. The source is the port to which you've connected the video cable. If you're using a VGA cable, the source may be called something like "Computer" or "PC".
- Make sure your projector or video display device is turned on and not in sleep mode. Make sure its picture has not been "muted" or turned off.
- If you've connected a laptop, see "Problems Connecting a Laptop" on page 27.

Image Quality Problems

The image is out of focus

- The document camera needs hard edges or sharp lines in the image to be able to focus properly. If the image has only soft edges, try placing a different document under the camera lens while adjusting the focus.
- Make sure the lens is at least 2 inches (5 cm) away from the object you're viewing.
- If you're using a projector to display the image, check its focus.
- Make sure the document camera lens isn't dirty. Use a canister of compressed air to remove dust. To remove dirt or smears, use lens-cleaning tissue. If necessary, moisten a soft cloth with lens cleaner and gently wipe the lens.

Caution:

Be careful not to scratch the lens. Never rub the lens with abrasive materials.

The image brightness or color isn't correct

- To illuminate your document, press the lamp button on the side of the camera head.
- Use the **Brightness** button on the control panel to increase or decrease image brightness.
- Set the **White Balance** setting to **Auto** to adjust the color automatically (see page 17). If the color is still not correct, choose the setting for the type of lighting you're presenting under (**Fluorescent** or **Incandescent**).

The image is stretched or of poor quality

- If the image appears stretched while using the document camera's S-video port, press and hold the **⏻ Power** button for 1 second to turn off the document camera. Then press the **⏻ Power** button again to turn it back on. This resets the system and corrects the image.
- For best results, use the 6-foot VGA cable included with the document camera. If you use a longer cable, the image quality may be reduced, especially if your computer is set to a higher resolution such as SXGA+ or UXGA. If necessary, set your computer to a lower resolution, or use a distribution amplifier to reach a greater distance; you can purchase one from Epson (see page 28).

Problems Using an SD Card



If you export images from the document camera's internal memory to an SD card (page 22), they are automatically saved in the correct format. The same is true if you use images taken with your digital camera. However, if you use your computer to load images onto the card, you need to make sure their format is correct:

- Images must be DCF-compliant JPEG files to be displayed. Avoid editing your images, as this may change their format and prevent them from being displayed.
- Images must be named using the format ABCD1234.JPG, where *ABCD* is any combination of upper- or lowercase letters and *1234* is any combination of numbers. For example: PICT0001, PICT0002, etc.
- Images must be placed in a folder named DCIM\123ABCDE, where *123* is any combination of numbers and *ABCDE* is any combination of upper- or lowercase letters. If this folder structure doesn't exist, first create a folder named DCIM, then create a folder within it with the desired name (for example, 100EPSON).

Problems Connecting a Laptop

If you've connected a laptop computer (see page 13) but the image doesn't appear on the screen, check the following:

- **If you're using a Windows® notebook:**

Hold down the Fn key and press the function key (such as  or CRT/LCD) that lets you display on an external monitor. On most systems, the  or CRT/LCD key lets you toggle between the LCD screen and the projector, or display on both at the same time.

Check your monitor settings to make sure both the LCD screen and the external monitor port are enabled. From the Control Panel, open the Display utility. Click the **Settings** tab, then click **Advanced**. The method for adjusting the settings varies by brand; you may need to click a **Monitor** tab, then make sure the external monitor port is set as your primary display and/or enabled. See your computer's documentation or online help for details.

- **If you're using an Apple® Macintosh® notebook with OS X:**

From the Apple menu, select **System Preferences**, then click **Display** or **Displays**. Select **VGA Display** or **Color LCD**, click **Arrangement** or **Arrange**, and make sure **Mirror Displays** is checked.

Where To Get Help

Internet Support

Visit Epson's support website at epson.com/support and select your product for solutions to common problems. You can download product documentation, view FAQs, or e-mail Epson with your questions.

Visit <http://www.presentersonline.com> to access tips, templates, and training for developing successful presentations.

Speak to a Support Representative

To use the Epson PrivateLine® Support service, call (800) 637-7661 and enter the PIN on the Epson PrivateLine Support card that came with your document camera. This is the fastest way of speaking to a live representative, and it's free. This service is available 6 AM to 6 PM, Pacific Time, Monday through Friday, for the duration of your warranty period.

You may also speak with a support specialist by dialing one of these numbers:

- U.S.: (562) 276-4394, 6 AM to 6 PM, Pacific Time, Monday through Friday.
- Canada: (905) 709-3839, 6 AM to 6 PM, Pacific Time, Monday through Friday

Days and hours of support are subject to change without notice. Toll or long distance charges may apply. Before you call, please have this information ready:

- Product name (DC-10s document camera) and serial number (located on the bottom of the product)
- Proof of purchase (such as a store receipt) and date of purchase
- Description of the problem, including computer or video configuration

Purchase Accessories

You can purchase projectors, screens, or other accessories from an Epson authorized reseller. To find the nearest reseller, call 800-GO-EPSON (800-463-7766). Or you can purchase online at www.epsonstore.com (U.S. sales) or www.epson.ca (Canadian sales).

Notices

Important Safety Instructions

Follow these safety instructions when setting up and using the document camera:

- Before setting up the document camera, read all safety and operating instructions. Keep the instructions for future reference.
- Be sure to adhere to all warnings in the documentation and on the document camera.
- Carefully follow the instructions in this guide to set up and use the document camera.
- Turn off and unplug the document camera before cleaning. Clean with a damp cloth only. Never use liquid or aerosol cleaners, or solvents or harsh chemicals like benzene or paint thinner, as these may damage the document camera.
- Avoid looking directly into the illumination lamp. The bright light could damage your eyes.
- Never point the lens into the sun, as this may damage the document camera.
- Use only attachments and accessories recommended by Epson.
- Never use the document camera near water—for example, near a bath tub, kitchen sink, laundry tub, or swimming pool. Do not spill liquid on the document camera.
- Do not place the document camera near a radiator or heating vent or in direct sunlight. Avoid placing it near equipment that generates heat.
- Avoid locations that are subject to shocks or vibrations, dust, or rapid changes in heat or humidity.
- Place the document camera on a flat, stable surface that extends beyond its base in all directions.
- Do not block or cover openings in the camera head, or insert objects through the slots. These openings are provided for ventilation to protect the document camera from overheating. Leave enough room around the document camera for sufficient ventilation.
- Place the document camera near a wall outlet where the plug can be easily unplugged.
- Use only the type of power source indicated on the document camera label.
- Connect the document camera to a properly grounded power outlet. Avoid using outlets on the same circuit as air control systems or other high-load devices that regularly switch on and off.

- Use only the power adapter that comes with the document camera. Use of other adapters may cause fires or shock. Do not use the adapter with any other equipment.
- If you use an extension cord with the document camera, make sure the total ampere rating of the devices plugged into the extension cord does not exceed the cord's ampere rating. Also, make sure the total ampere rating of all devices plugged into the wall outlet does not exceed the wall outlet's ampere rating. Overloading extension cords, power strips, or wall outlets can result in fire or electric shock.
- Do not let the power cord become damaged or frayed. Place the document camera in a location where people are unlikely to walk on the power cord, and the cord is not pinched by items placed on it.
- Unplug the document camera and disconnect the cable when not in use, or when there is a lightning storm. This will prevent damage to the product due to power surges and lightning.
- Take care when using a cart to move the document camera that the cart doesn't overturn or the document camera fall off.
- Except as specifically explained in your documentation, do not attempt to service the document camera yourself. Refer all servicing to qualified service personnel.
- Unplug the document camera and refer servicing to qualified service personnel under the following conditions: if the power cord or plug is damaged; if liquid has entered the product; if the product has been dropped or the case damaged; if the product does not operate normally or exhibits a distinct change in performance. Adjust only those controls that are covered by the instructions in this manual.
- To make sure that only Epson replacement parts are used, refer all servicing to Epson-authorized servicers. Substitution of unauthorized parts may result in fire, electric shock or other hazards.
- Upon completion of any service or repairs to this product, ask the service technician to perform safety checks to determine that the product is in proper operating condition.

WARNING: The cords included with this product contain chemicals, including lead, known to the State of California to cause birth defects or other reproductive harm. *Wash hands after handling.* (provided in accordance with Proposition 65 in Cal. Health & Safety Code § 25249.5 et seq)

FCC Compliance Statement

For United States Users

This equipment has been tested and found to comply with the limits for a Class B digital device, pursuant to Part 15 of the FCC Rules. These limits are designed to provide reasonable protection against harmful interference in a residential installation. This equipment generates, uses, and can radiate radio frequency energy and, if not installed and used in accordance with the instructions, may cause harmful interference to radio or television reception. However, there is no guarantee that interference will not occur in a particular installation. If this equipment does cause interference to radio and television reception, which can be determined by turning the equipment off and on, the user is encouraged to try to correct the interference by one or more of the following measures:

- Reorient or relocate the receiving antenna.
- Increase the separation between the equipment and receiver.
- Connect the equipment into an outlet on a circuit different from that to which the receiver is connected.
- Consult the dealer or an experienced radio/TV technician for help.

WARNING

The connection of a non-shielded equipment interface cable to this equipment will invalidate the FCC Certification of this device and may cause interference levels which exceed the limits established by the FCC for this equipment. It is the responsibility of the user to obtain and use a shielded equipment interface cable with this device. If this equipment has more than one interface connector, do not leave cables connected to unused interfaces. Changes or modifications not expressly approved by the manufacturer could void the user's authority to operate the equipment.

For Canadian Users

This digital apparatus does not exceed the Class B limits for radio noise emissions from a digital apparatus as set out in the radio interference regulations of the Canadian Department of Communications.

Le présent appareil numérique n'émet pas de bruits radioélectriques dépassant les limites applicables aux appareils numériques de Class B prescrites dans le règlement sur le brouillage radioélectrique édicté par le Ministère des Communications du Canada.

Declaration of Conformity

According to 47CFR, Part 2 and 15 Class B Personal Computers and Peripherals; and/or CPU Boards and Power Supplies used with Class B Personal Computers

We: Epson America, Inc.
Located at: 3840 Kilroy Airport Way
MS: 3-13
Long Beach, CA 90806
Telephone: (562) 290-5254

Declare under sole responsibility that the product identified herein, complies with 47CFR Part 2 and 15 of the FCC rules as a Class B digital device. Each product marketed, is identical to the representative unit tested and found to be compliant with the standards. Records maintained continue to reflect the equipment being produced can be expected to be within the variation accepted, due to quantity production and testing on a statistical basis as required by 47CFR §2.909. Operation is subject to the following two conditions: (1) this device may not cause harmful interference, and (2) this device must accept any interference received, including interference that may cause undesired operation.

Trade Name: Epson
Type of Product: Document camera
Model: ELPDC10S

Safety and Approvals

United States FCC 47CFR Part 15B Class B (DoC)
UL 60950-1
Canada ICES-003 Class B
CSA C22.2 #60950-1

Warranty

Epson America, Inc. Limited Warranty

What Is Covered: Epson America, Inc. (“Epson”) warrants to the original retail purchaser of the Epson product enclosed with this limited warranty statement that the product, if purchased new and operated in the United States or Canada, will be free from defects in workmanship and materials for a period of three (3) years from the date of original purchase. For warranty service, you must provide proof of the date of original purchase.

What Epson Will Do To Correct Problems: Should your Epson product prove defective during the warranty period, please call the Epson Connection at (800) 637-7661 + PIN or (562) 276-4394 in the U.S. and (905) 709-3839 in Canada for warranty instructions and return authorization. An Epson service technician will provide telephone diagnostic service to determine whether the product requires service. If service is needed, Epson will, at its option, exchange or repair the product without charge for parts or labor. When Epson authorizes an exchange for the defective unit, Epson will ship a replacement product to you, freight prepaid, so long as you use an address in Canada or the U.S. (excluding Puerto Rico and U.S. Possessions). Shipments to other locations will be made freight collect. You are responsible for securely packaging the defective unit and returning it to Epson within five (5) working days of receipt of the replacement. Epson requires a debit or a credit card number to secure the cost of the replacement product in the event that you fail to return the defective one. When warranty service involves the exchange of the product or of a part, the item replaced becomes Epson property. The exchanged product or part may be new or previously refurbished to the Epson standard of quality, and, at Epson’s option, the replacement may be another model of like kind and quality. Epson’s liability for replacement of the covered product will not exceed the original retail selling price of the covered product. Exchange or replacement products or parts assume the remaining warranty period of the product covered by this limited warranty.

What This Warranty Does Not Cover: This warranty covers only normal use in the United States and Canada. This warranty does not cover consumables. This warranty is not transferable and will not apply to products purchased from an end user. Epson is not responsible for warranty service should the Epson label or logo or the rating label or serial number be removed. Epson is not responsible for warranty service should the product fail to be properly maintained or fail to function properly as a result of misuse, abuse, improper installation, neglect, improper shipping, damage caused by disasters such as fire, flood, and lightning, improper electrical current, software problems, interaction with non-Epson products, or service other than by an Epson Authorized Servicer. If a claimed defect cannot be identified or reproduced in service, you will be held responsible for costs incurred.

THE WARRANTY AND REMEDY PROVIDED ABOVE ARE EXCLUSIVE AND IN LIEU OF ALL OTHER EXPRESS OR IMPLIED WARRANTIES INCLUDING, BUT NOT LIMITED TO, THE IMPLIED WARRANTIES OF MERCHANTABILITY OR FITNESS FOR A PARTICULAR PURPOSE. SOME LAWS DO NOT ALLOW THE EXCLUSION OF IMPLIED WARRANTIES. IF THESE LAWS APPLY, THEN ALL EXPRESS AND IMPLIED WARRANTIES ARE LIMITED TO THE WARRANTY PERIOD IDENTIFIED ABOVE. UNLESS STATED HEREIN, ANY STATEMENTS OR REPRESENTATIONS MADE BY ANY OTHER PERSON OR FIRM ARE VOID. IN THE EVENT THE REMEDIES ABOVE FAIL, EPSON'S ENTIRE LIABILITY SHALL BE LIMITED TO A REFUND OF THE PRICE PAID FOR THE EPSON PRODUCT COVERED BY THIS LIMITED WARRANTY. EXCEPT AS PROVIDED IN THIS WRITTEN WARRANTY, NEITHER EPSON AMERICA, INC. NOR ITS AFFILIATES SHALL BE LIABLE FOR ANY LOSS, INCONVENIENCE, OR DAMAGE, INCLUDING DIRECT, SPECIAL, INCIDENTAL, OR CONSEQUENTIAL DAMAGES, RESULTING FROM THE USE OR INABILITY TO USE THE EPSON PRODUCT, WHETHER RESULTING FROM BREACH OF WARRANTY OR ANY OTHER LEGAL THEORY.

In Canada, warranties include both warranties and conditions.

Some jurisdictions do not allow limitations on how long an implied warranty lasts and some jurisdictions do not allow the exclusion or limitation of incidental or consequential damages, so the above limitations and exclusions may not apply to you.

This warranty gives you specific legal rights, and you may also have other rights, which vary from jurisdiction to jurisdiction.

To find the Epson Authorized Reseller nearest you, visit our website at: www.epson.com.

To find the Epson Customer Care Center nearest you, visit epson.com/support.

You can also call the Epson ConnectionSM at (800) 637-7661 + PIN or (562) 276-4394 in the U.S. and (905) 709-3839 in Canada or write to:

Epson America, Inc., P.O. Box 93012, Long Beach, CA 90809-3012.

Tables des matières

Introduction	39
Parties de la caméra de documents	40
Configuration et utilisation de base	41
Raccordement de la caméra de documents	41
Brancher et allumer	43
Déployer le bras de la caméra	43
Affichage d'un document	44
Affichage d'un tableau blanc	45
Affichage d'une présentation PowerPoint	46
Réglages et effets d'image	48
Réglages au moyen du panneau de commande	48
Réglages au moyen du menu à l'écran	49
Utilisation de l'écran divisé	51
Enregistrement d'images et présentation de diaporamas	53
Enregistrement d'images dans la mémoire interne	53
Exportation d'images à une carte mémoire	54
Présentation de diaporama	56
Résolution des problèmes	58
Problèmes et solutions	58
Problèmes de fonctionnement	58
Problèmes de qualité d'image	59
Problèmes avec l'utilisation d'une carte flash SD	60
Problèmes de raccordement à un portable	61

Comment obtenir de l'aide	61
Internet	61
Pour parler à un représentant du soutien	62
Achat d'accessoires	62
Avis.	63
Consignes de sécurité importantes	63
Déclaration de conformité FCC	65
Déclaration de conformité	66
Normes et homologations	66
Garantie	67

Introduction

La caméra de documents Epson® DC-10s peut saisir des images en couleur de manuels scolaires, de documents de travail et d'objets tridimensionnels. Lorsque raccordée à un projecteur ou autre dispositif d'affichage vidéo, la caméra de documents vous permet d'afficher des images claires et nettes dans une classe, une salle de conférence ou tout autre milieu.

La caméra de documents DC-10s est dotée des caractéristiques suivantes :

- Place occupée minime sur votre bureau; le design de la caméra vous permet de voir des documents pleine page jusqu'à 14 × 19 po (35 × 48 cm).
- Résolution d'image de 1280 × 1024 (SXGA) grâce à une caméra de 2,1 mégapixels produisant des images couleur nettes.
- Tête de caméra pivotante permettant d'afficher un tableau blanc ou un tableau noir et même un présentateur ou un étudiant à l'avant de la salle.
- Mémoire interne permettant de saisir des images et de les afficher sous forme de diaporama.
- Lecteur de carte intégré acceptant les cartes SD^{MC}, ce qui vous permet de transférer les images saisies à votre ordinateur et d'afficher les photos prises avec votre appareil photo numérique.
- Le port VGA vous permet de vous connecter à un ordinateur ou un ordinateur portable pour afficher des diapositives PowerPoint® et d'autres images à partir de votre ordinateur; seulement en appuyant sur un bouton, vous pouvez basculer de l'image de la caméra à votre ordinateur.
- Le design de format pratique et le bras pouvant se replier permettent de ranger la caméra dans un espace restreint.
- Gamme complète de réglages et d'effets d'image, y compris l'image figée, l'écran divisé, l'affichage en noir et blanc et l'inversion (pour afficher un négatif).

Parties de la caméra de documents

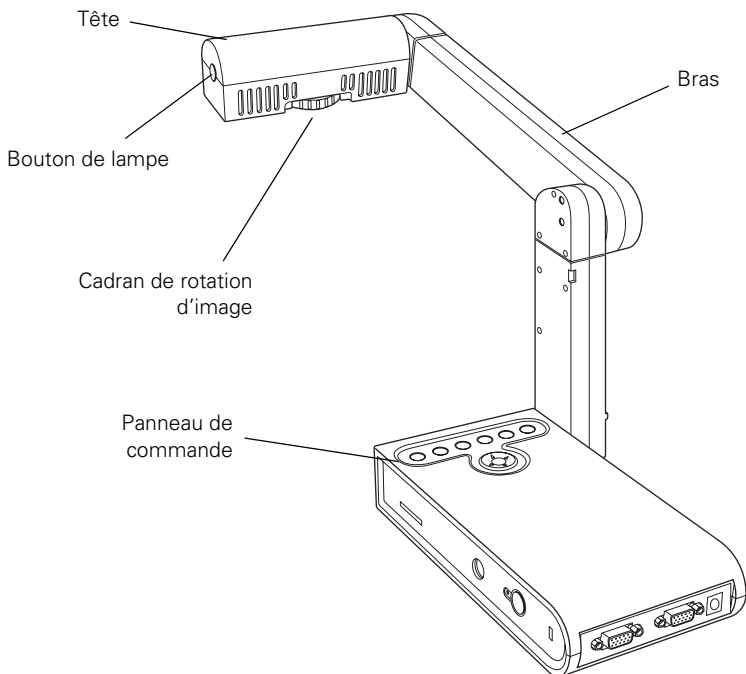

CÔTÉ

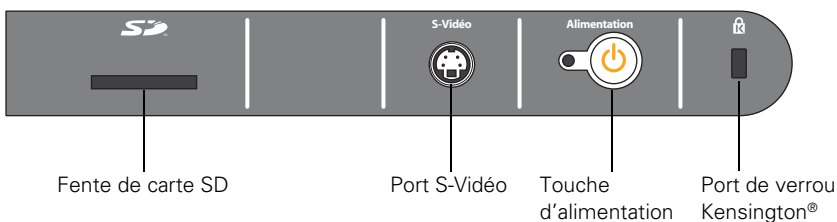

DOS

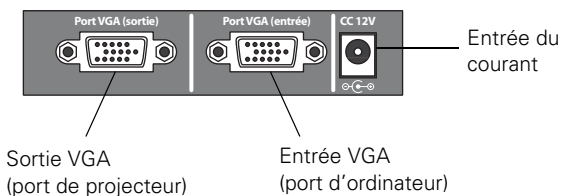

Configuration et utilisation de base

Suivez les instructions contenues dans cette section pour configurer la caméra de documents DC-10s et l'utiliser pour faire une présentation.

Raccordement de la caméra de documents

Pour raccorder la caméra de documents à un projecteur ou à un appareil d'affichage vidéo, utilisez un câble VGA (inclus) ou un câble S-Vidéo. Vérifiez quel type de câble convient à votre équipement vidéo :

Câble VGA

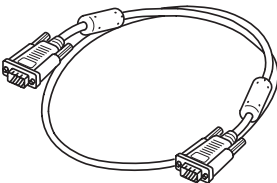

Typiquement utilisé pour un :

- projecteur
- moniteur

Câble S-Vidéo

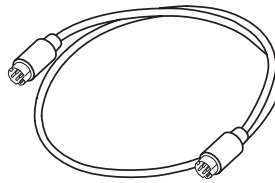

Typiquement utilisé pour un :

- projecteur
- téléviseur
- magnétoscope

Raccordez la caméra de documents d'une des manières indiquées ci-dessous :

Raccordement de câble VGA

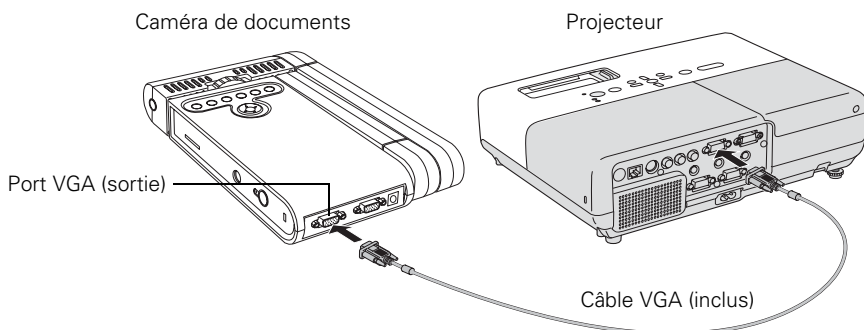

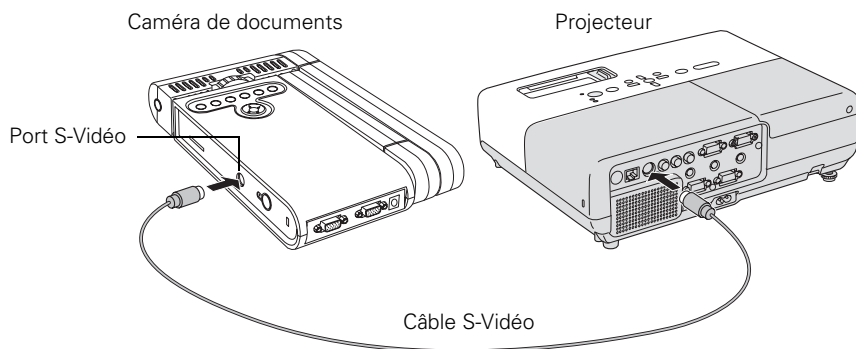

Raccordement de câble S-Vidéo

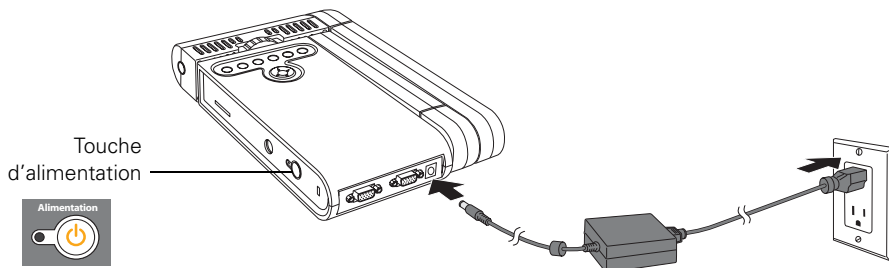

Brancher et allumer

1. Branchez l'adaptateur de courant comme illustré. Branchez l'adaptateur dans une prise de courant.



2. Appuyez sur la touche d'alimentation  pour allumer la caméra de documents. Il faut environ 10 secondes pour que la caméra affiche une image.
3. Allumez le projecteur ou le dispositif d'affichage vidéo.

Remarque : Lorsque vous avez fini d'utiliser la caméra de documents, tenez la touche d'alimentation  enfoncée pour l'éteindre, débranchez tous les câbles et plier le bras de la caméra.

Déployer le bras de la caméra

1. Levez le bras et tournez la tête de la caméra vers le bas.

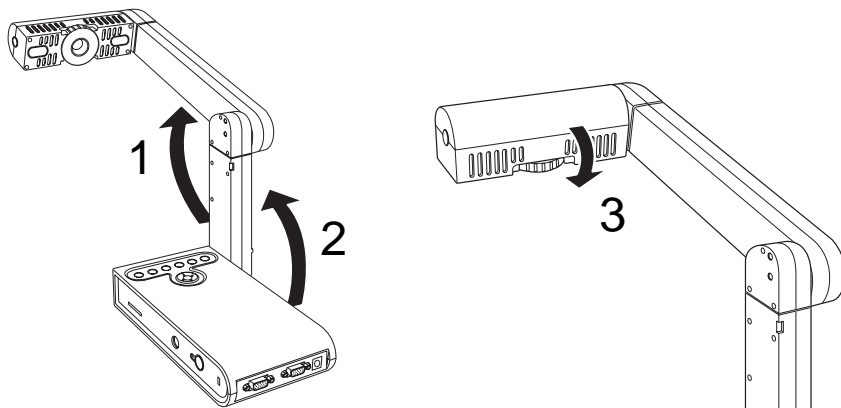

2. Réglez le bras selon la taille du document à afficher :

- Pour afficher des documents mesurant plus que le format lettre (8,5 × 11 po [216 × 279 mm]) ou A4, étendez le bras comme illustré.

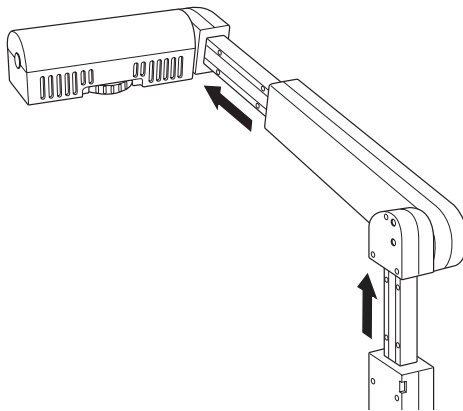

- Pour afficher de petits objets ou inspecter des documents de près, abaissez le bras. La lentille peut être placée à environ 5 cm du document.

Affichage d'un document

1. Placez votre document sur la table, sous la tête de la caméra. Orientez-le dans un sens ou l'autre comme illustré.

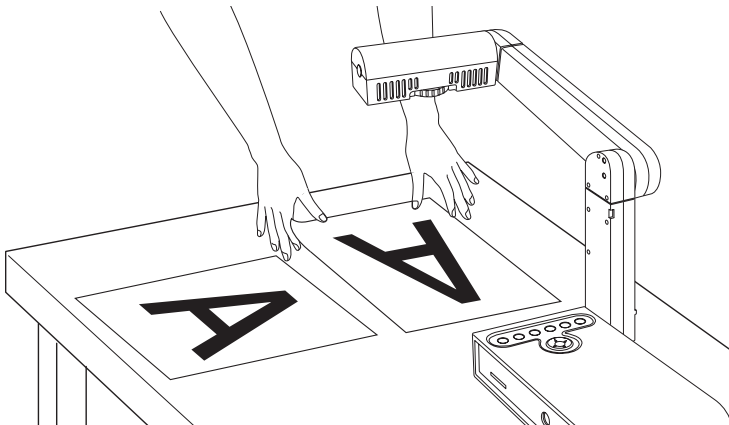

2. Appuyez sur le bouton de lampe pour éclairer le document.

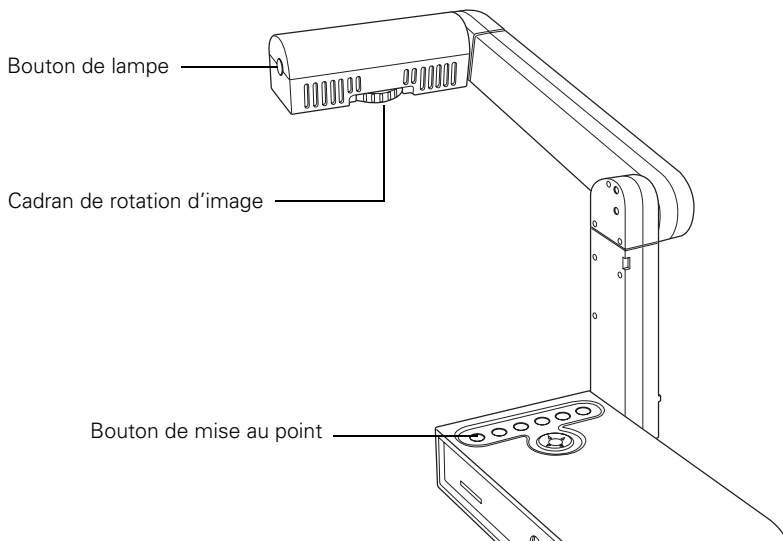

3. Tournez la bague sur la tête de la caméra pour orienter l'image à l'écran.
4. Appuyez sur la touche **Mise au point**. La mise au point est faite automatiquement.

Affichage d'un tableau blanc

La caméra de documents permet d'afficher un tableau blanc, un tableau noir ou même un présentateur ou un élève à l'avant d'une salle.

Avvertissement : Mettez la lampe d'éclairage hors tension lorsque la caméra est dirigée vers une personne. Évitez de regarder directement dans le faisceau lumineux de la lampe. Le faisceau lumineux intense pourrait abîmer vos yeux.

1. Tournez la tête de la caméra vers l'avant de la salle.

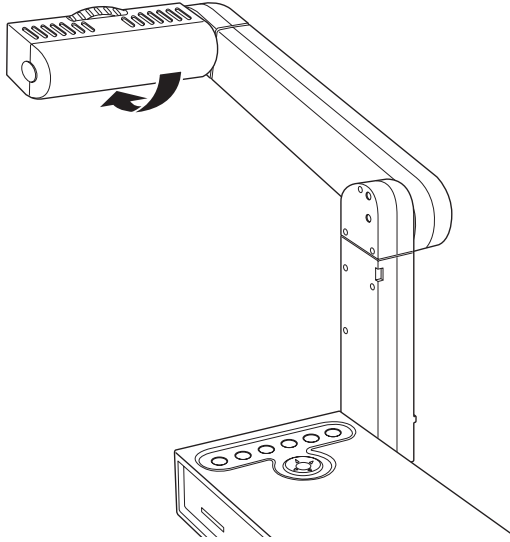

2. Tournez la bague sur la tête de la caméra pour orienter l'image à l'écran.
3. Appuyez sur la touche **Mise au point**. L'image est automatiquement mise au point.

Affichage d'une présentation PowerPoint

Vous pouvez brancher un ordinateur ou un ordinateur portable pour afficher des diapositives PowerPoint et d'autres images directement à partir de votre ordinateur. En utilisant la touche **Source**, vous pouvez facilement passer de l'image de la caméra à celle de votre ordinateur.

1. Si vous utilisez un ordinateur de bureau, débranchez le moniteur de l'ordinateur.
2. Raccordez un câble VGA du port de sortie du moniteur de l'ordinateur au **Port VGA (entrée)** de la caméra de documents.

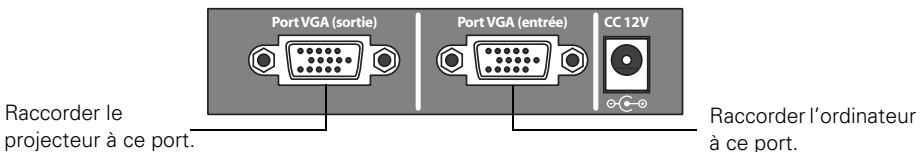

3. Branchez un deuxième câble VGA au port VGA (sortie) de la caméra de documents et à un projecteur ou à un autre dispositif d'affichage vidéo.

Remarque : Vous ne pouvez pas afficher des images d'un ordinateur par le biais du port S-Vidéo de la caméra de documents.

4. Pour afficher l'image provenant de l'ordinateur (telle qu'une présentation PowerPoint), appuyez sur la touche **Source**.

Pour revenir à l'image en direct de la caméra, appuyez sur la touche **Source** de nouveau.

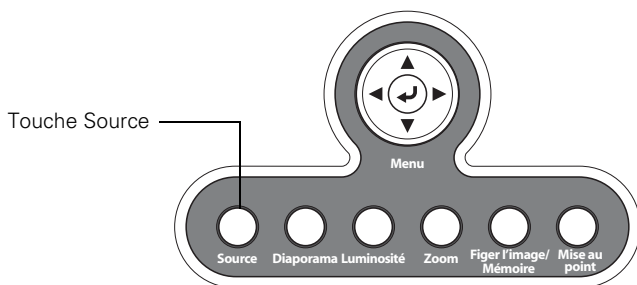

Remarque : Si un ordinateur portable est raccordé mais que l'image n'apparaît pas à l'écran, consultez la page 61 pour savoir comment vérifier les réglages du portable.

Réglages et effets d'image

La caméra de documents DC-10s vous offre une gamme complète de réglages et d'effets d'image, y compris l'image figée, l'écran divisé, l'affichage en noir et blanc et l'inversion (pour afficher un négatif en couleurs réelles).

Réglages au moyen du panneau de commande

Utilisez les boutons du panneau de commande pour régler les paramètres décrits ci-dessous.

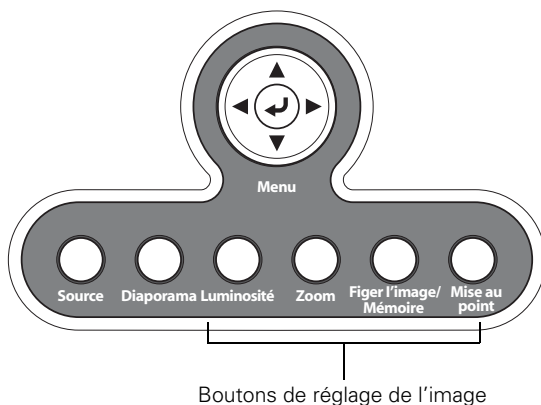

■ Luminosité

Augmente ou réduit la luminosité de l'image. Chaque pression du bouton augmente la luminosité d'une quantité prédéfinie. Après avoir atteint la luminosité maximale, il suffit de continuer à appuyer sur le bouton pour diminuer la luminosité.

■ Zoom

Agrandir une partie de l'image. Chaque pression du bouton agrandit l'image d'un facteur prédéfini. Après avoir atteint l'agrandissement maximal, il suffit de continuer à appuyer sur le bouton pour revenir à la taille d'image normale.

■ Figurer l'image / Mémoire

Appuyez et relâchez le bouton pour figer l'image ou appuyez et maintenez le bouton enfoncé afin de sauvegarder l'image dans la mémoire interne (voyez la page 53).

Après avoir figé l'image, vous pouvez retirer le document tout en laissant son image affichée à l'écran. Placez votre prochain document sous la lentille de la caméra et appuyez sur le bouton de nouveau; votre présentation se poursuivra sans interruption.

■ Mise au point

Appuyez pour mettre au point de l'image. La mise au point est faite automatiquement.

Réglages au moyen du menu à l'écran

Les boutons du **Menu** vous permettent de régler les paramètres dans le menu à l'écran. Appuyez sur **↻** pour afficher l'écran du menu.

Appuyez pour afficher l'écran du menu.



L'écran suivant s'affiche :

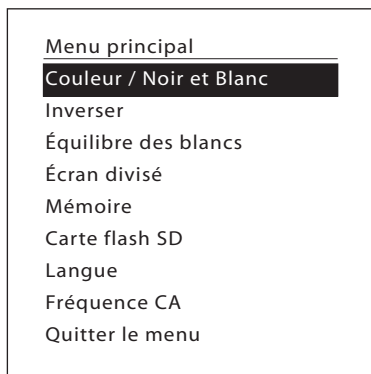

Utilisez les flèches ▲, ▼, ◀ ou ▶ pour naviguer dans le menu et régler les paramètres décrits à la page suivante. Lorsque vous avez terminé les réglages, sélectionnez **Quitter le menu** dans le bas de l'écran pour fermer le menu.

Utilisez l'écran du menu pour régler les paramètres suivants :

■ Couleur / Noir et Blanc

Affiche l'image en couleur ou en noir et blanc. Appuyez sur le bouton pour afficher l'image en noir et blanc. Appuyez de nouveau pour revenir à l'affichage en couleur.

■ Inverser

Inverse les négatifs pour afficher une image positive. À utiliser pour afficher des négatifs photographiques.

■ Équilibre des blancs

Règle la couleur de l'image en fonction de l'éclairage de la pièce où la présentation est faite. Choisissez entre **Auto** (pour régler l'image automatiquement), **Fluorescent** (pour réduire les tons bleus) ou **Incandescent** (pour réduire les tons jaunes).

■ Écran divisé

Affiche simultanément des images provenant de deux sources (par exemple, une image en direct de la caméra et une image stockée dans la mémoire interne). Voyez la section « Utilisation de l'écran divisé » à la page 51.

■ Mémoire

Affiche les images stockées dans la mémoire interne. Voyez la page 53 pour les détails.

■ Carte flash SD

Affiche les images stockées dans une carte flash SD, si une carte est insérée. Voyez la page 54 pour les détails.

■ Langue

Modifie la langue affichée sur le menu à l'écran. Vous pouvez choisir entre le français, l'anglais, l'espagnol ou le portugais.

■ Fréquence CA

Élimine le scintillement lors de présentations dans des régions avec un système électrique différent (utilisant une fréquence de 50 ou de 60 Hz).

Utilisation de l'écran divisé

Si vous avez des images enregistrées dans la mémoire interne de la caméra de documents ou sur une carte flash SD (voyez la page 53), vous pouvez afficher simultanément les deux images. Par exemple, vous pouvez afficher l'image en direct de la caméra et une image de la mémoire interne côte-à-côte.

1. Appuyez sur **↵** pour afficher l'écran du menu.
2. Sélectionnez **Écran divisé** et appuyez sur **↵**.

Vous verrez cet écran de configuration avec un côté en surbrillance :

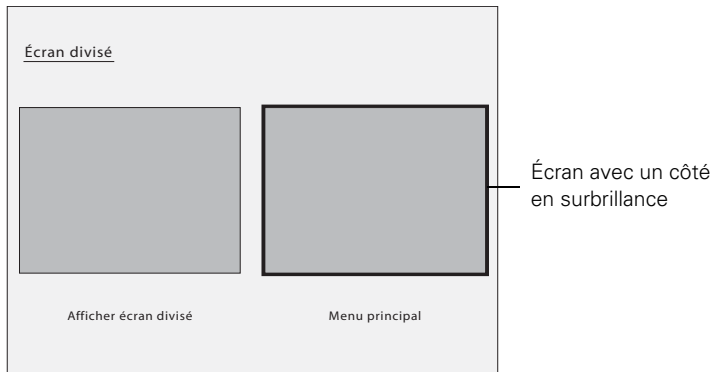

3. Appuyez sur **↵** pour sélectionner la source pour le côté de l'écran en surbrillance. Vous pouvez sélectionner parmi les sources suivantes :
 - **Afficher en direct** pour afficher l'image provenant de la caméra.
 - **Mémoire** pour afficher une image stockée dans la mémoire interne.
 - **Carte flash SD** pour afficher une image stockée dans une carte flash SD, si la carte est insérée.

Remarque : Les images dans une carte flash SD doivent être stockées dans un format convenable pour la lecture. Voyez la page 60.

4. Si vous choisissez Mémoire ou Carte flash SD comme source, un écran s'affiche pour vous permettre de choisir l'image voulue :

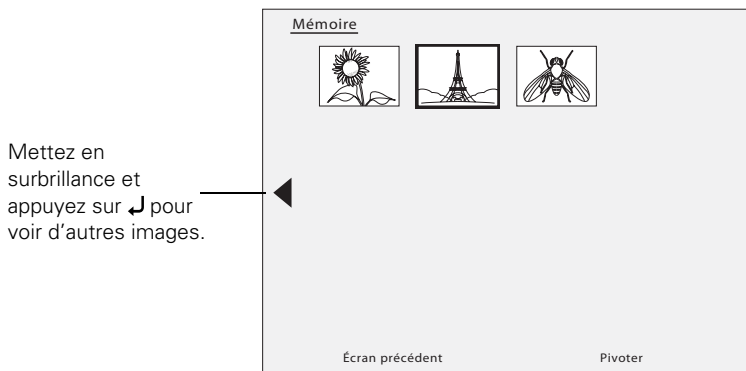

Utilisez les flèches ▲, ▼, ◀ ou ▶ pour mettre l'image à afficher en surbrillance et appuyez sur ↵ pour la sélectionner. (Appuyez sur ↵ de nouveau pour la dessélectionner.) Un crochet s'ajoute à l'image sélectionnée.

Sélectionnez **Pivoter** au besoin s'il faut tourner l'image.

Sélectionnez **Écran précédent** pour terminer la configuration de l'écran divisé.

5. L'autre côté de l'écran est automatiquement mis en surbrillance. Répétez les étapes 3 et 4 pour sélectionner la source de ce côté.

Remarque : Vous ne pouvez pas afficher l'image en direct de la caméra des deux côtés de l'écran.

6. Une fois les deux côtés de l'écran configurés, sélectionnez **Afficher écran divisé**. Les images sélectionnées apparaissent côte-à-côte à l'écran.
7. Pour quitter le mode d'écran divisé, appuyez sur ↵.

Enregistrement d'images et présentation de diaporamas

Vous pouvez afficher un diaporama d'images prises avec un appareil photo numérique ou saisies par la caméra de documents. Les images saisies sont enregistrées dans la mémoire interne de la caméra de documents. Vous pouvez stocker environ de 200 à 300 images (en fonction de leur contenu) et sélectionner uniquement celles que vous voulez visionner. Vous pouvez également exporter les images saisies à une carte flash SD.

Enregistrement d'images dans la mémoire interne

1. Affichez l'image en direct de la caméra que vous voulez enregistrer. Réglez tout paramètre nécessaire afin que l'image réponde à vos préférences (voyez la page 48).
2. Tenez la touche Figer l'image/Mémoire enfoncée pendant quelques secondes.

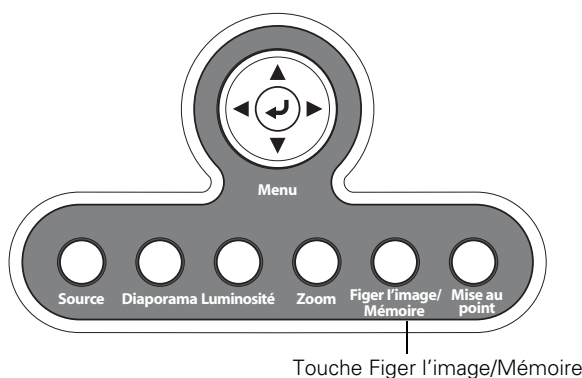

Le message **Mémoire** s'affiche à l'écran. L'image est enregistrée dans la mémoire interne.

Remarque : Si vous appuyez sur la touche et la relâchez sans la tenir enfoncée, l'image est figée à l'écran plutôt que d'être enregistrée en mémoire.

3. Répétez les étapes 1 et 2 pour toute image additionnelle que vous voulez enregistrer.

Exportation d'images à une carte mémoire

Si vous voulez transférer ou enregistrer les images saisies, vous pouvez les transférer de la mémoire interne de la caméra de documents à une carte flash SD. Vous pouvez également utiliser les images contenues dans la carte pour afficher un diaporama (voyez la page 56).

1. Insérez la carte flash SD face vers le haut dans la fente sur le côté de la caméra de documents.

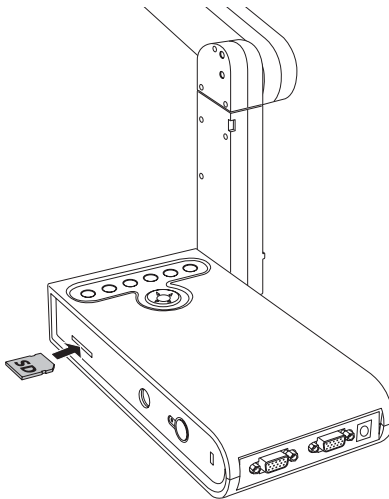

2. Appuyez sur **↓** pour afficher l'écran de menu et sélectionnez **Mémoire**.

Cet écran s'affiche montrant les images stockées dans la mémoire interne :

Mettez en surbrillance et appuyez sur **↓** pour voir d'autres images.

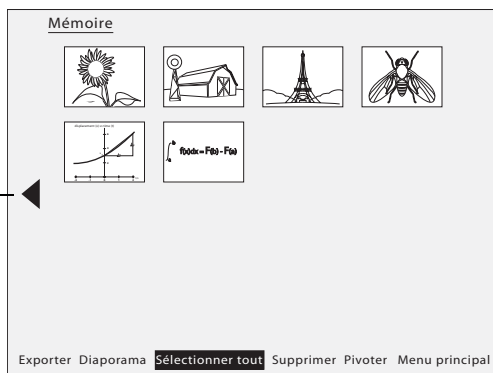

3. Utilisez les flèches **▲**, **▼**, **◀** ou **▶** pour mettre chaque image à exporter en surbrillance et appuyez sur **↓** pour la sélectionner. (Appuyez sur **↓** de nouveau pour la dessélectionner.) Un crochet s'ajoute à chaque image sélectionnée.

Remarque : Pour cocher toutes les images, sélectionnez **Sélectionner tout**. Pour éliminer tous les crochets, sélectionnez **Sélectionner tout** de nouveau.

4. Sélectionnez **Exporter** et appuyez sur **↓**. À l'écran de confirmation, appuyez de nouveau sur **↓** pour copier les images à la carte flash SD.

5. Une fois la copie terminée, un écran s'affiche montrant les images stockées sur la carte. Effectuez l'une des opérations suivantes :

- Si vous laissez la carte flash SD dans la caméra de documents, sélectionnez **Menu principal** pour fermer l'écran Carte flash SD.
- Si vous voulez retirer la carte flash SD, poussez sur la carte et tirez-la hors de la fente. L'écran Carte flash SD se ferme automatiquement.

Remarque : La caméra de documents n'a pas d'horloge interne. Donc, lorsque vous exportez des images vers une carte mémoire, elles n'afficheront pas l'estampille temporelle réelle si vous les visionnez sur votre ordinateur.

Présentation de diaporama

Une fois les images stockées dans la mémoire interne de la caméra de documents ou sur une carte flash SD, vous pouvez les visionner dans un diaporama.

Remarque : Vous pouvez utiliser la carte flash SD de votre appareil photo numérique pour afficher des images saisies avec votre appareil photo numérique ou vous pouvez placer les images sur une carte flash SD vous-même en utilisant votre ordinateur. Si vous enregistrez vous-même les images dans la carte, elles doivent être stockées dans un format (JPEG compatible DCF) convenant à la lecture. Voyez la page 60 pour obtenir plus d'informations.

1. Appuyez sur **↵** pour afficher l'écran du menu.
2. Sélectionnez **Mémoire** (pour visionner les images dans la mémoire interne) ou **Carte flash SD** (pour visionner les images dans la carte flash SD, si présente).

Astuce : Pour un accès rapide aux images enregistrées sur la mémoire interne, appuyez sur la touche **Diaporama**.

Un écran s'affiche afin de vous permettre de sélectionner les images :

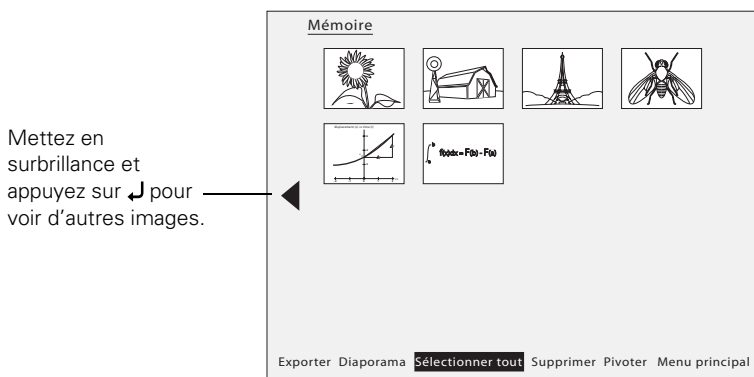

3. Si l'image doit être réorientée, utilisez les flèches **▲**, **▼**, **◀** ou **▶** pour mettre l'image en surbrillance et appuyez sur **↵** pour la sélectionner. (Appuyez sur **↵** de nouveau pour la désélectionner.) Un crochet s'ajoute à l'image. Faites de même pour sélectionner d'autres images à réorienter.

Sélectionnez **Pivoter**. Toutes les images cochées sont tournées sur 90 degrés.

Remarque : La qualité de l'image peut diminuer légèrement après la rotation de l'image. De plus, si votre photo a une estampille temporelle, la date sera modifiée pour une valeur par défaut.

4. Utilisez les flèches ▲, ▼, ◀ ou ▶ pour mettre en surbrillance chaque image à inclure dans le diaporama et appuyez sur ↵ pour la sélectionner. (Appuyez sur ↵ pour dessélectionner une image.) (Appuyez sur ↵ de nouveau pour la dessélectionner.) Un crochet s'ajoute aux images sélectionnées.

Remarque : Pour cocher toutes les images, sélectionnez **Sélectionner tout**. Pour éliminer tous les crochets, sélectionnez **Sélectionner tout** de nouveau.

5. Sélectionnez **Diaporama** pour afficher la première image du diaporama.
6. Appuyez sur ▶ pour passer à l'image suivante.
Appuyez sur ◀ pour revenir à l'image précédente.
7. Terminez le diaporama en appuyant sur ▶ pendant que la dernière image est affichée. Vous pouvez également appuyer sur ↵ pour terminer le diaporama en tout temps.



Résolution des problèmes

Problèmes et solutions

Vérifiez les solutions ci-dessous si vous avez des difficultés à utiliser la caméra de documents.

Problèmes de fonctionnement

La caméra de documents ne s'allume ou ne s'éteint pas.

- Vérifiez si l'adaptateur de courant est branché comme illustré à la page 43.
- Assurez-vous que la prise murale n'est pas commandée par un interrupteur ou une minuterie.
- Pour allumer la caméra de document, appuyez sur la touche d'alimentation . Le témoin vert s'allume. Attendez environ 10 secondes avant que l'image n'apparaisse à l'écran.
- Pour éteindre la caméra de document, tenez la touche d'alimentation  enfoncée pendant une seconde jusqu'à ce que le témoin vert s'éteigne.

La caméra de documents ne répond à aucune commande.

Débranchez l'adaptateur de courant de la caméra de documents, attendez plusieurs secondes et rebranchez-le. Cela réinitialise le système.

Aucune image n'apparaît à l'écran.

- Après avoir appuyé sur la touche d'alimentation , attendez quelques secondes avant que l'image n'apparaisse. Il faut environ 10 secondes pour que la caméra affiche une image.
- Vérifiez si le câble vidéo est branché comme illustré à la page 41.
- Sélectionnez la bonne source sur votre projecteur ou le dispositif d'affichage vidéo. La source est le port auquel vous avez raccordé le câble vidéo. Si vous utilisez un câble VGA, la source pourrait être appelée « Ordinateur » ou « Ordinateur portable ».

- Assurez-vous que le projecteur ou le dispositif d'affichage vidéo est allumé et pas en mode de veille. Assurez-vous que l'image n'a pas été « mise en pause » ou éteinte.
- Si vous êtes raccordé à un portable, voyez « Problèmes de raccordement à un portable » à la page 61.

Problèmes de qualité d'image

L'image n'est pas mise au point.



- La caméra de documents a besoin de rebords ou d'arêtes nettes dans l'image afin de pouvoir faire la mise au point adéquatement. Si l'image n'a que des contours flous, placez un document différent sous la lentille de la caméra lors de la mise au point.
- Assurez-vous que la lentille est à au moins 5 cm de l'objet visionné.
- Si vous utilisez un projecteur pour afficher l'image, vérifiez sa mise au point.
- Assurez-vous que la lentille de la caméra de documents est propre. Utilisez une bombe d'air comprimé pour éliminer la poussière. Pour enlever la saleté et les taches, utilisez un linge à lentille. Au besoin, humidifiez un chiffon doux avec un nettoyeur pour objectif et essuyez soigneusement sa surface.

Mise en garde : Prenez garde de ne pas érafler la lentille. Ne frottez jamais une matière abrasive sur la lentille.

La luminosité ou la couleur de l'image sont incorrectes.

- Pour illuminer le document, appuyez sur la touche de lampe sur le côté de la tête de la caméra.
- Utilisez la touche **Luminosité** sur le panneau de commande pour augmenter ou réduire la luminosité de l'image.
- Réglez le paramètre **Équilibre des blancs** à **Auto** pour régler automatiquement la couleur (voyez la page 50). Si la couleur est encore incorrecte, choisissez le réglage correspondant au type d'éclairage ambiant (**Fluorescent** ou **Incandescent**).

L'image est étirée ou de piètre qualité.

- Si l'image semble étirée lorsque vous utilisez le port S-Vidéo de la caméra de documents, appuyez sur la touche d'alimentation  et maintenez-la enfoncée durant 1 seconde afin de mettre la caméra de documents hors tension. Ensuite, appuyez sur la touche d'alimentation  de nouveau pour mettre la caméra sous tension. Cela permet de réinitialiser le système et de corriger l'image.
- Pour obtenir les meilleurs résultats possibles, utilisez le câble de 1,8 m (6 pi) inclus avec la caméra de documents. Si vous utilisez un câble plus long, la qualité de l'image pourrait être réduite, particulièrement si votre ordinateur est réglé à une résolution élevée telle que SXGA+ ou UXGA. Au besoin, configurez votre ordinateur à une résolution basse ou utilisez un amplificateur de distribution pour atteindre une plus grande distance. Vous pouvez acheter un câble auprès d'Epson (voyez la page 62).

Problèmes avec l'utilisation d'une carte flash SD



Si vous exportez des images de la mémoire interne de la caméra de documents à une carte flash SD (voir la page 54), elles sont automatiquement enregistrées au bon format. Si vous utilisez des images prises avec votre appareil photo numérique, elles seront aussi automatiquement enregistrées au bon format. Cependant, si vous utilisez votre ordinateur pour charger les images dans la carte, vous devez veiller à les enregistrer au bon format :

- Les images doivent être des fichiers JPEG compatible DCF afin d'être affichées. Évitez d'éditer vos images car cela pourrait modifier leur format et empêcher qu'elles soient affichées.
- Les images doivent être nommées selon le format ABCD1234.JPG, où *ABCD* est une combinaison de lettres minuscules ou majuscules et *1234* est une combinaison de chiffres. Par exemple : PICT0001, PICT0002, etc.
- Les images doivent être placées dans un dossier nommé DCIM\123ABCDE, où *123* est une combinaison de chiffres et *ABCDE* est une combinaison de lettres minuscules ou majuscules. Si cette structure de dossier n'existe pas, créez d'abord un dossier nommé DCIM, puis créez un dossier dans DCIM nommé comme vous le désirez (par ex. : 100EPSON).

Problèmes de raccordement à un portable

Si vous êtes raccordé à un ordinateur portable (voyez la page 46) et que l'image n'apparaît pas à l'écran, vérifiez les points suivants :

■ **Si vous utilisez un portable tournant sous Windows® :**

Tenez la touche Fn enfoncée et appuyez sur la touche de fonction (telle que  ou CRT/LCD) vous permettant d'afficher sur un moniteur externe. Sur la plupart des systèmes,  ou la touche CRT/LCD vous permet de basculer entre l'écran à cristaux liquides (ACL) et le projecteur ou d'afficher sur les deux en même temps.

Vérifiez les paramètres de moniteur pour vous assurer que l'écran ACL et le port de moniteur externe sont activés. Depuis le Panneau de configuration, ouvrez l'utilitaire **Affichage**. Cliquez sur l'onglet **Paramètres**, puis sur **Avancé**. La marche à suivre pour modifier les réglages peut varier selon la marque du moniteur; il se pourrait que vous deviez cliquer sur un onglet **Écran**. Assurez-vous ensuite que le port de moniteur externe est activé ou qu'il est configuré comme principale source d'affichage. Consultez la documentation ou l'aide en ligne de votre ordinateur pour plus de détails.

■ **Si vous utilisez un bloc-notes Apple® tournant sous Mac OS® X :**

Dans le menu Apple, sélectionnez **Préférences Système**, puis cliquez sur **Moniteur** ou **Moniteurs**. Sélectionnez **Moniteur VGA** ou **Écran à cristaux liquides couleur**, cliquez sur **Disposition** ou **Ranger** et assurez-vous que la case **Activer la recopie vidéo** ou **Recopier les écrans** est cochée.

Comment obtenir de l'aide

Internet

Visitez le site Web de soutien Epson à l'adresse epson.ca/support et sélectionnez votre produit pour connaître la solution à des problèmes courants. Vous pouvez télécharger de la documentation sur le produit, afficher une foire aux questions ou poser une question à Epson par courriel. (Site Web présenté uniquement en anglais.)

Visitez <http://www.presentersonline.com> pour obtenir des conseils, des modèles et de la formation sur l'élaboration de présentations réussies. (Site Web présenté uniquement en anglais.)

Pour parler à un représentant du soutien

Pour utiliser le service de soutien d'Epson PrivateLine®, composez le (800) 637-7661 et entrez le NIP inscrit sur la carte de soutien d'Epson PrivateLine qui est fournie avec la caméra de documents. Il s'agit de la façon la plus rapide pour parler à un représentant et c'est gratuit. Ce service est disponible de 6 h à 18 h, heure du Pacifique, du lundi au vendredi, pour toute la durée de votre garantie.

Vous pouvez aussi parler à un spécialiste du soutien en composant le (905) 709-3839, 6 h à 18 h, heure du Pacifique, du lundi au vendredi.

Les heures et jours de soutien peuvent changer sans préavis. Des frais d'interurbain pourraient s'appliquer.

Avant de communiquer avec Epson, assurez-vous d'avoir les informations suivantes à portée de main :

- Nom du produit (Caméra de documents DC-10s) et le numéro de série du produit (situé sur le dessous du produit)
- Preuve d'achat (comme un reçu de caisse) et de la date d'achat
- Description du problème, incluant la configuration vidéo ou celle de l'ordinateur

Achat d'accessoires

Vous pouvez acheter des projecteurs, des écrans ou d'autres accessoires de votre revendeur Epson agréé. Composez le 1 (800) 463-7766 pour obtenir les coordonnées du revendeur le plus proche. Ou encore, visitez le site Web www.epson.ca pour faire des achats en ligne.

Consignes de sécurité importantes

Observez ces consignes de sécurité au moment d'installer et d'utiliser la caméra de documents :

- Avant d'installer la caméra de documents, veuillez lire toutes les instructions de sécurité et d'opération. Conservez les instructions pour un usage ultérieur.
- Assurez-vous de respecter tous les avertissements décrits dans la documentation et sur la caméra de documents.
- Suivez attentivement les instructions du présent guide pour configurer et utiliser la caméra de documents.
- Mettez la caméra de documents hors tension et débranchez-la avant de la nettoyer. Nettoyez-la seulement avec un linge humide. N'utilisez jamais de nettoyeurs en aérosols ou liquides, de solvants ou de produits chimiques forts tels que le benzène ou le diluant, car ces derniers peuvent endommager la caméra de documents.
- Évitez de regarder directement dans le faisceau lumineux de la lampe. Le faisceau lumineux intense pourrait abîmer vos yeux.
- Ne dirigez jamais l'objectif vers la lumière du soleil, car cela pourrait endommager la caméra de documents.
- Utilisez seulement des pièces et des accessoires recommandés par Epson.
- N'utilisez jamais la caméra de documents près de l'eau (par exemple, près d'une baignoire, d'un évier, d'une cuve de lessivage ou d'une piscine. Ne déversez pas de liquide sur la caméra de documents.
- Ne placez pas la caméra de documents près d'un radiateur, d'un évier de chauffage ou dans un endroit exposé à la lumière directe du soleil. Évitez de la placer près d'équipement produisant de la chaleur.
- Évitez les emplacements soumis aux chocs, aux vibrations, à la poussière ou à des changements rapides de température.
- Placez la caméra de documents sur une surface plane, stable et plus grande que sa base.
- Ne bloquez pas ou ne recouvrez pas les ouvertures de la tête de la caméra et n'insérez pas d'objets dans les fentes. Ces ouvertures sont conçues pour la ventilation afin d'empêcher la caméra de documents de surchauffer. Prévoyez suffisamment d'espace autour de la caméra de documents pour assurer une ventilation adéquate.
- Placez l'appareil près d'une prise murale où la fiche peut être débranchée facilement.

- N'utilisez que le type de source d'alimentation indiqué sur la caméra de documents.
- Branchez la caméra de documents à une prise de courant à contact de mise à la terre. Évitez d'utiliser des prises de courant sur le même circuit que des systèmes de climatisation ou autres dispositifs à forte utilisation qui sont fréquemment arrêtés et mis sous tension.
- N'utilisez que l'adaptateur de courant livré avec la caméra de documents. L'utilisation d'un autre adaptateur peut occasionner un incendie ou provoquer des chocs électriques. N'utilisez pas l'adaptateur avec d'autres équipements.
- Si vous utilisez une rallonge avec la caméra de documents, assurez-vous que l'intensité nominale totale de tous les dispositifs branchés sur la rallonge ne dépasse pas la capacité nominale de cette dernière. Assurez-vous également que l'intensité nominale totale de tous les dispositifs branchés dans la prise murale ne dépasse pas la capacité nominale de cette dernière. Le surchage des rallonges, des barres d'alimentation ou des prises de courant murales peut causer un incendie ou provoquer des chocs électriques.
- N'utilisez pas un cordon d'alimentation endommagé ou effiloché. Placez la caméra de documents dans un emplacement où les gens risquent peu de marcher sur le cordon d'alimentation et assurez-vous qu'aucun objet n'est placé sur le cordon.
- Débranchez la caméra de documents et le câble lorsqu'ils ne sont pas utilisés ou lorsqu'il y a un orage. Cela empêchera que le produit soit endommagé en raison d'une saute de puissance ou de la foudre.
- Si vous utilisez un chariot pour transporter la caméra de documents, faites attention que le chariot ne renverse pas ou que la caméra ne tombe pas.
- Sauf indication contraire dans la documentation, ne tentez pas de réparer vous-même la caméra de documents. Pour toute réparation, adressez-vous à un technicien qualifié.
- Débranchez la caméra de documents et consultez un technicien agréé dans les cas suivants : si la fiche ou le cordon d'alimentation est endommagé; si une substance liquide s'est infiltrée dans l'appareil; si l'appareil est tombé ou son boîtier a été endommagé; si l'appareil ne fonctionne pas correctement ou son rendement est en baisse. Ne réglez que les commandes dont il est question dans les directives de fonctionnement de ce guide.
- Pour vous assurer que seules des pièces de remplacement Epson sont utilisées, adressez-vous à un centre de service Epson autorisé pour tout entretien. La substitution par des pièces non autorisées risque de causer un incendie, un choc électrique ou d'autres dangers.
- Suite à toute réparation ou entretien de ce produit, demandez au technicien en entretien et réparation d'effectuer une vérification de sécurité et de déterminer si le produit est en condition d'utilisation appropriée.

AVERTISSEMENT : Les câbles et/ou cordons fournis avec l'appareil contiennent des produits chimiques, y compris du plomb, reconnus par l'État de Californie comme étant la cause d'anomalies congénitales et d'autres dangers pour le système reproductif. *Lavez-vous les mains après chaque manipulation.* (fourni en conformité avec la Proposition 65 du Code de santé et de sécurité de l'État de la Californie, § 25249.5 et sui.)

Déclaration de conformité FCC

Pour les utilisateurs américains

À l'issue des tests dont il a fait l'objet, cet appareil a été déclaré conforme aux normes des appareils numériques de classe B conformément à la partie 15 de la réglementation FCC. Ces normes sont destinées à assurer un niveau de protection adéquat contre les interférences dans les installations résidentielles. Cet appareil produit, utilise et peut émettre des fréquences radioélectriques et, s'il n'est pas installé ou utilisé conformément aux directives, peut brouiller les ondes radio ou télévision. Toutefois, il est impossible de garantir qu'aucune interférence ne se produira dans une installation particulière. Si cet appareil brouille la réception des ondes radio et télévision, ce que vous pouvez déterminer en éteignant et en rallumant l'appareil, nous vous encourageons à prendre l'une ou plusieurs des mesures correctives suivantes :

- Réorientez ou déplacez l'antenne réceptrice.
- Éloignez l'appareil du récepteur.
- Branchez l'appareil sur une autre prise ou un autre circuit que celui du récepteur.
- Demandez conseil auprès du revendeur de l'appareil ou d'un technicien radio/télévision expérimenté.

AVERTISSEMENT

Le branchement d'un câble d'interface non blindé à ce matériel entraînera l'annulation de l'homologation FCC de cet appareil et risque de causer des interférences dépassant les limites établies par la FCC pour ce matériel. Il incombe à l'utilisateur de se procurer et d'utiliser un câble d'interface blindé avec cet appareil. Si l'appareil est doté de plusieurs connecteurs d'interface, évitez de connecter des câbles à des interfaces inutilisées. Toute modification non expressément autorisée par le fabricant peut annuler la permission d'utilisation de l'appareil.

Pour les utilisateurs au Canada

Le présent appareil numérique n'émet pas de bruits radioélectriques dépassant les limites applicables de la Classe B prescrites dans le Règlement sur le brouillage radioélectrique édicté par le Ministère des Communications du Canada.

Déclaration de conformité

Selon la norme 47CFR, parties 2 et 15 régissant les ordinateurs personnels et périphériques de classe B, et/ou les unités centrales et les dispositifs d'alimentation électrique utilisés avec les ordinateurs personnels de classe B :

Nous : Epson America, Inc.
Situé au : 3840 Kilroy Airport Way
MS: 3-13
Long Beach, CA 90806

Téléphone : (562) 290-5254

déclarons en vertu de notre seule responsabilité que le produit identifié dans la présente est conforme à la norme 47CFR, parties 2 et 15, des règles FCC régissant les dispositifs numériques de classe B : Chaque produit commercialisé est identique à l'appareil représentatif testé et jugé conforme aux normes. Les dossiers indiquent que l'équipement produit se situe dans les limites acceptables, du fait de la production en quantité et des essais statistiques réalisés, conformément au règlement 47CFR, alinéa 2.909. L'utilisation de l'appareil doit s'effectuer selon deux conditions : 1) cet appareil ne doit pas provoquer d'interférences néfastes, et 2) cet appareil doit tolérer les interférences reçues, y compris celles qui risquent de provoquer un fonctionnement indésirable.

Nom commercial : Epson
Type de produit : Caméra de documents
Modèle : ELPDC10S

Normes et homologations

Canada NMB-003 classe B
CSA C22.2 #60950-1

États-Unis FCC 47CFR Part 15B Class B (DoC)
UL 60950-1

Garantie

Garantie limitée d'Epson America, Inc.

Éléments couverts par la garantie : Epson America, Inc. (« Epson ») garantit à l'acheteur d'origine au détail que le produit Epson couvert par la présente garantie limitée, s'il est acheté et utilisé aux États-Unis ou au Canada, est conforme aux spécifications du fabricant et sera exempt de défaut de fabrication et de vice matériel durant une période de trois (3) ans à compter de la date d'achat. Pour toute intervention au titre de la garantie, vous devez fournir une preuve de la date d'achat d'origine.

Intervention d'Epson pour remédier aux problèmes : Si, durant la période de garantie, le produit Epson s'avère défectueux, veuillez communiquer avec Epson Connection au (905) 709-3839 pour obtenir des instructions concernant les réparations sous garantie et une autorisation de retour de la marchandise. Un technicien Epson réalisera un diagnostic téléphonique pour déterminer si le produit nécessite des réparations. Si le produit a besoin d'être réparé, Epson peut, selon son choix, le remplacer ou le réparer, sans frais de pièces ni de main-d'œuvre. Lorsqu'Epson autorise le remplacement du produit défectueux, on vous enverra un produit de remplacement, en port payé si vous avez une adresse au Canada ou aux États-Unis (à l'exception de Puerto Rico et des possessions des É.-U.). Les livraisons vers d'autres destinations s'effectueront en port payable à l'arrivée. Il vous incombe d'emballer correctement l'unité défectueuse et de la retourner à Epson dans un délai de cinq (5) jours ouvrables après avoir reçu l'unité de remplacement. Epson vous demandera un numéro de carte de crédit ou de débit pour couvrir le coût du produit de remplacement au cas où vous ne retourneriez pas le produit défectueux. Lorsqu'une intervention au titre de la garantie nécessite l'échange du produit ou d'une pièce, l'élément remplacé devient propriété d'Epson. Le produit ou la pièce de remplacement pourra être neuf ou préalablement remis à neuf selon les normes de qualité d'Epson et, au choix d'Epson, pourra être un autre modèle de même type et qualité. La responsabilité d'Epson pour le remplacement du produit couvert ne pourra dépasser le prix d'achat au détail du produit à l'origine. Les produits et pièces remplacés sont couverts pour la période de garantie restante du produit d'origine couvert par la présente garantie limitée.

Éléments non couverts par la garantie : Cette garantie ne s'applique qu'aux États-Unis et au Canada et dans le contexte d'une utilisation normale. Cette garantie ne comprend pas les consommables. Cette garantie n'est pas transférable et elle ne s'applique pas aux produits achetés d'un utilisateur final. Epson ne sera pas tenue d'effectuer d'intervention au titre de la garantie lorsque l'étiquette ou le logo Epson, le numéro de série ou la plaque signalétique ont été enlevés du produit. Epson ne sera pas tenue d'effectuer d'intervention au titre de la garantie, si le produit n'est pas correctement entretenu ou ne fonctionne pas correctement du fait d'une utilisation inadéquate ou abusive, d'une installation incorrecte, d'une négligence, d'avaries lors du transport, de dommages causés par des désastres tels un incendie, une inondation ou la foudre, d'une surtension électrique, de problèmes logiciels,

d'une interaction avec des produits d'une autre marque qu'Epson ou d'une intervention effectuée par un tiers autre qu'un réparateur Epson agréé. Si une anomalie signalée ne peut être décelée ni reproduite, les frais engagés seront à votre charge.

CE QUI PRÉCÈDE CONSTITUE LA SEULE GARANTIE ET EXCLUT TOUTE AUTRE GARANTIE, EXPRESSE OU IMPLICITE, Y COMPRIS, MAIS SANS S'Y LIMITER, TOUTE GARANTIE IMPLICITE DE QUALITÉ MARCHANDE OU D'APTITUDE À UNE FIN PARTICULIÈRE. CERTAINES LOIS N'AUTORISENT PAS L'EXCLUSION DES GARANTIES IMPLICITES. SI CES LOIS S'APPLIQUENT, TOUTES LES GARANTIES EXPRESSES OU IMPLICITES SONT LIMITÉES À LA PÉRIODE DE GARANTIE DÉFINIE CI-DESSUS. SAUF DISPOSITIONS CONTRAIRES, TOUTE DÉCLARATION OU GARANTIE FAITE PAR UNE AUTRE PERSONNE OU SOCIÉTÉ EST NULLE. EN CAS D'ÉCHEC DES RECOURS CI-DESSUS, LA SEULE RESPONSABILITÉ D'EPSON SERA LIMITÉE À UN REMBOURSEMENT DU PRIX PAYÉ POUR LE PRODUIT EPSON COUVERT PAR LA PRÉSENTE GARANTIE LIMITÉE. SAUF DISPOSITIONS CONTRAIRES DANS LA PRÉSENTE GARANTIE, NI EPSON AMERICA INC. NI SES FILIALES NE POURRONT ÊTRE TENUES RESPONSABLES EN CAS DE PERTE, DÉRANGEMENT OU DOMMAGES, Y COMPRIS LES DOMMAGES DIRECTS, SPÉCIAUX, ACCESSOIRES OU INDIRECTS DÉCOULANT DE L'UTILISATION OU DE L'IMPOSSIBILITÉ D'UTILISATION DU PRODUIT EPSON, QUE CE SOIT À LA SUITE DU NON-RESPECT DE LA GARANTIE OU D'UNE AUTRE THÉORIE JURIDIQUE.

Au Canada, les garanties englobent les garanties et les conditions.

Certains pays n'autorisant pas les limitations relatives à la durée d'une garantie implicite, et d'autres n'autorisant pas l'exclusion ni la limitation des dommages accessoires ou indirects, il est possible que les limitations et exclusions susmentionnées ne s'appliquent pas à l'acheteur.

Cette garantie vous confère des droits spéciaux et ces droits sont susceptibles de varier d'un territoire à l'autre.

Pour trouver le revendeur Epson le plus près, visitez notre site Web à : www.epson.ca.

Pour obtenir les coordonnées du centre de service après-vente Epson le plus près de votre domicile, visitez epson.ca/support.

Vous pouvez aussi communiquer avec Epson Connection^{MS} au (800) 637-7661 + PIN ou (562) 276-4394 (États-Unis) ou (905) 709-3839 au Canada ou écrire à l'adresse :

Epson America, Inc., P.O. Box 93012, Long Beach, CA 90809-3012, É.-U.

Avis sur les droits d'auteur

Tous droits réservés. Il est interdit de reproduire, de conserver dans un système central ou de transmettre le contenu de cette publication sous quelque forme et par quelque moyen que ce soit – reproduction électronique ou mécanique, photocopie, enregistrement ou autre – sans la permission écrite préalable de Seiko Epson Corporation. Les renseignements contenus dans le présent guide sont destinés uniquement à ce produit Epson. Epson n'est pas responsable de toute autre utilisation de ces renseignements lorsqu'ils sont utilisés pour d'autres équipements.

Ni Seiko Epson Corporation ni ses filiales ne sauraient être tenues responsables vis-à-vis de l'acheteur de ce produit, ou de tiers, des dommages, pertes, frais ou dépenses découlant : d'un accident, d'une utilisation incorrecte ou abusive, de modifications non autorisées, de réparations ou (à l'exception des États-Unis) du non-respect des directives d'utilisation ou d'entretien de Seiko Epson Corporation.

Seiko Epson Corporation décline toute responsabilité en cas de dommages ou de problèmes découlant de l'utilisation d'options ou de produits consommables autres que les produits désignés comme produits Epson d'origine ou comme produits approuvés pour Epson par Seiko Epson Corporation.

Utilisation responsable du matériel protégé par les droits d'auteur

Epson encourage chaque utilisateur à être responsable et à respecter les lois régissant les droits d'auteur lors de l'utilisation de tout produit Epson. Dans certains pays, la loi permet une reproduction ou une réutilisation limitée de matériel protégé dans certaines circonstances, mais ces dernières sont parfois moins étendues que le croient certaines personnes. Veuillez communiquer avec votre conseiller juridique si vous avez des questions à propos des droits d'auteur.

Marques de commerce

Epson est une marque déposée et « Epson Exceed Your Vision » est un logo déposé de Seiko Epson Corporation. PrivateLine est une marque déposée et Epson Connection et Epson Store sont des marques de service d'Epson America, Inc.

Avis général : Les autres noms de produit figurant dans le présent document ne sont cités qu'à des fins d'identification et peuvent être des marques de commerce de leurs propriétaires respectifs. Epson renonce à tous les droits associés à ces marques.

L'information contenue dans le présent document peut être modifiée sans préavis.

EPSON[®]
EXCEED YOUR VISION

CPD-25105R1
Printed in China
Imprimé en Chine