

| | | | | | | |
|---|------------------------|--|--------------------------------|---------------|---------------------------------|---------------|
| Revision level Indice Aenderungsstand | | Revision Record Désignation Beschreibung der Aenderung | Changed Modifié Geändert | Date Datum | Approved Approuvé Geprüft | Date Datum |
| Drawing Dessin Zeichnung | Part Pièce Solid | | | | | |

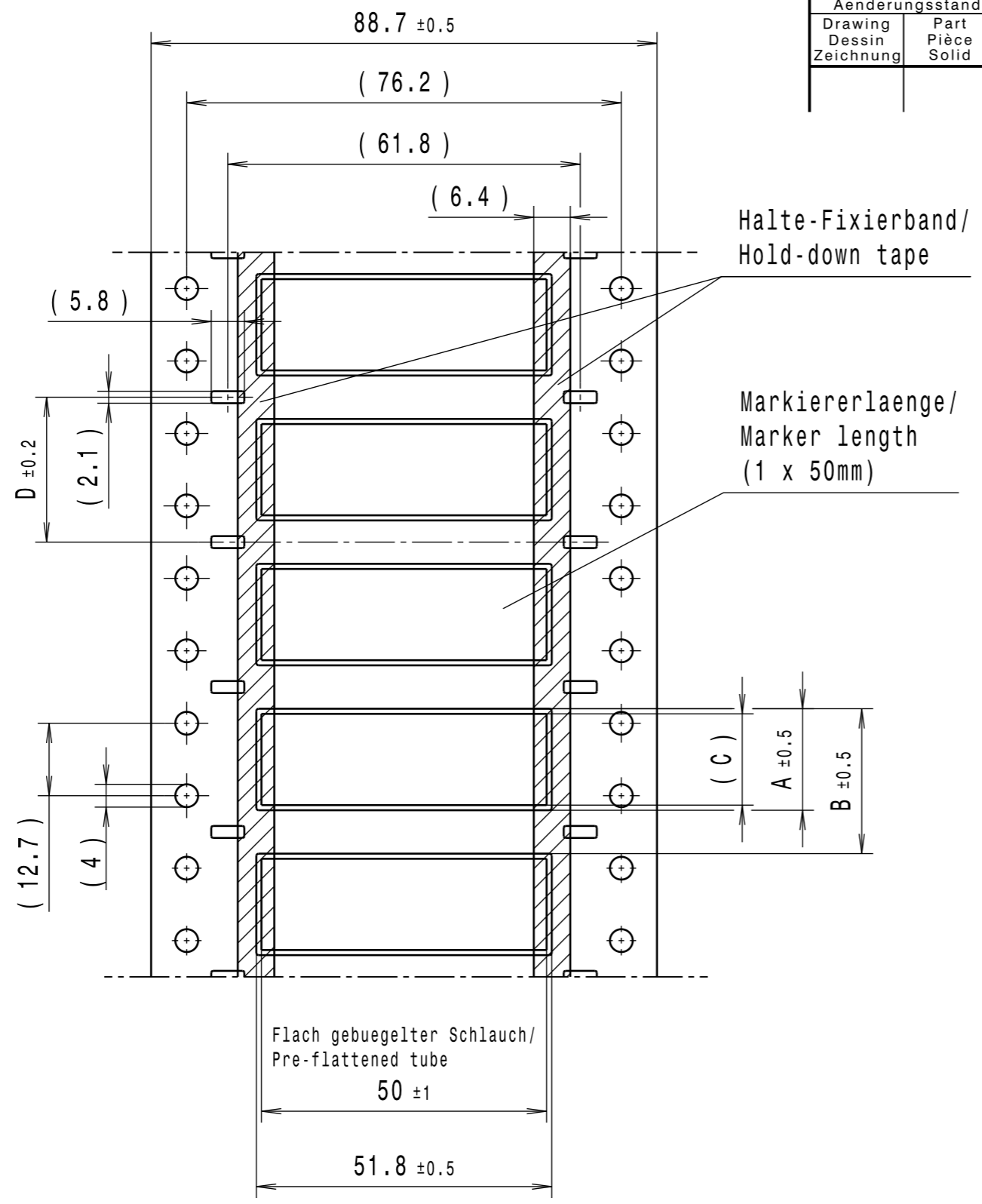

TLFX...DS-1x50:
Kennzeichnungsschlaeuche im Leiterformat/
Ladder Style Heatshrink Markers

Schrumpfrate/Shrink Ratio: 2:1

| Zeile/ Line | Artikelbezeichnung/ Product type | A ±0.5 | B ±0.5 | (C) | D ±0.2 | Projektnr./ Project no. |
|----------------|-------------------------------------|-----------|-----------|------|-----------|----------------------------|
| 1 | TLFX24DS-1x50 | 6.9 | 12.7 | 5.0 | 12.7 | 12-0607 |
| 2 | TLFX32DS-1x50 | 6.9 | 12.7 | 6.0 | 12.7 | 12-0608 |
| 3 | TLFX48DS-1x50 | 9.6 | 15.9 | 9.0 | 15.9 | 12-0609 |
| 4 | TLFX64DS-1x50 | 12.2 | 19.1 | 11.0 | 19.1 | 12-0610 |
| 5 | TLFX95DS-1x50 | 17.8 | 25.4 | 16.0 | 25.4 | 12-0611 |
| 6 | TLFX127DS-1x50 | 23.4 | 31.8 | 22.0 | 31.8 | 12-0612 |
| 7 | TLFX190DS-1x50 | 34.0 | 42.3 | 32.0 | 42.3 | 12-0613 |
| 8 | TLFX254DS-1x50 | 44.2 | 50.8 | 43.0 | 50.8 | 12-0614 |
| 9 | TLFX381DS-1x50 | 68.0 | 76.2 | 63.0 | 76.2 | 12-0615 |

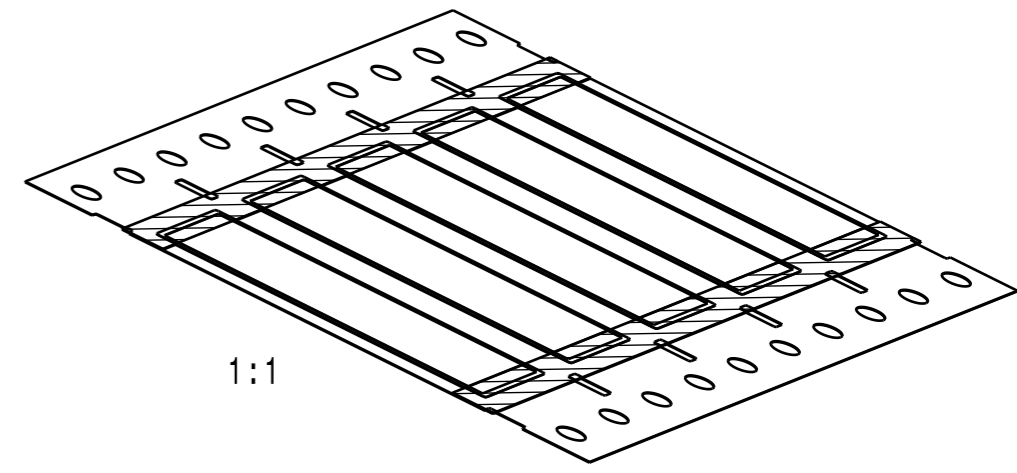

Material
Matière
Werkstoff

**Polyolefin,
strahlenvernetzt/
cross-linked (PEX)**

**Gelb oder weiss/
Yellow or white**

Tolerances
Dimension without tolerances:
Tolérances
Cotes sans tolérances:

Toleranzen
Masse ohne
Toleranzangaben:

| | |
|---------------|--|
| Angle/ Winkel | |
| ≤ 6 | |
| ≤ 30 | |
| ≤ 60 | |
| ≤ 120 | |
| ≤ 400 | |
| ≤ 1000 | |

PERFORMANCE
SPECIFICATION
AUSFUEHRUNG
SPEZIFIKATION

Ausdruck nur zur Information /
Printed copy for information only

The copyright of this drawing is reserved by HELLERMANN TYTON. It is issued on condition that it is not reproduced, copied or disclosed to a third party, either wholly or in part, without the consent of HELLERMANN TYTON.

La propriété de ce plan est réservée à la société HELLERMANN TYTON. Il est distribué à condition qu'il ne soit pas reproduit, communiqué ou révélé à une tierce partie, soit complètement ou en partie, sans le consentement de la société HELLERMANN TYTON.

Weitergabe sowie Vervielfaeltigung dieser Unterlage, Verwertung und Mitteilung ihres Inhalts nicht gestattet, soweit nicht ausdruecklich zugestanden. Zuwiderhandlungen verpflichten zu Schadenersatz. Alle Rechte fuer den Fall der Patenterteilung oder Gebrauchsmuster-Eintragung vorbehalten.

| | | | | | | |
|--|----------|----------|--|--|---|-----------------------------|
| Drawn Dessiné Par Gezeichnet | Langeloh | 22.08.12 | Scale Echelle Maszstab | 1:1 | Project Number Numéro de projet Projektnummer | siehe Tabelle/ see table |
| Approved Approuvé Par Geprüft | Schiwek | 22.08.12 | Title Titre Benennung | TLFX...DS-1x50 | | |
| HellermannTyton Manchester Telephone: +44 (0) 161 945 4181 Facsimile: +44 (0) 161 947 2228 Trappes Téléphone: +33 (0) 1 30 13 80 00 Télécopie: +33 (0) 1 30 13 80 60 Tornesch Telefon: +49 (0) 41 22 / 701 - 1 Telefax: +49 (0) 41 22 / 701 - 400 | | | Drawing-No Plan-No Zeichnungs-Nr | 12-0607-001-CSG Format D.Size A3 Sheet Page Blatt 1 / 1 | | |