

Installation and Assembly: Medical Antimicrobial Extension Column 6" - 12'

Models:

EXT006-AB, EXT006-AW,
EXT018-AB, EXT018-AW,
EXT101-AB, EXT101-AW,
EXT102-AB, EXT102-AW,
EXT103-AB, EXT103-AW,
EXT104-AB, EXT104-AW,
EXT105-AB, EXT105-AW,
EXT106-AB, EXT106-AW,
EXT107-AB, EXT107-AW,
EXT108-AB, EXT108-AW,
EXT109-AB, EXT109-AW,
EXT110-AB, EXT110-AW

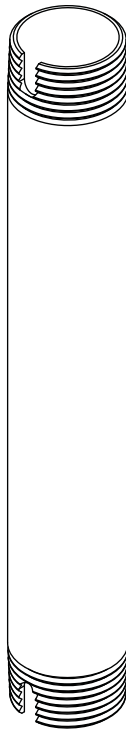

Touchboards

205 Westwood Ave, Long Branch, NJ 07740
Phone: 866-94 BOARDS (26273) / (732)-222-1511
Fax: (732)-222-7088 | E-mail: sales@touchboards.com



Max UL Load Capacity:
900 lbs (408 kg)

Note: The adjustable extension column should only be used with Peerless UL Listed products. The max load capacity for the combined assembly is not to exceed the lowest of all listed max load capacities.

NOTE: Read entire instruction sheet before you start installation and assembly.

WARNING

- Do not begin to install your product until you have read and understood the instructions and warnings contained in this Installation Sheet. If you have any questions regarding any of the instructions or warnings, call Peerless customer care at 1-800-865-2112.
- This product should only be installed by someone of good mechanical aptitude, has experience with basic building construction, and fully understands these instructions.
- Make sure that the supporting surface will safely support the combined load of the equipment and all attached hardware and components.
- Always use an assistant or mechanical lifting equipment to safely lift and position equipment.
- Tighten screws firmly, but do not overtighten. Overtightening can damage the items, greatly reducing their holding power. See suggested torque values where applicable within these instructions.
- This product is intended for indoor use only. Use of this product outdoors could lead to product failure and personal injury.
- When installing or adjusting the ceiling mount, do not use adhesives, lubricants, or oils to prevent the screws from loosening. If you use adhesives, lubricants, or oils to prevent the screws from loosening, the casing may crack and the flat panel screen or projector may fall, causing serious injury and damage to the flat panel screen/projector.

Before you begin, make sure all parts shown are included with your product.

Parts List

Model	A
	extension pipe Quantity 1
EXT006-AB	128-S1094
EXT018-AB	128-S1095
EXT101-AB	128-S1158
EXT102-AB	128-S1159
EXT103-AB	128-S1160
EXT104-AB	128-S1161
EXT105-AB	128-S1162
EXT106-AB	128-S1163
EXT107-AB	128-S1164
EXT108-AB	128-S1165
EXT109-AB	128-S1166
EXT110-AB	082-S1029
EXT006-AW	128-S2094
EXT018-AW	128-S2095
EXT101-AW	128-S2158
EXT102-AW	128-S2159
EXT103-AW	128-S2160
EXT104-AW	128-S2161
EXT105-AW	128-S2162
EXT106-AW	128-S2163
EXT107-AW	128-S2164
EXT108-AW	128-S2165
EXT109-AW	128-S2166
EXT110-AW	082-S2029

NOTE: Actual parts may appear slightly different than illustrated.

A

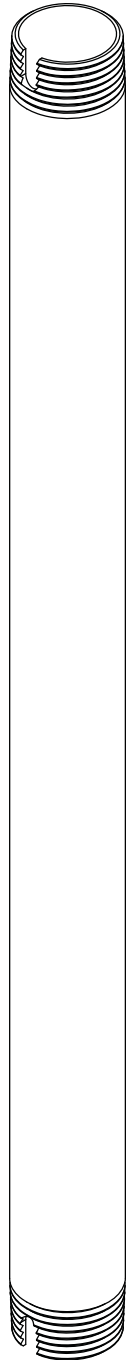

Note: Adjustable extension column should only be connected to UL Listed Peerless ceiling plates with 1 1/2"-11.5 NPT threading. See instructions provided with ceiling plate for additional assistance.

Thread extension column (A) into bottom of threaded fitting on ceiling plate (sold separately) as shown in figure 1.1. Tighten extension column so thread is securely engaged.

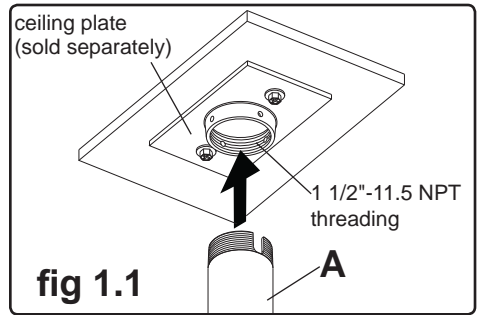

Align one small hole in the threaded fitting of ceiling plate with slot of extension column (A). Insert and tighten one M5 x 10 mm screw (not included) through the hole of threaded fitting and slot of extension column (A) as shown in figure 1.2.

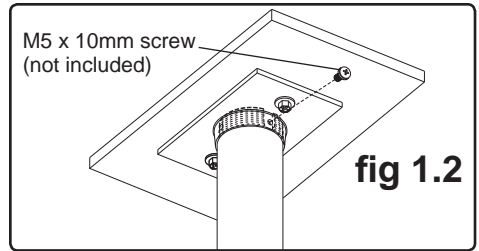

⚠ WARNING

- Adjuster tube (A) must be fully threaded (six or seven full turns) onto threaded fitting in ceiling plate and then locked with M5 x 10 mm screw.

Recommended Cleaning Guidelines

The following procedures are not guaranteed to control infection. An infection control administrator or epidemiologist should be consulted regarding cleaning procedures and processes.

Most painted components will withstand cleaning by commonly used, diluted, non-abrasive solutions such as quaternary ammonia compounds, ammonia enzyme cleaners, and bleach or alcohol solutions. However, it is recommended that any surface be tested in an inconspicuous area prior to determine the propensity for discoloration.

- Pen or permanent and dry erase markers can be removed with 91% isopropyl alcohol and a soft cloth.
- Iodine stains can be removed with commonly used cleaners and a soft cloth.
- Never use steel wool or other abrasive materials that will damage the surface finish.
- Do not use Acetone, mineral spirits, abrasive cleansers, paint thinner or any other harsh or toxic chemicals to clean your product. These solvents will damage the surface finish.

⚠ WARNING

- To avoid risk of electric shock, do not expose electrical components to water, cleaning solutions or other potentially corrosive liquids or substances.
- Do not use flammable cleaners on product surfaces due to close proximity of electrical power and equipment.

Instalación y montaje:

Columna de extensión ajustable 6" - 12'

Modelos:

EXT006-AB, EXT006-AW,
EXT018-AB, EXT018-AW,
EXT101-AB, EXT101-AW,
EXT102-AB, EXT102-AW,
EXT103-AB, EXT103-AW,
EXT104-AB, EXT104-AW,
EXT105-AB, EXT105-AW,
EXT106-AB, EXT106-AW,
EXT107-AB, EXT107-AW,
EXT108-AB, EXT108-AW,
EXT109-AB, EXT109-AW,
EXT110-AB, EXT110-AW



Máxima capacidad de carga por UL:
900 lbs (408 kg)

Nota: La columna de extensión ajustable sólo se debe usar con los productos Listados por UL. La máxima capacidad de carga para el montaje combinado no deberá exceder la más baja de todas las capacidades de carga máximas enumeradas.

NOTA: Antes de comenzar, asegúrese de que su producto incluye todas las piezas ilustradas.

▲ ADVERTENCIA

- No comience a instalar su producto de Peerless hasta haber leído y entendido las instrucciones y las advertencias contenidas en la Hoja de Instalación. Si tiene alguna pregunta acerca de cualquiera de las instrucciones o las advertencias, por favor, llame a Servicio al Cliente de Peerless al 1-800-865-2112 si está en EE. UU. Si es un cliente internacional, por favor, comuníquese con su distribuidor local.
- Este producto sólo debe ser instalado por una persona que tenga una buena aptitud mecánica, que tenga experiencia en construcción básica de edificios y que entienda estas instrucciones en su totalidad.
- Asegúrese de que la superficie de apoyo sostendrá, con seguridad, la carga combinada del equipo y todos los fijadores y componentes.
- Siempre cuente con la ayuda de un asistente o utilice un equipo mecánico de izar para levantar y colocar el equipo con más seguridad.
- Apriete los tornillos con firmeza, pero no en exceso. Apretarlos en exceso puede dañar los artículos y puede disminuir significativamente su fuerza de fijación.
- Este producto está diseñado para uso en interiores solamente. Utilizar este producto en exteriores podría causar fallas del producto y lesiones a individuos.
- Lors de l'installation ou de l'ajustement du support de plafond, ne pas utiliser d'adhésifs, de lubrifiants ni d'huiles pour empêcher les vis de se desserrer. L'utilisation d'adhésifs, de lubrifiants ou d'huiles pour empêcher les vis de se desserrer risque de faire craquer le boîtier et de faire tomber le projecteur/televisore, ce qui pourrait provoquer des blessures graves et endommager le projecteur/televisore.

Antes de comenzar, asegúrese de que su producto incluye todas las piezas ilustradas.

Lista de piezas

Model	A
	Tubería de Extensión Cantidad 1
EXT006-AB	128-S1094
EXT018-AB	128-S1095
EXT101-AB	128-S1158
EXT102-AB	128-S1159
EXT103-AB	128-S1160
EXT104-AB	128-S1161
EXT105-AB	128-S1162
EXT106-AB	128-S1163
EXT107-AB	128-S1164
EXT108-AB	128-S1165
EXT109-AB	128-S1166
EXT110-AB	082-S1029
EXT006-AW	128-S2094
EXT018-AW	128-S2095
EXT101-AW	128-S2158
EXT102-AW	128-S2159
EXT103-AW	128-S2160
EXT104-AW	128-S2161
EXT105-AW	128-S2162
EXT106-AW	128-S2163
EXT107-AW	128-S2164
EXT108-AW	128-S2165
EXT109-AW	128-S2166
EXT110-AW	082-S2029

NOTA: Algunas partes pueden diferir un poco de las ilustradas.

A

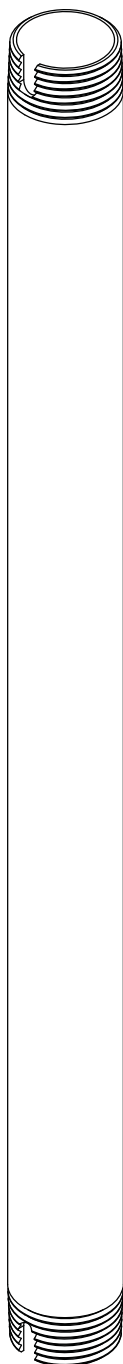

1

Nota: La columna de extensión ajustable únicamente deberá empalmarse a las placas de techo Listadas por UL Peerless con roscado 1 1/2"-11.5. Consulte las instrucciones proporcionadas con la placa de techo para recibir ayuda adicional.

Enrosque el tubo ajustador (A) en la parte inferior del aditamento roscado de la placa de techo (vendido por separado), como se muestra en la figura 1.1. Apriete el tubo ajustador, para que la rosca se fije con firmeza.

Alinee uno de los agujeros pequeños del aditamento roscado de la placa de techo con la ranura del tubo ajustador (A). Inserte y apriete un tornillo de M5 x 10 mm (no incluido) por el agujero del aditamento roscado y la ranura del tubo ajustador (A), como se muestra en la figura 1.2.

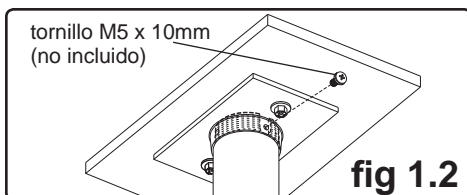
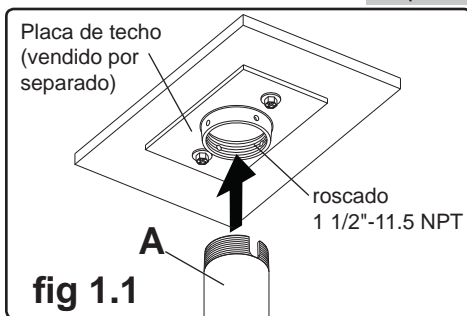

⚠ ADVERTENCIA

- El tubo ajustador (A) se tiene que enroscar completamente (seis o siete vueltas completas) en el aditamento roscado de la placa de techo y luego se tiene que fijar con el tornillo M5 x 10 mm.

Recomendaciones para la limpieza

No se garantiza que los siguientes procedimientos controlarán las infecciones. Se debe consultar a un manejador de control de infecciones o un epidemiólogo respecto a los procedimientos y procesos de limpieza.

La mayoría de los componentes pintados resistirán la limpieza con soluciones sin abrasivos diluidas de uso común como los compuestos de amoníaco cuaternario, limpiadores con enzimas de amoníaco y soluciones con blanqueador o alcohol. Sin embargo, se recomienda que se haga una prueba en un área discreta de la superficie antes de determinar la propensión a descolorarse.

- Las marcas de bolígrafo o marcadores permanentes y de borrado en seco se pueden eliminar con alcohol isopropílico al 91% y un paño suave.
- Las manchas de yodo se pueden eliminar con limpiadores de uso común y un paño suave.
- No use esponjas de acero ni otros materiales abrasivos que puedan dañar el acabado de la superficie.
- No use acetona, alcoholes minerales, limpiadores abrasivos, solvente de pintura ni ningún otro químico áspero o tóxico para limpiar el producto. Estos solventes dañarán el acabado de la superficie.

⚠ ADVERTENCIA

- Para evitar el riesgo de choque eléctrico, no exponga los componentes eléctricos al agua, a soluciones limpiadoras ni a otros líquidos o sustancias potencialmente corrosivos.
- No use limpiadores inflamables en las superficies del producto debido a la proximidad a tomas de corriente y otros equipos eléctricos.

Installation et assemblage:

Colonne d'extension réglable 6 po a 12 pi

Modèles:

EXT006-AB, EXT006-AW,
EXT018-AB, EXT018-AW,
EXT101-AB, EXT101-AW,
EXT102-AB, EXT102-AW,
EXT103-AB, EXT103-AW,
EXT104-AB, EXT104-AW,
EXT105-AB, EXT105-AW,
EXT106-AB, EXT106-AW,
EXT107-AB, EXT107-AW,
EXT108-AB, EXT108-AW,
EXT109-AB, EXT109-AW,
EXT110-AB, EXT110-AW



**Capacité UL de charge maximale
préconisée:**
900 lbs (408 kg)

REMARQUE : La colonne d'extension réglable doit être utilisée uniquement avec des produits homologués UL. La capacité de charge maximale de l'ensemble du support ne doit pas dépasser la plus basse des capacités de charge max. indiquées.

REMARQUE: lisez entièrement la fiche d'instructions avant de commencer l'installation et l'assemblage.

▲ AVERTISSEMENT

- Ne commencez pas à installer votre produit Peerless avant d'avoir lu et assimilé les instructions et les avertissements contenus dans cette fiche d'installation. Pour toute question concernant les instructions ou les avertissements, veuillez appeler le service à la clientèle de Peerless au 1-800-865-2112; tous les clients internationaux sont priés de contacter leur distributeur local.
- Ce produit doit être installé uniquement par quelqu'un possédant une bonne aptitude à la mécanique, une expérience de la construction immobilière et ayant bien compris ces instructions.
- Assurez-vous que la surface de support puisse soutenir sans danger la charge totale de l'équipement ainsi que des pièces et composants qui y sont attachés.
- Pour lever et positionner l'équipement en toute sécurité, faites-vous toujours aider par une autre personne ou utilisez un dispositif de levage mécanique.
- Serrez fermement les vis, mais sans excès. Un serrage excessif peut endommager les composants et en réduire considérablement la capacité de support.
- Ce produit est conçu uniquement pour un usage intérieur. L'utilisation de ce produit à l'extérieur peut causer une défaillance du produit et des blessures corporelles.
- Lors de l'installation ou de l'ajustement du support de plafond, ne pas utiliser d'adhésifs, de lubrifiants ni d'huiles pour empêcher les vis de se desserrer. L'utilisation d'adhésifs, de lubrifiants ou d'huiles pour empêcher les vis de se desserrer risque de faire craquer le boîtier et de faire tomber le projecteur/téléviseur, ce qui pourrait provoquer des blessures graves et endommager le projecteur/téléviseur.

Avant de commencer, veuillez à ce que toutes les pièces énumérées soient incluses.

Liste des pièces	
Modelé	A Tube de Rallonge Qté 1
EXT006-AB	128-S1094
EXT018-AB	128-S1095
EXT101-AB	128-S1158
EXT102-AB	128-S1159
EXT103-AB	128-S1160
EXT104-AB	128-S1161
EXT105-AB	128-S1162
EXT106-AB	128-S1163
EXT107-AB	128-S1164
EXT108-AB	128-S1165
EXT109-AB	128-S1166
EXT110-AB	082-S1029
EXT006-AW	128-S2094
EXT018-AW	128-S2095
EXT101-AW	128-S2158
EXT102-AW	128-S2159
EXT103-AW	128-S2160
EXT104-AW	128-S2161
EXT105-AW	128-S2162
EXT106-AW	128-S2163
EXT107-AW	128-S2164
EXT108-AW	128-S2165
EXT109-AW	128-S2166
EXT110-AW	082-S2029

REMARQUE: Il est possible que les pièces semblent légèrement différentes de celles illustrées ici.

A

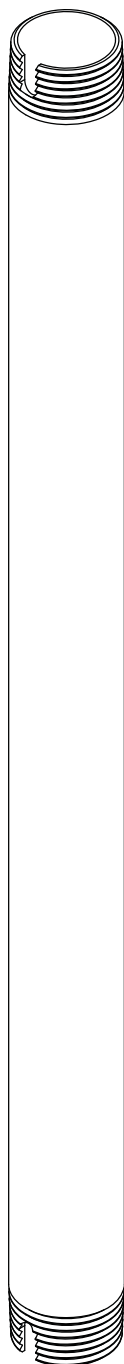

1

Remarque : La colonne d'extension réglable doit être raccordée uniquement à des plaques de plafond homologuées UL Peerless disposant d'un filetage NPT de 1 1/2 po-11,5. Pour obtenir de l'aide supplémentaire, voir les instructions fournies avec la plaque de plafond.

Insérez le tube de réglage (A) dans la partie inférieure du raccord fileté de la plaque de plafond (vendue séparément) comme illustré à la figure 1.1. Serrez le tube de réglage jusqu'à ce qu'il soit vissé à fond.

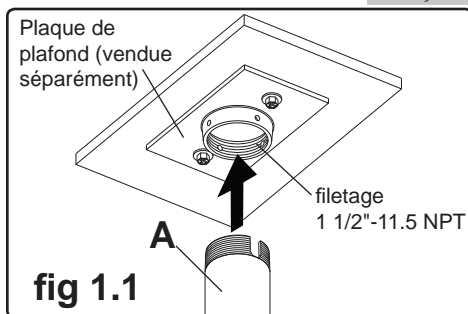
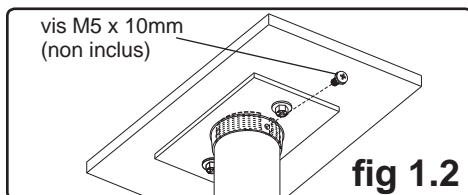

fig 1.1

Alignez un petit trou du raccord fileté de la plaque de plafond avec la fente du tube de réglage (A). Insérez et serrez une vis M5 x 10 mm (non inclus) dans le trou du raccord fileté, puis dans la fente du tube de réglage (A) comme illustré à la figure 1.2.



▲ AVERTISSEMENT

- Le tube de réglage (A) doit être vissé à fond (six ou sept tours complets) sur le raccord fileté de la plaque de plafond, puis maintenu en place à l'aide d'une vis M5 x 10 mm.

Méthodes de nettoyage recommandées

Les procédures suivantes ne garantissent pas la prévention des infections. Il convient de consulter un administrateur de la prévention des infections ou un épidémiologiste concernant les procédures et processus de nettoyage.

La plupart des composants peints résistent au nettoyage avec des solutions non abrasives courantes, sous forme diluée, telles que : composés d'ammonium quaternaire, nettoyants enzymatique à base d'ammoniac, eau de Javel ou autres solutions à base d'alcool. Il est toutefois conseillé de faire un essai préalable sur une partie peu visible afin de déterminer la tendance à la décoloration.

- Les marques de stylo ou de marqueurs permanents et à essuyage à sec peuvent être éliminées à l'aide d'alcool isopropylique à 91 % et d'un chiffon doux.
- Les taches d'iode peuvent être éliminées à l'aide de nettoyants courants et d'un chiffon doux.
- Ne jamais utiliser de laine d'acier ni d'autres matériaux abrasifs susceptibles d'endommager la fini de la surface.
- Ne pas utiliser d'acétone, d'essences minérales, de nettoyants abrasifs, de diluant pour peintures ni aucun produit chimique toxique ou puissant pour nettoyer votre produit. Ces solvants endommagent la fini de la surface.

▲ AVERTISSEMENT

- Pour éviter le risque de choc électrique, ne pas exposer les composants électriques à l'eau, à des solutions de nettoyage ni à d'autres liquides ou substances potentiellement corrosifs.
- Ne pas utiliser de nettoyants inflammables sur les surfaces du produit en raison de la proximité de l'alimentation et de l'équipement électriques.

Touchboards

205 Westwood Ave, Long Branch, NJ 07740
Phone: 866-94 BOARDS (26273) / (732)-222-1511
Fax: (732)-222-7088 | E-mail: sales@touchboards.com