

Simple User Guide Guide d'utilisation simple Guía de usuario sencilla

IW008J IW012J IW016J

English

*The color and the appearance may differ depending on the product, and the content in the manual is subject to change without prior notice to improve the performance.
*Download the user manual from the website for further details.
<http://www.samsung.com/displaysolutions>

Français

*La couleur et l'aspect peuvent varier selon le modèle, et le contenu de ce manuel peut être modifié sans préavis pour des raisons d'amélioration des performances.
*Téléchargez le manuel de l'utilisateur du site Web pour obtenir de plus amples détails.

Español

*El color y el aspecto pueden variar según el producto, y el contenido del manual está sujeto a cambios sin previo aviso para mejorar el rendimiento.
*Descargue el manual del usuario desde el sitio web si necesita más información.

Open Source Announcement
To send inquiries and requests for questions regarding open sources, contact Samsung via Email (oss.request@samsung.com).



Precautions when handling the cabinets Précautions à prendre pendant la manipulation des boîtiers Precauciones durante el manejo de los receptáculos

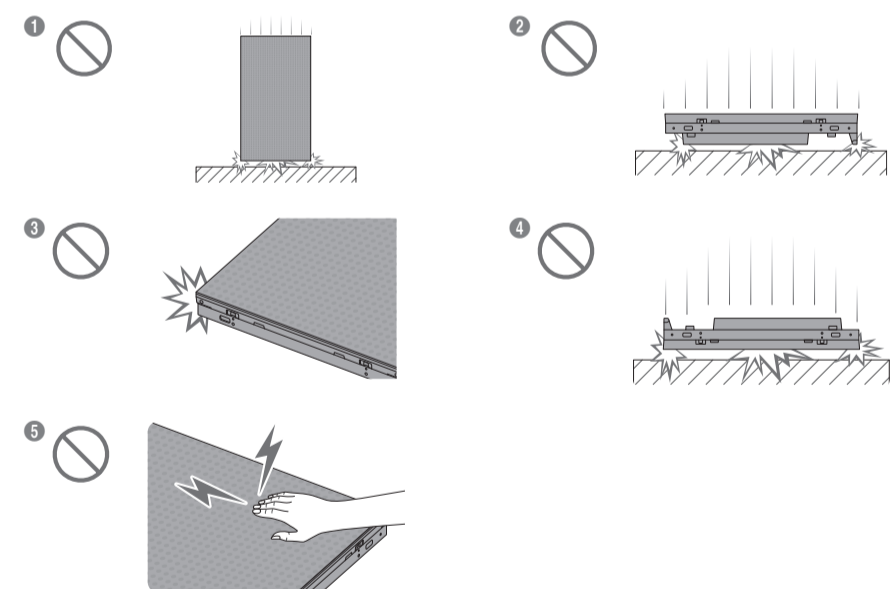

English

- *Metal objects may adhere to the front surface of the cabinet due to its magnetism.
- *If any metal object adheres, use a magnet or airgun to remove it. Be careful when removing metal objects using a magnet, as the magnet may separate the module from the cabinet.
- *Be careful when holding magnetic stripe cards close, as the magnetism may affect those cards.
- 1 [Caution to prevent external shock and dropping of the product]
After removing the protective brackets, be careful not to expose the product to external shocks or vibrations.
Make sure that the product is not dropped from any height.
- 2 [Caution to prevent damage to the LED]
Be careful not to expose the product to vibrations or external shocks when it is lying flat on the floor.
- 3 [Caution to prevent damage to corners]
Take extra care to ensure that the corners of a cabinet do not get damaged.
- 4 [Caution to prevent damage to the LED]
After removing the protective brackets, do not place the product on the floor with the LED facing down.
- 5 [Caution to prevent damage to the LED from static]
Do not touch the product without anti-static gloves.
• Be sure to wear anti-static gloves when touching the product.

Checking the Components Vérification des composants Comprobación de los componentes

English

- Contact the vendor where you purchased the product if any components are missing. Components may differ in different locations.
- Simple User Guide
 - Regulatory guide
 - Power extension cable
 - Screw (M4 x L6)
 - Warranty card (Not available in some locations)
 - Power cord
 - OCM cable
 - Cleaning cloth

Français

- Communiquez avec le fournisseur qui vous a vendu l'appareil s'il manque des composants. Les composants peuvent varier selon les localités.
- Guide d'utilisation simple
 - Guide de réglementation
 - Rallonge électrique
 - Vis (M4 x L6)
 - Fiche de garantie (Non disponible dans certaines régions)
 - Cordon d'alimentation
 - Câble OCM
 - Chiffon de nettoyage

Español

- Póngase en contacto con el distribuidor donde adquirió el producto si falta alguno de los componentes. Los componentes pueden variar según las localidades.
- Guía de usuario sencilla
 - Guía de regulaciones
 - Cable de extensión de alimentación
 - Tornillo (M4 x L6)
 - Tarjeta de garantía (No disponible en algunos lugares)
 - Cable de alimentación
 - Cable OCM
 - Paño de limpieza

Ports Connecteurs Puertos

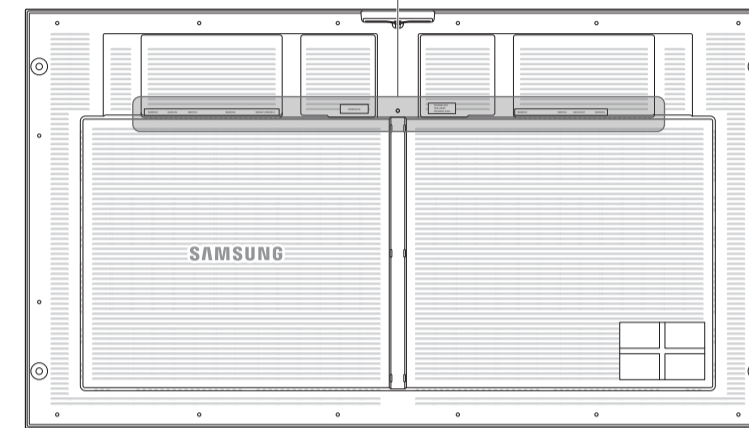
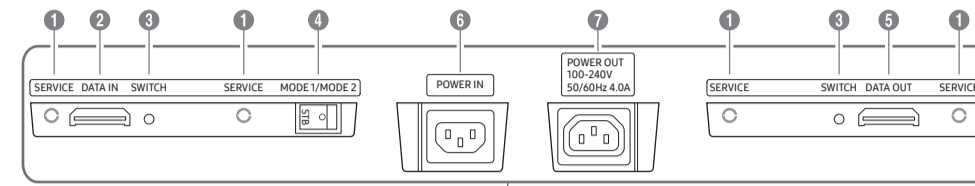

Installing the cabinets Installation des boîtiers Instalación de los receptáculos

English

- Make sure you entrust the installation to a professional installation service provider. For further information regarding installation, contact the dealer you purchased the product from.
- Install the cabinet using the frame kit provided by the manufacturer. For more information about how to install the frame kit, refer to the user manual that comes with it.
- Samsung Electronics shall not be liable for any damage to the product and any injury to the users or others that may be incurred while the users install the product by themselves.

Français

- Veillez à confier l'installation à un fournisseur de services d'installation professionnel. Pour plus d'informations sur l'installation, contactez le revendeur auprès duquel vous avez acheté le produit.
- Installez le boîtier à l'aide du kit de structure fourni par le fabricant. Pour plus d'informations sur la méthode d'installation du kit de structure, reportez-vous au manuel d'utilisateur qui l'accompagne.
- Samsung Electronics ne saurait être tenu pour responsable des éventuels dommages au produit et des éventuelles blessures causées à des utilisateurs ou des tiers pouvant survenir lors de l'installation du produit par les utilisateurs eux-mêmes.

Español

- Asegúrese de confiar la instalación a un proveedor de servicios de instalación profesional. Para obtener más información sobre la instalación, póngase en contacto con el distribuidor al que adquirió el producto.
- Instale el receptáculo usando el kit de estructura ofrecido por el fabricante. Si precisa más información sobre cómo instalar el kit de estructura, consulte el manual del usuario que lo acompaña.
- Samsung Electronics no asume responsabilidad alguna por ningún daño sufrido por el producto ni por ninguna lesión sufrida por los usuarios o por otras personas si dichos daños o lesiones tienen lugar durante la instalación del producto por cuenta propia.

Removing the protective brackets Retrait des supports protecteurs Extracción de los soportes de protección

English

Remove the safety bracket before proceeding to installation.

Français

Retirez le support de sécurité avant de procéder à l'installation.

Español

Retire el soporte de seguridad antes de proceder a la instalación.

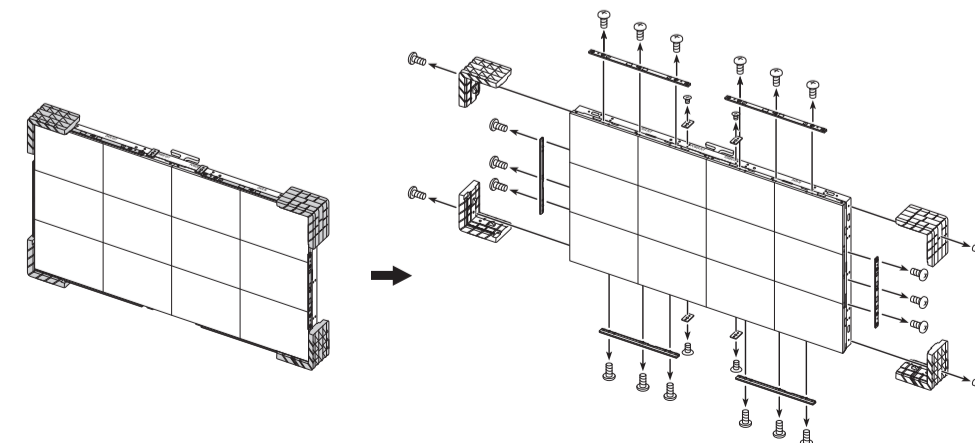

English

- 1 Dedicated to service technicians.
- 2 Connects to the DATA OUT port on an interface gender or on the previous cabinet to receive video data.
- 3 Enters factory mode (press and hold for 5 seconds) or factory reset mode (press and hold for 10 seconds).
- 4 Specify the monitor mode:
 - MODE 1: Standby mode (STB: Stand-By)
 - MODE 2: Operating mode (O: Operating)
- 5 Connects to the DATA IN port on the next cabinet.
- 6 Connects to an AC power.
- 7 Connects the power cable to the next cabinet to support AC power.

Français

- 1 Réserve aux techniciens de service.
- 2 Permet de se connecter au port DATA OUT sur un genre d'interface ou sur le boîtier précédent pour recevoir des données vidéo.
- 3 Permet d'entrer en mode d'usine (appuyer sur le bouton et le maintenir pendant cinq secondes) ou mode de réinitialisation d'usine (appuyer sur le bouton et le maintenir pendant dix secondes).
- 4 Indiquer le mode moniteur:
 - MODE 1: Mode veille (STB: Stand-By)
 - MODE 2: Mode de fonctionnement (O: Operating)
- 5 Permet de se connecter au port DATA IN du boîtier suivant.
- 6 Permet de se brancher sur l'alimentation en c.a.
- 7 Permet de brancher le câble d'alimentation sur le boîtier suivant pour prendre en charge l'alimentation.

Español

- 1 Exclusivo para los técnicos.
- 2 Conecta con el puerto DATA OUT de un adaptador de interfaz/género o del receptáculo anterior, para recibir los datos de vídeo.
- 3 Entra en el modo fábrica (mantener pulsado 5 segundos) o en el modo restablecimiento de fábrica (mantener pulsado 10 segundos).
- 4 Especifica el modo del monitor:
 - MODE 1: Modo hibernación (STB: Stand-By)
 - MODE 2: Modo de funcionamiento (O: Operating)
- 5 Conecta con el puerto DATA IN del siguiente receptáculo.
- 6 Conecta con una fuente de alimentación CA.
- 7 Conecta el cable de alimentación con el siguiente receptáculo para ofrecer alimentación de CA.

Connecting the Power Cable Connexion du câble d'alimentation Conexión del cable de alimentación

English

- Connect the power cable after all cables are connected.
- Before connecting external devices, be sure to disconnect the power cable.

Français

- Branchez le câble d'alimentation une fois que tous les câbles sont connectés.
- Avant de connecter des appareils externes, veillez à bien débrancher le câble d'alimentation.

Español

- Conecte el cable de alimentación después de conectar todos los cables.
- Asegúrese de desconectar el cable de alimentación antes de conectar dispositivos externos.

Precautions when connecting power Précautions à respecter lors de la mise sous tension Precauciones al conectar la alimentación

English

If using 110V power, a maximum of three cabinets can be connected to the power source. If using 220V power, a maximum of four cabinets can be connected to the power source.
*Exceeding the recommended maximum number of devices may produce overvoltage, causing the circuit breaker to trip down or the product to be damaged. Make sure that the number of connected devices does not exceed the recommended maximum number.
*Samsung Electronics is not liable for any problems incurred by connecting devices that exceed the recommended maximum number.

Français

Si vous utilisez une alimentation de 110 V, vous pouvez connecter trois boîtiers au maximum à la source d'alimentation. Si vous utilisez une alimentation de 220 V, vous pouvez connecter quatre boîtiers au maximum à la source d'alimentation.
*Tout dépassement du nombre maximal recommandé d'appareils risque de produire une surtension et d'entraîner le déclenchement du disjoncteur du produit ou d'endommager le produit. Assurez-vous que le nombre maximal d'appareils connectés ne dépasse pas le nombre maximal recommandé.
*Samsung Electronics ne saurait être tenu responsable d'aucun problème survenant lors de la connexion de davantage d'appareils que le nombre maximal recommandé.

Español

Si se utiliza una alimentación de 110 V, se pueden conectar un máximo de tres receptáculos a la fuente de alimentación. Si se utiliza una alimentación de 220 V, se pueden conectar un máximo de cuatro receptáculos a la fuente de alimentación.
*Sobrepasar el número máximo recomendado de dispositivos puede producir un exceso de tensión, haciendo que se active el disyuntor o se produzcan daños en el producto. Asegúrese de no sobrepasar el número máximo recomendado de dispositivos conectados.
*Samsung Electronics no se hace responsable de ningún problema derivado de la conexión de un número de dispositivos superior al máximo recomendado.

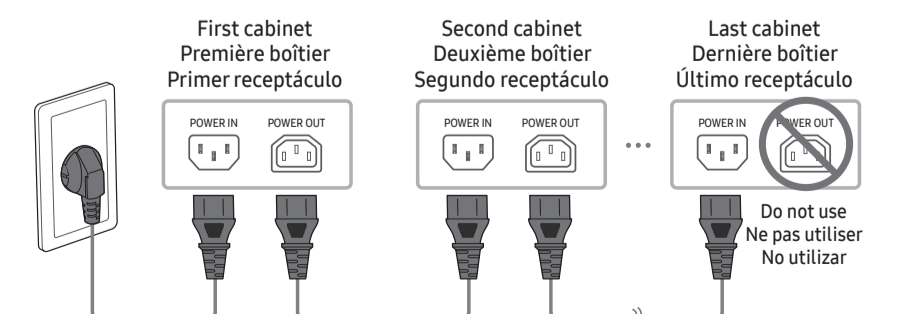

English Specifications

Model Name		IW008J	IW012J	IW016J
Cabinet	Pixel Pitch	0.84 mm	1.26 mm	1.68 mm
	LED pixel configuration	Flip Chip LED		
	Pixels (Row x Column)	960 x 540 pixels	640 x 360 pixels	480 x 270 pixels
	Aspect ratio (W:H)	16:9 (806.4 x 453.6)		
Synchronization	Refresh rate	3840Hz		
	Video Frame rate	50/60Hz		
Power Supply		AC100-240V~ 50/60Hz Refer to the label at the back of the product as the standard voltage can vary in different countries.		
Environmental considerations	Operating	Temperature: 32 °F – 104 °F (0 °C – 40 °C) Humidity: 10% – 80%, non-condensing		
	Storage	Temperature: -4 °F – 113 °F (-20 °C – 45 °C) Humidity: 5% – 95%, non-condensing		

*This device is a Class B digital apparatus.

*For detailed device specifications, visit the Samsung Electronics website.

Français Spécifications

Nom du modèle		IW008J	IW012J	IW016J
Boîtier	Pas de masque	0.84 mm	1.26 mm	1.68 mm
	Configuration des pixels DEL	Flip Chip LED		
	Pixels (rangée x colonne)	960 x 540 pixels	640 x 360 pixels	480 x 270 pixels
	Rapport largeur/longueur (L:H)	16:9 (806.4 x 453.6)		
Synchronisation	Taux de rafraîchissement	3840Hz		
	Fréquence d’images de la vidéo	50/60Hz		
Alimentation électrique		AC100-240V~ 50/60Hz Reportez-vous à l’étiquette à l’arrière de l’appareil car la tension standard peut varier d’un pays à l’autre.		
Considérations environnementales	Fonctionnement	Température: 32 °F – 104 °F (0 °C – 40 °C) Humidité: 10% – 80%, sans condensation		
	Rangement	Température: -4 °F – 113 °F (-20 °C – 45 °C) Humidité: 5% – 95%, sans condensation		

*Cet appareil est un appareil numérique de catégorie B.

*Pour connaître en détail les caractéristiques de l’appareil, consultez le site Web de Samsung Electronics.

Español Especificaciones

Nombre del modelo		IW008J	IW012J	IW016J
Receptáculo	Separación entre píxeles	0.084 cm	0.126 cm	0.168 cm
	Configuración píxel LED	Flip Chip LED		
	Píxeles (Fila x Columna)	960 x 540 píxeles	640 x 360 píxeles	480 x 270 píxeles
	Relación de aspecto (An:Al)	16:9 (80.64 x 45.36)		
Consumo de energía (solo México)		590W (5.9A, incluye toma de corriente de 4A)	1152W (5.9A, incluye toma de corriente de 4A)	1090W (5.9A, incluye toma de corriente de 4A)
Sincronización	Frecuencia de actualización	3840Hz		
	Velocidad de fotogramas de vídeo	50/60Hz		
Alimentación eléctrica		100-240V~ 50/60Hz Consulte la etiqueta en la parte posterior del producto, ya que el voltaje estándar puede variar entre los países.		
Consideraciones medioambientales	Funcionamiento	Temperatura: 0 °C – 40 °C (32 °F – 104 °F) Humedad: del 10% al 80%, sin condensación		
	Almacenamiento	Temperatura: -20 °C – 45 °C (-4 °F – 113 °F) Humedad: del 5% al 95%, sin condensación		

*Este dispositivo es un aparato digital de Clase B.

*Para obtener especificaciones detalladas de cada dispositivo, visite el sitio web de Samsung Electronics.

Contact SAMSUNG WORLD WIDE Contacter SAMSUNG WORLDWIDE Contacte con SAMSUNG WORLD WIDE



Web site: <http://www.samsung.com>



Area	Customer Care Center
U.S.A	1-800-SAMSUNG (726-7864)
CANADA	1-800-SAMSUNG (726-7864)
ARGENTINA	0800-555-SAMS (7267)
BOLIVIA	800-10-7260
BRAZIL	0800-124-421 (Demais cidades e regiões) 4004-0000 (Capitais e grandes centros)
CHILE	800-SAMSUNG (726-7864)
COLOMBIA	Bogotá en el 600 12 72 Sin costo en todo el país 01 8000 112 112 Y desde tu celular #726
COSTA RICA	00-800-1-SAMSUNG (726-7864)
DOMINICAN REPUBLIC	1-800-751-2676
ECUADOR	1-800-SAMSUN (72-6786)
EL SALVADOR	8000-SAMSUNG (726-7864)
GUATEMALA	1-800-299-0033
HONDURAS	800-2791-9111
JAMAICA	1-800-SAMSUNG (726-7864)
	01-800-SAMSUNG (726-7864)
MEXICO	General Mariano Escobedo 476 Piso 8 Col. Anzures Miguel Hidalgo, Ciudad de México CP 11590
NICARAGUA	001-800-5077267
PANAMA	800-0101
PARAGUAY	0800-11-SAMS (7267)
PERU	080077708 Desde teléfonos fijos, públicos o celulares
PUERTO RICO	1-800-682-3180
TRINIDAD & TOBAGO	1-800-SAMSUNG (726-7864)
URUGUAY	0800-SAMS (7267)
VENEZUELA	0-800-100-5303

(Solo México) IMPORTADO POR : SAMSUNG ELECTRONICS MÉXICO S.A. DE CV. GENERAL MARIANO ESCOBEDO 476 PISO 8 COL. ANZURES, DELEGACIÓN MIGUEL HIDALGO, México, Ciudad de México C.P. 11590 TEL : 01 (55) 5747-5100 / 01 800 726 7864

Warning! Important Safety Instructions



Please read the appropriate section that corresponds to the marking on your Samsung product before attempting to install the product.



CAUTION	
RISK OF ELECTRIC SHOCK DO NOT OPEN	
CAUTION: TO REDUCE THE RISK OF ELECTRIC SHOCK, DO NOT REMOVE COVER (OR BACK). THERE ARE NO USER SERVICEABLE PARTS INSIDE. REFER ALL SERVICING TO QUALIFIED PERSONNEL.	
	This symbol indicates that high voltage is present inside. It is dangerous to make any kind of contact with any internal part of this product.
	This symbol indicates that this product has included important literature concerning operation and maintenance.

- If your equipment uses an AC adapter:
 -   - Only use the AC adapter with your product by Samsung.
 - Do not use the power cord with other products.
- Do not install this equipment in a confined space such as a case or similar.
- The slots and openings in the cabinet and in the back or bottom are provided for necessary ventilation. The slots and openings must never be blocked or covered.
- The product should be located away from heat sources such as radiators, heat registers, or other products that produce heat.
- Do not place a water containing vessel (vases etc.) on this apparatus, as this can result in a risk of fire or electric shock. (Apparatus shall not be exposed to dripping or splashing)
- The apparatus must be connected to an earthed MAINS socket-outlet (Class I Equipment only). Or Use only a properly grounded plug and receptacle (Class I Equipment only).
- To disconnect the apparatus from the mains, the plug must be pulled out from the mains socket, therefore the mains plug shall be readily operable.
- As long as this unit is connected to the AC wall outlet, it is not disconnected from the AC power source even if you turn off this unit by POWER.
- [USA] State of California Proposition 65 Warning  **WARNING:** Cancer and Reproductive Harm - www.P65Warnings.ca.gov

Avertissement ! Consignes de sécurité importantes



Avant toute installation de votre produit Samsung, veuillez lire les sections correspondant aux inscriptions qui figurent sur ce dernier.



ATTENTION	
RISQUE DE CHOC ÉLECTRIQUE - NE PAS OUVRIR	
ATTENTION: POUR LIMITER LE RISQUE DE CHOC ÉLECTRIQUE, NE RETIREZ PAS LE CACHE (OU LE DOS). L'INTÉRIEUR NE CONTIENT AUCUNE PIÈCE GÉRABLE PAR L'UTILISATEUR. CONFIEZ TOUT ENTRETIEN AU PERSONNEL QUALIFIÉ.	
	Ce symbole indique la présence d'une haute tension à l'intérieur. Tout contact avec une pièce interne de l'appareil présente un danger.
	Ce symbole vous informe qu'une documentation importante relative au fonctionnement et à l'entretien est fournie avec le produit.

- Si votre équipement utilise un adaptateur secteur :
 -   - Utilisez uniquement l'adaptateur secteur fourni avec votre produit par Samsung.
 - N'utilisez pas le câble d'alimentation avec d'autres produits.
- N'installez pas cet équipement dans un espace confiné tel qu'un élément de type boîtier.
- Les fentes et les ouvertures ménagées dans le boîtier ainsi qu'à l'arrière et au-dessous de l'appareil assurent la ventilation de ce dernier. Les logements et les ouvertures ne doivent jamais être obstrués et/ou recouverts.
- Évitez de placer le produit à proximité de sources de chaleur telles que les radiateurs, les arrivées d'air chaud ou tout autre dispositif dégageant de la chaleur.
- Ne placez aucun récipient d'eau (vases, etc.) sur l'appareil car cela entraîne un risque d'incendie ou de décharge électrique. (L'appareil ne doit pas être exposé aux gouttes ou aux éclaboussures)
- L'équipement doit être connecté à une prise secteur reliée à la terre (appareils de classe I uniquement). Ou bien, utilisez uniquement un boîtier de connexion correctement relié à la terre (appareils de classe I uniquement).
- Pour débrancher l'appareil du secteur, la fiche doit être retirée de la prise secteur, raison pour laquelle la fiche secteur doit être accessible à tout moment.
- Tant que cet équipement est connecté à la prise murale, il n'est pas déconnecté de la source de courant alternatif même si vous le désactivez en appuyant sur le bouton marche/arrêt.

Advertencia! Instrucciones importantes de seguridad

Lea la sección apropiada que corresponde a la marca del producto Samsung antes de intentar instalar el producto.

PRECAUCIÓN	
NO ABRIR: RIESGO DE DESCARGA ELÉCTRICA	
PRECAUCIÓN: PARA REDUCIR EL RIESGO DE DESCARGA ELÉCTRICA, NO RETIRE LA CUBIERTA (NI LA PARTE POSTERIOR). NO HAY PIEZAS QUE SE PUEDAN REPARAR EN EL INTERIOR. PARA CUALQUIER REPARACIÓN, ACUDA A PERSONAL CUALIFICADO.	
	Este símbolo indica la presencia de alto voltaje en el interior. Es peligroso entrar en contacto con cualquier pieza interior de este producto.
	Este símbolo indica que con este producto se incluye documentación importante correspondiente al funcionamiento y mantenimiento.

- Si su equipo usa un adaptador de CA:
 -   - Utilice únicamente el adaptador de CA con su producto Samsung.
 - No utilice el cable de alimentación con otros productos.
- No instale este equipo en espacios cerrados, como una carcasa o similar.
- Las ranuras y aberturas existentes en la unidad y en la parte trasera o inferior se facilitan para proporcionar la ventilación necesaria. Las ranuras y orificios de ventilación no deben estar nunca tapados ni cubiertos.
- El producto debe colocarse lejos de cualquier fuente de calor, como por ejemplo radiadores, rejillas de calefacción o cualquier otro producto emisor de calor.
- No coloque recipientes con agua sobre este aparato (jarrones, etc.), ya que podría representar riesgo de incendio o descarga eléctrica. (Evite que cualquier líquido gotee o salpique sobre el aparato)
- El aparato debe conectarse a una toma o enchufe PRINCIPAL con toma de tierra (Sólo equipos de Clase I). O bien usar únicamente enchufes y cajas que dispongan de toma de tierra (Sólo equipos de Clase I).
- Para desconectar el aparato de la corriente, debe desencharfar el cable de la toma principal, por lo que el enchufe principal debe estar siempre fácilmente accesible.
- Si la unidad está conectada a la toma de CA, no se desconecta de la fuente de alimentación CA ni siquiera si se apaga mediante el botón de ENCENDIDO/APAGADO.

Troubleshooting Guide

Guide de dépannage

Solución de problemas

Issues	Solutions
The screen keeps switching on and off.	Check that the cable between the product and the PC is connected correctly.
No Signal is displayed on the screen.	Check that the product is connected correctly with a cable. Check that the source device connected to the product is powered on.
Not Optimum Mode is displayed.	This message is displayed when a signal from the graphics card exceeds the product's maximum resolution and frequency. Refer to the Standard Signal Mode Table and set the maximum resolution and frequency according to the product specifications.

Français

Problèmes	Solutions
L'écran ne cesse de s'allumer et s'éteindre.	Vérifiez que le câble entre le produit et l'ordinateur est correctement branché.
Aucun signal s'affiche à l'écran.	Vérifiez que l'appareil est correctement connecté avec un câble. Vérifiez que le périphérique source connecté au produit est sous tension.
Pas le mode optimal est affiché.	Ce message est affiché lorsqu'un signal de la carte vidéo excède la résolution et la fréquence maximales de l'appareil. Reportez-vous au Tableau des modes de signal standard et réglez la résolution et la fréquence maximales selon les spécifications de l'appareil.

Español

Problemas	Soluciones
La pantalla se enciende y se apaga continuamente.	Compruebe que el cable entre el producto y el PC esté conectado correctamente.
Sin señal se muestra en la pantalla.	Compruebe que el producto esté conectado correctamente con un cable. Compruebe que el dispositivo fuente conectado al producto esté encendido.
Modo no óptimo se muestra en la pantalla.	Este mensaje se muestra cuando una señal de la tarjeta gráfica supera la frecuencia y la resolución máxima del producto. Consulte la Tabla de los modos de señal estándar y configure la frecuencia y la resolución máximas en función de las especificaciones del producto.