

Owner's Manual

Connect10 Locker™

55489

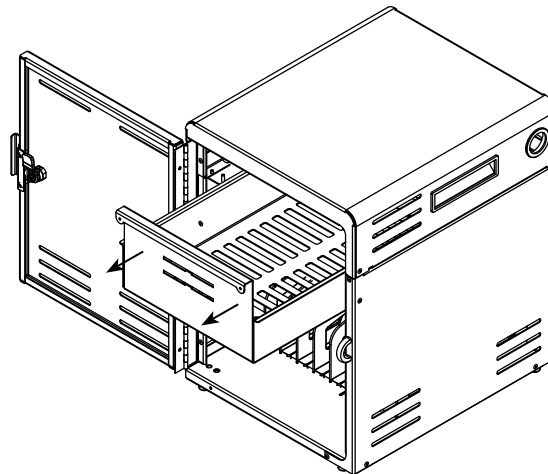
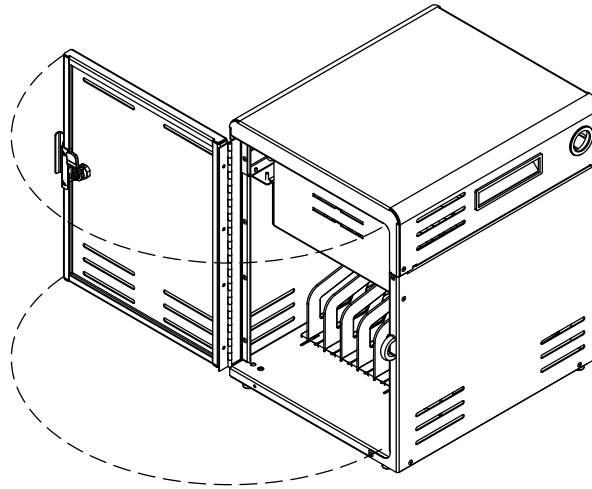
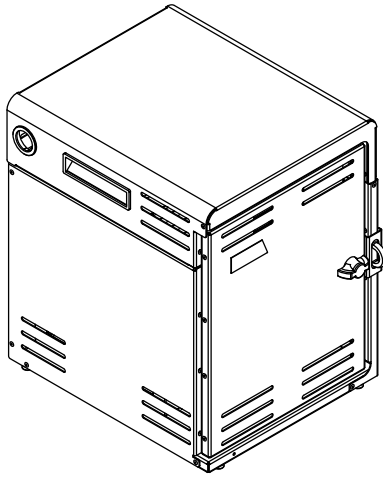

⚠ Important ⚠

Before using this product:

- Read this manual
- Comply with all safety and operating instructions
- Ensure all parts and correct quantities are included

Any parts damaged during shipment must be reported within 5 days of receipt. To report information regarding missing parts or damage, to purchase parts or accessories, or if you have any questions, please contact us.

Thank you for purchasing Spectrum products!

⚠ Important ⚠

Avant d'utiliser ce produit:

- Veuillez à lire ce guide
- Respectez les consignes de sécurité et d'utilisation
- Vérifiez que vous disposez de toutes les pièces nécessaires à l'installation

Les pièces endommagées pendant le transport doivent faire l'objet d'un rapport dans les 5 jours de leur réception. Veuillez prendre contact avec nous si des pièces manquent ou sont abîmées, si vous avez des questions, ou encore pour acheter des pièces ou des accessoires.

Merci pour votre achat d'un produit Spectrum!

⚠ Importante ⚠

Antes de utilizar este producto:

- Lea este manual
- Cumpla con todas las instrucciones de prevención de accidentes y operativas
- Revise que todas las partes y las cantidades correctas estén incluidas

Si alguna parte se dañó durante el embarque, deberá reportarla en un lapso de 5 días a partir de la recepción. Para reportar cualquier información sobre partes faltantes o dañadas, para adquirirlas o comprar accesorios, o bien, si tiene alguna duda, póngase en contacto con nosotros.

¡Gracias por adquirir productos Spectrum!

Spectrum Industries, Inc
925 First Avenue, Chippewa Falls, WI 54729 USA
800 235 1262
715 723 6750
www.spectrumfurniture.com

www.spectrumfurniture.com



Owner's Manual
Le manuel du propriétaire
El manual del propietario



Specs
Spécifications
Especificaciones



Video
Vidéo
Video



Important Safety and Care Instructions



- Read this owner's manual before assembly or operation.
- Do not allow children to move the cart.
- Proceed slowly and carefully when moving the cart.
- For indoor use only. Do not install or store the cart where it will be exposed to moisture.
- Do not block the ventilation openings.
- Avoid uneven loading of the equipment into the cart. Uneven weight distribution could cause the cart to tip when the cart is moving.
- Do not allow anyone to sit, stand, or climb on the cart.
- Use a damp, soft-cloth, or sponge, with mild soap or detergent solution to clean dirty surfaces. Do not use harsh solvents or abrasives.
- This cart is intended for institutional use. It does not have any user-serviceable parts or user-maintenance requirements. If servicing is necessary, please contact Spectrum Industries for assistance.

Warning - Relocating audio and/or video equipment to furniture not specifically designed to support audio and/or video equipment may result in death or serious injury due to the furnishing collapsing or over turning onto a child.

Warning - Death or serious injury may occur when children climb on audio and/or video equipment furniture. A remote control or toys placed on the furnishing may encourage a child to climb on the furnishing and as a result the furnishing may tip over on to the child.

Electrical Safety:

- Keep the power switch in the OFF position before plugging or unplugging from the wall outlet.
- Turn OFF the devices before plugging them into the cart.
- Ensure total device / equipment load does not exceed 12-amperes.
- Do not plug the power cord into an extension cord.
- Inspect the power cords for damage before each use. Do not use power cords that are damaged.
- Unplug power cord from electrical outlet by gripping the plug. Do not unplug the power cord by pulling only on the cord.
- Do not step on, drive over, drag, or place objects on the power cord.
- For added safety, plug the cart into a grounded outlet controlled by a GFI (Ground Fault Interrupter) circuit breaker.
- Damaged electrical components can create significant hazards to users and is not covered by the warranty. Repairs should always be performed by a qualified electrician.
- Electrical devices are not toys. Children are often unaware of the hazards associated with electrical devices. This cart must always be used by adults or with adult supervision.



Consignes importantes de sécurité et d'entretien



- Lire ce guide d'utilisation avant l'assemblage ou l'utilisation.
- Interdire aux enfants de déplacer l'armoire.
- Déplacer l'armoire lentement et prudemment.
- Utilisation à l'intérieur uniquement. Ne pas assembler et ne pas ranger l'armoire dans un endroit humide.
- Ne pas boucher les prises d'air de ventilation.
- Éviter le chargement mal réparti de l'équipement sur l'armoire. Un chargement mal réparti risque de faire basculer l'armoire en déplacement.
- Interdire à quiconque de s'asseoir, de se tenir debout ou de grimper sur l'armoire.
- Passer un chiffon doux ou une éponge, imbibés de solution nettoyante ou de savon liquide doux, sur les surfaces sales. Ne pas utiliser des solvants rudes ou des abrasifs.
- Cette classe mobile est destinée à un usage collectif. Elle ne contient aucune pièce susceptible d'être réparée par l'utilisateur et ne nécessite aucun entretien de la part de celui-ci. Si une maintenance est requise, communiquer avec Spectrum Industries pour obtenir de l'aide.

Avertissement - Reloger un équipement audio ou vidéo sur un meuble non conçu pour supporter cet équipement pourrait entraîner de graves blessures, voire la mort, à la suite de l'effondrement du meuble ou de sa chute sur un enfant.

Avertissement - Un enfant qui grimpe sur un meuble d'équipement audio ou vidéo pourrait subir des blessures graves ou mortelles. Une télécommande ou des jouets placés sur le meuble risquent d'inciter un enfant à y grimper : le meuble pourrait alors basculer et écraser l'enfant.

Consignes de sécurité en électricité

- Mettre d'abord l'interrupteur sur Arrêt avant de brancher ou de débrancher la prise.
- Éteindre les appareils avant de les brancher à l'armoire.
- Assurez-vous que la charge totale appareils / équipements n'excède pas 12 A.
- Ne pas brancher le cordon d'alimentation sur une rallonge.
- Vérifier que les cordons d'alimentation sont intacts avant chaque utilisation. Ne pas les utiliser s'ils sont abîmés.
- Pour débrancher le cordon de la prise murale, saisir son bouton isolant et tirer; ne pas tirer le cordon.
- Ne pas marcher, ne pas rouler et ne pas placer des objets sur le cordon d'alimentation; ne pas le traîner.
- Pour plus de sécurité, brancher l'armoire sur une prise mise à la terre protégée par un disjoncteur de fuite de terre.
- Les composants électriques abîmés risquent d'exposer les utilisateurs à de graves dangers; ils ne sont pas couverts par la garantie. Toujours confier les réparations à un électricien qualifié.
- Les appareils électriques ne sont pas des jouets. Les enfants n'ont souvent pas conscience des dangers associés aux appareils électriques. Cette armoire doit donc être toujours utilisée par un adulte, ou sous la surveillance d'un adulte.



Instrucciones importantes de prevención de accidentes y cuidado



- Lea este manual del propietario antes de la instalación u operación.
- No permita que los niños muevan el carro.
- Proceda lenta y cuidadosamente al mover el carro.
- Solo para uso en interiores. No instale o guarde el carro donde quede expuesto a la humedad.
- No obstruya las rendijas de ventilación.
- Evite cargar el equipo de forma desigual dentro del carro. La distribución asimétrica del peso podría provocar que el carro se vuelque al momento de moverlo.
- No permita que nadie se sienta, pare o suba al carro.
- Para limpiar las superficies sucias, utilice un paño, trapo suave o esponja con jabón neutro o una solución de detergente. No utilice solventes o abrasivos ásperos.
- El uso convencional de este carro es institucional. No contiene ninguna parte que pueda ser reparada ni requiere de mantenimiento por parte del usuario. Si fuera necesario darle mantenimiento, póngase en contacto con Spectrum Industries para obtener asistencia.

Advertencia: reubicar equipo de audio y/o video a un mueble que no haya sido diseñado específicamente para tal uso, puede provocar la muerte o lesiones graves debido a que puede colapsarse o volcarse sobre un niño.

Advertencia: existe peligro de muerte o lesiones graves si los niños se suben a un mueble de equipo de audio y/o video. Un control remoto o juguete colocado sobre el mueble puede alentar a un niño a subirse y provocar que el mueble se vuelque sobre el chico.

Prevención de accidentes eléctricos:

- Mantenga el interruptor de alimentación en la posición de OFF [apagado], antes de enchufarlo o desenchufarlo del tomacorriente de pared.
- Apague los dispositivos antes de enchufarlos al carro.
- Revise que la carga total del dispositivo o del equipo no exceda los 12 amperios.
- No enchufe el cable de alimentación a un cable de extensión.
- Revise que el cable de alimentación no tenga ningún daño antes de utilizarlo.
- No utilice cables de alimentación que estén dañados.
- Desconecte el cable de alimentación de la toma eléctrica sosteniendo firmemente el enchufe. No desconecte el cable de alimentación tirando solamente del cable.
- No se pare, circule, jale o coloque ningún objeto sobre el cable de alimentación.
- Para mayor seguridad, enchufe el carro a una conexión a tierra controlada por un interruptor de circuito GFI (interruptor de fallas de conexión a tierra).
- Los componentes eléctricos dañados pueden implicar riesgos de importancia para los usuarios, que no cubrirá la garantía. Un electricista calificado es quien deberá realizar siempre las reparaciones.
- Los dispositivos eléctricos no son juguetes. Los niños generalmente no están conscientes de los riesgos asociados con los dispositivos eléctricos. Este carro lo deberán utilizar siempre personas adultas o bajo su supervisión.

Device wiring

Câblage de l'appareil

Los cables del dispositivo

1. Open the front door and pull out the power drawer. **Figure 1.1.**
2. Place power strip into drawer. Some units include a 10-outlet power strip. **Figure 1.2.**
3. Plug the device chargers into the power strip, and place in drawer.
4. Route a charge cord down to each storage bay. Leave just enough slack in the cords to provide easy connection to the devices, then use the cord wrap cutouts in the tray to secure excess cord.
5. With the power strip switched OFF, route the power strip power cord through the side panel grommet hole and plug into a wall outlet.
6. Install up to 10 devices into the locker. **Figure 1.3.** Be sure to orient the devices with the power jack toward the door or power drawer for easy access.
7. Plug the device chargers into the devices.
8. Switch power strip ON to begin charging.

1. Ouvrez la porte avant et sortez le tiroir d'alimentation. **Figure 1.1**
2. Placez la barre d'alimentation dans le tiroir. Certaines unités sont offertes avec une barre d'alimentation à 10 prises. **Figure 1.2**
3. Branchez les chargeurs d'appareil dans la barre d'alimentation et glissez dans le tiroir.
4. Acheminez un cordon de chargement vers le bas dans chaque baie de stockage. Laissez juste assez de mou dans les cordons afin d'effectuer facilement les connexions aux appareils, puis utilisez les entailles pour gaine de cordon situées dans le plateau pour fixer l'excédent de cordon.
5. Avec la barre d'alimentation à OFF (éteint), acheminez le cordon d'alimentation de la barre d'alimentation dans le trou à œillet du panneau latéral et branchez-le dans une prise murale.
6. Placez jusqu'à 10 appareils dans le casier. **Figure 1.3** Assurez-vous d'orienter les appareils en gardant la prise d'alimentation vers la porte ou le tiroir d'alimentation pour faciliter l'accès.
7. Branchez les chargeurs d'appareil dans les appareils.
8. Mettez la barre d'alimentation à ON (marche) pour commencer le chargement.

1. Abra la puerta frontal y jale del cajón de alimentación. **Ilustración 1.1.**
2. Coloque el multicontacto de alimentación en el cajón. Algunas unidades incluyen un multicontacto de alimentación con 10 salidas. **Ilustración 1.2.**
3. Enchufe los cargadores del dispositivo al multicontacto de alimentación y colóquelo en el cajón.
4. Encauce un cable de carga hacia abajo en dirección a cada compartimento de almacenamiento. Deje la suficiente holgura en los cables para facilitar la conexión hacia cada uno de los dispositivos y luego use las ranuras para envolver cable para fijar el exceso de cable a la charola.
5. Con el multicontacto de alimentación APAGADO, encauce el cable de alimentación del multicontacto de alimentación a través de los orificios de ojal del panel lateral y conéctelo al tomacorriente de pared.
6. Instale hasta 10 dispositivos en el armario. **Ilustración 1.3.** Para facilitar el acceso, asegúrese de orientar el enchufe hembra de los dispositivos hacia la puerta o hacia el cajón de alimentación.
7. Enchufe los cargadores de dispositivos a los dispositivos.
8. ENCIENDA el multicontacto de alimentación para comenzar la carga.

CAUTION
Always disconnect the device charge cords before opening the power drawer or damage could occur to the cords or devices.

MISE EN GARDE
Débranchez toujours les cordons de chargement d'appareil avant d'ouvrir le tiroir d'alimentation car cela pourrait endommager les cordons ou les appareils.

PRECAUCIÓN
Siempre desconecte los cables del cargador de dispositivos antes de abrir el cajón de alimentación o podrían dañarse los cables y dispositivos.

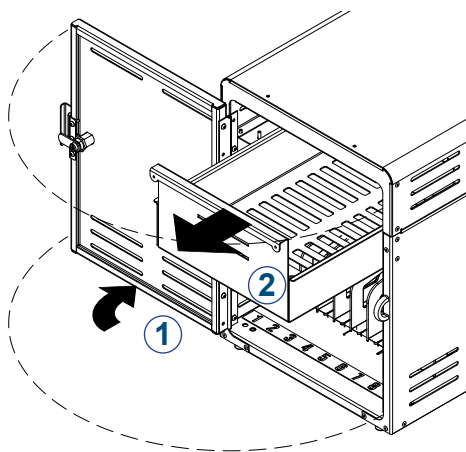

Figure 1.1

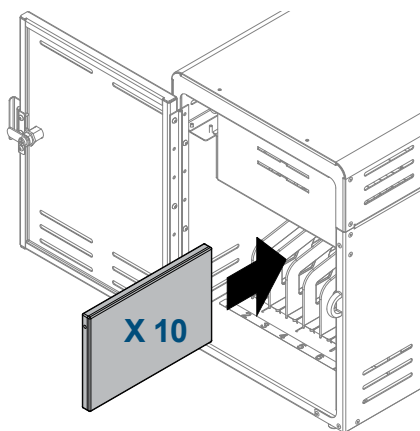
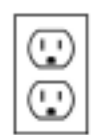

Figure 1.3



10-outlet power strip (included with some units)

Barre d'alimentation à 10 prises (comprise avec certaines unités)

Multicontacto de alimentación de 10 salidas (incluido en algunas unidades)

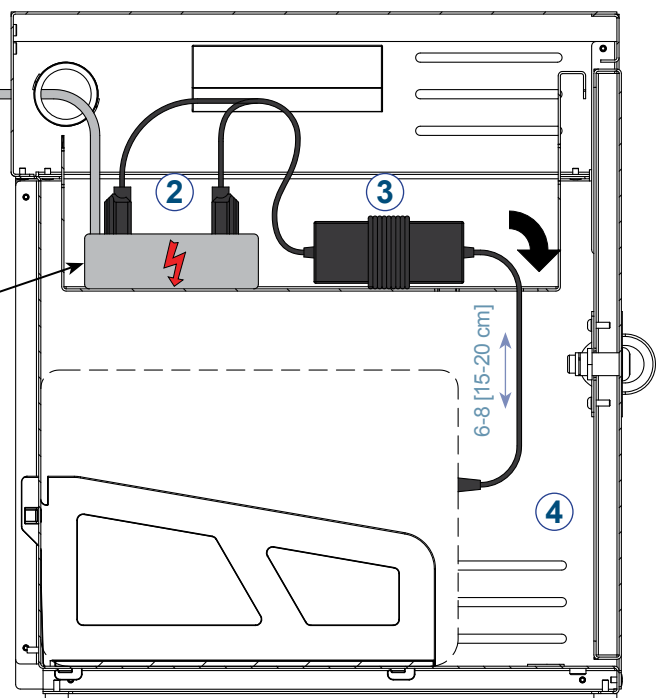

Figure 1.2

Anchoring unit - optional

Unité d'arrimage - en option

Unidad de anclaje - opcional

Tools Required
Outils nécessaires
Herramientas necesarias



Drill with drill bit
Perceuse avec mèche
Perfore con una broca para taladro

- The locker can be permanently secured to a worksurface or floor for security.
- Fasteners not included. It is the customers responsibility to install and use sufficient fasteners for the application.
- Be sure worksurface is stable and sturdy enough to fully support the unit.

- Por seguridad, el armario puede fijarse a una superficie de trabajo permanente o al piso.
- Sujetadores no incluidos. Es responsabilidad del cliente instalar y usar suficientes sujetadores para la aplicación.
- Asegúrese de que la superficie de trabajo sea estable y lo suficientemente robusta para resistir la unidad.

- Le casier peut être fixé de façon permanente sur une surface de travail ou un plancher pour les besoins de sécurité.
- Les attaches ne sont pas comprises. Le client doit installer et utiliser un nombre suffisant d'attaches pour l'application.
- Assurez-vous que la surface de travail est stable et assez robuste pour bien soutenir l'unité.

1. Set the locker into preferred location.
2. Open the door and use the (2) mounting holes located on the bottom of the unit as a template to locate and mark the 5/16" mounting hole locations onto the worksurface. **Figure 2.1.**
3. Mark and drill pilot holes at the marked locations.
4. Install fasteners to attach the locker to the worksurface. **Figure 2.2.**

1. Ponga el armario en la ubicación deseada.
2. Abra la puerta y use los (2) orificios de montaje ubicados en la base de la unidad como plantilla para ubicar y marcar en la superficie de trabajo la ubicación de los orificios de montaje de 5/16". **Ilustración 2.1.**
3. Marque y perfore orificios guía en los lugares señalados.
4. Instale sujetadores para fijar el armario a la superficie de trabajo. **Ilustración 2.2.**

1. Posez le casier à l'endroit désiré.
2. Ouvrez la porte et utilisez les (2) trous de montage situés au fond de l'unité comme gabarit pour repérer et marquer l'emplacement des trous de montage de 3 mm (5/16 po) sur la surface de travail. **Figure 2.1**
3. Marquez et percez des avant-trous aux endroits indiqués.
4. Installez des attaches pour fixer le casier sur la surface de travail. **Figure 2.2**

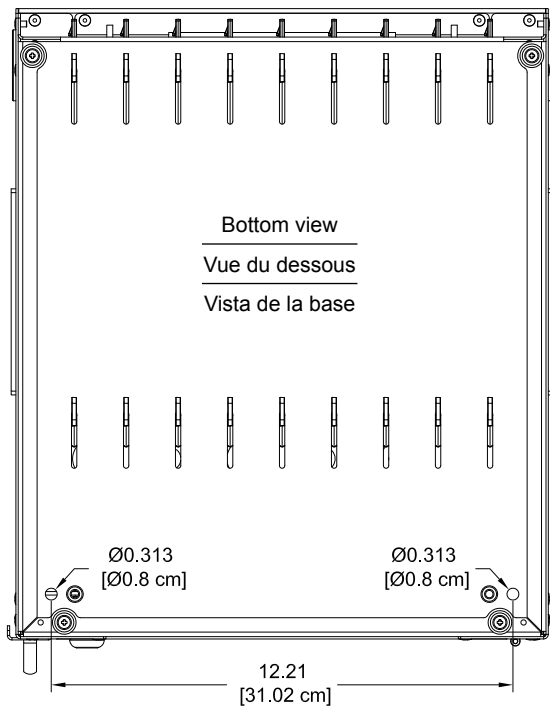
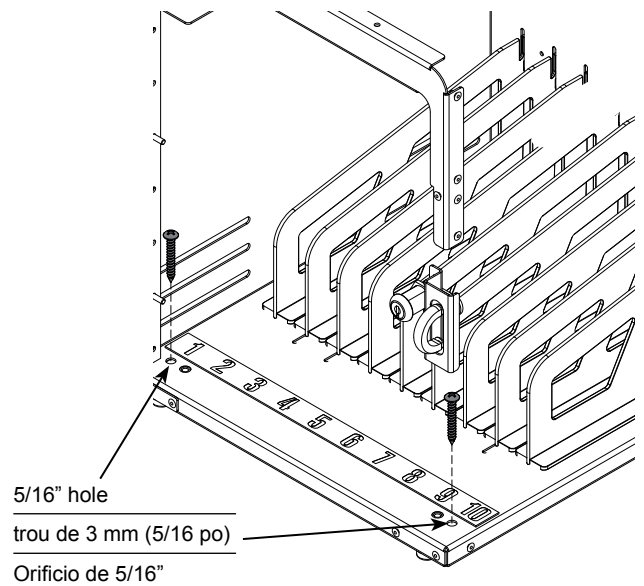

Figure 2.1



Permanent worksurface or floor
Surface de travail permanente ou plancher
Superficie de trabajo permanente o piso

Figure 2.2

Locking door - optional

Porte de verrouillage - en option

Puerta de bloqueo - opcional

Padlocks not included.
Cadenas non compris.
No se incluyen los candados.

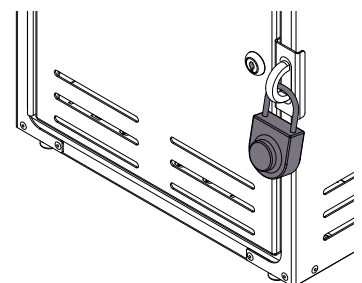
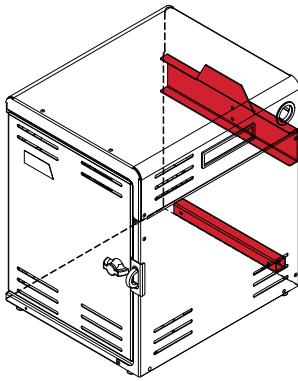

Figure 3



Wall
Mur
Pared

Wall Hanging Kit - 55490

- One 55490 kit will attach one locker to a wall
- One 55490 kit required per locker
- Fasteners included for concrete wall applications
- To fully comply with ADA guidelines, it's recommended the locker be hung above base cabinets or other permanent structure that extends to the floor.
- 175 lb [79.5 kg] capacity
- 3 lb [1.4 kg]

Trousse de suspension au mur - 55490

- Une trousse 55490 permet de fixer un casier au mur
- Une trousse 55490 est requise par casier
- Attaches comprises pour les applications à mur en béton
- Pour se conformer entièrement aux directives de l'ADA, il est recommandé de suspendre le casier au-dessus de cabinets de base ou une autre structure permanente qui se prolonge jusqu'au sol
- Capacité de 79,5 kg [175 lb]
- 1,4 kg [3 lb]

Kit para colgar en la pared - 55490

- Un kit 55490 fijará un armario a la pared.
- Se requiere un kit 55490 por armario.
- Se incluyen los sujetadores para instalación en paredes de concreto.
- Para cumplir con las normas de la ADA, se recomienda que el armario se cuelgue sobre los gabinetes de base u otra estructura permanente que esté en el piso.
- Capacidad de 175 lb [79.5 kg]
- 3 lb [1.4 kg]

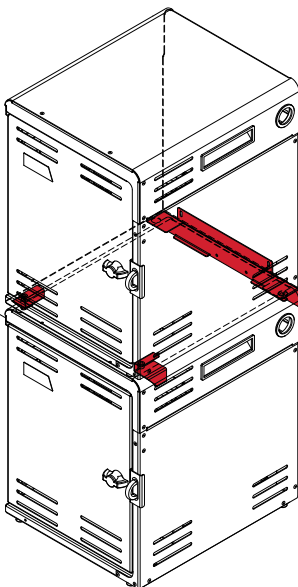

Wall
Mur
Pared

Worksurface
or floor
Surface de travail
ou plancher
Superficie de
trabajo o piso

Stacking Kit - 55491

- Secures to worksurface/floor and wall
(Not designed to hang locker from wall)
- One 55491 kit will stack one locker onto another that sits on a worksurface or floor (one kit required for each additional level)
- Max recommended stack height: 2 units
(stack of 2 or more must be secured to floor or wall)
- 2 lb [.9 kg]

Trousse d'empilement - 55491

- Pour fixer sur une surface de travail ou un plancher et un mur
(Non conçue pour suspendre le casier au mur)
- Une trousse 55491 permet d'empiler un casier sur un autre lorsque ce dernier repose sur une surface de travail ou le plancher (une trousse est requise pour chaque niveau supplémentaire)
- Hauteur d'empilement maximale recommandée : deux unités
(un empilement de deux casiers ou plus doit être arrimé au sol ou au mur)
- 9 kg [2 lb]

Kit de apilado - 55491

- Fija la superficie de trabajo/piso o pared
(No diseñado para colgar el armario en la pared)
- Un kit 55491 apilará un armario sobre otro ubicado en una superficie de trabajo o en el suelo (se requiere un kit por cada nivel adicional)
- Altura de apilado máxima recomendada: 2 unidades
(Pilas de 2 o más unidades deben fijarse al piso o a la pared)
- 2 lb [.9 kg]

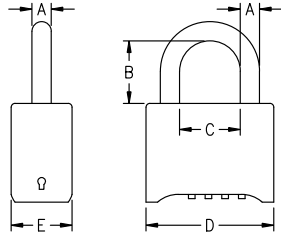

A	.3125" [7.9 mm]
B	1" [25.4 mm]
C	.983" [25 mm]
D	2.07" [52.5 mm]
E	.987" [25.1 mm]

Re-programmable 4-digit Combination Lock - 95536

- Set your own 4-digit personalized combination (up to 10,000 options)
- 5/16" hardened steel shackle for cut-resistance
- Black powdercoated die-cast body for durability
- Change key included
- Unit weight: .55 lb [.25 kg]

Verrou à combinaison à quatre chiffres reprogrammable - 95536

- Réglez votre propre combinaison personnalisée à quatre chiffres (jusqu'à 10 000 options)
- Arceau en acier durci de 7,9 mm (5/16 po) pour résistance aux coupures
- Corps moulé enduit de poudre noire pour une durabilité accrue
- Clé de rechange comprise
- Poids de l'unité : 0,25 kg [0,55 lb]

Bloqueo reprogramable con combinación de 4 dígitos: 95536

- Ajuste su combinación personalizada de 4 dígitos (hasta 10 000 opciones)
- Grillete de acero reforzado de 5/16" con resistencia de corte
- Cuerpo de fundición a presión con recubrimiento de polvo negro que refuerza la durabilidad
- Se incluye una llave de cambio
- Peso de la unidad: .55 lb [.25 kg]

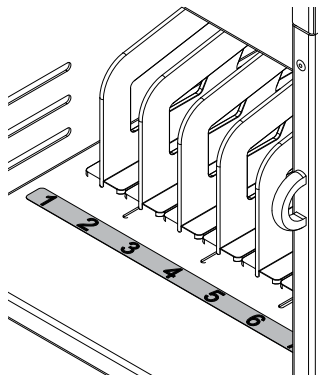

Slot labels for Connect10 - 55492

- Black numbers on transparent adhesive backer
- 1-10 label

Étiquettes de fente pour Connect10 - 55492

- Les chiffres noirs se trouvent sur l'endos adhésif transparent
- Étiquette 10

Etiquetas para ranura Connect30: 55492

- Números negros en refuerzo de adhesivo transparente
- Etiqueta 10

See spectrumfurniture.com for the latest accessories and detailed warranty information.
 Reportez-vous à spectrumfurniture.com pour voir les plus récents accessoires et les renseignements détaillés sur la garantie.
 Consulte spectrumfurniture.com para conocer los últimos accesorios y la información de garantía detallada.

Warranty

We will make it right for you!

Spectrum is committed to provide complete customer satisfaction. Each of our products is manufactured from the best materials available and each product is stringently monitored throughout the production process through our Quality Management System.

We expressly warrant that Spectrum products will be of good quality and workmanship and free from defect for the period set out in the warranty table below from the date of delivery. This warranty shall not apply to defects or damage resulting from normal wear and tear, misuse, or unintended use, failure to follow instructions related to the product's installation or intended use, abuse, neglect, improper care, modification or repair not authorized by Spectrum, or any other cause outside the control of Spectrum. Spectrum will, at its sole option, either repair or replace the defective product.

This warranty is exclusive; no other warranty, written or oral, is expressed or implied. This warranty is given by Spectrum to Buyer or Buyer third party end user and to no other person or legal entity. No Spectrum dealer, distributor, partner, reseller, agent or employee is authorized to make any modification or addition to this warranty.

NOTWITHSTANDING ANYTHING TO THE CONTRARY, SPECTRUM WILL NOT UNDER ANY CIRCUMSTANCES BE LIABLE FOR INDIRECT OR LIQUIDATED DAMAGES, INCLUDING CONSEQUENTIAL, INCIDENTAL AND SPECIAL DAMAGES. IN NO EVENT SHALL SPECTRUM'S LIABILITY, WHETHER UNDER CONTRACT OR WARRANTY, IN TORT OR OTHERWISE, EXCEED THE PURCHASE PRICE RECEIVED BY SPECTRUM FOR THE PRODUCT AT ISSUE AND "RECALL ACTION" EXPENSES. SPECTRUM SHALL NOT BE SUBJECT TO ANY OTHER OBLIGATIONS OR LIABILITIES, WHETHER ARISING OUT OF BREACH OF CONTRACT, WARRANTY, TORT (INCLUDING NEGLIGENCE AND STRICT LIABILITY) OR OTHER THEORIES OF LAW, WITH RESPECT TO PRODUCTS SOLD OR SERVICES RENDERED BY SPECTRUM, OR ANY UNDERTAKINGS, ACTS OR OMISSIONS RELATING THERETO.

Our Customer Service Department is ready to provide immediate attention to any questions, comments or concerns. They are available to answer your calls Monday through Friday from 7 am to 5 pm CST. In addition your product comments or concerns are welcome via e-mail at: spectrum@spectrumfurniture.com.

Warranty Table

Item	Warranty Period
Desk, table, cart and lectern chassis	10 Years
Electrical	2 Years
Flat panel monitor arms / gas spring / general parts	2 Years
Adjustable crank / electric legs and accessories	2 Years
Flat panel desk gas spring cylinders	2 Years
Height adjustable columns, lifts & accessories	2 Years
Casters & wheels	2 Years
Keyboard, mouse, trays	2 Years
Locks & keys	2 Years
Tubs, totes and other accessories	1 Year
Chairs	7 Years
Structural components, including gas cylinders, wood, metal and plastic parts (i.e., chair frames, bases and control handles)	
Consumable items (i.e., casters, glides, etc.)	
In-stock upholstery	5 Years
Customer supplied material	No Warranty

