



**TD52 Indicator
Li-ion Battery Option
Instruction Manual**

**Kit de Batería
Manual de instrucciones**

**Kit de Batterie
Manuel d'instruction**

**Batterie-Kit
Bedienungsanleitung**

**Kit Batteria
Manuale di Istruzioni**

**锂电池选件
使用说明书**

**리튬이온 배터리
사용 설명서**

**デифエンダー5000 用
(表示部 TD52P/TD52XW)
充電式バッテリーオプションキット
取扱説明書**

**Дополнительная литий-ионная аккумуляторная батарея
для весового терминала TD52
Руководство по эксплуатации**

1. INTRODUCTION

Please read this manual completely before installation and operation.

CAUTION:



READ ALL SAFETY WARNINGS BEFORE INSTALLING, MAKING CONNECTIONS, OR SERVICING. FAILURE TO COMPLY WITH THESE WARNINGS COULD RESULT IN PERSONAL INJURY AND/OR PROPERTY DAMAGE. RETAIN ALL INSTRUCTIONS FOR FUTURE REFERENCE.

1.1 Kit Contents



Battery with attached battery cover.

2. INSTALLATION

2.1 Safety Precautions

For safe and dependable operation of this equipment, please comply with all safety precautions mentioned in this manual.

Disconnect equipment from mains power supply before installation.

2.2 Installation procedure

Follow the steps below. Refer to the figures when performing these steps.

For TD52P:

1. Separate the indicator from the base by disconnecting the load cell cable from the male connector at the back of the Indicator. Remove the interface option cover.

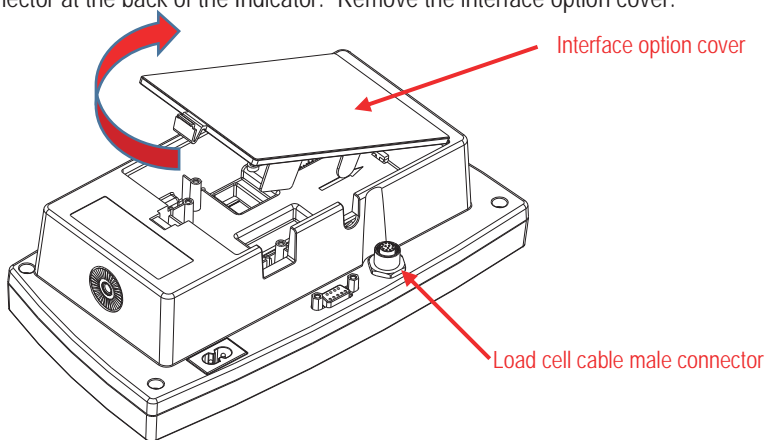

2. Connect the 7-pin Li-ion Battery Pack power cable to the main board battery connector as shown.

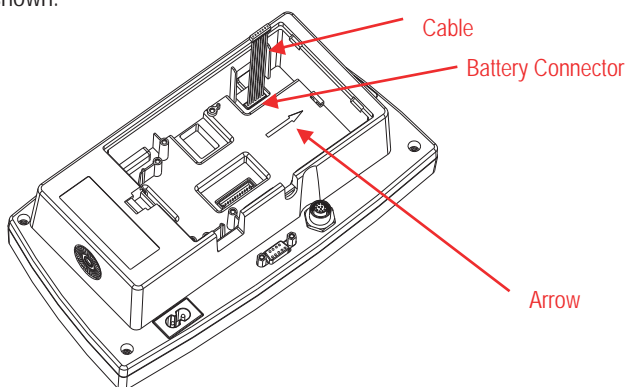

- Place the Li-ion Battery Pack so Slots 1 on the bottom right edge of the Battery Pack align with the Rib on the bottom of the Indicator Option Area. Slide the Battery Pack to the right (in the direction of the arrow) until the Slots engage with the Rib.

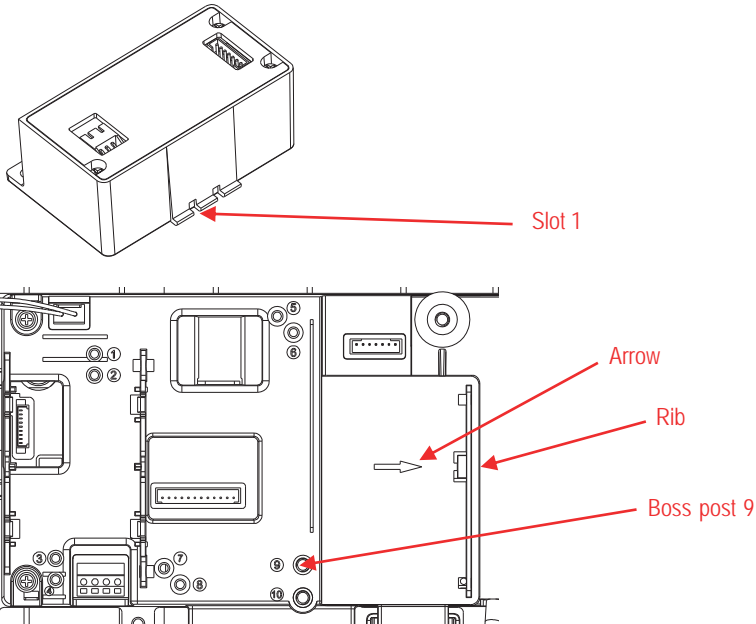

- Twist the Li-ion Battery Pack cable a half turn and connect the 7 Pin connector from the Indicator to the Battery Pack. Secure the Battery Pack with with one screw at the location marked Boss Screw 9.

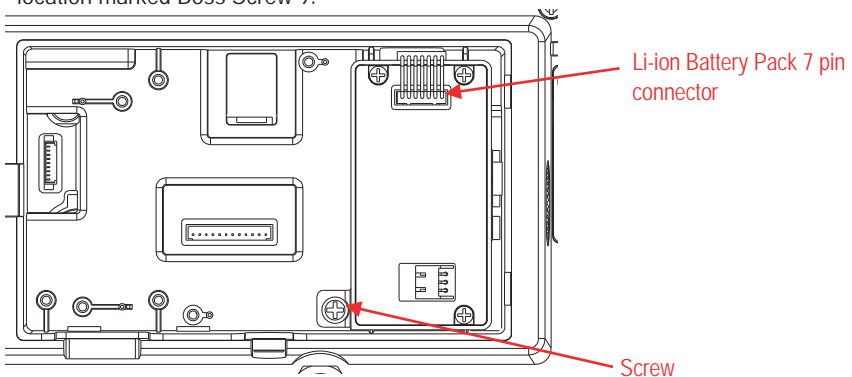

- Put the interface option cover back on the terminal.

For TD52XW:

1. Remove the interface option cover. Release the 6 screws with sealed washers.

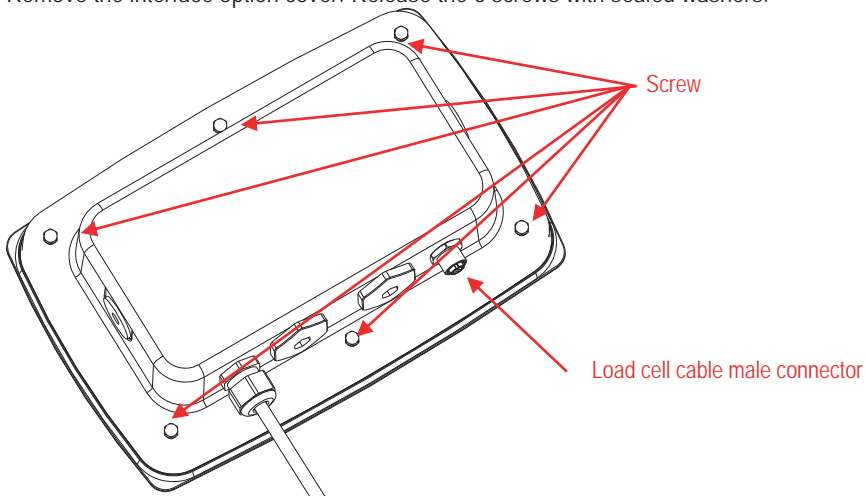

2. Rotate the rear housing forward away from the front housing as shown.

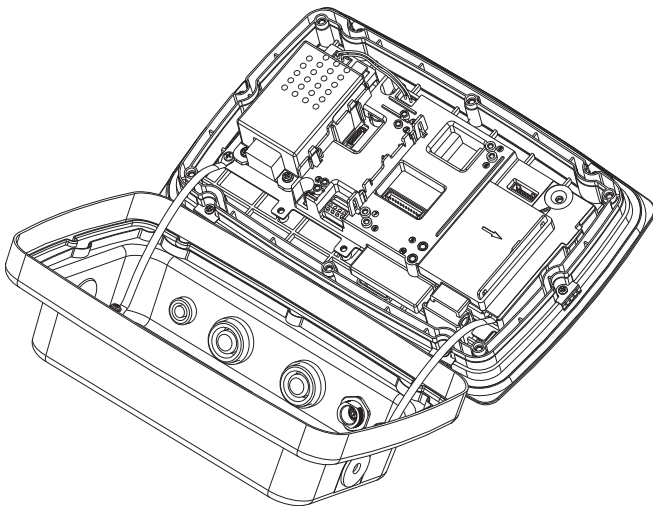

3. Connect the 7-pin Li-ion Battery Pack power cable to the main board battery connector as shown.

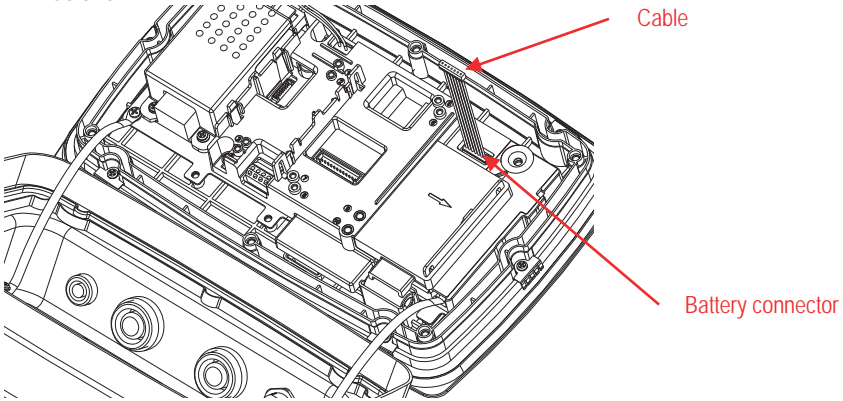

4. Place the Li-ion Battery Pack so Slot 1 on the bottom right edge of the Battery Pack align with the Rib on the bottom of the Indicator Option Area. Slide the Battery Pack to the right (in the direction of the arrow) until the Slots engage with the Rib.

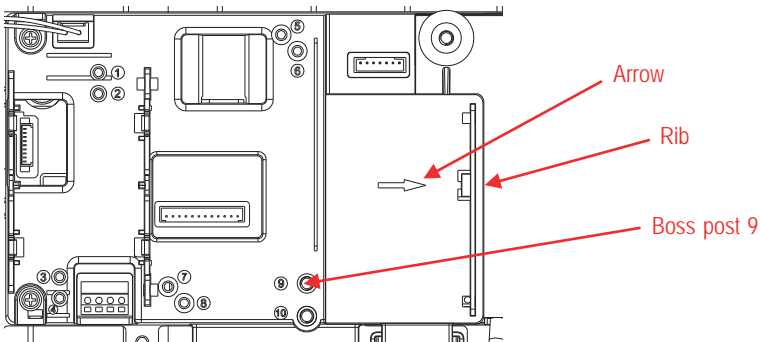
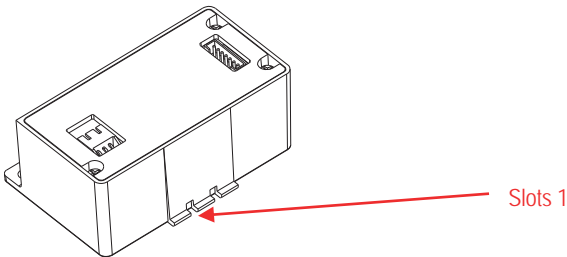

- Twist the Li-ion Battery Pack cable a half turn and connect the 7 Pin connector from the Indicator to the Battery Pack. Secure the Battery Pack with with one screw at the location marked Boss Screw 9. Connect the cable to Li battery packing 7 pin connectors.

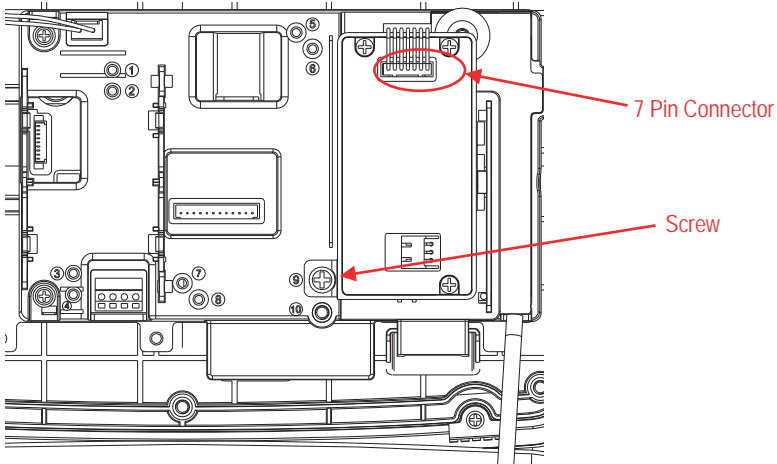

- Put the rear housing back on the front housing. Re-install the 6 screws with sealed washers.

For TD52XW with reversed rear cover:

- Remove the 6 sealing screws to open the rear housing. Remove the M25 hole plug as shown.

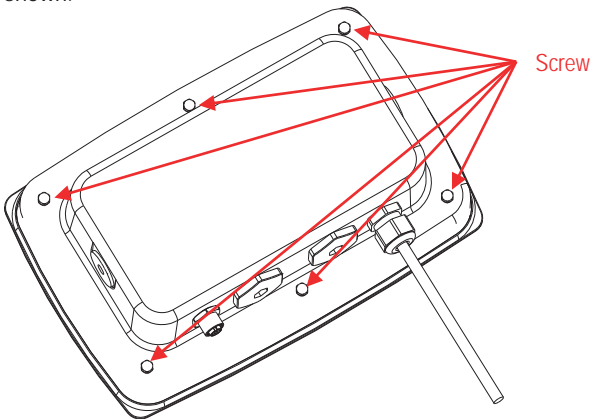

2. Take the rear housing down from the front housing as shown.

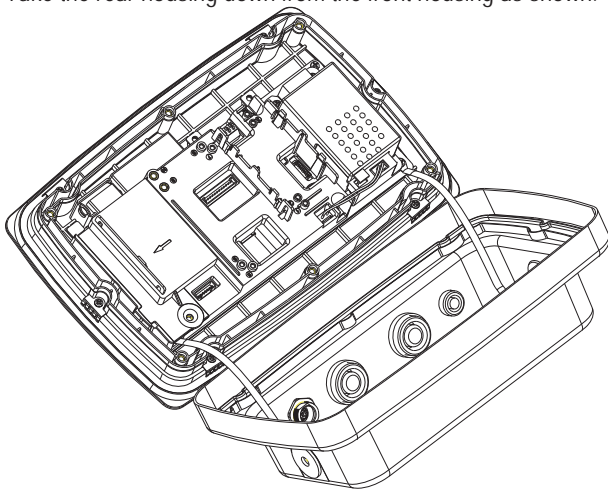

3. Connect the cable to the main board battery connector 3.

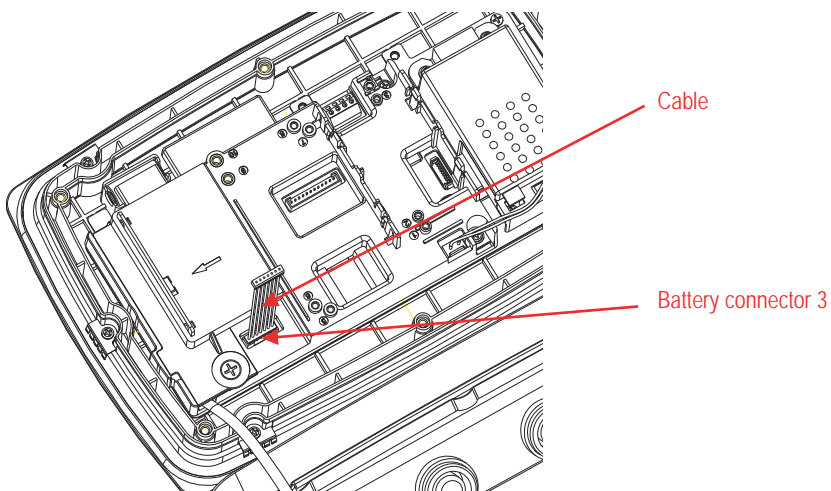

4. Install the Li battery packing. Push it along the arrow. (Note: slot 2 match with the rib of the red part).

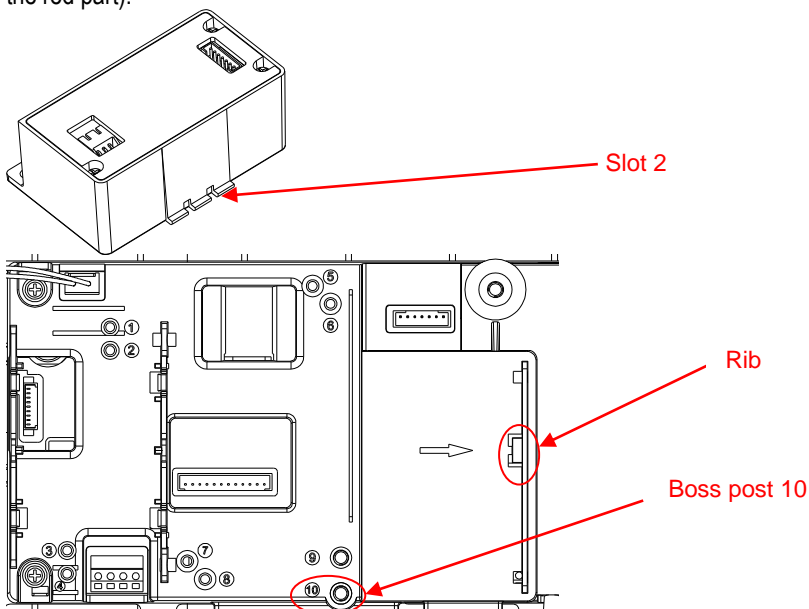

5. Secure it with one screw (Note: Boss Post is 10). Connect the cable to Li battery packing 7 pin connectors.

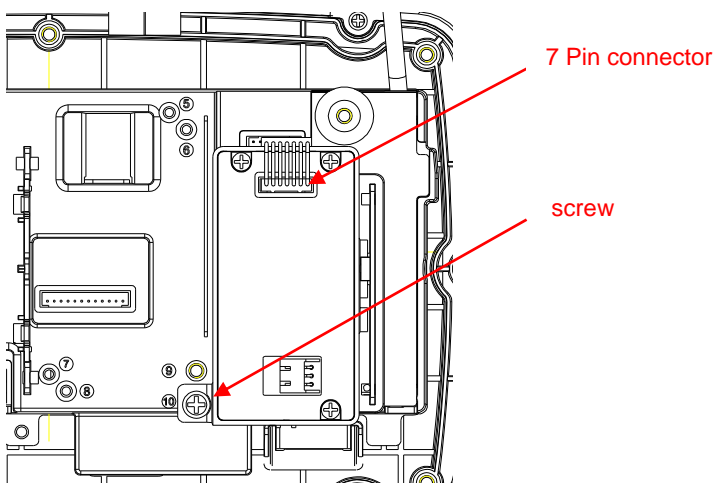





6. Put the rear housing back on the front housing. Re-install the 6 screws. Fasten the 6 screws with sealed washer (Torque is $1.8N*m \pm 0.5$).

3. BATTERY OPERATION

3.1 Battery Icon

During battery operation, the battery icon indicates the battery charge level remaining.

	Battery 5 - 25 % remaining
	Battery 25 - 50 % remaining
	Battery 50 - 75 % remaining
	Battery 75 - 100 % remaining

The battery icon is located above the weighing unit on the indicator display, as can be seen in the image below.

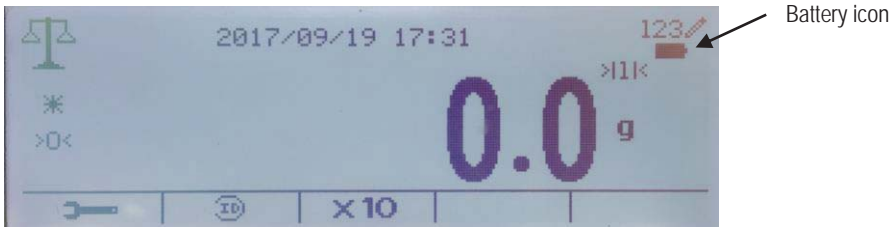

When battery level is below 5% the indicator will shut down automatically.

It takes about 9 hours to fully charge the battery.

4. BATTERY SPECIFICATIONS

Battery Type:	Lithium-Ion, 2500mAh, 7.4V
Battery Operating Time:	21 hours* with backlight off
Battery Charging Time:	9 hours
Operating Temperature Range:	-20 °C ~ 60 °C (-4 °F ~ 140 °F)
Charging Temperature Range:	0°C - 45°C (32°F ~ 113 °F)

Note:

* The number of hours the balance can run on the battery depends on many factors. Backlight, and Interface Options will all reduce the hours before a recharge is needed. For optimum battery life, turn these features off.

**WARNING:**

Stop charging the battery if charging is not completed within the specified time.

Stop using the battery if the battery becomes abnormally hot, or if there is an odor, discoloration or deformation.

Stop using the battery if abnormal conditions are detected during use, charging or storage.

5. COMPLIANCE

Mark	Standard
	This product complies with the applicable harmonized standards of EU Directives 2011/65/EU (RoHS), 2014/30/EU (EMC). The EU Declaration of Conformity is available online at www.ohaus.com/ce .

FCC Note

This equipment has been tested and found to comply with the limits for a Class A digital device, pursuant to Part 15 of the FCC Rules. These limits are designed to provide reasonable protection against harmful interference when the equipment is operated in a commercial environment. This equipment generates, uses, and can radiate radio frequency energy and, if not installed and used in accordance with the instruction manual, may cause harmful interference to radio communications. Operation of this equipment in a residential area is likely to cause harmful interference in which case the user will be required to correct the interference at their own expense.

Industry Canada Note

This Class A digital apparatus complies with Canadian ICES-003.

Disposal



In conformance with the European Directive 2012/19/EU on Waste Electrical and Electronic Equipment (WEEE) this device may not be disposed of in domestic waste. This also applies to countries outside the EU, per their specific requirements.

Please dispose of this product in accordance with local regulations at the collecting point specified for electrical and electronic equipment. If you have any questions, please contact the responsible authority or the distributor from which you purchased this device.

Should this device be passed on to other parties (for private or professional use), the content of this regulation must also be related.

For disposal instructions in Europe, refer to www.ohaus.com/weee.

Thank you for your contribution to environmental protection.

1. INTRODUCCIÓN

Lea completamente este manual antes de la instalación y funcionamiento.

PRECAUCIÓN:



LEA TODAS LAS ADVERTENCIAS DE SEGURIDAD ANTES DE INSTALAR, HACER CONEXIONES O REALIZAR EL MANTENIMIENTO DE ESTE EQUIPO. EL INCUMPLIMIENTO DE ESTAS INSTRUCCIONES PODRÍA RESULTAR EN LESIONES PERSONALES Y/O DAÑOS MATERIALES. GUARDE LAS INSTRUCCIONES PARA REFERENCIAS FUTURAS.

1.1 Contenido del kit



Batería con tapa
adjunta.

2. INSTALACIÓN

2.1 Precauciones de seguridad

Para una operación segura y confiable de este producto, cumpla con todas las precauciones mencionadas en este manual.

Desconecte el equipo de la corriente eléctrica antes de la instalación.

2.2. Procedimiento de instalación

Siga los pasos descritos a continuación. Consulte las figuras al realizar estos pasos.

Para TD52P:

1. Separe el indicador de la base aflojando el conector del cable macho para la celda de carga. Retire la cubierta de la interfaz.

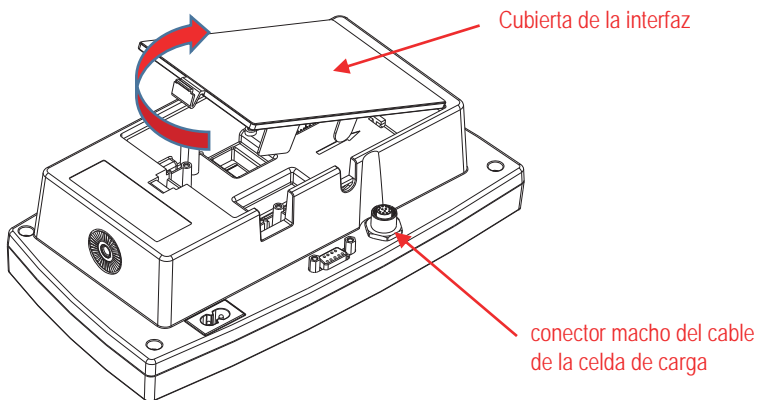

2. Conectar el cable al conector de la placa principal como se muestra.

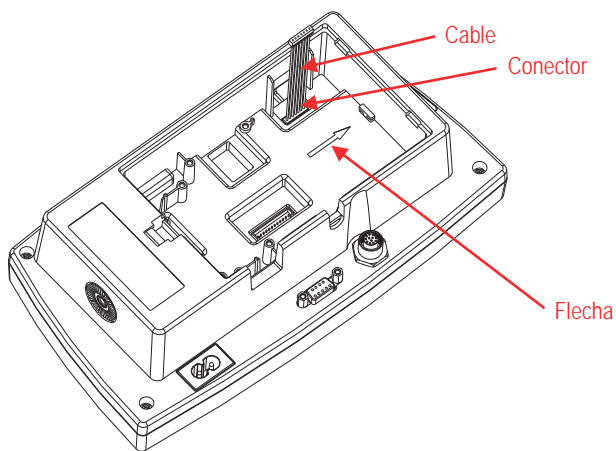

- Coloque el paquete de baterías de iones de litio para que las ranuras 1 en el borde inferior derecho del paquete de baterías se alineen con el borde en la parte inferior del área de opciones del indicador. Deslice la batería hacia la derecha (en la dirección de la flecha) hasta que las ranuras se enganchen con la costilla.

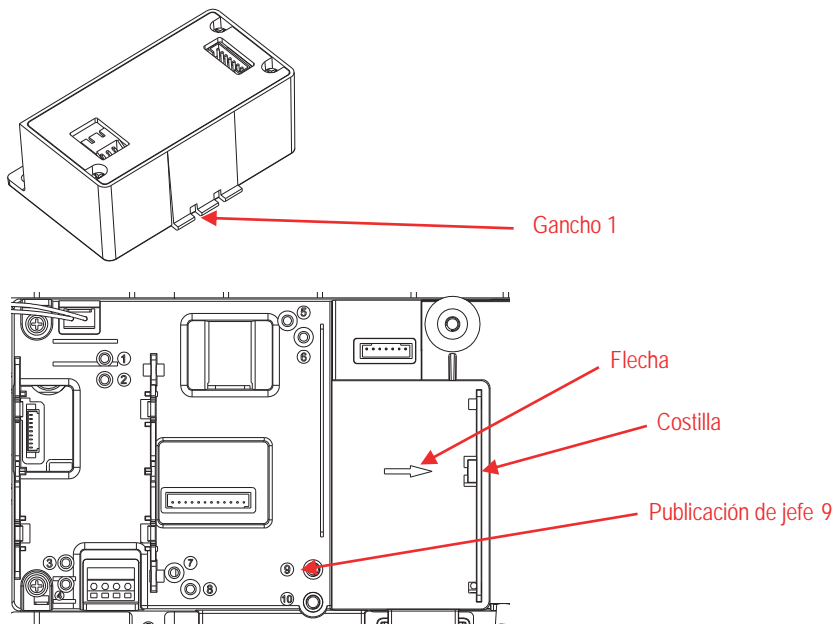

- Deslizar la batería de Litio en el sentido de la flecha. Conectar el cable al conector de 7 pines de la batería de Litio. Fijarla con un tornillo.

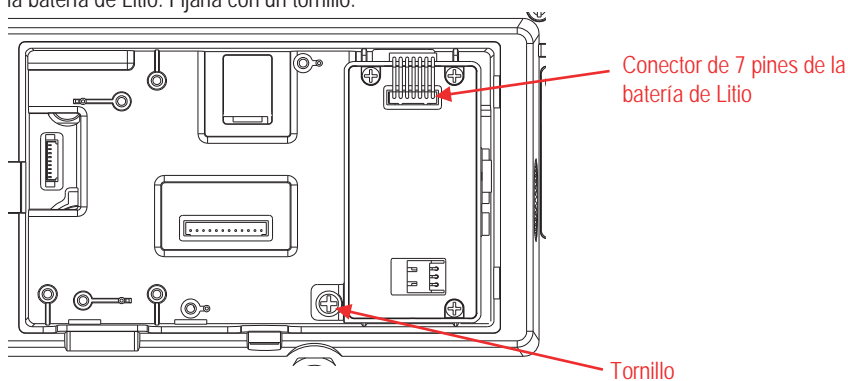

- Colocar la cubierta de la interfaz de nuevo en el dispositivo.

Para TD52XW:

1. Retirar la cubierta de la interfaz. Soltar los 6 tornillos con arandela de sellado.

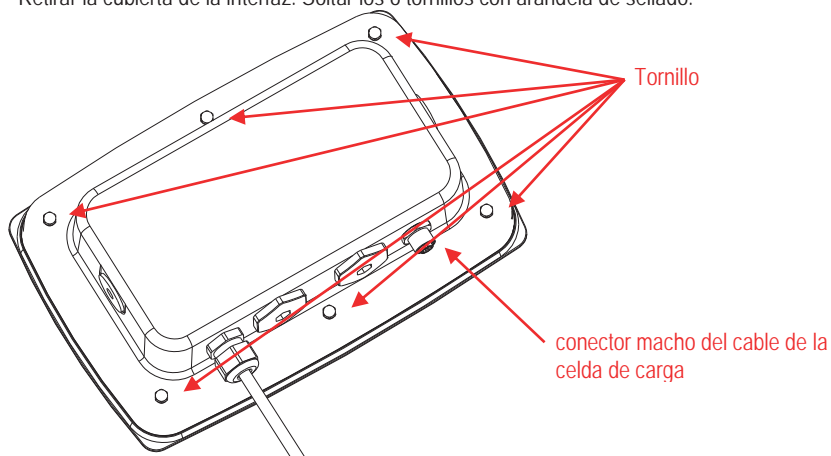

2. Separar la carcasa trasera de la carcasa frontal como se muestra.

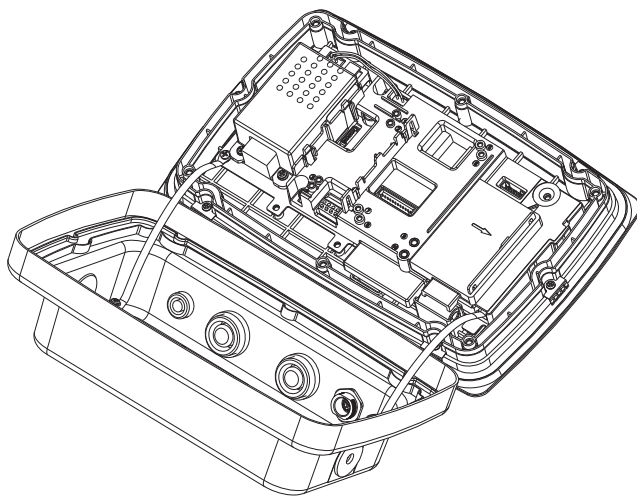

3. Conectar el cable al conector de la placa principal.

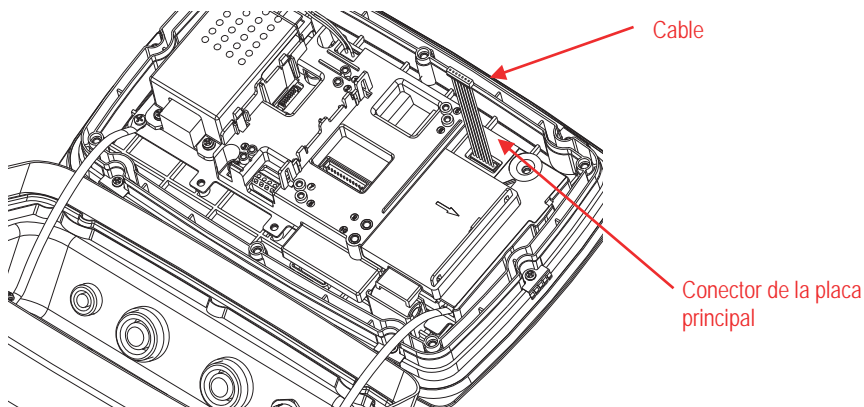

4. Coloque el paquete de baterías de iones de litio para que las ranuras 1 en el borde inferior derecho del paquete de baterías se alineen con el borde en la parte inferior del área de opciones del indicador. Deslice la batería hacia la derecha (en la dirección de la flecha) hasta que las ranuras se enganchen con la costilla.

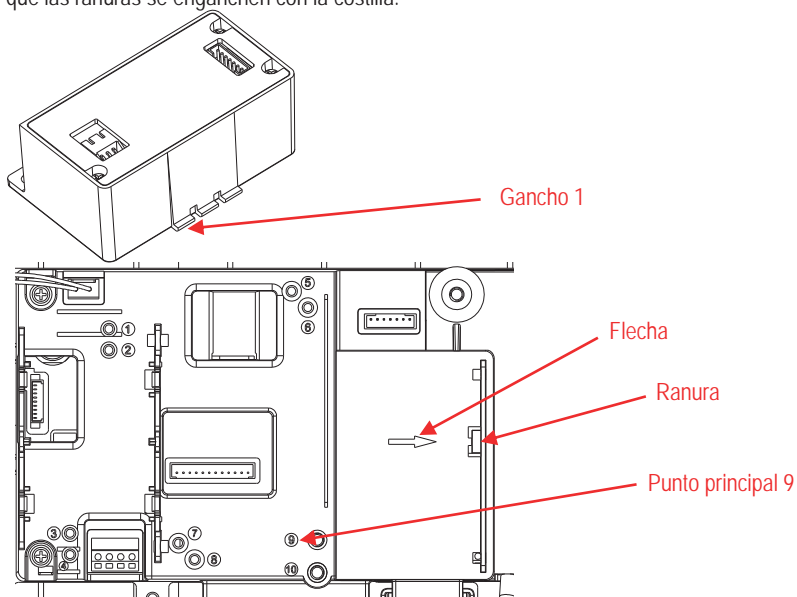

5. Fijarla con un tornillo. (Nota: el punto principal de fijación es 9). Conectar el cable al conector de 7 pines de la batería de Litio.

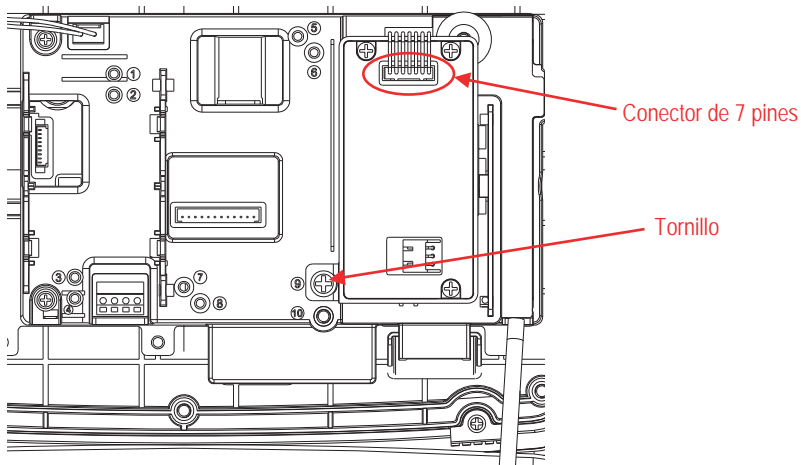

6. Colocar nuevamente la carcasa trasera en la carcasa frontal. Colocar los 6 tornillos. Ajustar los 6 tornillos con las arandelas de sellado.

Para el TD52XW con cubierta trasera invertida:

1. Quitar los 6 tornillos de sellado para abrir la carcasa trasera. Retirar el tapón M25, como se muestra.

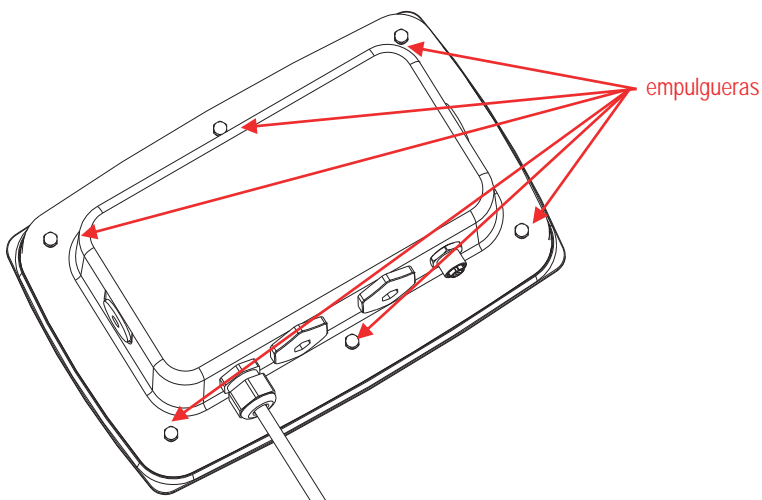

2. Separar la carcasa trasera de la carcasa frontal como se muestra.

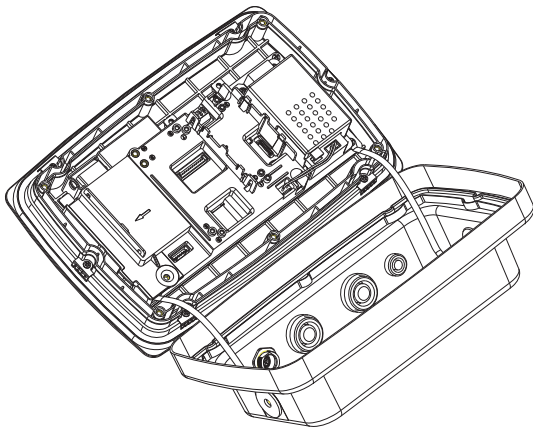

3. Conectar el cable al conector 3 de la placa principal.

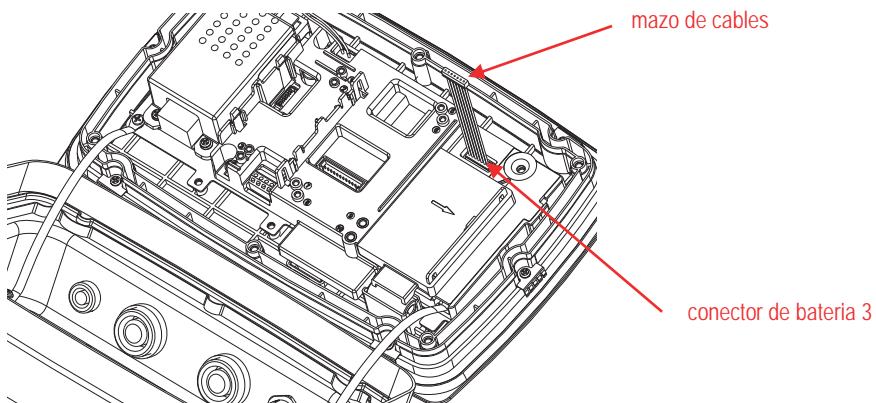

4. Instalar la batería de Lito. Deslizarla en el sentido de la flecha. (Nota: juego de tragamonedas 1 con la costilla de la parte roja).

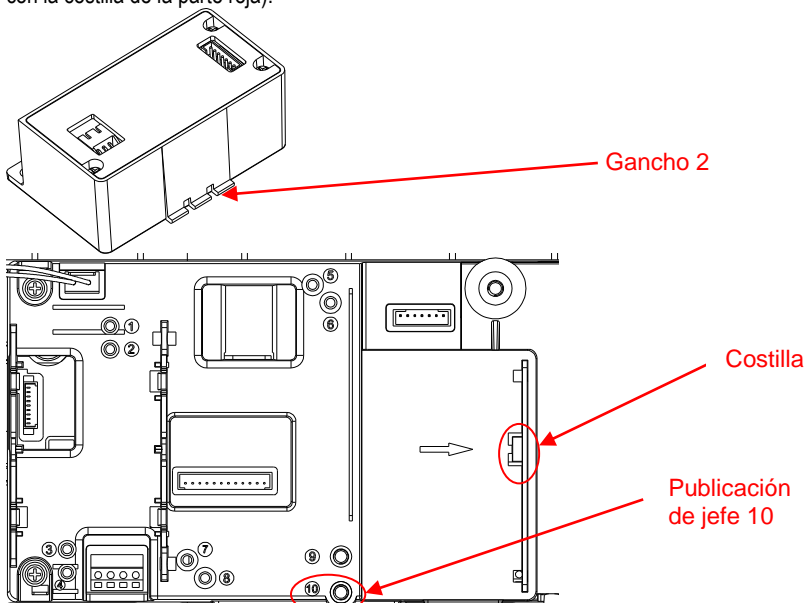

5. Fijarla con un tornillo (Nota: el punto principal de fijación es 10). Conectar el cable al conector de 7 pines de la batería de Lito.

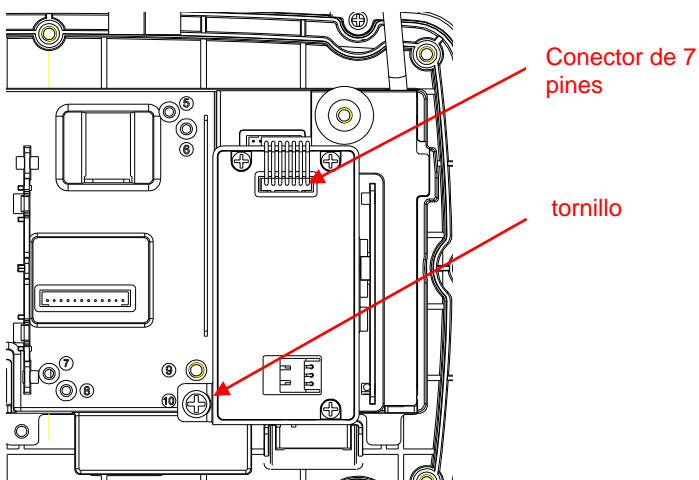





6. Colocar nuevamente la carcasa trasera en la carcasa frontal. Colocar los 6 tornillos. Ajustar los 6 tornillos con las arandelas de sellado (El par es de 1.8N * m ± 0.5).

3. FUNCIONAMIENTO CON BATERÍAS

3.1 Icono de la batería

Durante el funcionamiento con batería, el icono de la batería indica el nivel de carga restante.

	Batería 5 - 25 % restante
	Batería 25 - 50 % restante
	Batería 50 - 75 % restante
	Batería 75 - 100 % restante

El icono de la batería está situado encima de la unidad de pesaje en la pantalla del indicador, como se indica en la imagen siguiente.

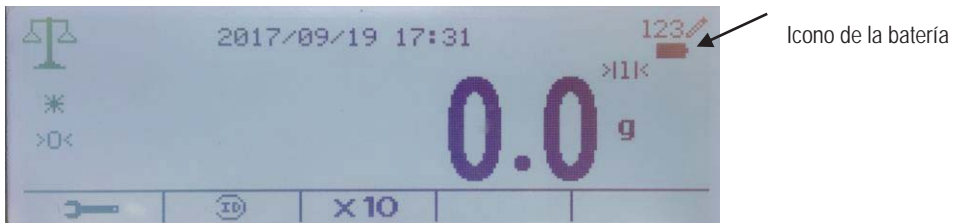

Cuando el nivel de batería está por debajo del 5 %, el indicador se apagará automáticamente.

La carga completa tarda aproximadamente 9 horas.

4. ESPECIFICACIONES DE LA BATERÍA

Tipo de batería:	Litio-Ion, 2500 mAh, 7.4 V
Tiempo de funcionamiento:	21 horas* con la retroiluminación apagada
Carga de la batería:	9 horas
Rango de temperatura de operación:	-20 °C ~ 60 °C (-4 °F ~ 140 °F)
Rango de temperatura de carga:	0 °C ~ 45 °C (32°F ~ 113 °F)

Nota:

* El número de horas que la báscula puede funcionar con la batería depende de muchos factores. La retroiluminación y las opciones de interfaz reducirán el tiempo transcurrido entre cargas. Para mejorar la vida de la batería, desactivar dichas funciones.

**ADVERTENCIA:**

Detener la carga de la batería si la carga no está completa dentro del tiempo especificado.

No utilizar la batería si se calienta excesivamente, o si existe olor, decoloración o deformación.

No utilizar la batería si se detectan condiciones anormales durante el uso, carga o almacenamiento.

5. CONFORMIDAD

Marca	Estándar
	Este producto cumple con las normas armonizadas aplicables de las directivas 2011/65/UE de la Unión Europea (RoHS) y 2014/30/CE (EMC). La declaración de conformidad de la UE está disponible en línea en www.ohaus.com/ce .

Nota de la FCC

Este equipo ha sido sometido a las pruebas pertinentes y cumple con los límites establecidos para un dispositivo digital de clase A, conforme al apartado 15 de las reglas de la FCC. Estos límites están diseñados para proporcionar una protección razonable contra interferencias perjudiciales, cuando el equipo funciona en un entorno comercial. Este equipo genera, utiliza y puede emitir energía de radio frecuencia y si no se instala y se utiliza conforme a las instrucciones, puede provocar interferencias perjudiciales para las comunicaciones por radio. El funcionamiento de este equipo en un área residencial puede causar interferencias perjudiciales, en cuyo caso los usuarios tendrán que corregir la interferencia a su propio coste.

Declaración de Industry Canada

Este dispositivo digital de Clase A cumple con la normativa canadiense ICES-003.

Eliminación del dispositivo



De conformidad con la Directiva Europea 2012/19/UE sobre residuos de aparatos eléctricos y electrónicos (RAEE), este equipo no debe eliminarse con la basura doméstica. Esta prohibición es asimismo válida para los países que no pertenecen a la UE cuyas normativas nacionales en vigor así lo reflejan.

Elimine este producto, según las disposiciones locales, mediante el sistema de recogida selectiva de aparatos eléctricos y electrónicos. Si tiene alguna pregunta, póngase en contacto con las autoridades responsables o el distribuidor que le proporcionó el equipo.

Si transfiere este dispositivo a terceros (para uso privado o profesional), deberá también transferir esta disposición.

Para consultar las instrucciones de eliminación en Europa, visite www.ohaus.com/weee.

Gracias por su contribución a la conservación medioambiental.

1. INTRODUCTION

Veillez lire entièrement le présent manuel avant de procéder à l'installation et à l'opération.

ATTENTION:



VEUILLEZ LIRE TOUS LES AVERTISSEMENTS DE SÉCURITÉ AVANT L'INSTALLATION, LE BRANCHEMENT OU L'ENTRETIEN DE L'APPAREIL. LE NON-RESPECT DE CES AVERTISSEMENTS POURRAIT DÉBOUCHER SUR DES BLESSURES PERSONNELLES ET/OU DES DOMMAGES MATÉRIELS. VEUILLEZ CONSERVER TOUTES LES INSTRUCTIONS POUR UNE RÉFÉRENCE ULTÉRIEURE.

1.1 Contenu du kit



Batterie avec
covercle de
batterie

2. INSTALLATION

2.1 Précautions

Pour une opération sécurisée du présent produit, veuillez respecter les précautions de sécurité contenues dans ce manuel.

Déconnecter l'appareil de l'alimentation avant l'installation.

2.2 Procédure d'installation

Veillez suivre les étapes suivantes. Se référer aux images lors de l'implémentation de ces étapes.

Pour TD52P:

1. Séparer l'indicateur de la base en desserrant le connecteur mâle du câble de la cellule de charge. Retirez le capot de l'option de l'interface.

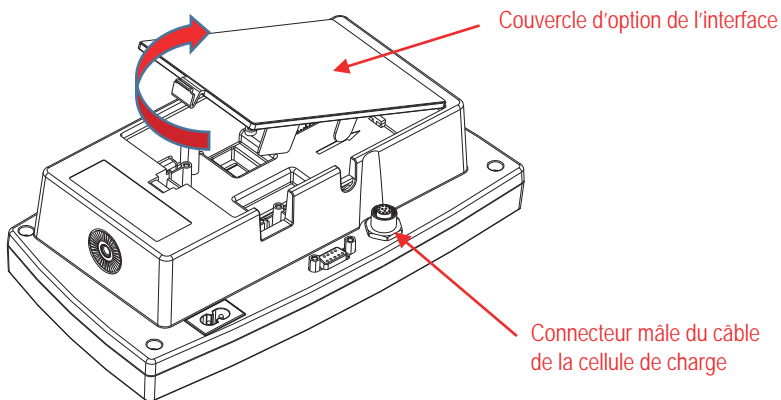

2. Connecter le câble au connecteur du tableau principal comme indiqué.

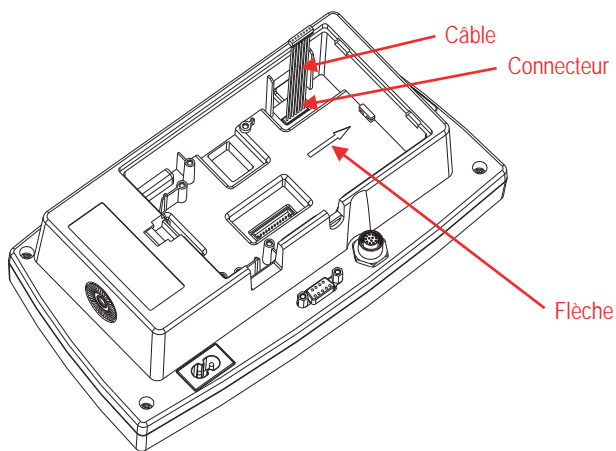

- Placez la batterie Li-ion de manière à ce que les fentes 1 situées sur le bord inférieur droit de la batterie soient alignées avec la nervure située au bas de la zone d'option des indicateurs. Faites glisser la batterie vers la droite (dans le sens de la flèche) jusqu'à ce que les fentes s'engagent dans la nervure.

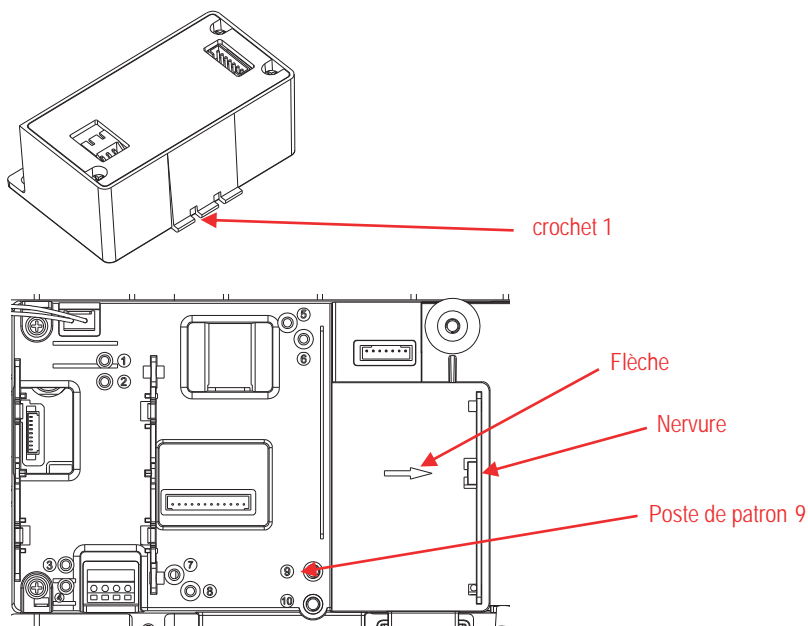

- Pousser l'emballage de batterie Li le long de la flèche. Connecter le câble au connecteur à 7 broches de la batterie Li. Sécuriser avec une vis.

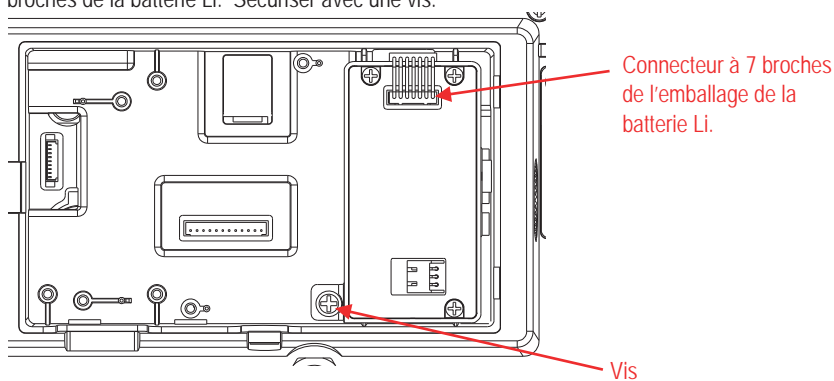

- Remettre le couvercle d'option de l'interface sur le terminal.

Pour TD52XW:

1. Retirer le couvercle d'option de l'interface. Retirer les 6 vis avec la rondelle scellée.

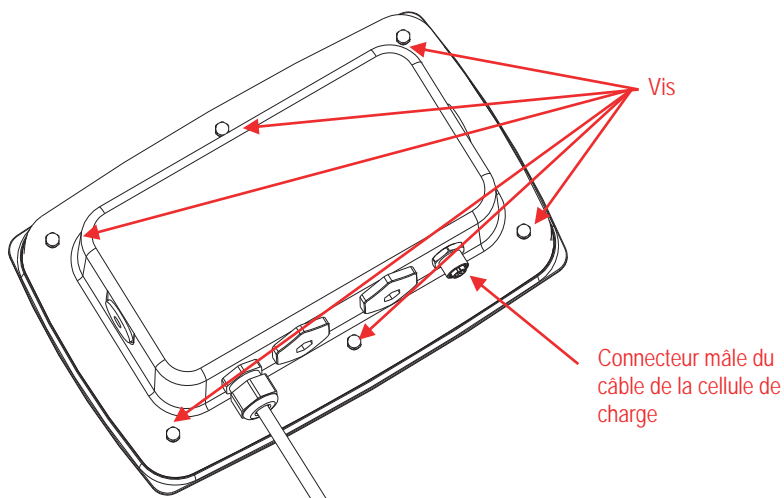

2. Retirer le boîtier arrière du boîtier avant comme indiqué.

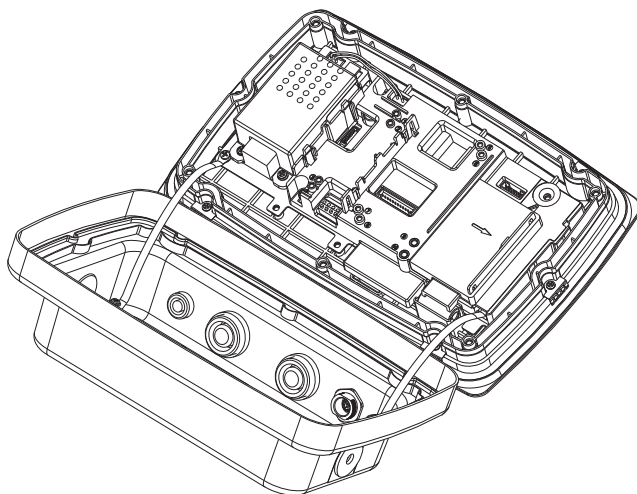

3. Connecter le câble au connecteur du tableau principal.

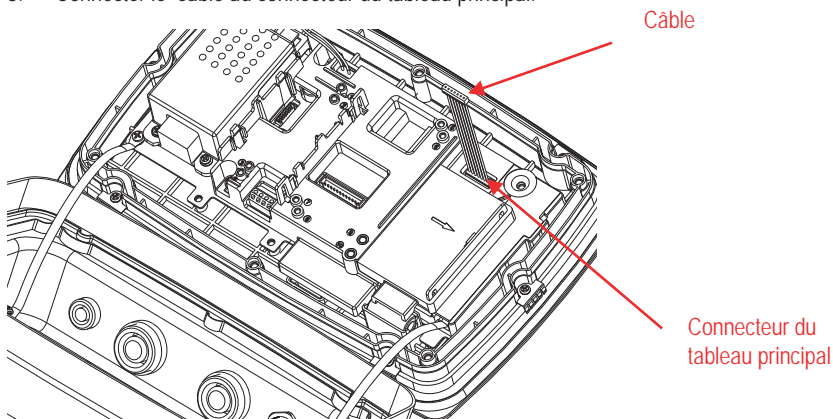

4. Placez le bloc-batterie Li-ion de manière à ce que les fentes 1 sur le bord inférieur droit de la batterie s'alignent sur la nervure située au bas de la zone d'option de l'indicateur. Faites glisser la batterie vers la droite (dans le sens de la flèche) jusqu'à ce que les fentes s'engagent dans la nervure.

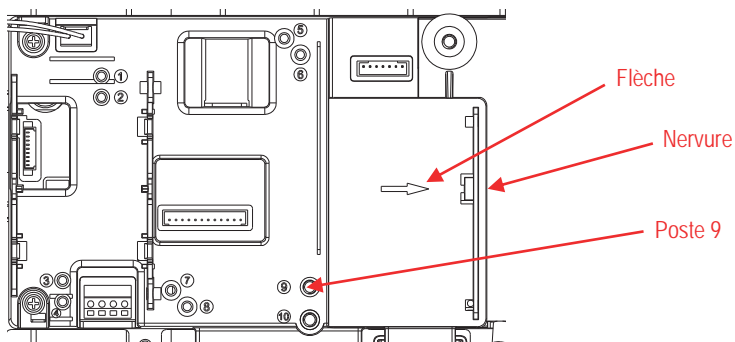
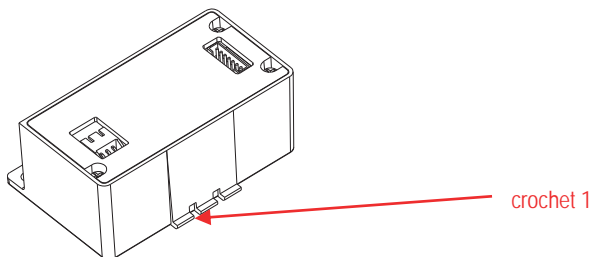

- Sécuriser avec une vis. (Remarque: Poste 9).
Connecter le câble aux connecteurs à 7 broches de la batterie Li.

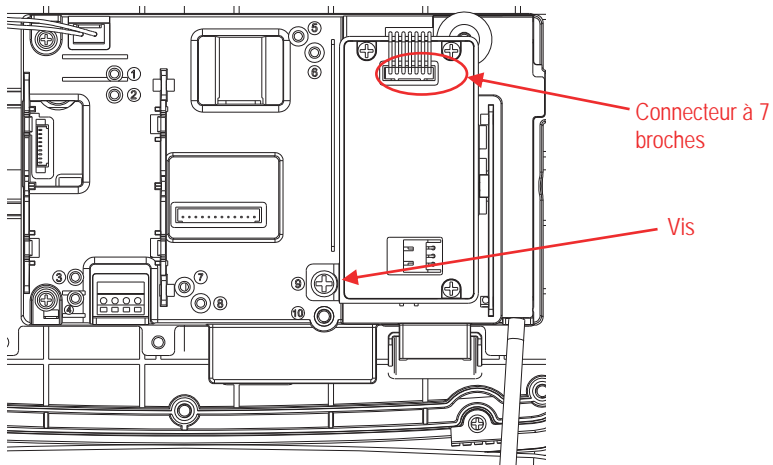

- Remettre le boîtier arrière sur le boîtier avant. Installer les 6 vis à nouveau. Serrer les 6 vis avec la rondelle scellée.

TD52XW avec le couvercle arrière inverse:

- Retirer les 6 vis de scellement pour ouvrir le boîtier arrière. Retirer le bouchon du trou M25 comme indiqué.

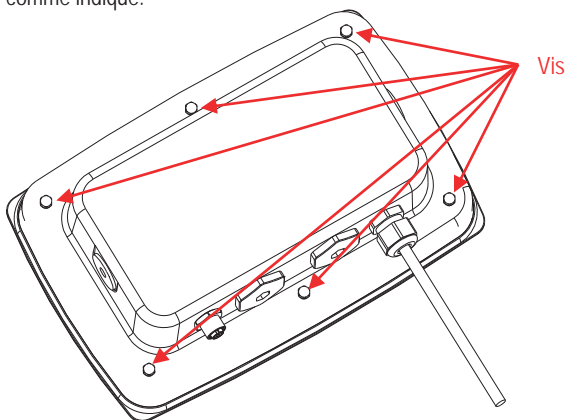

- Retirer le boîtier arrière du boîtier avant comme indiqué.

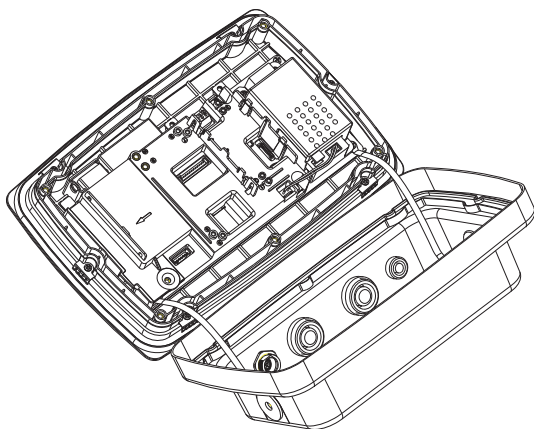

- Connecter le câble au connecteur 3 du tableau principal.

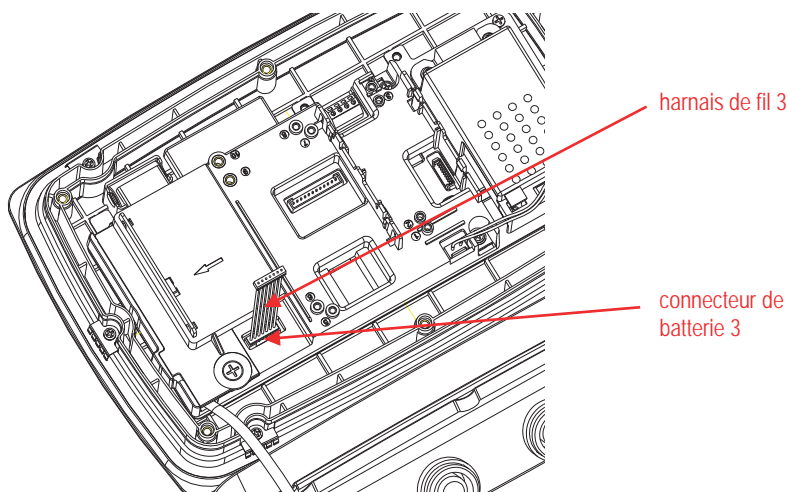

4. Installer l'emballage de batterie Li. Pousser le long de la flèche. (Remarque: la fente 1 correspond à la nervure de la partie rouge).

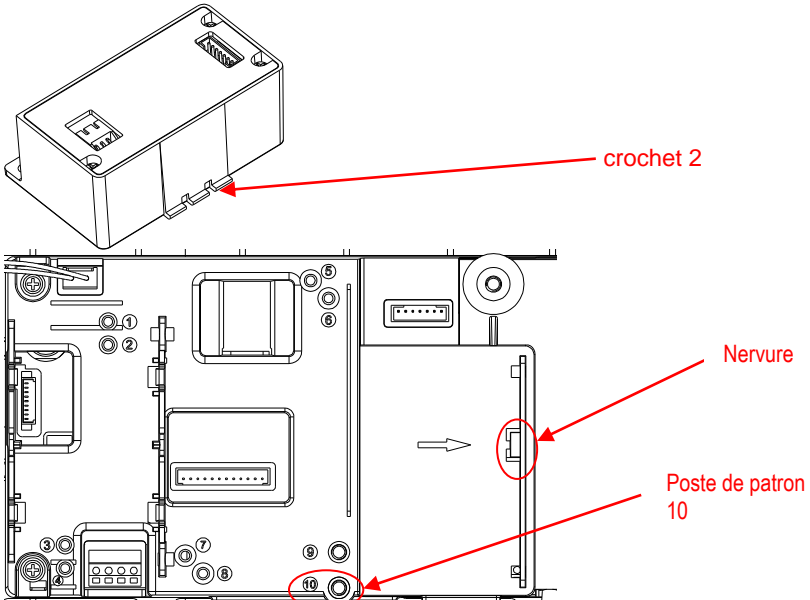

5. Sécuriser avec une vis (Remarque: Poste 10). Connecter le câble aux connecteurs à 7 broches de la batterie Li.

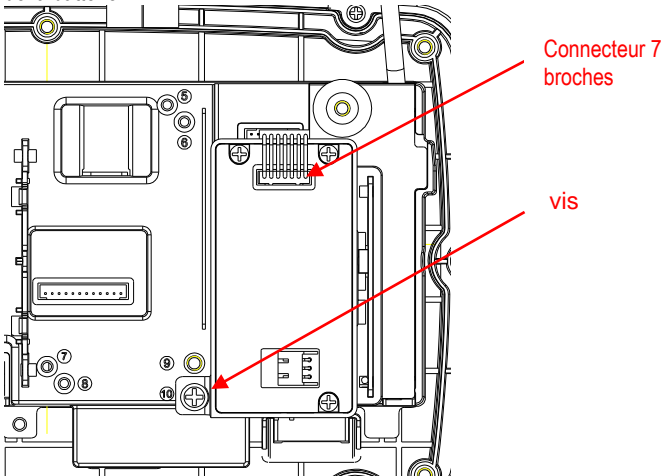





6. Remettre le boîtier arrière sur le boîtier avant. Installer les 6 vis à nouveau. Retirer les 6 vis avec la rondelle scellée (Le couple est de $1,8 \text{ N} \cdot \text{m} \pm 0,5$).

3. OPÉRATION DE LA BATTERIE

3.1 Icône de la batterie

Pendant l'opération de la batterie, l'icône de la batterie indique le niveau de charge restant de la batterie.

	Batterie restante 5 - 25 %
	Batterie restante 25 - 50 %
	Batterie restante 50 - 75 %
	Batterie restante 75 - 100 %

L'icône de batterie situé au dessus de l'unité de pesage sur l'affichage de l'indicateur comme indiqué dans l'image ci-dessous.

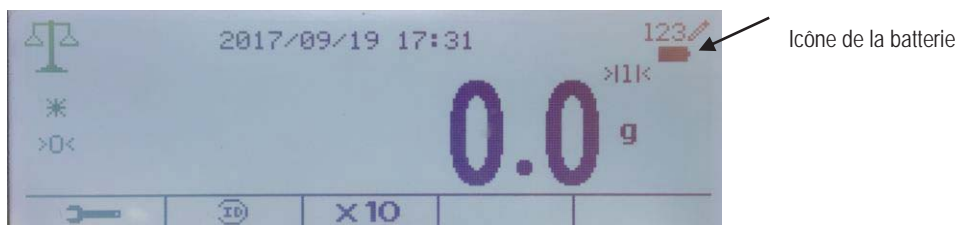

Lorsque le niveau de la batterie est en dessous de 5%, l'indicateur s'éteint automatiquement.

L'opération de charge prendra environ 9 heures pour remplir la batterie.

4. Spécifications de la batterie

Type de batterie:	Lithium-Ion, 2500mAh, 7.4V
Temps d'opération de la batterie:	21 heures* avec rétro éclairage éteint
Temps de charge de la batterie:	9 heures
Plage de température d'opération:	-20°C ~ 60°C (-4 °F ~ 140 °F)
Plage de température de charge:	0°C ~ 45°C (32°F ~ 113 °F)

Remarque:

* Le nombre d'heures de marche de la balance avec les batteries dépend de plusieurs facteurs. Le rétro éclairage, les options d'interface réduisent les heures d'utilisation. Pour une durée de vie optimale, éteindre les fonctionnalités suivantes.

**AVERTISSEMENT:**

Arrêter la charge de la batterie si la charge n'est pas terminée au bout du temps spécifié.

Arrêter d'utiliser la batterie si la batterie devient anormalement chaude, ou en cas d'odeur, de décoloration ou de déformation.

Arrêter d'utiliser la batterie si des conditions anormales sont détectées pendant l'utilisation, la charge ou le stockage.

5. CONFORMITE

Marque	Norme
	Ce produit est conforme avec les normes harmonisées applicables de la directive 2011/65/UE (RoHS) et 2014/30/EU (EMC). La déclaration de conformité est disponible à l'adresse www.ohaus.com/ce

Note FCC

Cet équipement a été testé et déclaré conforme aux limites pour appareils numériques de classe A, selon la section 15 des règlements de la FCC. Ces limites sont conçues afin de fournir une protection raisonnable contre l'interférence dangereuse lorsque l'équipement est opéré dans un environnement commercial. Cet équipement, génère, utilise et pourrait radier l'énergie de fréquence radio, et si installé et utilisé en violation des instructions, pourrait causer une interférence dangereuse aux communications radio. L'opération de cet équipement dans une zone résidentielle pourrait causer des interférences dangereuses que l'utilisateur devrait réparer à ses propres frais.

Note industrielle concernant le Canada

Cet appareil numérique de classe A est conforme avec la norme canadienne ICES-003.

Mise au rebut

Conforme avec la directive européenne 2012/19/UE relative aux déchets d'équipements électriques et électroniques (DEEE), cet appareil ne doit pas être mis au rebut avec les déchets ménagers. Cette consigne s'applique également aux pays hors de l'UE suivant leurs exigences spécifiques.

Veillez éliminer ce produit conformément aux règlements locaux dans le point de collecte spécifié pour les équipements électriques et électroniques. Si vous avez des questions, veuillez contacter l'autorité responsable ou le distributeur auprès duquel vous avez acheté cet appareil.

Si cet appareil est remis à un tiers (pour une utilisation privée ou professionnelle), le contenu de cette réglementation doit également être mis à sa disposition.

Pour les instructions de mise au rebut en Europe, veuillez se référer à www.ohaus.com/weee.

Nous vous remercions pour votre contribution à la protection environnementale.

1. EINLEITUNG

Bitte lesen Sie dieses Handbuch vor der Installation und dem Betrieb vollständig durch.

VORSICHT:



LESEN SIE ALLE SICHERHEITSHINWEISE VOR DER INSTALLATION, DEM ANSCHLUSS ODER DER INSTANDHALTUNG DURCH. DIE NICHTEINHALTUNG DIESER WARNUNGEN KÖNNTE ZU PERSONENSCHÄDEN UND/ODER SACHSCHÄDEN FÜHREN. BEWAHREN SIE ALLE ANWEISUNGEN ZUR ZUKÜNFTIGEN REFERENZ AUF.

1.1 Kit-Inhalte



Batterie mit
angebrachter
Batterieabdeckung.

2. INSTALLATION

2.1 Sicherheitsvorkehrungen

Für den sicheren und zuverlässigen Betrieb dieses Gerätes beachten Sie bitte alle in diesem Handbuch aufgeführten Sicherheitsvorkehrungen.

Trennen Sie die Ausrüstung vor der Installation vom Stromnetz.

2.2 Installationsverfahren

Befolgen Sie die folgenden Schritte. Siehe Abbildungen, wenn Sie diese Schritte ausführen.

Für TD52P:

1. Trennen Sie die Anzeige von der Basis, indem Sie Kabelsteckeranschlussbuchsen des Lastzellenkabels lösen. Entfernen Sie die Abdeckung der Schnittstellenoption.

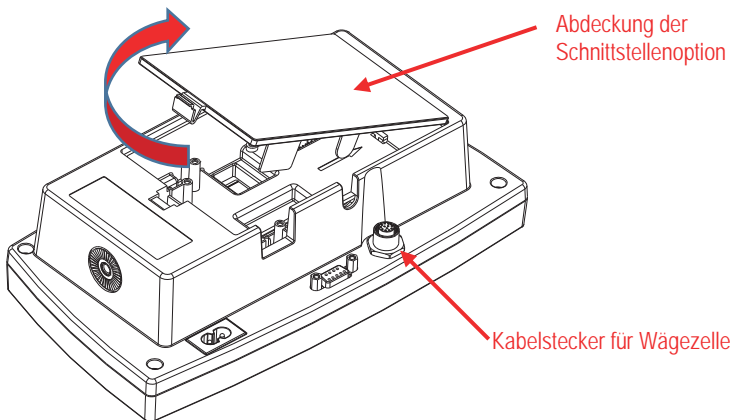

2. Schließen Sie das Kabel wie gezeigt an den Hauptplattenanschluss an.

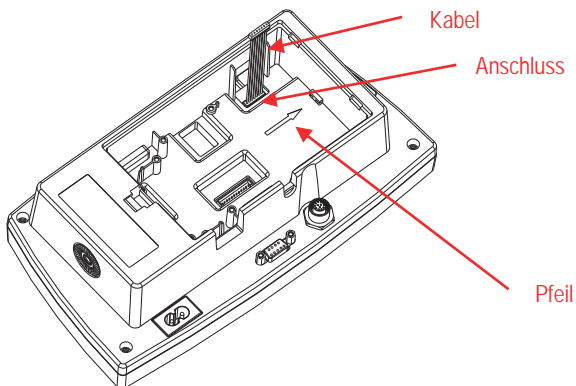

- Legen Sie das Li-Ionen-Akkupack so ein, dass die Haken 1 an der unteren rechten Kante des Akkupacks mit der Rippe an der Unterseite des Anzeigeoptionen-Bereichs ausgerichtet sind. Schieben Sie den Akku nach rechts (in Pfeilrichtung), bis die Schlitz mit der Rippe einrasten.

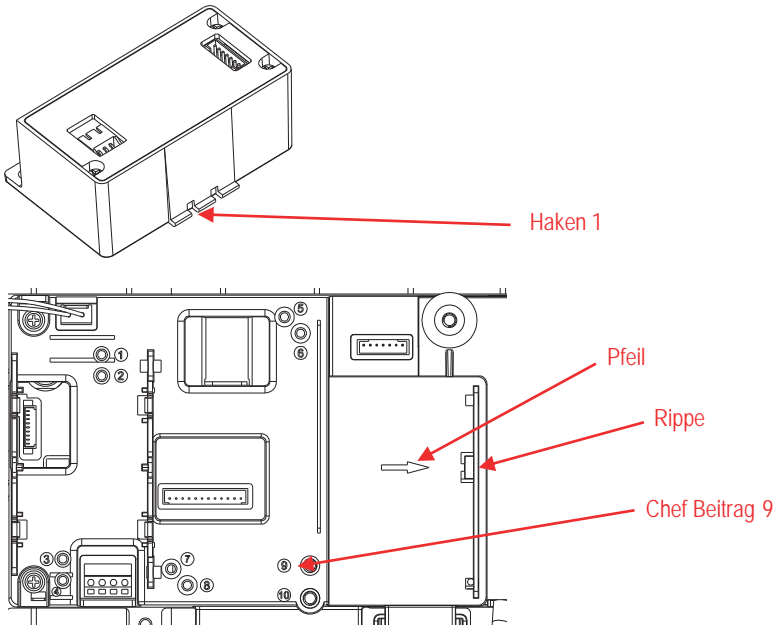

- Drücken Sie die Li-Batteriepackung entlang des Pfeils. Schließen Sie das Kabel an den 7-Pin-Stecker der Li-Batteriepackung an. Sichern Sie sie mit einer Schrauben.

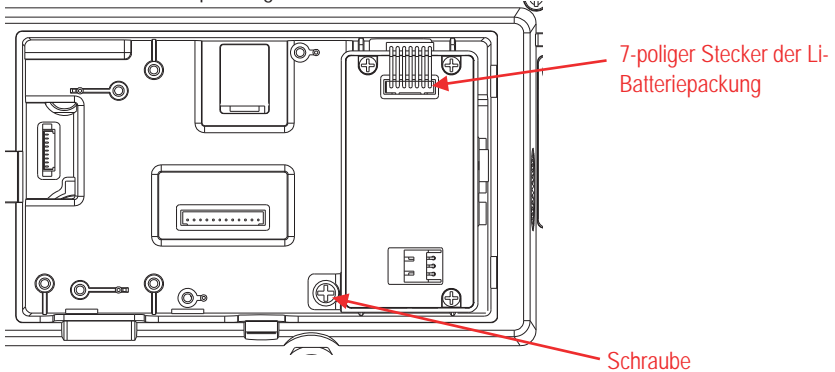

- Setzen Sie die Abdeckung der Schnittstellenoption wieder auf das Terminal.

Für TD52XW:

1. Entfernen Sie die Abdeckung der Schnittstellenoption. Lösen Sie die 6 Schrauben mit versiegelter Unterlegscheibe.

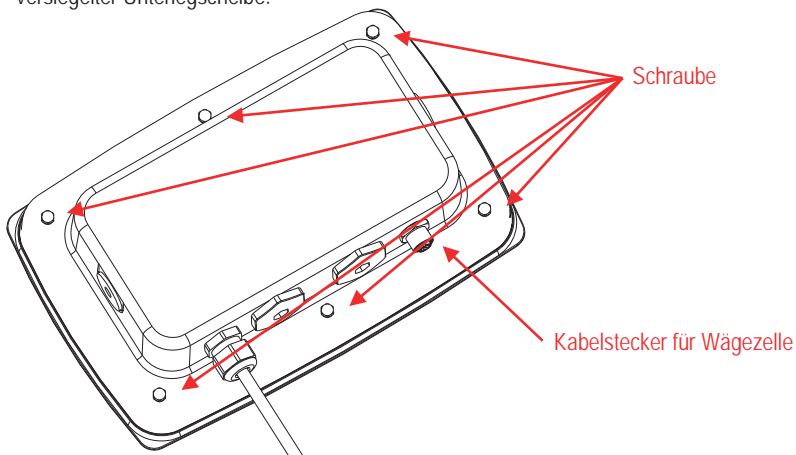

2. Nehmen Sie das hintere Gehäuse wie gezeigt vom vorderen Gehäuse herunter.

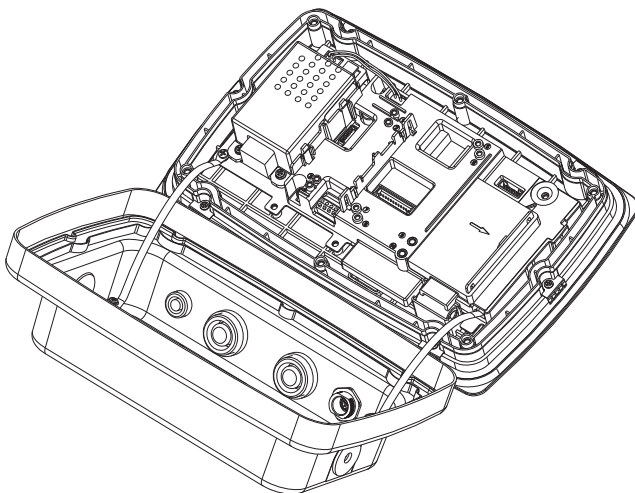

- Schließen Sie das Kabel an den Hauptplattenanschluss an.

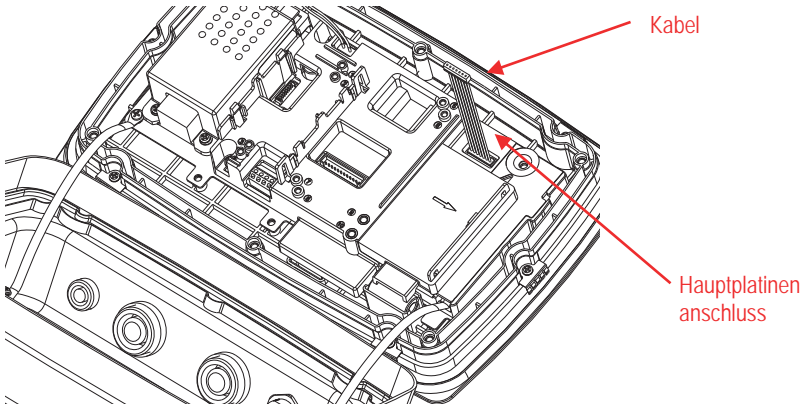

- Legen Sie das Li-Ionen-Akkupack so ein, dass die Haken 1 an der unteren rechten Ecke des Akkupacks mit der Rippe an der Unterseite des Anzeigeoptionen-Bereichs ausgerichtet sind. Schieben Sie den Akku nach rechts (in Pfeilrichtung), bis die Schlitz mit der Rippe einrasten.

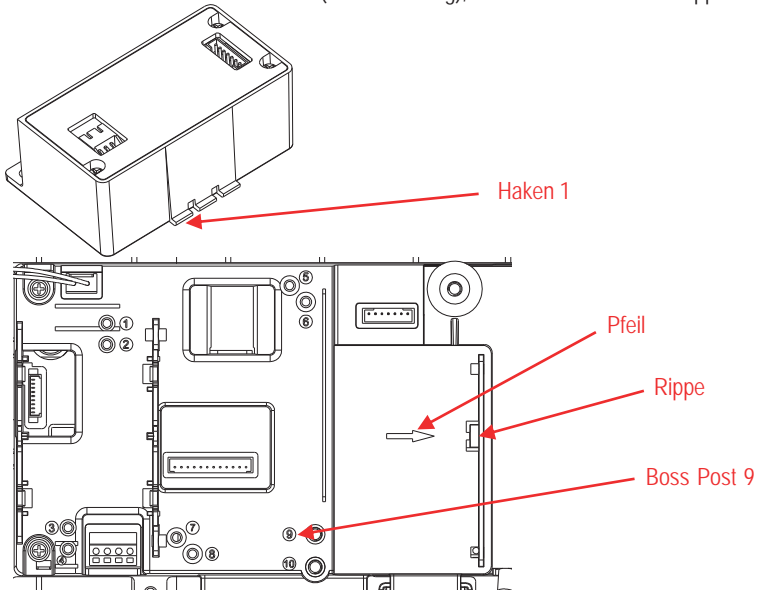

5. Sichern Sie es mit einer Schraube. (Hinweis: Boss-Post ist 9)
Schließen Sie das Kabel an die 7-poligen Stecker der Li-Batteriepackung an.

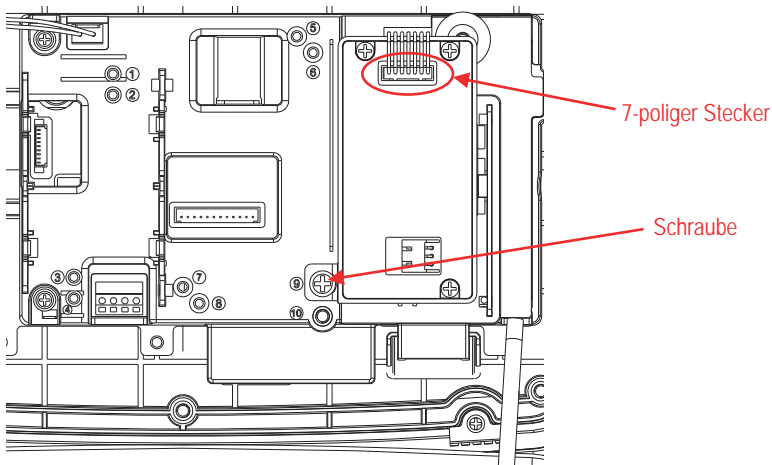

6. Setzen Sie das hintere Gehäuse wieder auf das vordere Gehäuse. Bringen Sie die 6 Schrauben wieder an. Ziehen Sie 6 Schrauben mit versiegelter Unterlegscheibe fest.

Für TD52XW mit umgekehrter rückwärtiger Abdeckung:

1. Entfernen Sie die 6 Dichtungsschrauben, um das hintere Gehäuse zu öffnen. Entfernen Sie den M25-Lochstopfen wie gezeigt.

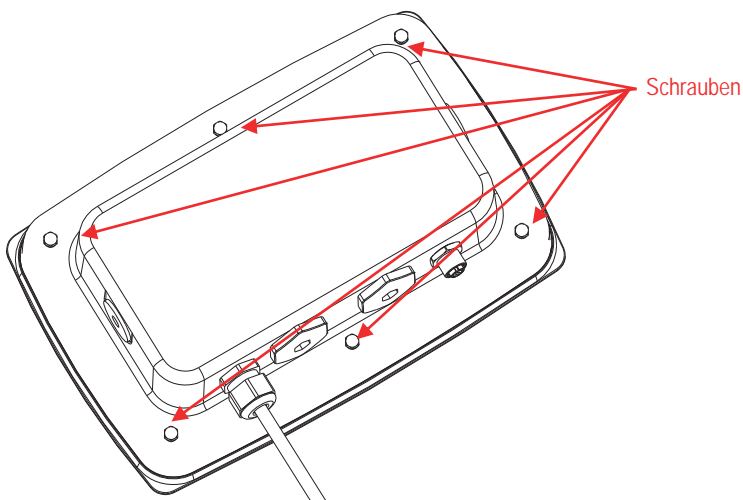

2. Nehmen Sie das hintere Gehäuse wie gezeigt vom vorderen Gehäuse herunter.

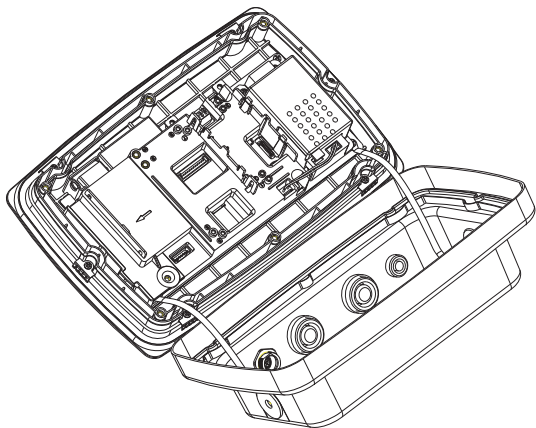

3. Schließen Sie das Kabel an den Hauptplattenanschluss 3 an.

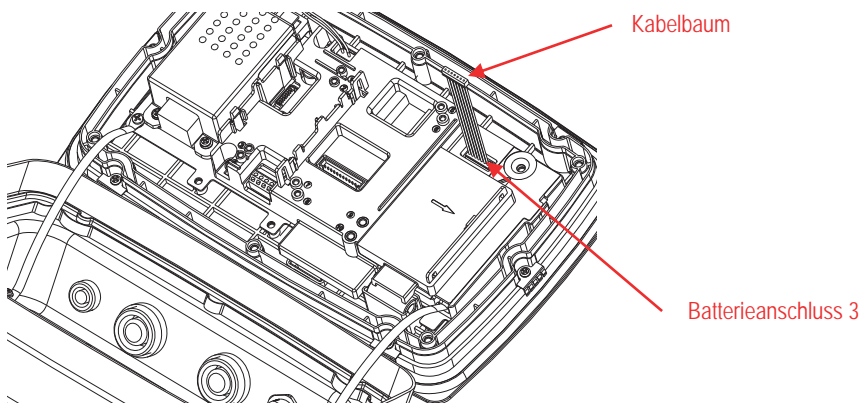

4. Installieren Sie die Li Batteriepackung. Schieben Sie es entlang des Pfeils. (Hinweis: Haken 1 passt zur Rippe des roten Teils).

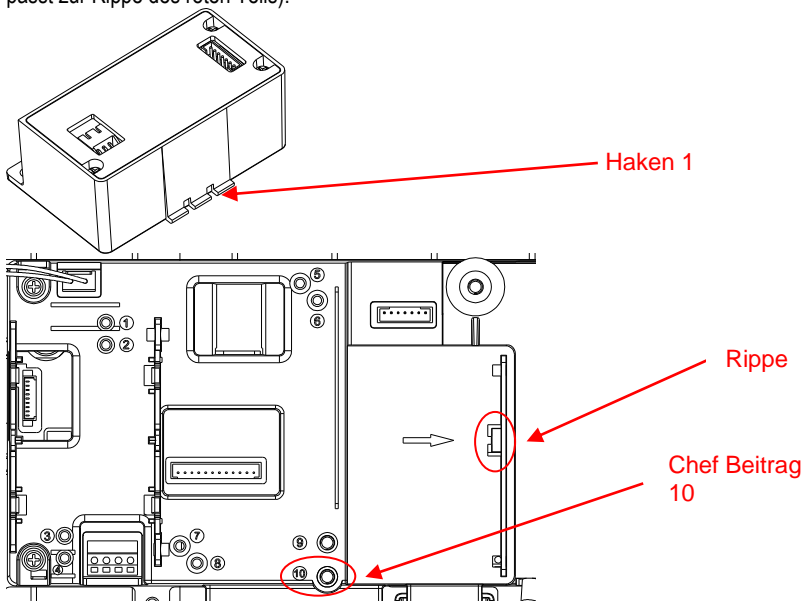

5. Sichern Sie es mit einer Schraube (Hinweis: Boss Post ist 10). Schließen Sie das Kabel an die 7-poligen Stecker der Li-Batteriepackung an.

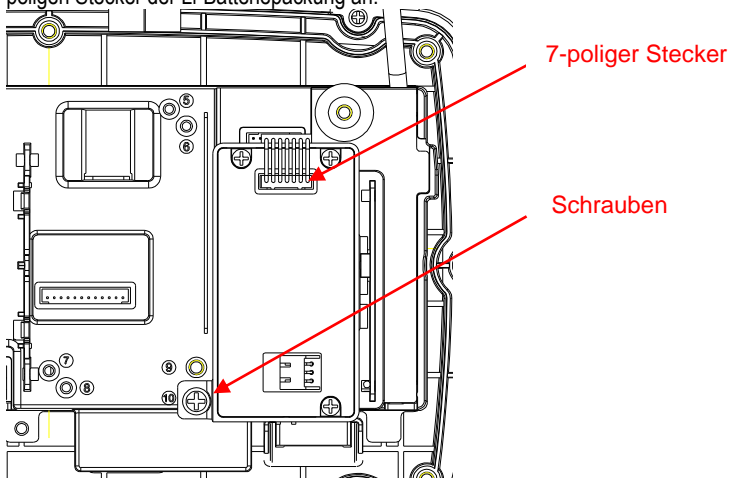





6. Setzen Sie das hintere Gehäuse wieder auf das vordere Gehäuse. Bringen Sie die 6 Schrauben wieder an. Ziehen Sie die 6 Schrauben mit versiegelter Unterlegscheibe fest (Drehmoment beträgt $1,8 \text{ N} \cdot \text{m} \pm 0,5$).

3. BATTERIEBETRIEB

3.1 Batteriesymbol

Während des Batteriebetriebs zeigt das Batteriesymbol den verbleibenden Batterieladezustand an.

	Batterie 5 - 25% übrig
	Batterie 25 - 50% übrig
	Batterie 50 - 75% übrig
	Batterie 75 - 100% übrig

Das Batteriesymbol befindet sich über der Wiegeeinheit auf dem Anzeigedisplay, wie in der folgenden Abbildung zu sehen ist.

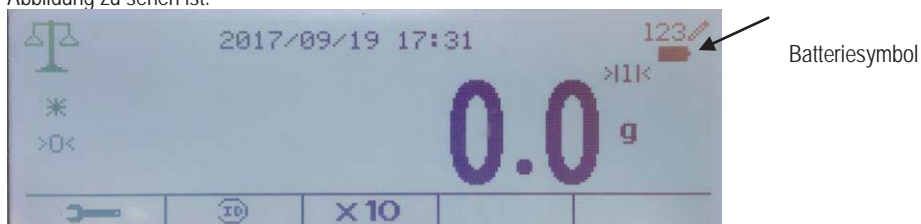

Wenn der Batteriestand unter 5% liegt, schaltet sich die Indikator automatisch ab.

Es dauert ungefähr 9 Stunden, um die Batterie vollständig aufzuladen.

4. BATTERIESPEZIFIKATIONEN

Batterietyp:	Lithium-Ionen, 2500mAh, 7,4V
Batteriebetriebszeit:	21 Stunden * bei ausgeschalteter Hintergrundbeleuchtung
Batterieladezeit:	9 Stunden
Betriebstemperaturbereich:	-20°C ~ 60°C (-4 °F ~ 140 °F)
Ladetemperaturbereich:	0°C ~ 45°C (32°F ~ 113 °F)

Hinweis:

* Die Anzahl der Stunden, die die Waage mit der Batterie betrieben werden kann, hängt von vielen Faktoren ab. Hintergrundbeleuchtung und Schnittstellenoptionen reduzieren die Stunden, bevor eine erneute Aufladung benötigt wird. Schalten Sie diese Funktionen aus, um eine optimale Lebensdauer der Batterie zu erzielen.

**WARNUNG:**

Laden Sie die Batterie nicht weiter auf, wenn der Ladevorgang nicht innerhalb der angegebenen Zeit abgeschlossen wird.

Verwenden Sie die Batterie nicht mehr, wenn die Batterie ungewöhnlich heiß wird oder wenn ein Geruch, eine Verfärbung oder Deformation auftritt.

Verwenden Sie die Batterie nicht mehr, wenn während des Gebrauchs, des Ladens oder der Lagerung ungewöhnliche Zustände festgestellt werden.

5. EINHALTUNG

Kennzeichen	Standard
	Dieses Produkt entspricht den geltenden harmonisierten Standards der EU-Richtlinien 2011/65 / EU (RoHS), 2014/30/EU (EMV). Die EU-Konformitätserklärung ist online unter www.ohaus.com/ce verfügbar.

FCC Note

Diese Ausrüstung wurde getestet und entspricht den Grenzwerten für digitale Geräte der Klasse A gemäß Teil 15 der FCC-Bestimmungen. Diese Grenzwerte sind derart konzipiert, dass sie einen angemessenen Schutz gegen schädliche Störungen bieten, wenn die Ausrüstung in einer kommerziellen Umgebung betrieben wird. Diese Ausrüstung erzeugt und verwendet Hochfrequenzenergie und kann diese abstrahlen. Wenn sie nicht in Übereinstimmung mit der Bedienungsanleitung installiert und verwendet wird, kann sie Funkstörungen hervorrufen. Der Betrieb dieser Ausrüstung in einem Wohngebiet verursacht wahrscheinlich schädliche Interferenzen. In diesem Fall muss der Benutzer die Störungen auf eigene Kosten korrigieren.

Industrie Kanada Hinweis

Dieses digitale Gerät der Klasse A entspricht der kanadischen Norm ICES-003

**Entsorgung**

In Übereinstimmung mit der europäischen Richtlinie 2012/19/EU über Elektro- und Elektronik-Altgeräte (Waste Electric and Electronic Equipment, WEEE) darf dieses Gerät nicht im Hausmüll entsorgt werden. Dies gilt auch für Länder außerhalb der EU, je nach ihren spezifischen Anforderungen.

Bitte entsorgen Sie dieses Produkt gemäß den örtlichen Bestimmungen an der für Elektro- und Elektronikgeräte angegebenen Sammelstelle. Wenn Sie Fragen haben sollten, setzen Sie sich bitte an die zuständige Behörde oder den Händler, bei dem Sie dieses Gerät erworben haben.

Sollte dieses Gerät an Dritte weitergegeben werden (für private oder berufliche Zwecke), muss der Inhalt dieser Verordnung ebenfalls darauf bezogen sein.

Für Anweisungen zur Entsorgung in Europa, siehe www.ohaus.com/weee.

Danke für Ihren Beitrag zum Umweltschutz.

1. INTRODUZIONE

Si prega di leggere completamente il presente Manuale prima dell'installazione e la messa in funzione.

CAUZIONE:



LEGGERE TUTTI GLI AVVERTIMENTI DI SICUREZZA PRIMA DI INSTALLARE, ESEGUIRE I COLLEGAMENTI O SOTTOPORRE A SERVIZIO. LA MANCATA OSSERVANZA DI QUESTE AVVERTENZE POTREBBE CAUSARE LESIONI PERSONALI E/O DANNI MATERIALI. CONSERVARE TUTTE LE ISTRUZIONI PER RIFERIMENTO FUTURO.

1.1 Contenuti del Kit



Batteria con
coperchio della
batteria collegato.

2. INSTALLAZIONE

2.1 Precauzioni di Sicurezza

Per un funzionamento sicuro e affidabile di quest'apparecchiatura si prega di osservare tutte le precauzioni di sicurezza citate in questo Manuale.

Scollegare l'apparecchiatura dalla presa di corrente prima di procedere all'installazione.

2.2 Procedura d'installazione

Seguire i seguenti passaggi. Fare riferimento alle Figure quando si eseguono questi passaggi.

Per TD52P:

1. Separare l'indicatore dalla base allentando il cavo connettore maschio della cella di carico. Rimuove il coperchio d'interfaccia in opzione.

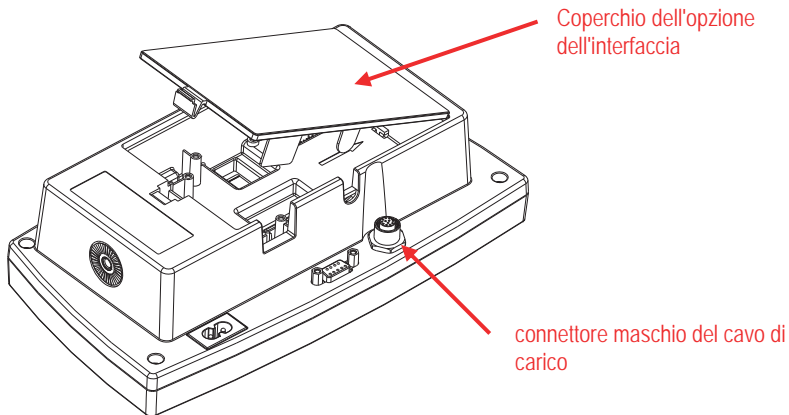

2. Collegare il cavo al connettore del pannello principale, come mostrato.

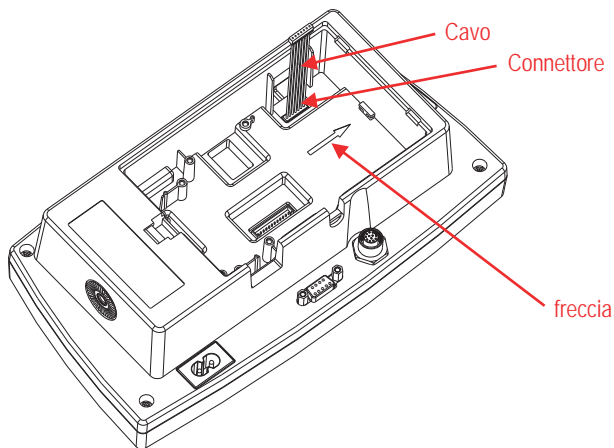

3. Posizionare il pacco batteria agli ioni di litio in modo che gli alloggiamenti 1 sul bordo inferiore destro del pacco batteria siano allineati con la nervatura sul fondo dell'area delle opzioni degli indicatori. Far scorrere il pacco batteria verso destra (nella direzione della freccia) finché le fessure non si incastrano con la nervatura.

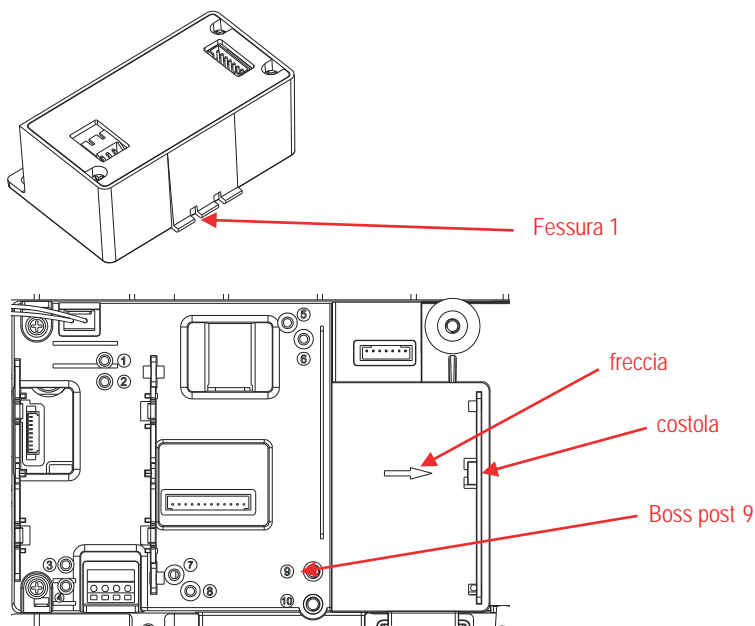

4. Spingere l'imballaggio della batteria al litio lungo la freccia. Collegare il cavo al connettore dell'imballaggio della batteria al litio a-7 Pignoni. Fissarlo con una vite.

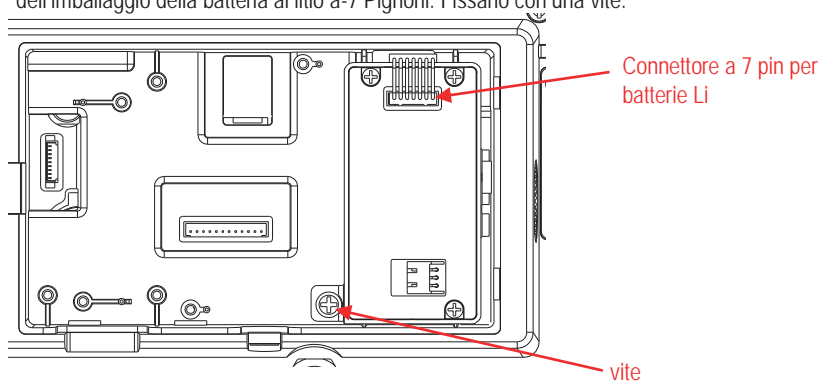

5. Riporre il coperchio dell'interfaccia in opzione sul terminale.

Per TD52XW:

1. Rimuovere il coperchio d'interfaccia in opzione. Allentare le 6 viti con rondella a tenuta stagna.

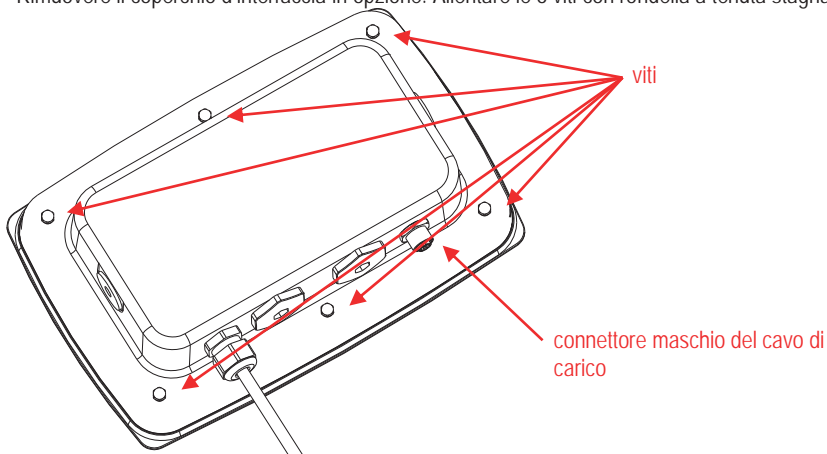

2. Abbassare l'alloggiamento posteriore dall'alloggiamento anteriore, come mostrato.

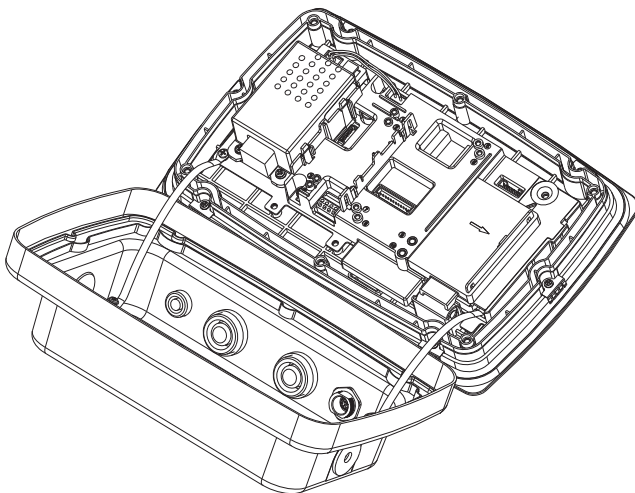

3. Collegare il cavo al connettore del pannello principale.

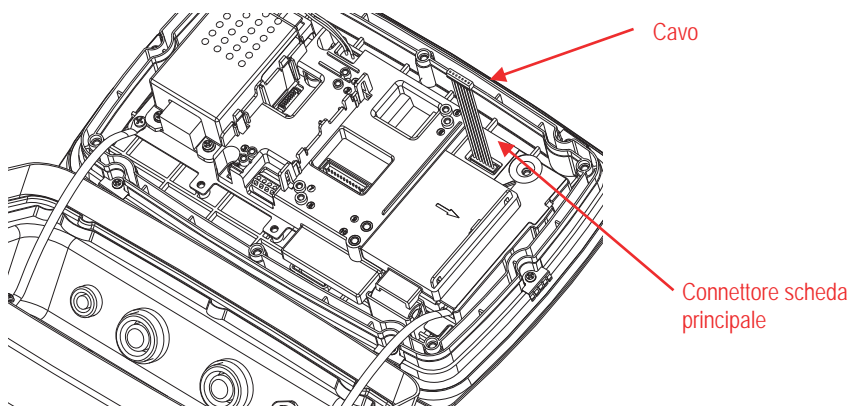

4. Posizionare il pacco batteria agli ioni di litio in modo che le fessure 2 sul bordo inferiore destro del pacco batteria siano allineate con la nervatura sul fondo dell'area opzioni dell'indicatore. Far scorrere il pacco batteria verso destra (nella direzione della freccia) finché le fessure non si incastrano con la nervatura.

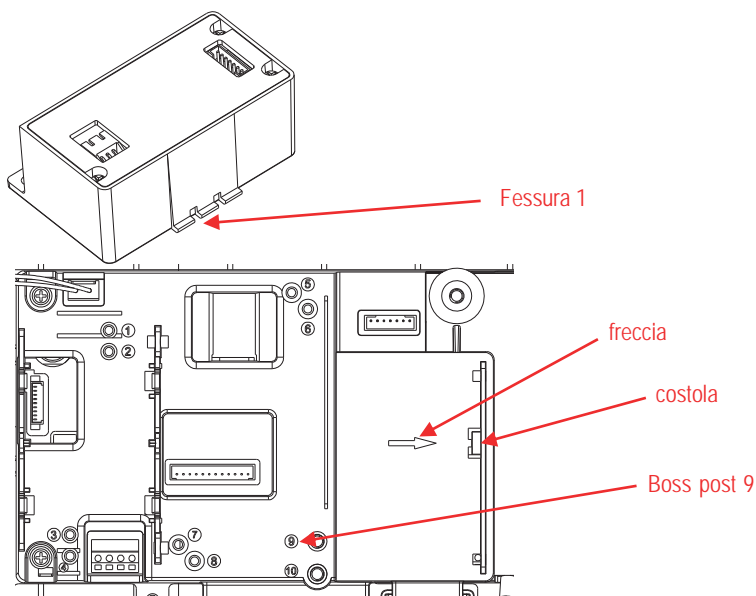

5. Fissarlo con una vite. (Nota: La Sede della bugna è 9.)
Collegare il cavo dei connettori dell'imballaggio della batteria al litio a-7 pignoni.

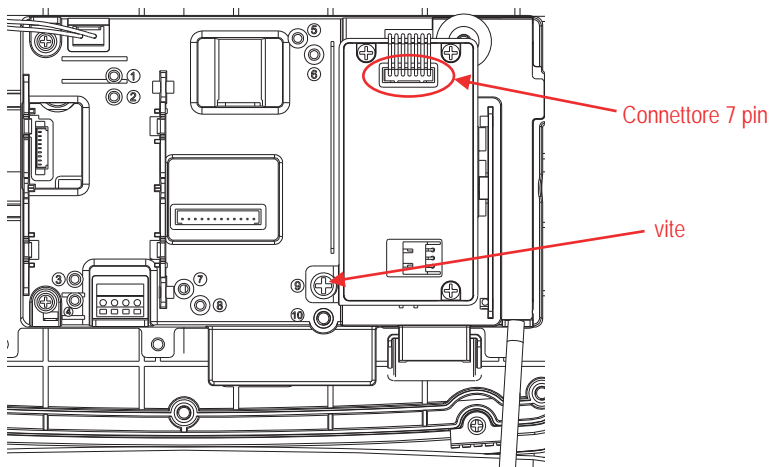

6. Riporre l'alloggiamento posteriore sull'alloggiamento anteriore. Reinstallare le 6 viti. Fissare le 6 viti con rondella a tenuta stagna.

Per TD52XW con coperchio posteriore rivolto:

1. Rimuovere le 6 viti a tenuta stagna per aprire l'alloggiamento posteriore. Rimuovere il tappo forato M25, come mostrato.

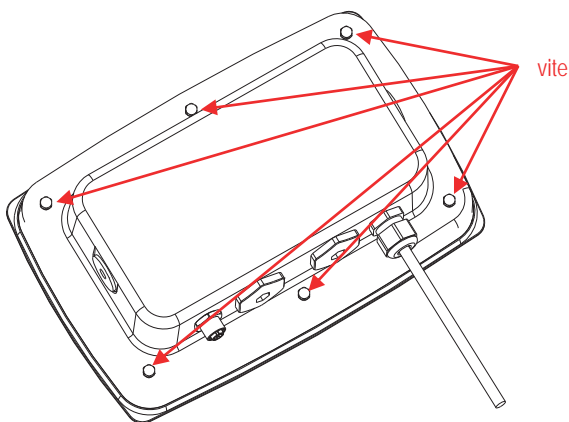

2. Abbassare l'alloggiamento posteriore dall'alloggiamento anteriore, come mostrato.

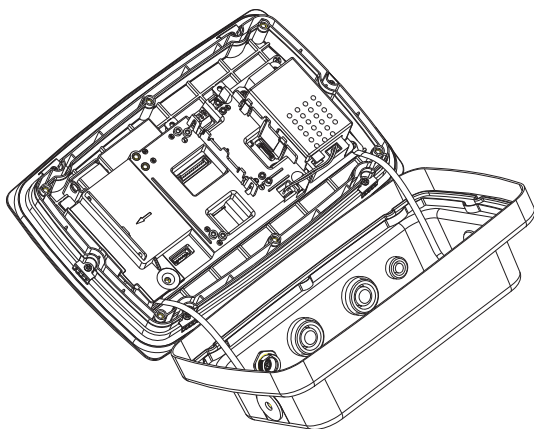

3. Collegare il cavo connettore 3 del pannello principale.

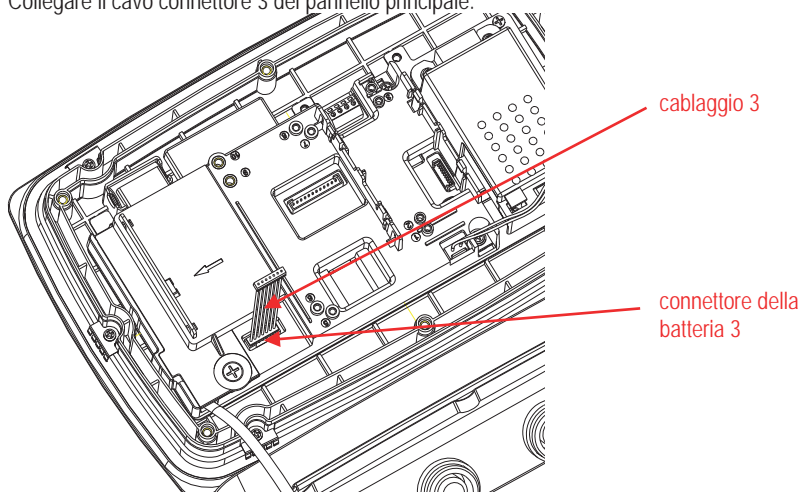

4. Installare l'imballaggio della batteria al litio. Spingerlo lungo la freccia. (Nota: Fessura 1 corrisponde alla costola della parte rossa.)

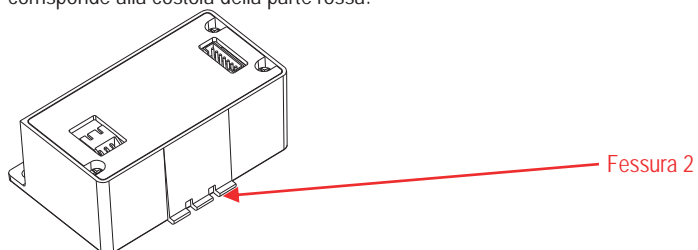

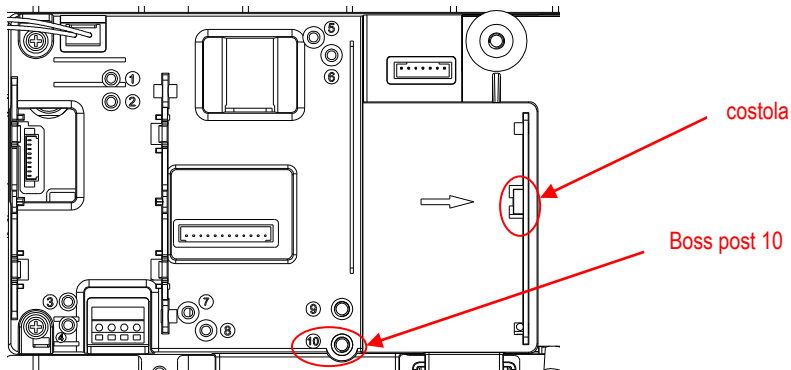

5. Fissarlo con una vite (Nota: La Sede della Bugna è 10). Collegare il cavo dei connettori dell'imballaggio della batteria al litio a-7 pignoni.

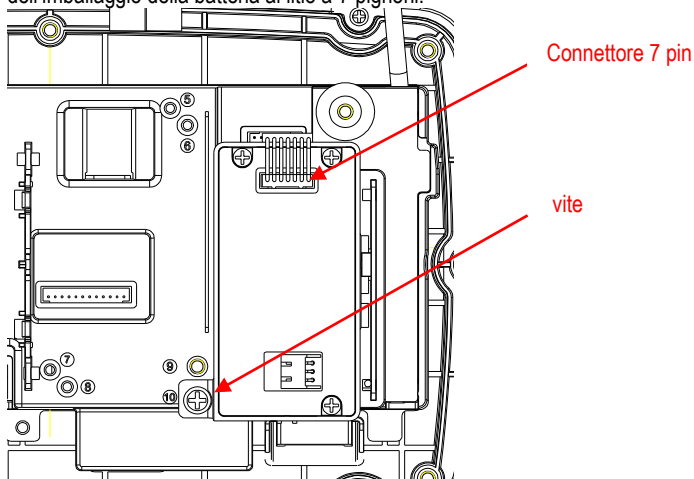





6. Riporre l'alloggiamento posteriore sull'alloggiamento anteriore. Reinstallare le 6 viti. Fissare le 6 viti con rondella a tenuta stagna (La coppia è di $1,8 \text{ N} \cdot \text{m} \pm 0,5$).

3. FUNZIONAMENTO DELLA BATTERIA

3.1 Icona della Batteria

Durante il funzionamento della batteria, l'icona della batteria indica il rimanente livello della ricarica della batteria.

	Batteria 5 - 25 % rimanente
	Batteria 25 - 50 % rimanente
	Batteria 50 - 75 % rimanente
	Batteria 75 - 100 % rimanente

L'icona della batteria è collocata sopra l'unità di pesata sul display dell'indicatore, come mostrato nella seguente immagine.

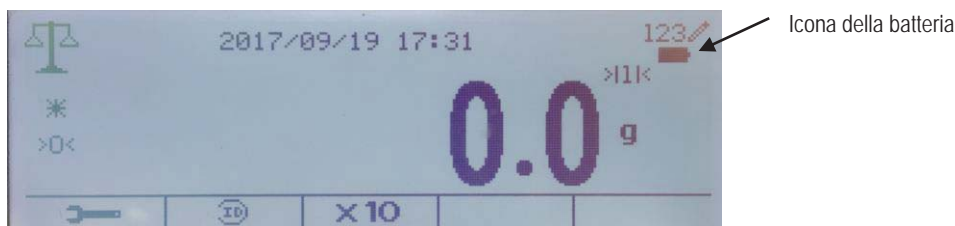

Quando il livello della batteria è sotto il 5% l'indicatore si spegnerà automaticamente.

Occorrono circa 9 ore per ricaricare completamente la batteria.

4. SPECIFICHE DELLA BATTERIA

Tipo di batteria:	Litio-Ione, 2500mAh, 7.4V
Tempo di Funzionamento della batteria:	21 ore* con retroilluminazione spenta
Tempo di Ricarica della batteria:	9 ore
Gamma della Temperature di Funzionamento:	-20 °C ~ 60°C (-4 °F ~ 140 °F)
Gamma della Temperature di Ricarica:	0 °C ~ 45 °C (32°F ~ 113 °F)

Nota:

* Il numero di ore che la bilancia può funzionare direttamente dalla batteria dipende da molti fattori. Entrambe, sia la retroilluminazione, sia le Opzioni Interfaccia, ridurranno le ore prima che sia necessaria una ricarica. Per una durata ottimale della batteria, disattivare queste funzioni.

**AVVERTIMENTO:**

Interrompere la ricarica della batteria se la ricarica non viene completata entro il tempo specificato.

Interrompere l'uso della batteria se quest'ultima si dovesse surriscaldare in modo anomalo o alla presenza di un odore, una decolorazione o una deformazione.

Interrompere l'uso della batteria se si dovessero rilevate condizioni anomale durante l'uso, la ricarica o la memorizzazione.

5. CONFORMITÀ

Marcatura	Norma
	Questo prodotto è conforme alle Norme armonizzate applicabili delle Direttive UE/2011/65 (RoHS), 2014/30/UE (EMC). La Dichiarazione di Conformità UE è disponibile online all'indirizzo www.ohaus.com/ce

Nota FCC (*Commission Fédérale sur les Communications (Commissione Federale sulle Comunicazioni)*)

Quest'apparecchiatura è stata testata e trovata conforme ai limiti per un dispositivo digitale di Classe A, in conformità alla Parte 15 delle Regole della FCC. Questi limiti sono progettati per fornire protezione ragionevole contro interferenze dannose quando l'apparecchiatura viene utilizzata in un ambiente commerciale. Quest'apparecchiatura genera, utilizza e può irradiare energia in radiofrequenza e, se non installata e utilizzata in conformità con il Manuale di Istruzioni, può causare interferenze dannose alle comunicazioni radio. La funzione di quest'apparecchiatura in un'area residenziale può causare interferenze dannose, nel qual caso l'utente dovrà correggere l'interferenza a proprie spese.

Nota dell'*Industry Canada (Industria canadese)*

Quest'apparecchio digitale di Classe A è conforme all'ICES-003 canadese.

Smaltimento dei Rifiuti



In conformità con la Direttiva europea 2012/19/UE sui rifiuti di apparecchiature elettriche ed elettroniche (WEEE = RAEE), questo dispositivo non può essere smaltito con i rifiuti domestici.

Questo vale anche per i paesi al di fuori dell'UE, in base alle loro esigenze specifiche.

Smaltire questo prodotto in conformità con le normative locali presso il punto di raccolta specificato per le apparecchiature elettriche ed elettroniche. In caso di domande, contattare l'autorità responsabile o il distributore da cui è stato acquistato il dispositivo.

Se questo dispositivo viene trasmesso ad altre parti (per uso privato o professionale), anche il contenuto di questo regolamento deve essere correlato.

Per le istruzioni sullo smaltimento in Europa, consultare www.ohaus.com/weee.

Grazie per il vostro contributo alla protezione dell'ambiente.

1. 简介

请在安装和操作前完整阅读本使用说明。

注意：



请务必先阅读所有注意事项之后再行 I/O 选件的安装、连接或维修。请遵守这些提示避免造成人身伤害和/或财产损失。请务必保留此说明手册以供之后参考。

1.1 部件

带电池盖的电池组



2. 安装

2.1 安全事项

请遵守以下安全注意事项，安全操作本设备。

安装前请先切断主电源。

2.2 安装步骤

请按照以下示意图安装。

对于 TD52P:

1. 将传感器电缆从电子称重仪表背面的公接头断开，分离仪表和基座。移除选件后盖。

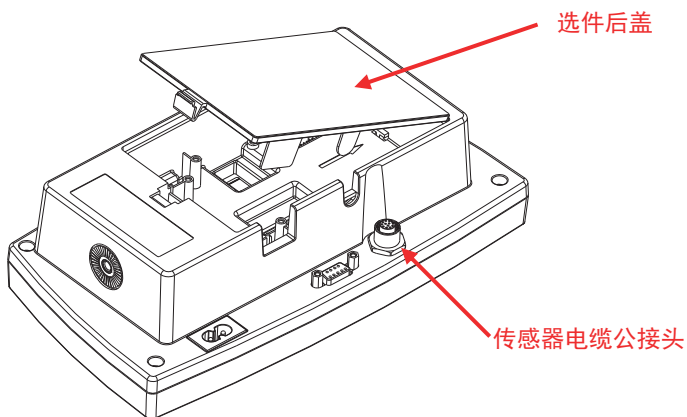

2. 如下图所示连接 7 针锂电池组电源线到主板电池连接头。

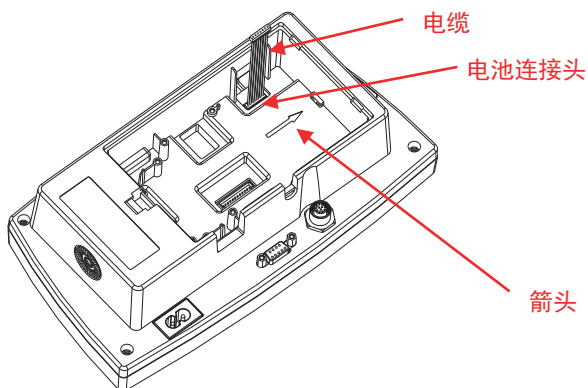

- 放入锂电池组，使得电池组右下方的凹槽和电子称重仪表放置选件区域的底部挡边对齐。将电池组向右（箭头方向）滑动，直到凹槽与挡边接合。

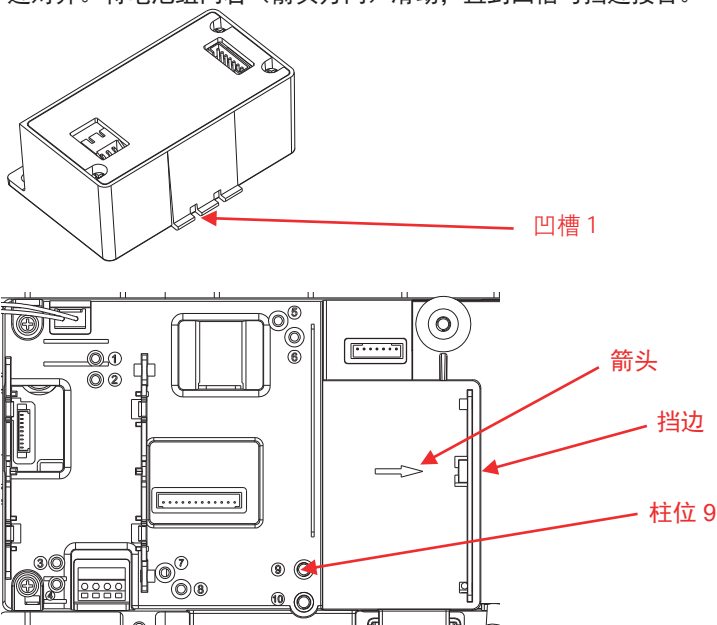

- 将锂电池组的电缆扭转半圈并连接仪表和电池组的 7 针接头。在标有柱位 9 的位置用一个螺丝固定电池组。

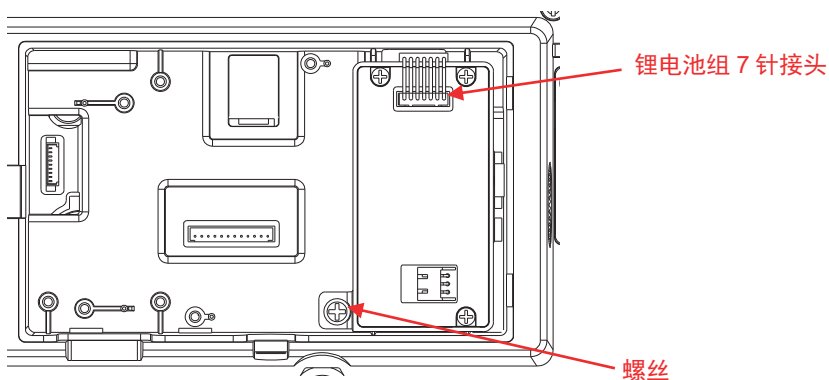

5. 重新盖好仪表上的选件后盖。

对于 TD52XW:

1. 移除选件后盖。旋下 6 颗带密封垫圈的螺丝。

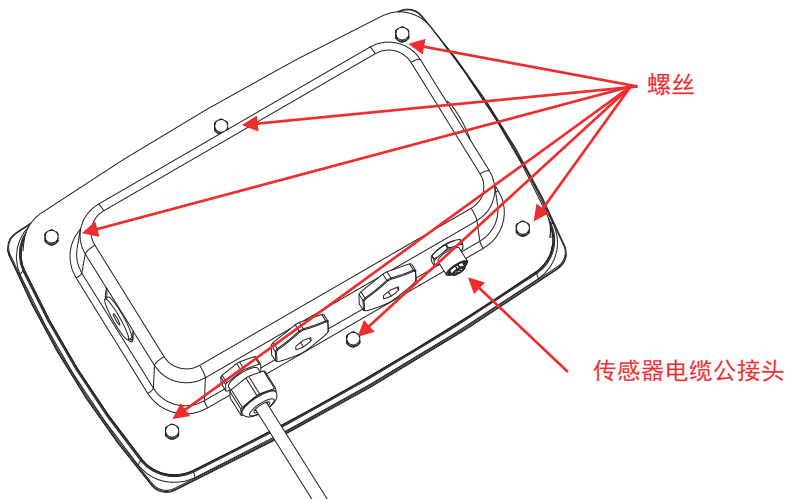

2. 如图所示将后盖从前盖向前翻开。

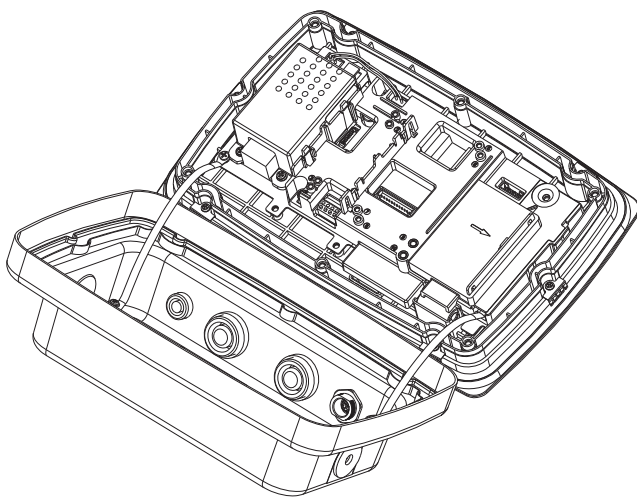

3. 连接 7 针锂电池组的电缆到主板电池接头。

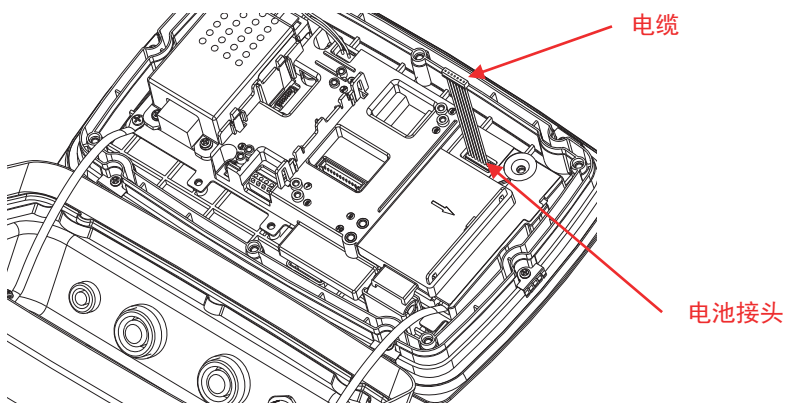

4. 放入锂电池组，使得电池组右下方的凹槽 1 和电子称重仪表放置选件区域的底部挡边对齐。将电池组向右（箭头方向）滑动，直到凹槽与挡边接合。

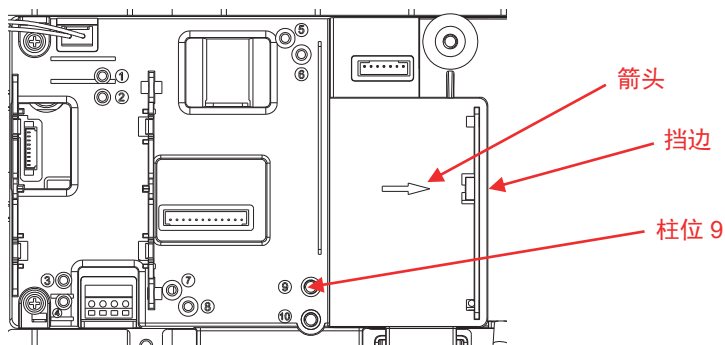
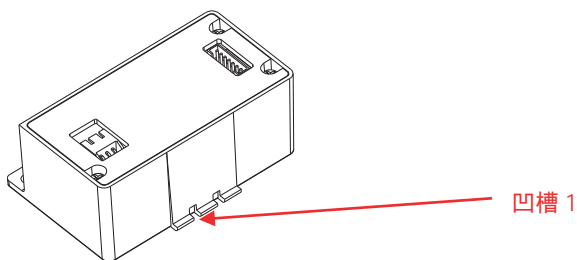

- 将锂电池组的电缆扭转半圈并连接仪表和电池组的 7 针接头。在标有柱位 9 的位置用一个螺丝固定电池组。
连接电缆到锂电池组 7 针接头。

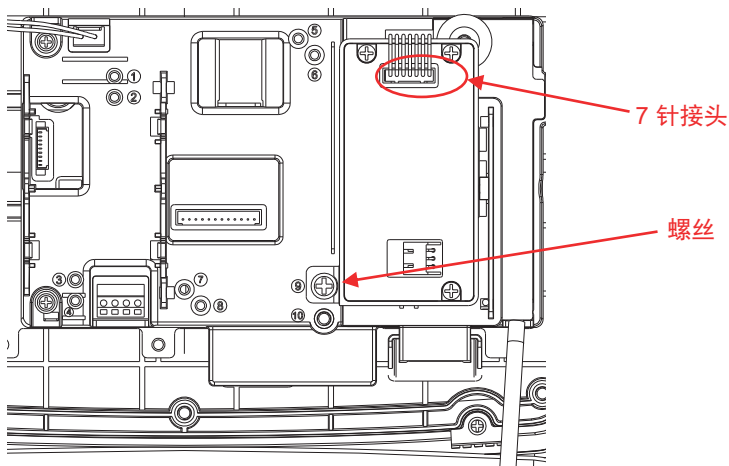

- 把后盖放回前盖上。重新装好 6 颗带密封垫圈的螺丝。

对于带可翻转后盖的 TD52XW:

- 移除 6 颗密封螺丝，打开后盖。如图所示，移除 M25 插孔。

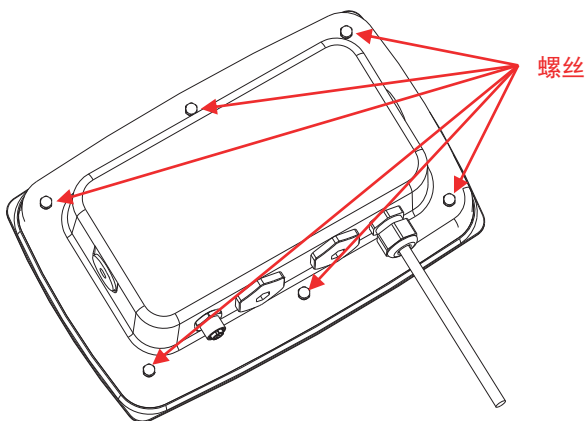

2. 如图所示将后盖从前盖向前翻开。

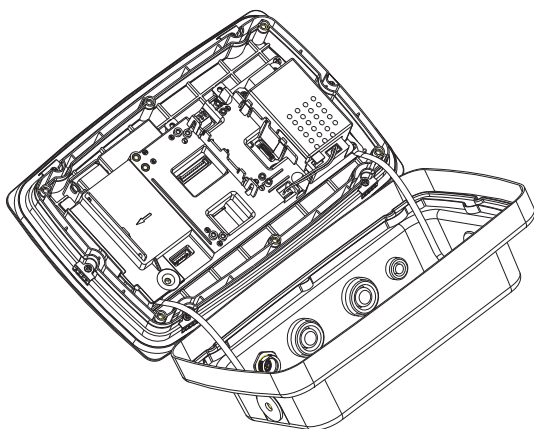

3. 连接电缆到主板电池接头 3。

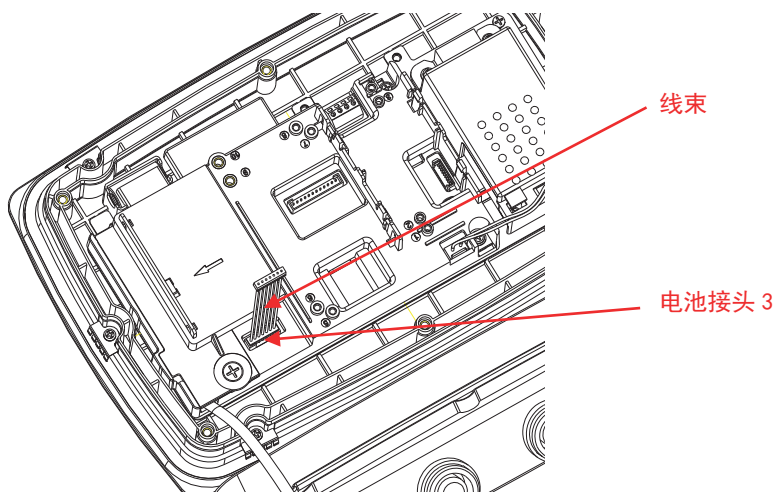

4. 安装锂电池组。沿箭头方向推动（注：凹槽 2 与红色部分的挡边接合）。

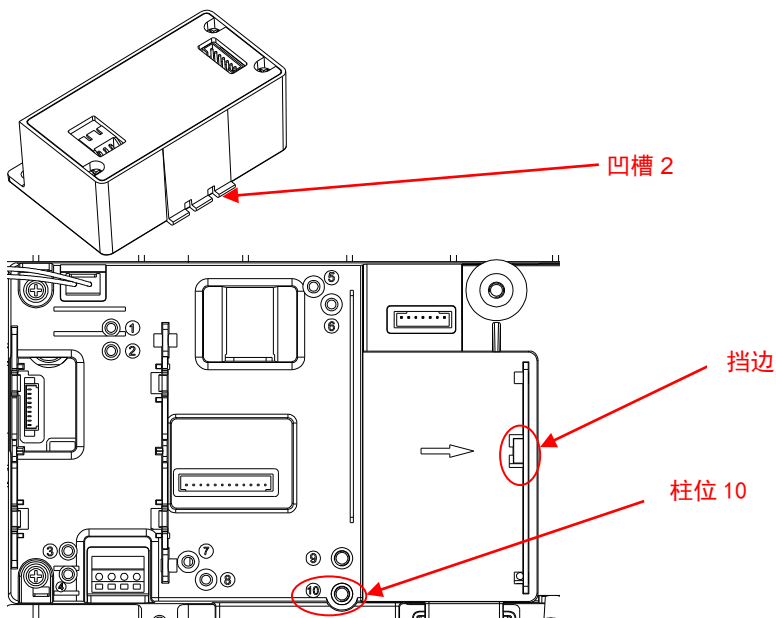

5. 用一颗螺丝固定（注：柱位为 10）。连接电缆到锂电池组 7 针接头。

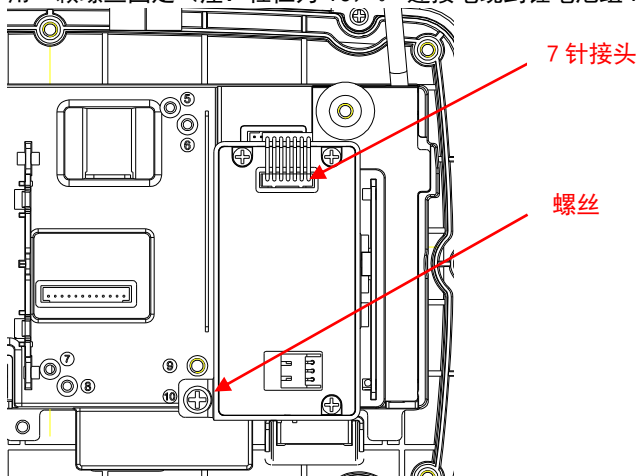





6. 把后盖放回前盖上。重新装好 6 颗带密封垫圈的螺丝（扭矩为 $1.8N \cdot m \pm 0.5$ ）。

3. 电池的使用

3.1 电池图标

电池使用期间，电池图标指示剩余的电池电量。

	剩余 5 - 25 % 的电池电量
	剩余 25 - 50 % 的电池电量
	剩余 50 - 75 % 的电池电量
	剩余 75 - 100 % 的电池电量

如下图所示，在仪表显示屏上电池图标位于称重单位上方。

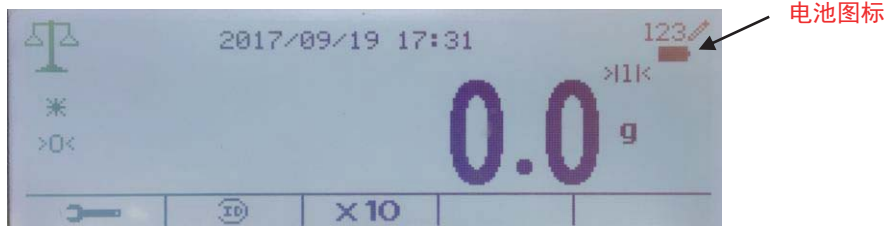

当电池电量低于 5% 时，仪表会自动关机。

电池充满电需要大概 9 小时。

4. 电池规格

电池类型	锂电池, 2500mAh, 7.4V
电池使用时间	21 小时* (背光关闭)
电池充电时间	9 小时
使用温度范围	-20 °C ~ 60 °C (-4 °F ~ 140 °F)
充电温度范围	0°C ~ 45°C (32°F ~ 113 °F)

注:

* 电子秤使用电池运行的小时数取决于很多因素。在电池需要重新充电前背光和接口选项都会减少使用时间。关闭所有这些功能, 可获得最佳的电池寿命。



警告:

如果在指定时间内没有完成充电, 请停止给电池充电。

如果电池异常发热, 或者发生褪色, 变色或变形, 请停止使用电池。

如果在使用, 充电或存储过程中检测到异常情况, 请停止使用电池。

5. 安规信息

标志	安规
	本产品符合 2011/65/EU (RoHS)和 2014/30/EU (EMC)欧盟指令的要求。欧盟合规性声明可见 www.ohaus.com/ce 。

FCC 说明

本设备已经按照 FCC 规则第 15 部分的规定进行了测试，符合 A 类数字设备的限制。这些限制旨在提供合理的防护，防止设备在商业环境运行时产生有害干扰。本产品会产生、使用和辐射射频能量。如果不按照使用说明书安装和使用，可能对无线电通信造成有害干扰。在住宅区使用该设备可能造成有害干扰，在这种情况下，使用者需自行承担费用消除此干扰。

加拿大工业协会说明

该 A 类数字设备符合加拿大 ICES-003 的所有要求。

报废处理



按照关于报废电子电气设备WEEE的 2002/96/EC欧洲指令的规定，本产品不可按生活垃圾处理。这也适用于欧盟以外的国家，需按照其特定的要求进行处理。

请按照当地法规在规定的电子电气收集点处理本产品。如果您有任何问题，请与主管部门或您购买该设备的经销商联系。

若将该设备转给其他方（私用或专业人员用），也必须遵守该规程的内容。

关于欧洲的报废处理要求，请查阅www.ohaus.com/weee。

感谢您对环境保护所做的贡献。

1. 소개

설치 및 작동 전 본 매뉴얼을 충분히 숙지하여 주시기 바랍니다.

주의:



설치, 연결 및 서비스를 진행하기 전 모든 안전 경고를 읽어보십시오. 다음 주의 사항을 준수하지 않을 경우 개인 상해 또는 재산상의 피해가 있을 수 있습니다. 추후 참고를 위해 모든 지시사항을 잘 숙지하십시오.

1.1 키트 구성품



덮개가 부착된 배터리

2. 설치

2.1 안전 예방

장치의 안전하고 올바른 작동을 위해, 본 매뉴얼에 명시된 모든 안전 수칙을 준수하십시오.

설치 전, 기기를 주 전원 공급장치에서 분리하십시오.

2.2 설치 절차

아래 단계를 따라 해주십시오. 각 단계를 수행할 때 그림을 참조해주시오.

TD52P:

1. 인디케이터 뒷면의 수 커넥터에서 로드셀 케이블을 분리하여 인디케이터를 본체와 분리해주시오. 인터페이스 옵션 커버를 분리해주시오.

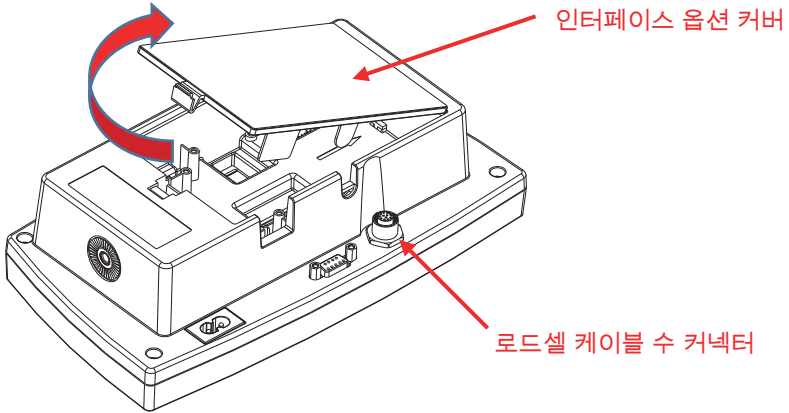

2. 그림과 같이 7-핀 리튬이온 배터리 팩 전원 케이블을 메인보드 배터리 커넥터에 연결해주시오.

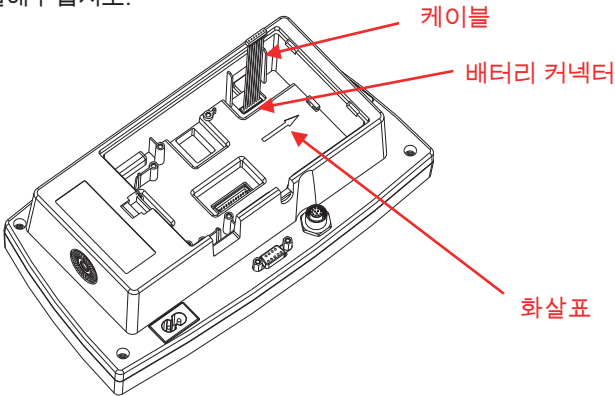

3. 배터리 팩의 오른쪽 아래 가장자리에 있는 슬롯 1 이 표시기 옵션 부분 하단의 리브와 나란히 하도록 리튬이온 배터리 팩을 위치시켜 주십시오. 슬롯이 리브와 맞물릴 때까지 배터리 팩을 오른쪽 (화살표 방향)으로 밀어주십시오.

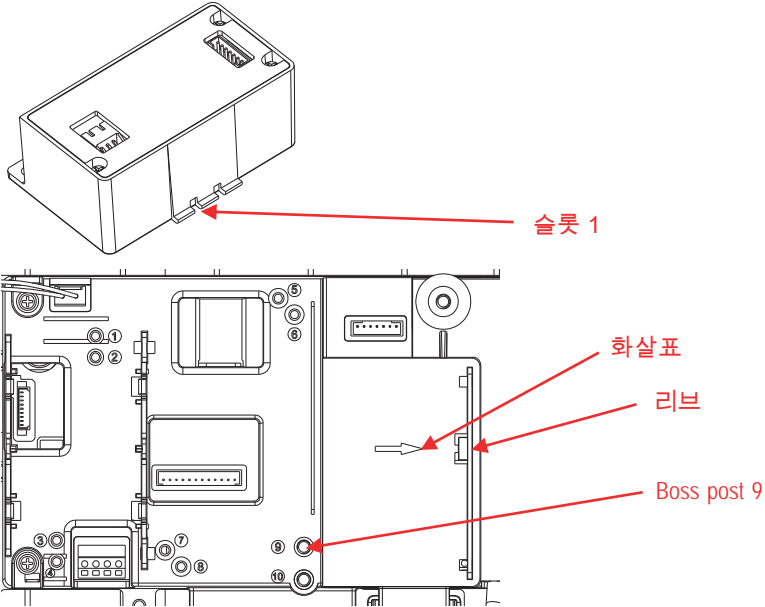

4. 리튬이온 배터리 팩 케이블을 반 바퀴 돌려서 표시기의 7 핀 커넥터를 배터리 팩에 연결해 주십시오. Boss Screw 9 이 표시된 위치에 나사를 사용하여 배터리 팩을 고정해 주십시오.

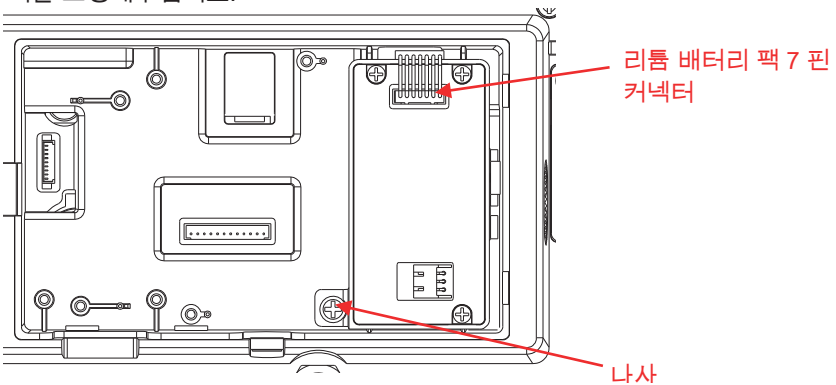

5. 단말기의 인터페이스 옵션 커버를 다시 닫아 주십시오.

TD52XW:

1. 인터페이스 옵션 커버를 분리해주시시오. 밀봉된 와셔가 있는 6 개의 나사를 풀어주시시오.

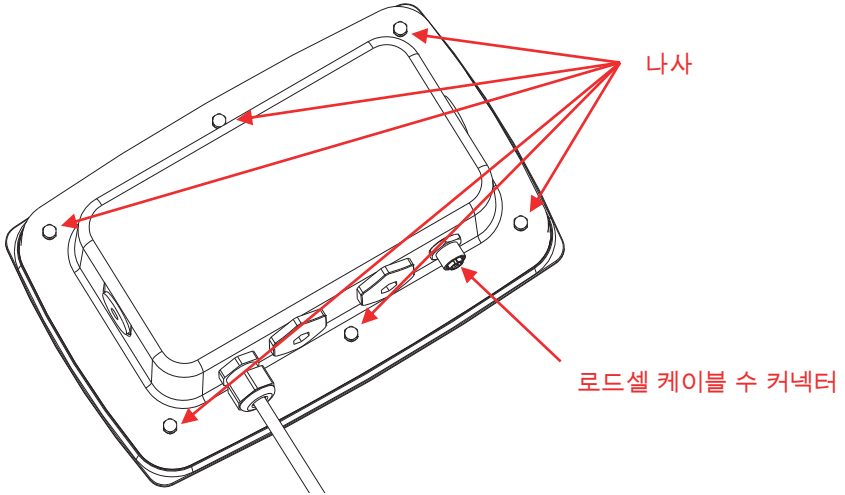

2. 그림과 같이 전면 하우징에서 후면 하우징을 회전시켜 펼쳐 주십시오.

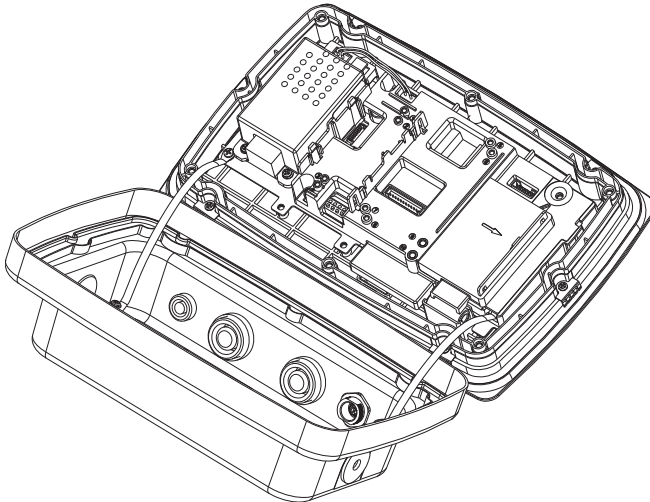

3. 아래 그림과 같이 7 핀 배터리 팩 전원 케이블을 메인보드 배터리 커넥터에 연결해주시시오.

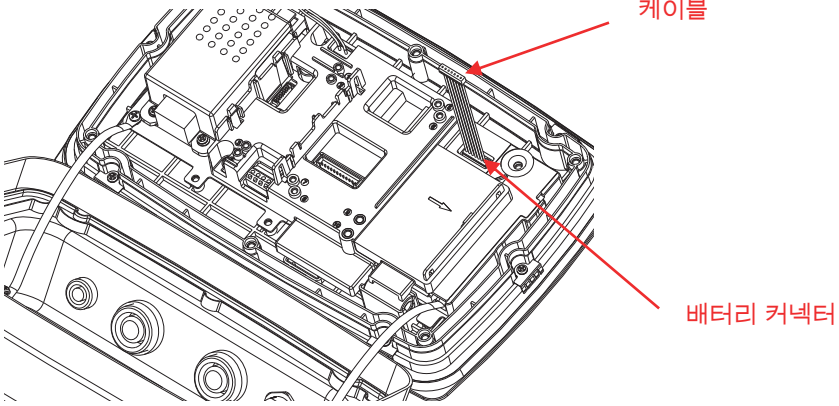

4. 리튬 배터리 팩을 삽입하여 배터리 팩 하단 오른쪽 모서리에 있는 슬롯 2가 표시기 옵션 영역 하단의 리브와 나란히 하도록 해주십시오. 슬롯이 리브와 맞물릴 때까지 배터리 팩을 오른쪽(화살표 방향)으로 밀어주시시오.

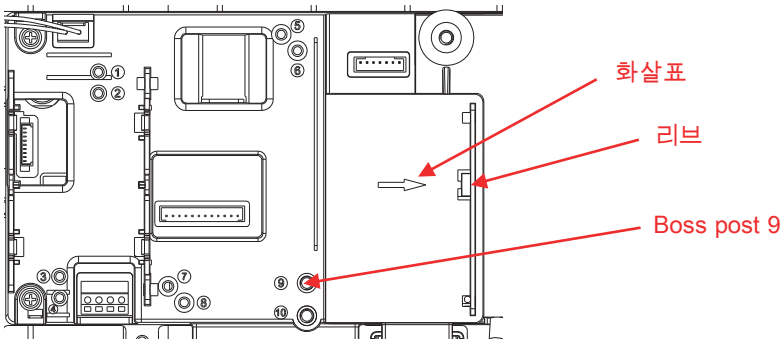
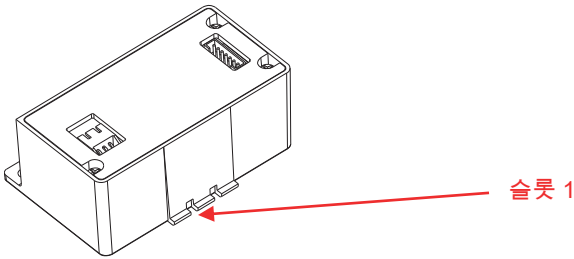

5. 리튬 배터리 팩 케이블을 반 바퀴 돌려서 표시기의 7 핀 커넥터를 배터리 팩에 연결해주시시오. 양각 단자 9로 표시된 위치에 나사로 배터리 팩을 고정해주시시오. 7 핀 리튬 배터리 커넥터에 케이블을 연결해주시시오.

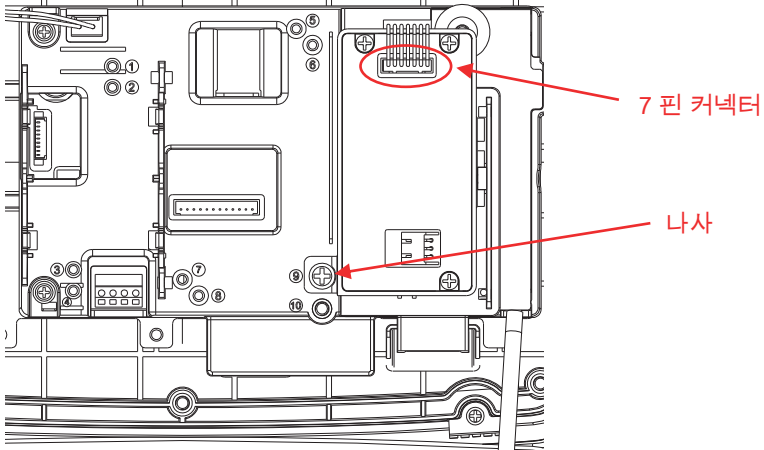

6. 후면 하우징을 전면 하우징에 위에 다시 놓으십시오. 밀봉된 와셔가 있는 6 개의 나사를 다시 조여주십시오.

TD52XW with reversed rear cover:

1. 6 개의 나사를 풀고 후면 하우징을 분리해주시시오. 그림과 같이 M25 홀 플러그를 분리해주시시오.

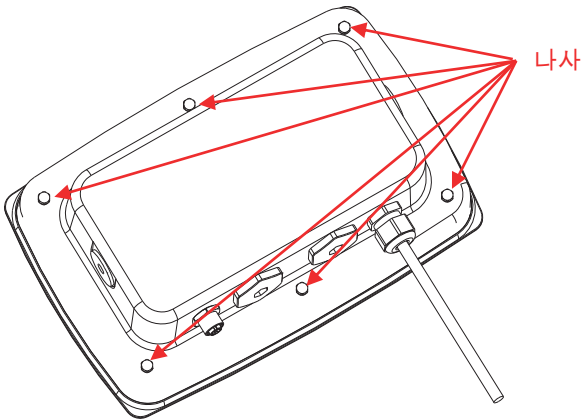

- 그림과 같이 전면 하우징에서 후면 하우징을 아래로 내려주십시오.

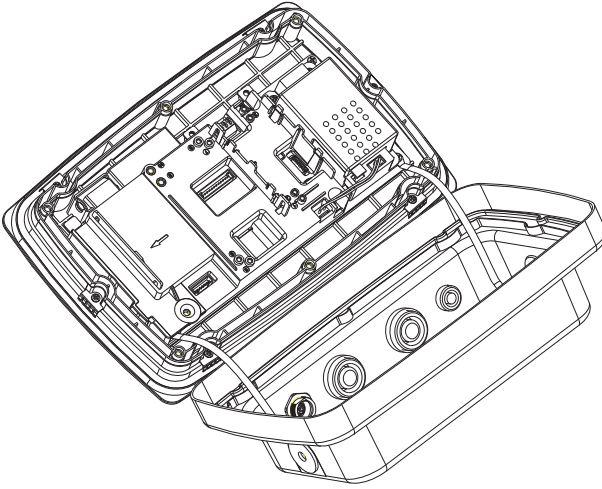

- 케이블을 메인 보드 배터리 커넥터 3에 연결하십시오.

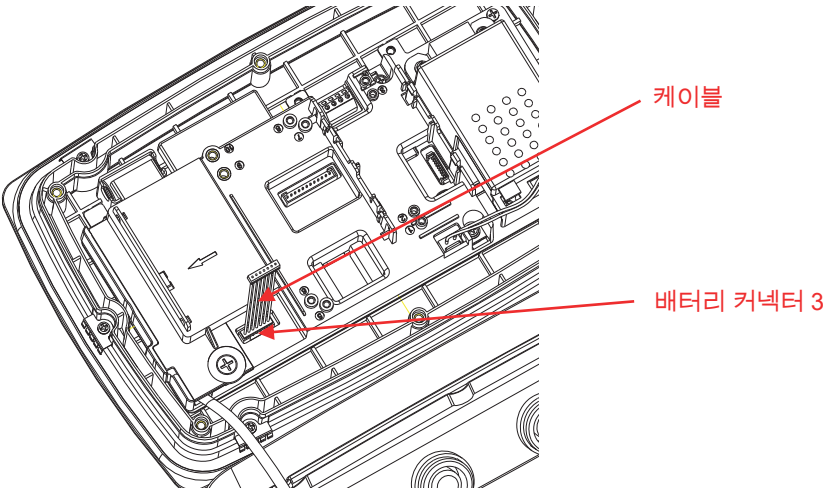

4. 리튬 배터리 패키지를 설치해주시십시오. 화살표를 따라 밀어 넣어 주십시오. (참고: 슬롯 2 와 빨간색 부분의 리브는 일치합니다).

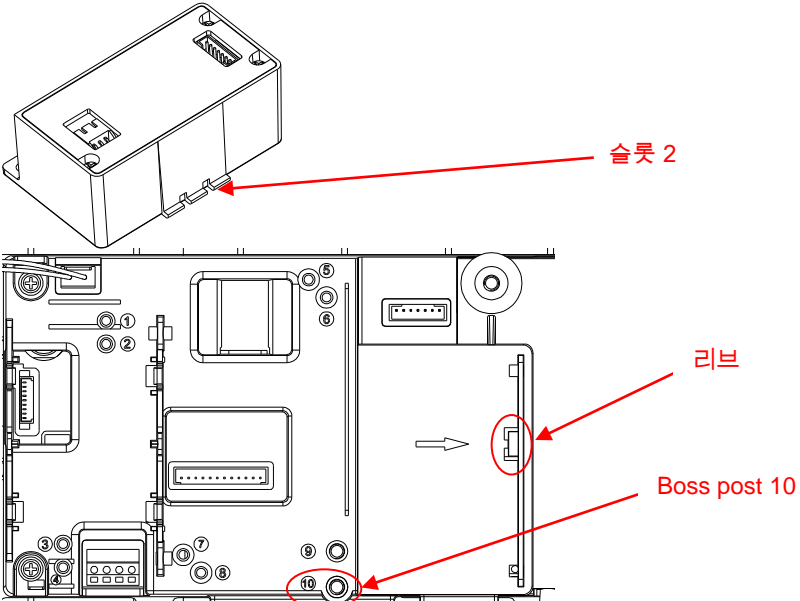

5. 한 개의 나사로 고정해주시십시오. (참고: Boss Post: 10). 케이블을 리튬 배터리 패키지의 7 핀 커넥터에 연결해주시십시오.

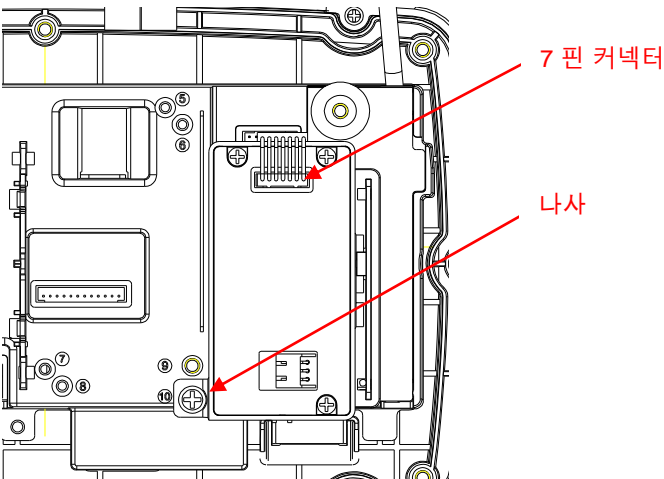

6. 전면 하우징 위에 후면 하우징을 다시 놓으십시오. 6 개의 나사를 설치하십시오. 밀봉된 와셔가 있는 6 개의 나사를 조여주시십시오 (토크는 $1.8N \cdot m \pm 0.5$).

3. 배터리 운용

3.1 배터리 아이콘

배터리가 작동하는 동안, 배터리 아이콘은 남아있는 배터리 잔량상태를 표시합니다.

	배터리 잔량 5 - 25 %
	배터리 잔량 25 - 50 %
	배터리 잔량 50 - 75 %
	배터리 잔량 75 - 100 %

아래 그림에서 볼 수 있듯이, 배터리 아이콘은 인디게이터 표시화면의 무게 단위 위쪽에 표시됩니다.

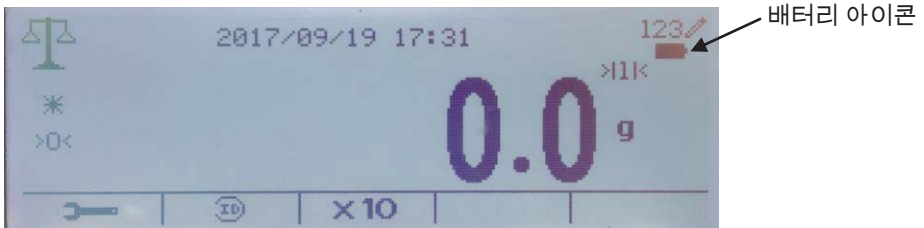

배터리 잔량이 5% 이하이면, 저울은 자동으로 꺼질 수 있습니다.

배터리를 완전히 충전하는 데 약 9 시간이 소요됩니다.

4. 배터리 사양

배터리 유형:	Lithium-Ion, 2500mAh, 7.4V
배터리 작동 시간:	21 hours* with backlight off
배터리 충전 시간:	9 hours
작동 온도 범위:	-20 °C ~ 60 °C (-4 °F ~ 140 °F)
충전 온도 범위:	0°C ~ 45°C (32°F ~ 113 °F)

주의:

*저울이 배터리로 작동할 수 있는 시간은 여러 가지 요인에 따라 다를 수 있습니다. 백라이트 및 인터페이스 옵션을 사용하면 재충전 요청 시간이 빨라집니다. 최적의 배터리 기능을 위해서는 이 기능을 꺼주십시오.



경고:
 지정된 시간 내에 충전이 완료되지 않으면 배터리 충전을 중지하십시오.
 배터리가 비정상적으로 뜨겁거나 변색 또는 변형이 있으면 배터리 사용을 중지하십시오.
 사용, 충전 또는 보관 중에 비정상적인 상태가 감지되면 배터리 사용을 중지하십시오.

5. 규정 준수

표시	표준
	본 제품은 EU 지침 2011/65/EU (RoHS) and 2014/30/EU (EMC)의 해당 조화 표준을 준수합니다. 규정에 대한 EU 선언은 온라인 www.ohaus.com 에서 확인할 수 있습니다.

FCC 노트

본 장비는 규정 제 15 장에 따라, 클래스 A 디지털 장치에 대한 한계 값을 준수하도록 실험되고 기초하였습니다. 이 한계 값들은 장비가 상업적 환경에서 작동될 때 위험한 장애에 대해 합리적인 보호 기능을 제공하도록 설계되었습니다. 만약 사용 설명서에 따라 설치되고 사용되지 않는다면, 무선 주파수 에너지를 발생, 이용, 방출시킬 수 있으며 라디오 통신에 해로운 장애를 일으킬 수 있습니다. 주거지역에서 본 장비를 작동하는 것은 유해 간섭을 발생시킬 수 있으며 그런 경우, 사용자가 자신의 비용으로 조치해야 한다.

산업 캐나다 노트

본 클래스 A 디지털 장치는 캐나다의 ICES-003 사항을 준수합니다.

폐기



WEEE(Waste Electrical and Electronic Equipment)에 관한 EU 지침 2012/19/EU 규정에 따라 본 장치는 가정용 폐기물로 처리 될 수 없습니다. 본 사항은 특정 요구에 따라 EU 외 국가에도 적용됩니다. 본 제품은 전기 및 전자장비 지정 수집 장소에서 지역 규정에 따라 폐기하십시오. 문의는 본 장비를 구매한 판매 대리점 및 담당기관으로 해주시시오.

본 장비를 (개인용도 또는 전문용도), 다른 담당자에게 전달하는 경우 본 규정 내용도 포함되어야 합니다. 유럽 내 폐기 규정은 www.ohaus.com/weee를 참조하십시오. 환경보호 기어에 감사합니다.

1.はじめに

取り付けおよび操作の前に、この説明書を最後までお読みください。

注意:



設置、接続、またはメンテナンスを行う前に、安全上の警告を全てお読みください。これらの警告に従わない場合、身体的危害や物的損壊が生じる恐れがあります。今後の使用に備えて、取扱説明書を保管しておいてください。

1.1 キットの内容



カバー付きバッテリー

2.取り付け

2.1 安全上の注意

この機器を安全かつ信頼性をもってご使用いただくために、この説明書に記載されたすべての安全上の注意を遵守してください。

取り付けを始める前に、機器の主電源を切断します。

2.2 取り付けの手順

以下の手順に従ってください。この手順を実行する際には、図を参照してください。

TD52P 用:

1. ロードセルケーブルのメスコネクタを緩め、インジケータをベースから取り外します。インターフェイスオプションカバーを取り外します。

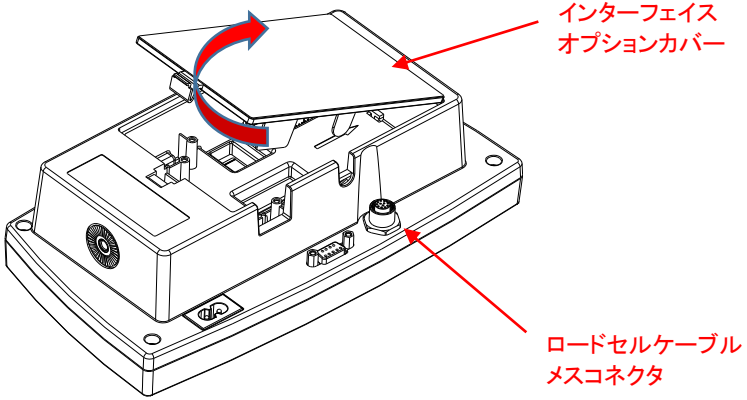

2. 図のように、ケーブルをメインボードのコネクタに接続します。

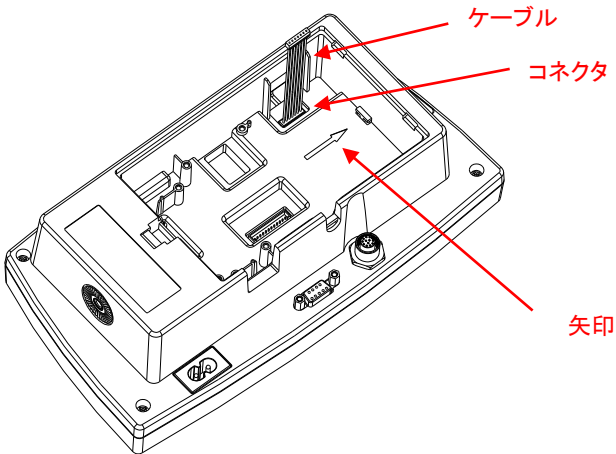

- リチウムイオンバッテリーパックを、矢印の方向に押し込みます。ケーブルをバッテリーパックの 7-ピンコネクタに接続します。1 本のネジで固定します。

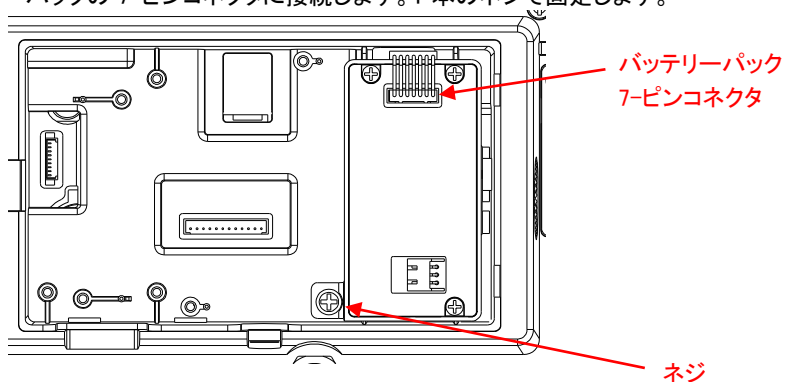

- インターフェイスオプションカバーをターミナルに戻します。

TD52XW 用:

- インターフェイスオプションカバーを取り外します。シール済みワッシャーと 6 本のネジを取り外します。

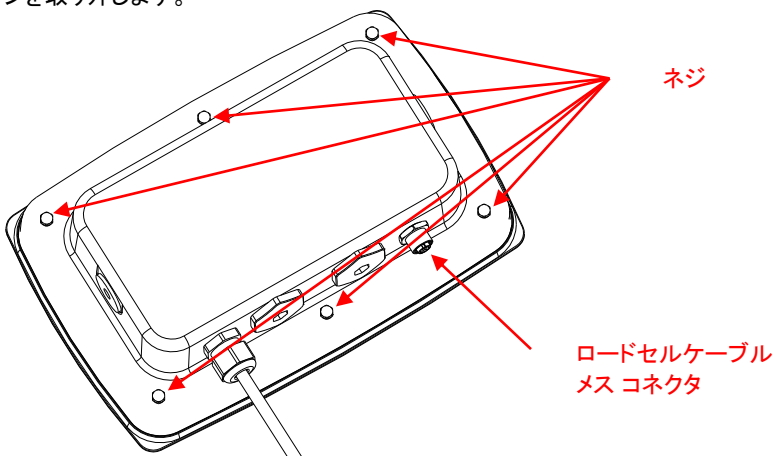

2. 図のように、正面ハウジングから背面ハウジングを取り外します。

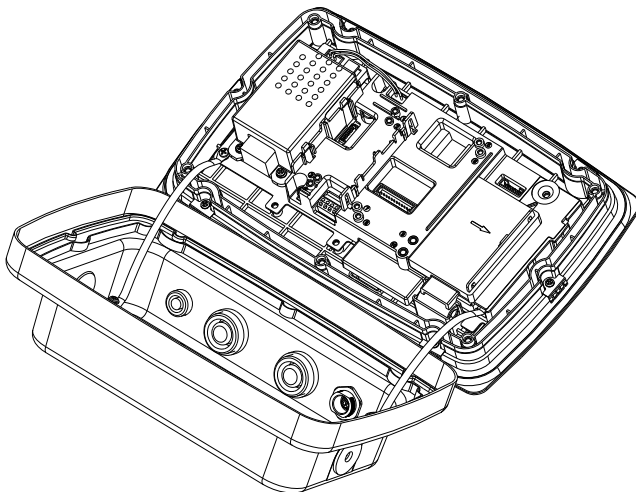

3. ケーブルをメインボードコネクタに接続します。

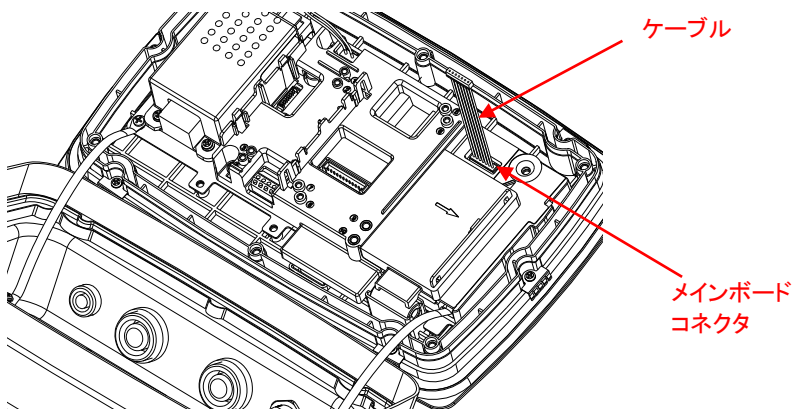

4. リチウムイオンバッテリーパックを取り付けます。矢印の方向に押し込みます。(注意:フック1とフック2は、赤い部分のリブと対応しています。)

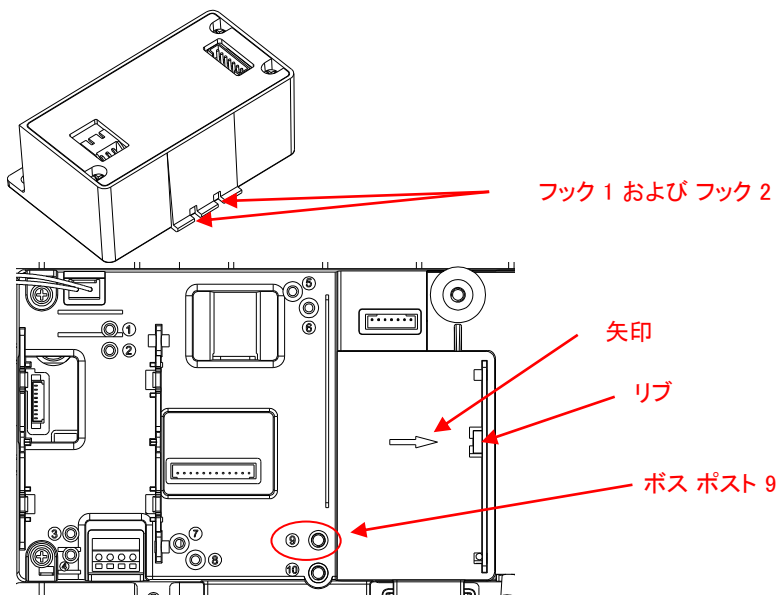

5. 1本のネジで固定します。(注意:ポストは9です。)
ケーブルを、リチウムイオンバッテリーパックの7ピンコネクタに接続します。

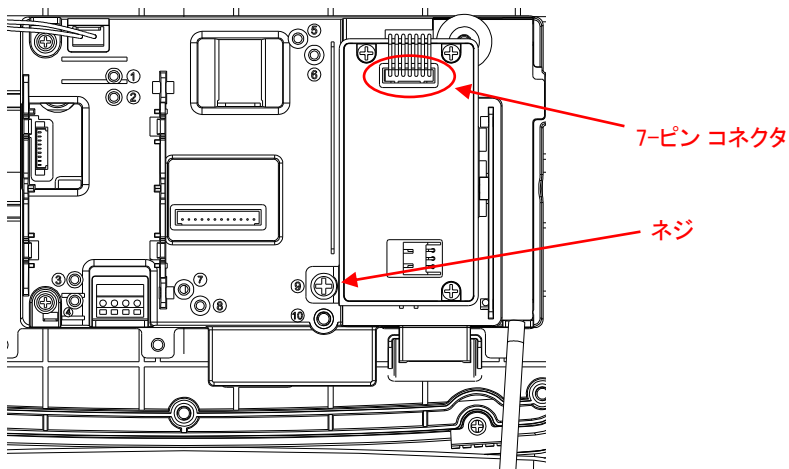

6. 背面ハウジングを正面ハウジングに戻します。6本のネジを再度取り付けます。シーリングワッシャーで6本のネジを締めます。

逆背面カバー付き TD52XW 用:

1. 6本のシーリングネジを取外し、背面ハウジングを開けます。図のように、M25ホループラグを取り外します。

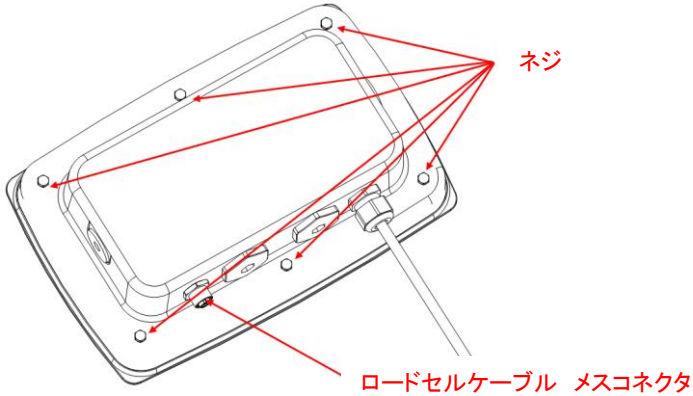

2. 図のように、正面ハウジングから背面ハウジングを取り外します。

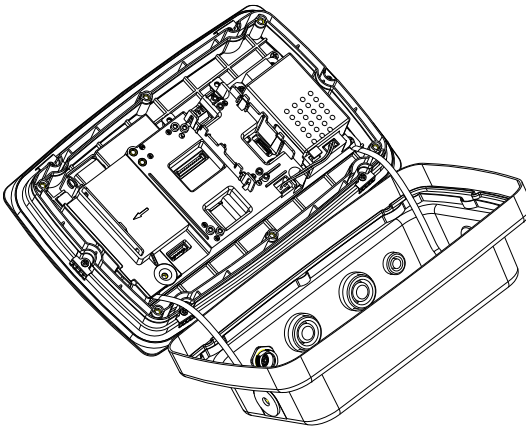

3. ケーブルをメインボード コネクタ 3 に接続します。

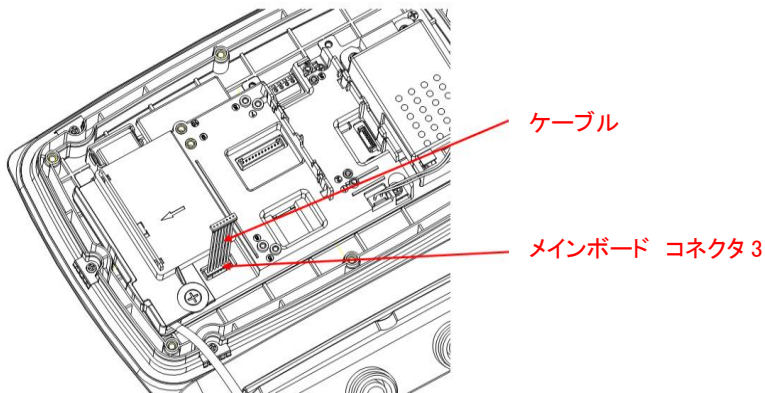

4. リチウム バッテリーパックを取り付けます。矢印の方向に押し込みます。(注意: フック 2 とフック 3 は、赤い部分のリブと対応しています。)

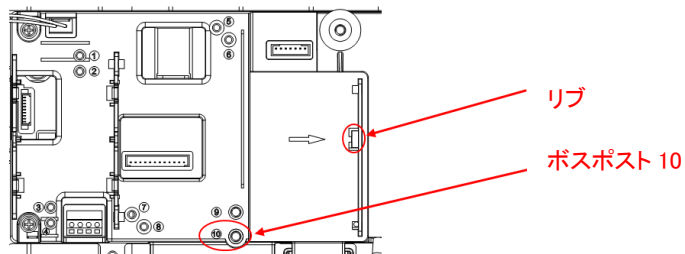
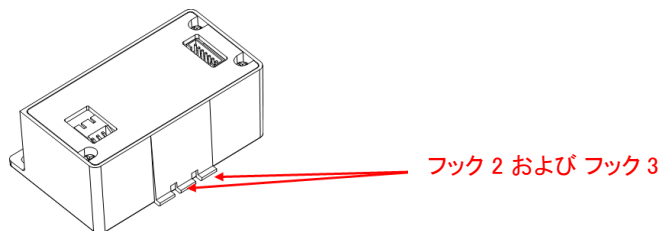

- 1本のネジで固定します。(注意:ボス ポストは 10 です。)ケーブルを、リチウム バッテリーパックの 7-ピン コネクタに接続します。

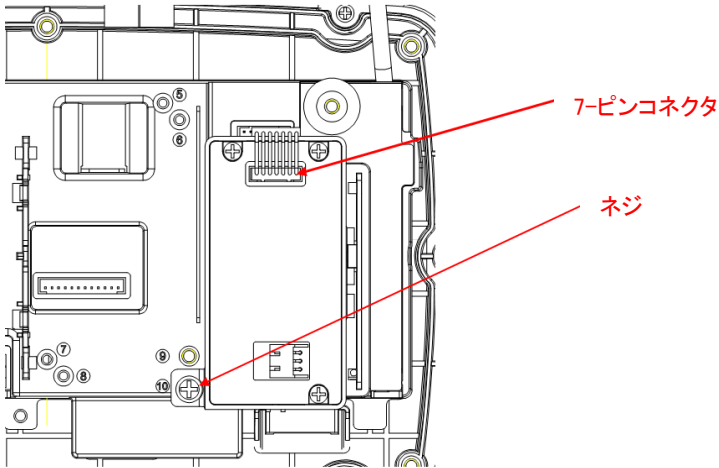





- 背面ハウジングを正面ハウジングに戻します。6本のネジを再度取り付けます。シール済みワッシャーで6本のネジを締めます (トルクは $1.8\text{N} \cdot \text{m} \pm 0.5$ です)。

3.操作

3.1 バッテリーアイコン

バッテリーの動作中、バッテリー残量がバッテリーアイコンにより表示されます。

	バッテリー残量 5~25%
	バッテリー残量 25~50%
	バッテリー残量 50~75%
	バッテリー残量 75~100%

下図のように、バッテリーアイコンは画面の計量単位の上に表示されます。

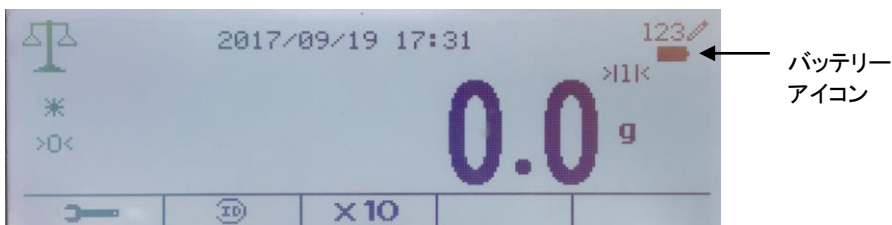

バッテリー残量が 5% 未満になると、はかりは自動的に電源がオフになります。

バッテリーを完全に充電するには、約 9 時間かかります。

4.バッテリー仕様

バッテリータイプ:	リチウムイオン、2500 mAh, 7.4 V
バッテリー動作時間:	21 時間 *バックライト OFF 時
バッテリー充電時間:	9 時間
動作温度範囲:	-20°C~60°C
充電温度範囲:	0°C~45°C

注意:

* バッテリーの動作時間は、様々な要因に左右されます。バックライトやインターフェイスオプションの使用は、バッテリーの消耗を早めます。バッテリーを長く使用するには、これらの機能を オフ にしてください。



警告:

使用時間内に充電が完了しない場合は、バッテリーの充電を止めてください。バッテリーが異常に高温になっていたり、異臭、変色または変形が認められる場合には、バッテリーの使用を中止してください。

使用中、充電中または保管中、バッテリーに異常が認められる場合には、バッテリーの使用を中止してください。

1. ВВЕДЕНИЕ

Прежде чем приступить к установке и эксплуатации оборудования, внимательно прочитайте это руководство.

ОСТОРОЖНО!



ПРЕЖДЕ ЧЕМ ПРИСТУПИТЬ К УСТАНОВКЕ, ЭЛЕКТРИЧЕСКОМУ ПОДКЛЮЧЕНИЮ ИЛИ ТЕХНИЧЕСКОМУ ОБСЛУЖИВАНИЮ ОБОРУДОВАНИЯ, ПРОЧИТАЙТЕ ВСЕ УКАЗАНИЯ МЕР БЕЗОПАСНОСТИ. НЕСОБЛЮДЕНИЕ ЭТОГО ТРЕБОВАНИЯ МОЖЕТ СТАТЬ ПРИЧИНОЙ НЕСЧАСТНОГО СЛУЧАЯ И/ИЛИ МАТЕРИАЛЬНОГО УЩЕРБА. СОХРАНИТЕ РУКОВОДСТВО, ОНО МОЖЕТ ПОНАДОБИТЬСЯ В БУДУЩЕМ.

1.1. Состав комплекта



Аккумуляторная батарея с установленной крышкой

2. УСТАНОВКА

2.1. Меры безопасности

В процессе установки и эксплуатации оборудования соблюдайте меры безопасности, приведенные в этом руководстве.

Прежде чем приступить к установке, отключите оборудование от сети электропитания.

2.2. Порядок установки

Следуйте приведенным ниже указаниям. Расположение элементов терминала показано на рисунках. Терминал TD52P:

1. Отсоедините от терминала кабель датчика веса. Снимите крышку отсека дополнительных модулей.

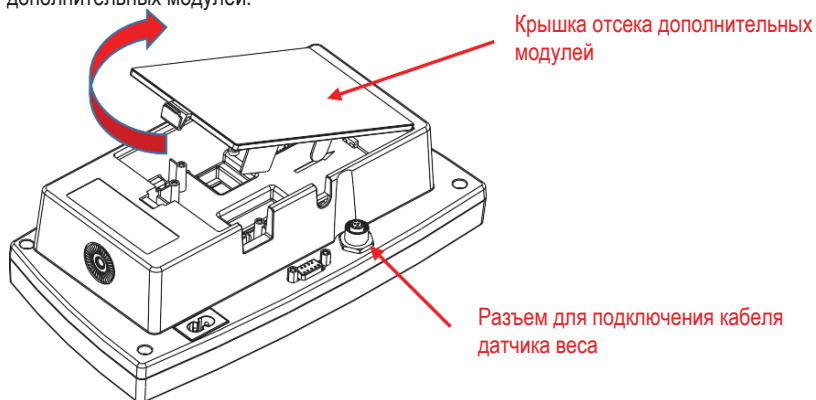

2. Подключите 7-жильный кабель из комплекта аккумуляторной батареи к разъему системной платы, как показано на рисунке.

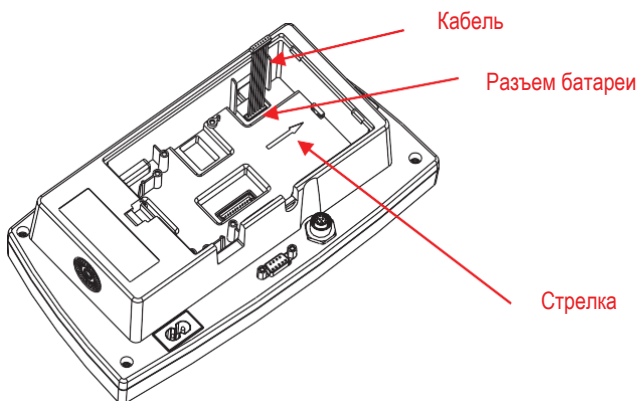

3. Установите литий-ионную аккумуляторную батарею в отсек дополнительных модулей таким образом, чтобы установочный выступ на дне отсека попал в прорезь 1 с правой стороны корпуса батареи. Сдвиньте аккумуляторную батарею вправо (в направлении стрелки) до упора.

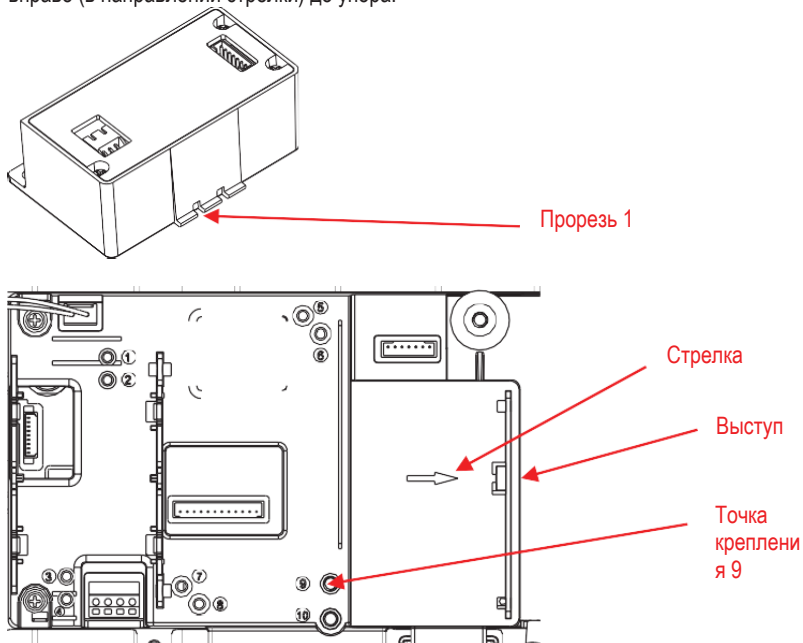

4. Разверните кабель на пол-оборота и подключите его к 7-контактному разъему аккумуляторной батареи. Закрепите аккумуляторную батарею одним винтом к точке крепления 9.

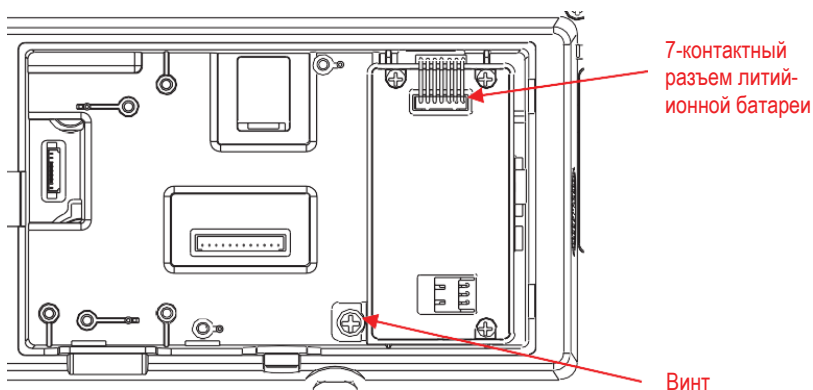

5. Установите на место крышку отсека дополнительных модулей.

1. Отверните шесть винтов с уплотнительными шайбами.

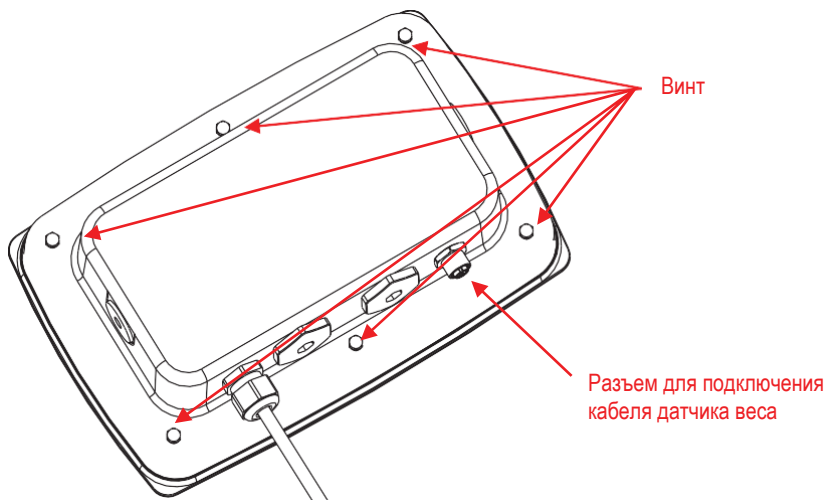

2. Отделите заднюю крышку корпуса от передней крышки, как показано на рисунке.

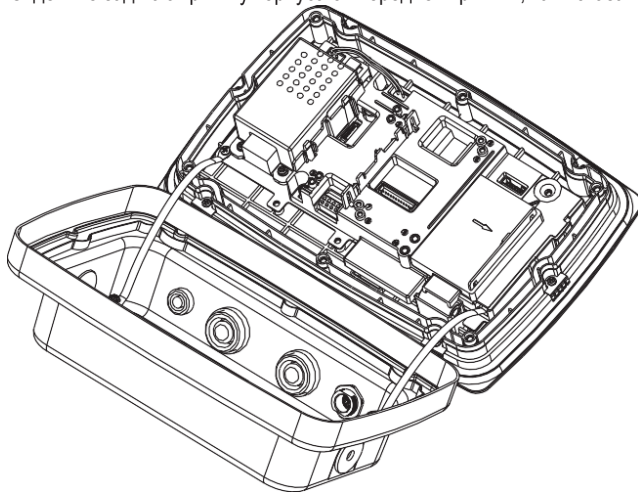

3. Подключите 7-жильный кабель из комплекта аккумуляторной батареи к разъему системной платы, как показано на рисунке.

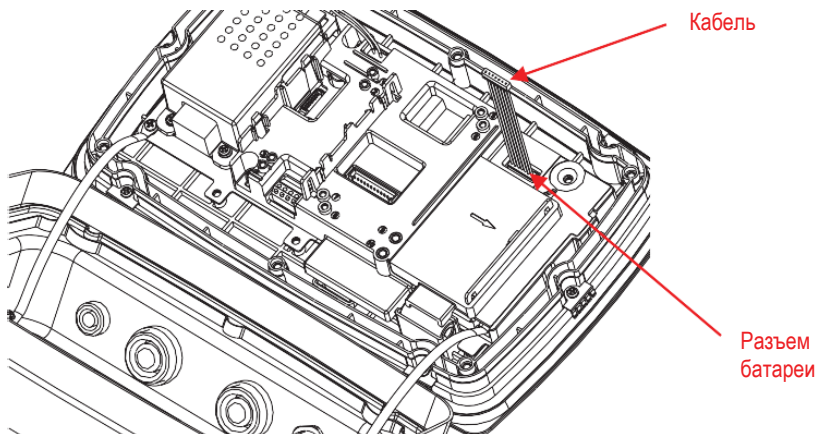

4. Установите литий-ионную аккумуляторную батарею в отсек дополнительных модулей таким образом, чтобы установочный выступ на дне отсека попал в прорезь 1 с правой стороны корпуса батареи. Сдвиньте аккумуляторную батарею вправо (в направлении стрелки) до упора.

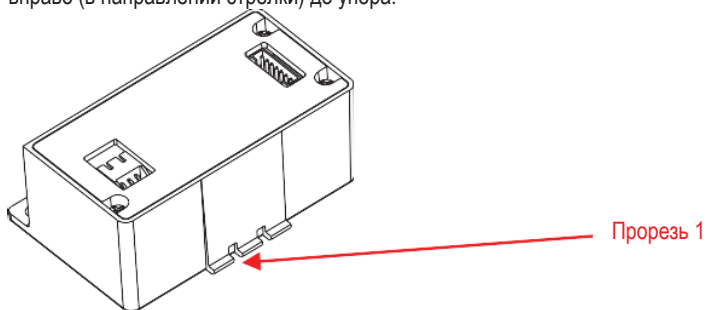

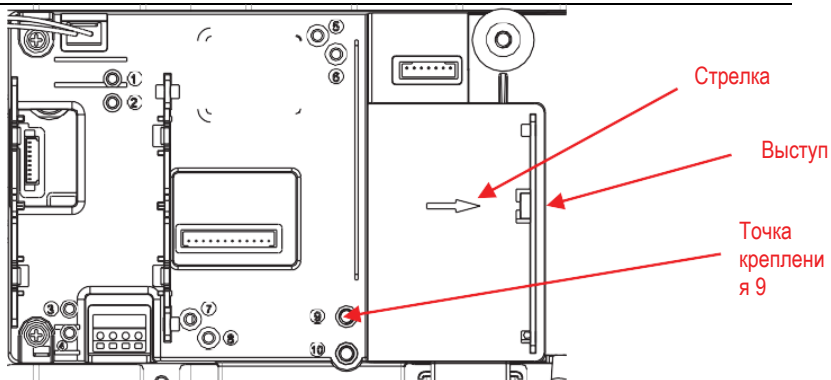

5. Разверните кабель на пол-оборота и подключите его к 7-контактному разъему аккумуляторной батареи. Закрепите аккумуляторную батарею одним винтом к точке крепления 9.

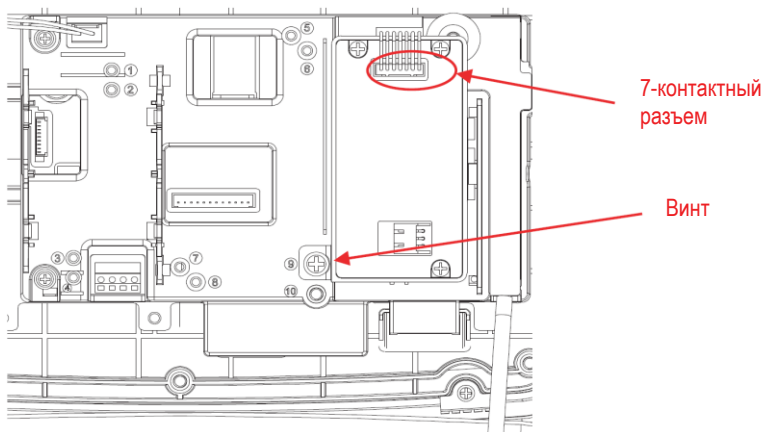

6. Соедините заднюю и переднюю крышки корпуса. Установите на место шесть винтов с уплотнительными шайбами.

Терминал TD52XW с развернутой задней крышкой:

1. Отверните шесть винтов с шестигранными головками в задней крышке корпуса.

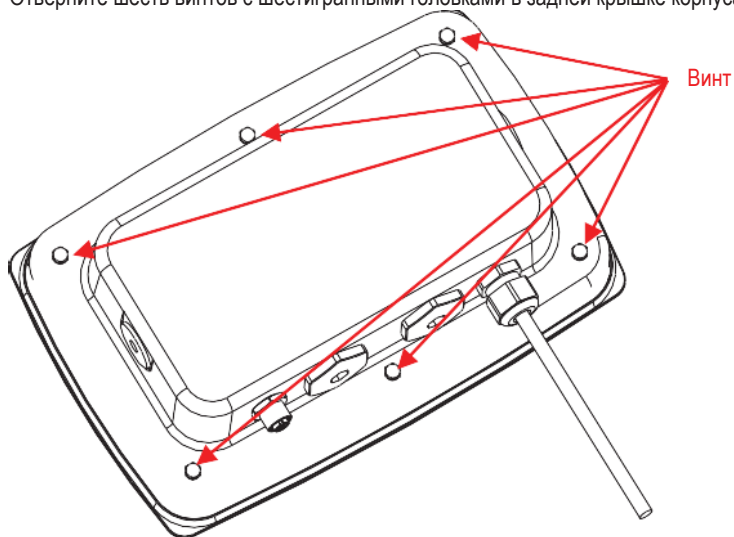

2. Отделите заднюю крышку корпуса от передней крышки, как показано на рисунке.

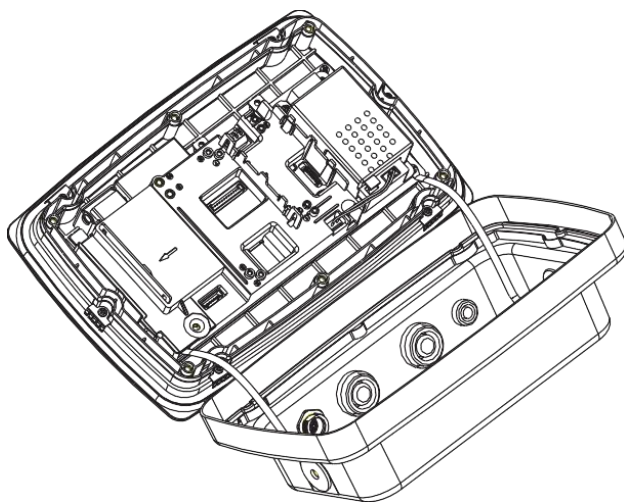

3. Подключите кабель к разъему 3 системной платы.

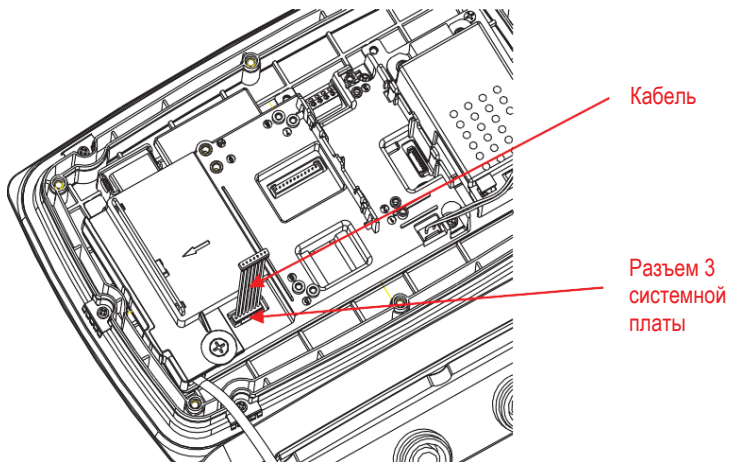

4. Установите литий-ионную аккумуляторную батарею. Сдвиньте аккумуляторную батарею в направлении стрелки. (Примечание: установочный выступ на дне отсека должен попасть в прорезь 2 с правой стороны корпуса батареи.)

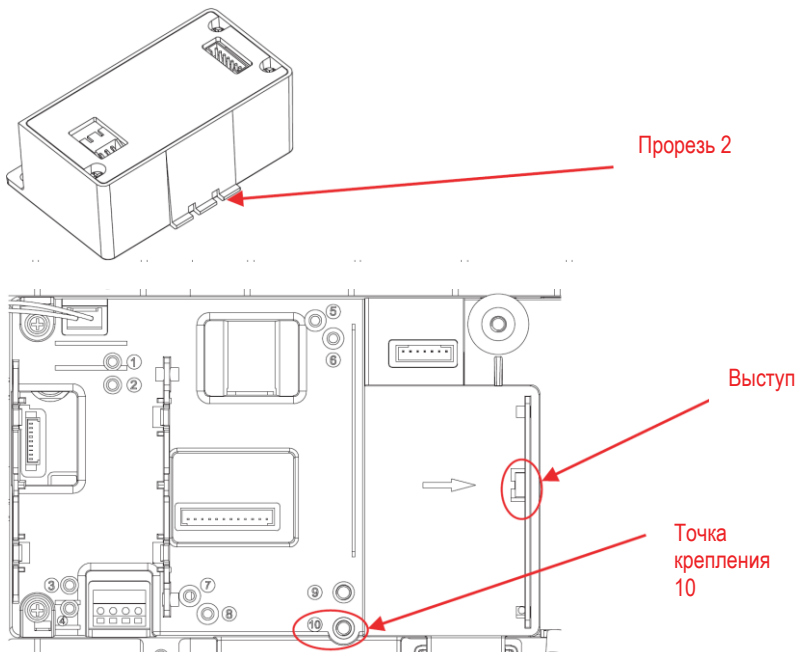

5. Закрепите батарею одним винтом (примечание: точка крепления 10). Подключите кабель к 7-контактному разъему аккумуляторной батареи.

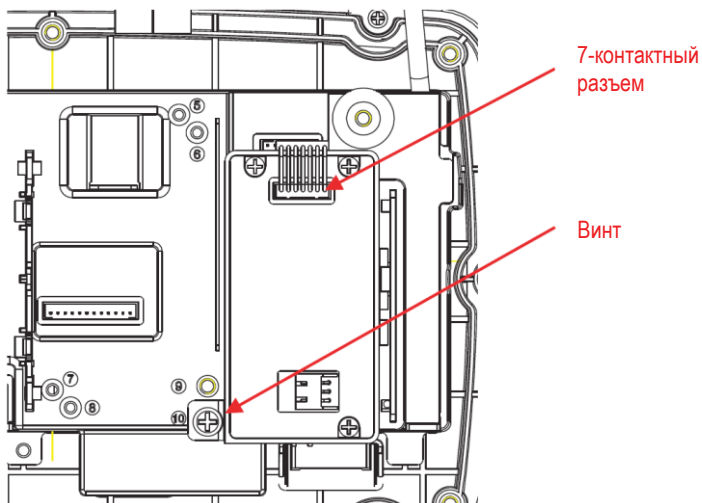





6. Соедините заднюю и переднюю крышки корпуса. Установите на место и затяните шесть винтов с уплотнительными шайбами (Крутящий момент составляет $1,8 \text{ Н} \cdot \text{м} \pm 0,5$).

3. РАБОТА С ПИТАНИЕМ ОТ БАТАРЕИ

3.1. Индикатор состояния батареи

При работе с питанием от батареи индикатор состояния батареи на экране терминала указывает величину остаточного заряда.

	Заряд батареи 5–25 %
	Заряд батареи 25–50 %
	Заряд батареи 50–75 %
	Заряд батареи 75–100 %

Индикатор состояния батареи отображается на экране терминала над обозначением единицы измерения, как показано на следующей иллюстрации.

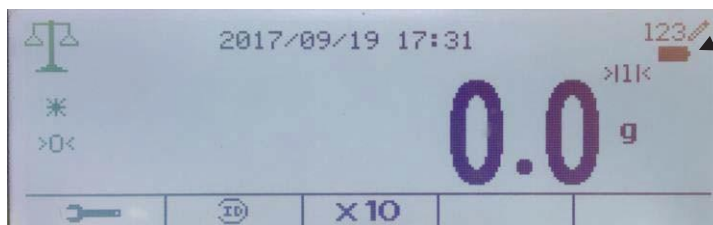

Индикатор состояния батареи

Когда заряд батареи падает ниже 5 %, терминал автоматически выключается.

Аккумуляторная батарея полностью заряжается приблизительно за 9 ч.

4. ТЕХНИЧЕСКИЕ ХАРАКТЕРИСТИКИ БАТАРЕИ

Тип батареи:	литий-ионная аккумуляторная батарея, 2500 мА·ч, 7,4 В
Время работы с полностью заряженной батареей:	21 ч* (с выключенной подсветкой)
Время зарядки:	9 ч
Диапазон рабочих температур:	от -20 до 60 °С (от -4 до 140 °F)
Диапазон температур при зарядке:	от 0 до 45 °С (от 32 до 113 °F)

Примечание

* Продолжительность работы весов до разряда аккумуляторной батареи зависит от многих факторов. Использование подсветки дисплея и дополнительных интерфейсных модулей ускоряет разряд аккумуляторной батареи. Для продления срока службы батареи рекомендуется отключать эти функции.

**ВНИМАНИЕ!**

Не следует превышать указанное максимальное время зарядки аккумуляторной батареи.

При обнаружении постороннего запаха, перегрева, деформации или изменения цвета аккумуляторной батареи следует немедленно прекратить ее использование.

Соблюдайте требования к условиям окружающей среды в процессе хранения, зарядки и использования аккумуляторной батареи.

5. СООТВЕТСТВИЕ СТАНДАРТАМ

Знак	Стандарт
	<p>Этот прибор соответствует требованиям применимых согласованных стандартов директив ЕС 2011/65/EU (RoHS) и 2014/30/EU (EMC). Заявление о соответствии требованиям ЕС доступно в Интернете по адресу www.ohaus.com/ce.</p>

Заявление FCC (ФКС США)

Это оборудование прошло испытания и признано соответствующим установленным нормам для цифровых устройств класса А согласно части 15 Правил FCC. Эти нормы обеспечивают целесообразный уровень защиты от помех при эксплуатации оборудования вне промышленной зоны. Это оборудование генерирует, использует и может излучать радиочастотную энергию, а также создавать помехи радиосвязи в случае монтажа и эксплуатации с отступлением от требований настоящего руководства. При эксплуатации в жилых районах это оборудование может стать источником помех; в этом случае пользователь должен устранить их за свой счет.

Уведомление Министерства промышленности Канады

Это цифровое устройство класса А отвечает требованиям канадского стандарта ICES-003.

Утилизация



Согласно директиве Европейского сообщества 2012/19/EC по утилизации электротехнического и электронного оборудования (WEEE), это оборудование не допускается утилизировать вместе с бытовыми отходами. В странах, не входящих в ЕС, утилизацию оборудования также следует производить согласно соответствующим нормам и правилам.

Рекомендуется утилизировать это оборудование на специальных пунктах сбора электрического и электронного оборудования. Для получения необходимой информации обратитесь в уполномоченную организацию либо к своему поставщику оборудования.

Эти рекомендации должны быть также доведены до сведения третьей

стороны в случае передачи ей оборудования для использования в личных или коммерческих целях.

Указания по утилизации оборудования в европейских странах см. на сайте www.ohaus.com/weee. Благодарим вас за вклад в охрану окружающей среды.



OHAUS Corporation
7 Campus Drive
Suite 310
Parsippany, NJ 07054, USA
Tel: (973) 377-9000
Fax: (973) 593-0359

With offices worldwide/ Con oficinas en todo el mundo/ Avec des bureaux dans le monde entier/ Mit Niederlassungen weltweit/ Con uffici in tutto il mondo /世界各地的办事处

www.ohaus.com



P/N 30425221B © 2019 OHAUS Corporation, all rights reserved / todos los derechos reservados/ tous droits réservés/ Alle Rechte vorbehalten / Tutti i diritti riservati / 版权所有

Printed in China / Impreso en China / Imprimé en Chine / Gedruckt in China / Stampato in Cina / 中国印刷