



Manuale d' istruzioni

Owner's Guide

Manuel d'instructions

Bedienungsanleitung

Instrucciones para el uso

Manual de instruções

Gebruiksaanwijzing

Инструкция по применению

Návod k použití

Manual de instrucțiuni

Käyttöohjeet

ΟΔΗΓΙΕΣ ΧΡΗΣΗΣ

Bruksanvisning

Brugsanvisning

Українська

المالك دليل

Kullanma kılavuzu

用户指南

Volo
BUGATTI®



Volo

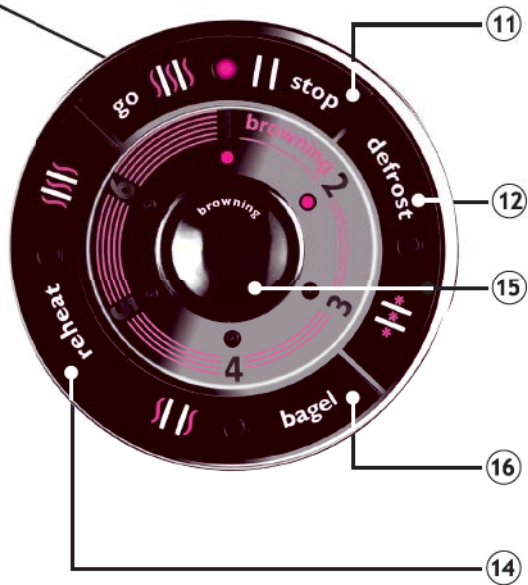

Volo
BUGATTI®

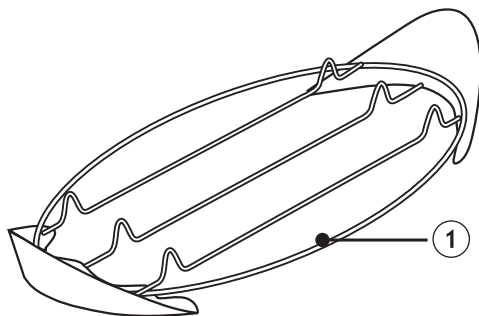
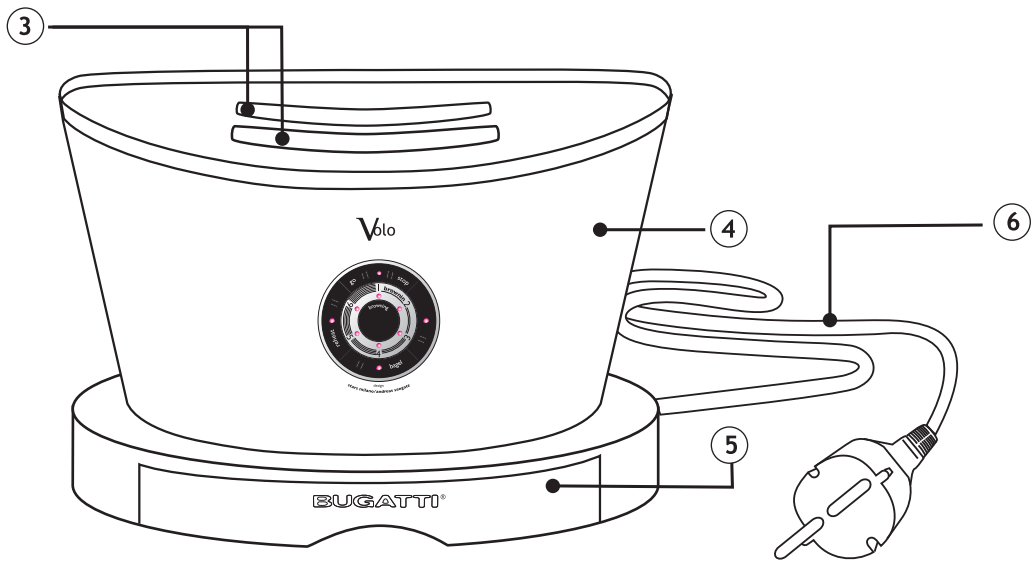

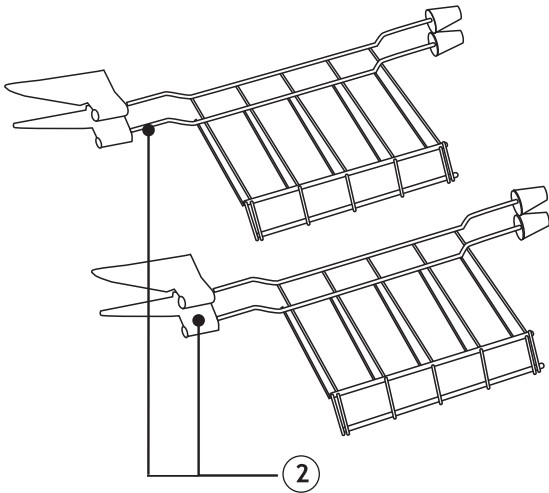

IT: Pinze porta fette pane - non incluse

EN: Sandwich cages - not included

FR: Pincés pour sandwich / tranches de pain - non inclus

DE: Brotzangen für Brotscheiben/ Sandwich - nicht enthalten

ES: Pinzas para rebanadas de pan / sandwich - no incluidas

PT: Encaixe para sanduíches - não incluso

NL: Broodhouder - niet inbegrepen

RU: -

CS: Pinzy na toustový chléb - není v cen

RO: Cleme pentru felii de pâine - nu sunt incluse

FI: Grilliparila - ei sisälly

GR: Σ α α σ τ τ - μ

SV: Rostningsgaller ingår ej

DA: Sandwich holder - ikke inkluderet

UK: -

AR:

TR: Sandviç kafesi - dahil de il

ZH: 三文治架 - 不包含

JP: サンドイッチケース - 含まれていない

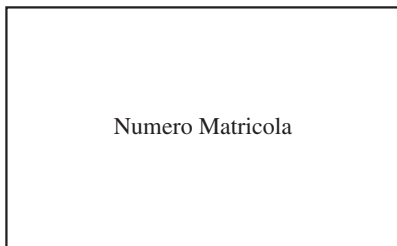

Numero Matricola



Visita il sito Bugatti per
CENTRI ASSISTENZA - MANUALI D'USO - REGISTRARE LA GARANZIA - VIDEO

Visit Bugatti website to find
ASSISTANCE CENTRES - OWNER'S GUIDES- WARRANTY REGISTRATION - VIDEO

www.casabugatti.it

Pag. 2 italiano

Pag. 14 english

Pag. 26 français

Pag. 38 deutsch

Pag. 50 español

Pag. 62 português

Pag. 74 nederlands

Pag. 86 русский

Pag. 100 český

Pag. 112 română

Pag. 126 suomi

Pag. 138 ελληνικά

Pag. 150 ŠVENSKA.

Pag. 162 dansk

Pag. 174 Україн

Pag. 188 العربية

Pag. 204 türkçe

Pag. 216 中国的

AVVERTENZE IMPORTANTI

Grazie per aver scelto Volo, il tostapane di Casa Bugatti. Come tutti gli elettrodomestici, anche questo tostapane deve essere utilizzato con prudenza e attenzione per evitare lesioni alle persone o danni al tostapane stesso.

PRIMA DI ESSERE MESSO IN FUNZIONE, LEGGERE CON CURA TUTTE LE ISTRUZIONI PER L'INSTALLAZIONE, L'USO E LA MANUTENZIONE E LE PRESCRIZIONI DI SICUREZZA.

CHI NON CONOSCE A FONDO LE ISTRUZIONI D'USO NON DEVE UTILIZZARE IL TOSTAPANE.

ATTENZIONE

Non si assumono responsabilità per eventuali danni in caso di:

- impiego errato e non conforme agli scopi previsti
- utilizzo del tostapane con qualsiasi funzione senza pane
- riparazioni eseguite da personale non autorizzato
- impiego di pezzi di ricambio e accessori non originali

se si utilizza la griglia superiore (1), utilizzare il livello di tostatura più basso

Impiego delle istruzioni per l'uso

Per ulteriori informazioni o in caso di problemi non trattati sufficientemente nelle presenti istruzioni, rivolgetevi al servizio cortesia CASA BUGATTI

CONSERVATE CON CURA LE ISTRUZIONI PER L'USO

e non dimenticate di consegnarle a chi eventualmente utilizzerà il tostapane dopo di voi. Se venissero smarrite prima di utilizzare la macchina richiedere il libretto istruzioni al servizio cortesia CASA BUGATTI oppure invia un e-mail all'indirizzo diva@casabugatti.it

Troverete sulla prima pagina della copertina le illustrazioni relative al testo. Tenerla aperta mentre leggete le istruzioni per l'uso.

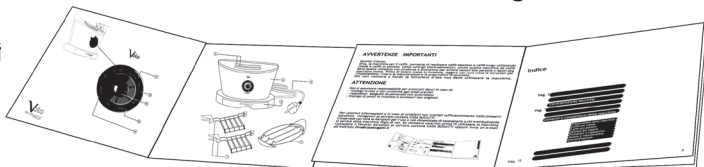

Indice

Pag. 4	Caratteristiche tecniche
Pag. "	Comandi e componenti
Pag. "	Accessori
Pag. 5/7	Norme di sicurezza
Pag. 8	Installazione e messa in funzione
Pag. 9/11	Consigli e raccomandazioni d'uso
Pag. 9	Tostatura (go)
Pag. 10	Riscaldamento (reheat)
Pag. 10	Scongellare (defrost)
Pag. 11	Tostatura 1 lato (bagel)
Pag. 12	Pulizia e manutenzione
Pag. 12	Guasti e rimedi
Pag. 13	Garanzia

Caratteristiche tecniche

Alimentazione	Vedere targhetta dati posta sotto l'apparecchio
Potenza nominale	Vedere targhetta dati posta sotto l'apparecchio
Dimensioni	320 x 200 x h. 300 mm circa
Corpo	Acciaio massiccio stampato
Peso	2,8 Kg circa
Lunghezza cavo alimentazione	1,0 metri circa
Protezione sicurezza surriscaldamento	Incorporata
Cassetto raccogli briciole	Incorporato
Approvazioni	Vedere targhetta dati posta sotto l'apparecchio
Garanzia	Come da certificato di garanzia allegato

Descrizione delle parti

Griglia/vassoio superiore	①
Pinze portafette pane (2 pezzi)	②
Alloggiamenti per il pane a fette o per le pinze portafette	③
Corpo tostapane	④
Cassetto raccogli briciole	⑤
Cavo con spina alimentazione	⑥

Accessori

Display comandi	⑩
Pulsante go/stop	⑪
Pulsante defrost per scongelare	⑫
Pulsante reheat per riscaldare	⑭
Pulsante per scegliere il grado di tostatura (browning)	⑮
Pulsante bagel per la tostatura della sola parte esterna	⑯

NORME DI SICUREZZA

**LEGGERE CON CURA TUTTE LE ISTRUZIONI.
L'APPARECCHIO DEVE ESSERE UTILIZZATO SOLO
DA ADULTI E COMUNQUE DA PERSONE
PREVENTIVAMENTE ISTRUITE AL SUO IMPIEGO.
CONSERVARE CON CURA QUESTE ISTRUZIONI.**

**1. PER EVITARE GRAVI LESIONI, SCOSSE ELETTRICHE ED
INCENDI ALLE PERSONE NON IMMERGERE PARZIALMENTE
O TOTALMENTE CAVI, PRESE E TOSTAPANE IN ACQUA O
ALTRI LIQUIDI.**

ATTENZIONE ALLE SUPERFICI CALDE, PERICOLO USTIONI.

Non toccare le superfici calde. Manipolare con maniglie o pomoli o guanti anticalore tutte le superfici calde del tostapane tra cui la griglia (1), le pinze (2) e tutte le superfici del tostapane.

PERICOLO USTIONI !

2. Questo apparecchio è stato concepito per essere utilizzato in ambito domestico e in altri ambiti simili come: cucina del personale in negozi, uffici e altri luoghi di lavoro; agriturismi; hotel, motel e altri tipi di ambienti residenziali da parte dei clienti; bed and breakfast. Non utilizzare il tostapane per finalità diverse da quelle per cui è stato concepito. Non apportare modifiche tecniche che potrebbero essere fonte di pericolo.

3. Questo apparecchio può essere utilizzato da bambini a partire dai 12 anni e da persone con ridotta capacità fisica, sensoriale e mentale o mancanza di esperienza se sotto supervisione o debitamente informate circa l'uso sicuro dell'apparecchio, cosicché possano comprendere i pericoli che ne possono derivare. È proibito per i bambini giocare con l'apparecchio. Le operazioni di pulizia e cura abituali possono essere realizzate da bambini maggiori di 12 anni e con la supervisione di un adulto. Mantenere l'apparecchio e il suo cavo fuori dalla portata di bambini minori di 12 anni.

4. Non toccare mai le parti sotto tensione elettrica. Possono provocare scosse elettriche e gravi lesioni. Collegare il tostapane ad una presa di corrente di tensione adeguata. La tensione deve corrispondere a quella indicata sulla targhetta posta sotto la macchina. Assicurarsi che la vostra presa di corrente di tensione sia provvista di adeguata messa a terra .

NORME DI SICUREZZA

5. Figura A: Cavo di alimentazione. Viene fornito un cavo elettrico corto per ridurre i rischi che possa impigliarsi a cose, persone e che possa avvolgersi a cavi più lunghi. Cavi staccabili elettrici lunghi o prolunghe sono disponibili e possono essere utilizzati **solo se vengono seguiti severi criteri di sicurezza da parte di ELETTRICISTI AUTORIZZATI**. NON UTILIZZARE adattatori o riduzioni.

In caso di utilizzo di un cavo elettrico lungo o di prolunga, essi dovranno avere le seguenti caratteristiche:

a) Il cavo elettrico o prolunga deve avere almeno le stesse caratteristiche tecniche delle proprietà elettriche del tostapane specificate nella targhetta posta sotto la macchina.

b) La prolunga deve essere del tipo con il collegamento a terra e quindi provvisto di tre fili/poli.

In ogni caso un cavo lungo o prolunga non deve sporgere dai mobili o dal tavolo o da mensole onde evitare che possa essere maneggiato/tirato da bambini.

c) Non posizionare sopra o vicino al fornello caldo o alla piastra elettrica o al forno.

d) Non usare all' aperto.

Non lasciare che i cavi pendano dagli angoli del tavolo o del bancone, o tocchino superfici calde.

Non maneggiare l'apparecchio con cavi o prese danneggiati o dopo che l'apparecchio abbia avuto malfunzionamenti o sia stato danneggiato in qualsiasi modo. Restituire l'apparecchio al più vicino punto di servizio autorizzato perché sia esaminato, riparato o aggiustato. L'utilizzo di accessori non raccomandati dal produttore dell'apparecchio possono provocare incendi, shock elettrici o danni a persone

6. Figura B: Accertarsi che i bambini non abbiano la possibilità di giocare con il tostapane. I bambini non si rendono conto del pericolo delle apparecchiature elettriche.

7. Posizionare il tostapane su una superficie piana, verificando che i piedini aderiscano bene al piano di appoggio e che quindi il tostapane non possa rovesciarsi.

Non posizionare il tostapane su superfici molto calde o nelle vicinanze di fiamme libere.

8. Figura C: Toccare con precauzione le parti molto calde. **Manipolare con maniglie o pomoli o guanti anticalore tutte le superfici calde del tostapane tra cui la griglia (1), le pinze (2) e tutte le superfici del tostapane.** Non inserire mai, per nessun tipo di motivazione, le mani all'interno degli alloggiamenti (3) (alloggiamenti per le fette di pane). Non tentare di rimuovere le fette di pane dall'interno dagli alloggiamenti (3) quando la spina è collegata alla presa.

Attenzione **PERICOLO USTIONI** : le superfici nei dintorni degli alloggiamenti (3), durante l'uso del tostapane, diventano molto calde.

9. Figura D: Per il corretto funzionamento del tostapane consigliamo di riporre il tostapane stesso su un piano di appoggio ben livellato, un ambiente sufficientemente illuminato ed igienico e con la presa di corrente facilmente accessibile. Mantenere il tostapane ad una distanza dalle pareti di almeno 10 cm.

10. Figura E: **Non toccare mai, per nessuna motivazione, il tostapane con mano umida/bagnata o panno umido o bagnato.**

Togliere sempre la spina dalla presa quando non si utilizza l'apparecchio e prima di pulirlo. Non togliere la spina dalla presa tirando dal filo.

Lasciare raffreddare prima di mettere o togliere le parti e prima di pulire l' apparecchio. L'apparecchio dovrà essere pulito con un panno non abrasivo asciutto o leggermente umido, aggiungendo poche gocce di detergente neutro non aggressivo (non usare mai solventi). Pulire solo ed esclusivamente le superfici esterne del tostapane.

NORME DI SICUREZZA

11. Le fette di pane più larghe degli alloggiamenti (3) e qualsiasi oggetto metallico non devono essere inseriti nel tostapane, altrimenti si possono verificare cortocircuiti, incendi al tostapane, alle cose e procurare serie ferite alle persone

12. Il pane è un alimento il che può prendere fuoco.

PERICOLO INCENDIO : Un incendio può essere provocato se il tostapane viene coperto durante l'uso o va a contatto con materiali infiammabili come tende, tappezzeria, muri e simili.

13. In caso di guasti, difetti o sospetto difetto dopo una caduta, staccare subito la spina dalla presa di corrente.

Non mettere mai in funzione l'apparecchio difettoso. Le riparazioni possono essere effettuate dal servizio assistenza CASA BUGATTI. Rivolgetevi al vostro rivenditore e/o contattate il servizio cortesia CASA BUGATTI. In caso di incendio utilizzare estintori ad anidride carbonica (CO2). Non utilizzare acqua o estintori a polvere.

14. Gli apparecchi non sono destinati a essere azionati per mezzo di un timer esterno o da un sistema a telecomando separato.

15. La temperatura delle superfici accessibili può essere elevata quando l'apparecchio è in funzione

16. Il pane può incendiarsi, per questa ragione il tostapane non deve essere utilizzato vicino o al di sotto di tende o altri materiali infiammabili. È necessario vigilare l'apparato durante il funzionamento.

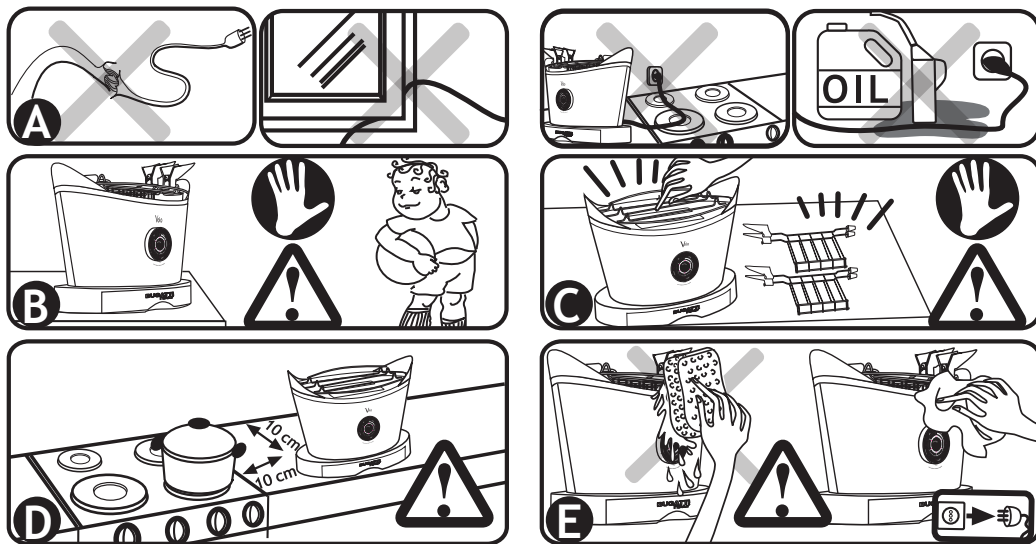

Installazione e messa in funzione

L'imballo originale è ideato per la spedizione postale. Conservatelo per rispeditore il tostapane, in caso di necessità, al fornitore. Prima di installare il tostapane, **attenersi scrupolosamente alle norme di sicurezza sopra specificate in tutti i suoi punti.**

Dopo aver tolto l'apparecchio dal suo imballo assicurarsi che il tostapane sia in perfette condizioni e controllare scrupolosamente che all'interno degli alloggiamenti (3) non sia entrato accidentalmente, durante il trasporto e l'apertura dell'imballo, qualsiasi tipo di materiale, pezzi d'imballaggio, foglio di garanzia e similari. Il sacchetto di plastica che contiene il tostapane deve essere tenuto lontano dai bambini: in caso di ingestione può provocare soffocamento.

Per rimuovere la polvere che può essersi accumulata sul tostapane utilizzare semplicemente un panno soffice asciutto.

Dopo aver fatto gli opportuni controlli sopraccitati e dopo aver seguito scrupolosamente le norme di sicurezza, procedere all'allacciamento alla rete elettrica.

Allacciamento alla rete elettrica: la corrente elettrica può essere mortale. Attenersi scrupolosamente alle norme di sicurezza. Il tostapane Volo deve essere collegato, attraverso il cavo di alimentazione (6), ad una presa la cui tensione corrisponde a quella indicata sulla targhetta posta sotto la macchina. Per scollegarlo assicurarsi che tutte le operazioni di funzionamento siano terminate oppure premere il pulsante stop (11) e attendere che la funzione in essere sia terminata e che la luce sul pulsante go/stop non lampeggi e poi togliere la spina dalla presa nel muro. Non togliere la spina dalla presa tirando dal filo.

Assicurarsi che la vostra presa di corrente sia provvista di adeguata messa a terra .

Non utilizzare mai cavi di alimentazione difettosi o danneggiati. Utilizzare una prolunga solo dopo aver accertato che sia in condizioni perfette. (attenersi scrupolosamente alle norme di sicurezza sopra specificate al punto 5.)

Non mettere mai le parti sotto tensione a contatto con l'acqua: può generarsi un corto circuito!!! (attenersi scrupolosamente alle norme di sicurezza sopra specificate in tutti i punti)

Il tostapane può emettere un odore pungente o produrre un leggero fumo la prima volta che viene usato. Questo è un normale risultato del processo produttivo. L'odore e il leggero fumo sono innocui e inoffensivi e si dissipano velocemente, dopo il primo ciclo d'uso.

Far funzionare il tostapane nelle sue funzioni senza pane può causare danni irrimediabili al tostapane stesso escludendo automaticamente la garanzia.

Consigli e raccomandazioni d'uso

- 1) Attenersi scrupolosamente alle tutte le norme di sicurezza, installazione e messa in funzione sopra specificate.
- 2) Una volta inserita la spina (6) nella presa Volo emette un suono "bip" e la luce rossa luminosa sul pulsante Go/Stop (11) si accende e resta accesa. Questo è un segnale importante che indica che l'apparecchio è collegato all'energia elettrica e quindi è sotto tensione.
- 3) Dopo 5 minuti di inattività il tostapane va in funzione pausa. La spia rossa luminosa sul pulsante go/stop(11) resta comunque accesa indicando che il tostapane è collegato all'energia elettrica . Per riattivare le funzioni si deve premere il pulsante (15) di scelta grado di tostatura.
- 4) Non tostare fette di pane troppo sottili e pezzi di fette di pane.
- 5) Non tostare cibi che possono gocciolare durante il processo di tostatura/cottura. Oltre a rendere difficoltosa la pulizia possono causare incendi o scosse elettriche.
- 6) E' assolutamente importante che prima di ogni ciclo di utilizzo il cassetto raccogli-briciole venga pulito da ogni briciola e da ogni eventuale goccia.
- 7) Fette di pane di dimensioni maggiorate rispetto agli alloggiamenti (3) **NON DEVONO** essere inserite negli alloggiamenti (3). Inoltre qualsiasi tipo di foglio di metallo per alimenti, utensili da cucina, **NON DEVONO** essere inseriti negli alloggiamenti (3) perché possono provocare gravi lesioni, scosse elettriche ed incendi alle persone.
- 8) NON utilizzare il tostapane senza che il cassetto raccogli briciole (5) sia correttamente inserito nel corpo del tostapane (4). Dopo l'uso del tostapane, scollegare sempre la spina dalla presa e svuotare il cassetto raccogli briciole (5) seguendo le istruzioni di PULIZIA e MANUTENZIONE.
- 9) Se si utilizzano le pinze (2) porta fette di pane assicurarsi che le fette di pane siano alloggiate fino al fondo delle pinze stesse.
- 10) Se si utilizza la griglia per riscaldare i croissants, ciambelle o pane assicurarsi che la griglia (1) sia alloggiata in modo stabile nella parte superiore del corpo (4) del tostapane . Appoggiare il cibo desiderato sulla griglia (1) e utilizzare la funzione di tostatura (vedi funzione di tostatura) o riscaldatura (vedi funzione riscaldatura = reheat) sotto riportate. Nella fase di utilizzo della griglia (1) le pinze (2) non sono da utilizzare e quindi non si devono inserire negli alloggiamenti (3)

A) FUNZIONE DI TOSTATURA

Per una migliore cottura del sandwich farcito di prosciutto e formaggio vi consigliamo di seguire il programma di tostatura funzione "DEFROST" a pag. 10

- 1) Inserire le fette di pane negli alloggiamenti (3) del tostapane oppure inserire le fette di pane nelle pinze (2) e poi posizionare le due pinze (2) negli alloggiamenti (3) . Con questa funzione è possibile riscaldare il pane o i croissant posizionandoli sopra la griglia (1): nella fase di utilizzo della griglia (1) le pinze (2) non sono da utilizzare e quindi non si devono inserire negli alloggiamenti (3)
- 2) Selezionare il grado di tostatura desiderato: Volo permette di avere 6 gradi differenti di tostatura, da 1 a 6. Premendo il pulsante "grado di tostatura" (15) Volo emette un bip ad ogni pressione del pulsante(15) e sul pannello display (10) si accendono le luci rosse in corrispondenza dei numeri indicanti il grado di tostatura. A numero crescente si riferisce un grado di tostatura più alto.
- 3) Premendo il pulsante Go/Stop (11) Volo emette un suono "bip" e la luce rossa luminosa su questo pulsante inizia a lampeggiare ad intermittenza (indicando che il tostapane è in funzione) e l'ascensore, che sostiene le fette di pane o le pinze contenenti le fette di pane, automaticamente scende negli alloggiamenti (3) e la fase di tostatura ha inizio.

4) Una volta terminata la tostatura Volo emette tre suoni "bip" e l'ascensore, che sostiene fette di pane o le pinze contenenti le fette di pane, sale lentamente e automaticamente. La luce rossa luminosa sul pulsante go/stop (11) finisce di lampeggiare (indicando che la funzione è conclusa) ma resta accesa indicando che il tostapane è collegato all'energia elettrica.

5) Se si desidera fermare la tostatura in anticipo rispetto al grado di tostatura selezionato è sufficiente premere il pulsante go/stop (11) e l'ascensore, che sostiene le fette di pane o le pinze contenenti le fette di pane, sale lentamente e automaticamente. La luce rossa luminosa sul pulsante go/stop (11) finisce di lampeggiare (indicando che la funzione è conclusa) ma resta accesa indicando che il tostapane è collegato all'energia elettrica.

6) Solo quando è terminata l'operazione di salita rimuovere le fette di pane o le pinze contenenti le fette di pane dagli alloggiamenti (3). Nel caso in cui venga posizionato il pane sulla griglia i tre suoni bip avviseranno che la funzione è terminata e quindi è possibile rimuovere il pane dalla griglia. ATTENZIONE:manipolare con maniglie o pomoli o guanti anticalore tutte le superfici del tostapane tra cui anche la griglia (1), le pinze (2).

B) FUNZIONE DI RISCALDATURA (reheat)

1) Inserire le fette di pane negli alloggiamenti (3) del tostapane oppure inserire le fette di pane nelle pinze (2) e poi posizionare le due pinze (2) negli alloggiamenti (3). Con questa funzione è possibile riscaldare anche il pane e i croissant posizionandoli sopra la griglia (1): nella fase di utilizzo della griglia (1) le pinze (2) non sono da utilizzare e quindi non si devono inserire negli alloggiamenti (3).

2) Selezionare la funzione riscaldamento premendo il pulsante reheat (14). Una luce blu sullo stesso pulsante (14) si illumina e indica che la funzione è stata prescelta.

3) Premendo il pulsante Go/Stop (11) Volo emette un suono "bip" e la luce rossa luminosa su questo pulsante inizia a lampeggiare ad intermittenza (indicando che il tostapane è in funzione) e l'ascensore, che sostiene le fette di pane o le pinze contenenti le fette di pane, automaticamente scende negli alloggiamenti (3) e la fase di riscaldamento ha inizio e dura per un tempo prefissato dalla scheda elettronica.

4) Una volta terminata la funzione di riscaldamento Volo emette tre suoni "bip" e l'ascensore, che sostiene fette di pane o le pinze contenenti le fette di pane, sale lentamente e automaticamente. La luce rossa luminosa sul pulsante go/stop (11) finisce di lampeggiare (indicando che la funzione è conclusa) ma resta accesa indicando che il tostapane è collegato all'energia elettrica.

5) Se si desidera fermare la funzione di riscaldamento in anticipo rispetto al tempo prefissato è sufficiente premere il pulsante go/stop (11) e l'ascensore, che sostiene le fette di pane o le pinze contenenti le fette di pane, sale lentamente e automaticamente. La luce rossa luminosa sul pulsante go/stop (11) finisce di lampeggiare (indicando che la funzione è conclusa) ma resta accesa indicando che il tostapane è collegato all'energia elettrica.

6) Solo quando è terminata l'operazione di salita rimuovere le fette di pane o le pinze contenenti le fette di pane dagli alloggiamenti (3). Nel caso in cui venga posizionato il pane sulla griglia i tre suoni bip avviseranno che la funzione è terminata e quindi è possibile rimuovere il pane dalla griglia. ATTENZIONE:manipolare con maniglie o pomoli o guanti anticalore tutte le superfici calde del tostapane tra cui anche la griglia (1), le pinze (2).

C) FUNZIONE DI SCONGELAMENTO (defrost)

1) Inserire le fette di pane congelato negli alloggiamenti (3) del tostapane oppure inserire le fette di pane congelate nelle pinze (2) e poi posizionare le due pinze (2) negli alloggiamenti (3)

2) Selezionare la funzione di scongelamento premendo il pulsante defrost (12). Una luce blu sullo stesso pulsante si illumina e indica che la funzione è stata prescelta.

3) Selezionare il grado di tostatura desiderato: Volo permette di avere 6 gradi differenti di tostatura, da 1 a 6. Premendo il pulsante "grado di tostatura" (15) Volo emette un bip ad ogni pressione del pulsante (15) e sul pannello display (10) si accendono le luci rosse in corrispondenza dei numeri indicanti il grado di tostatura. A numero crescente si riferisce un grado di tostatura più alto.

Consigli e raccomandazioni d'uso

- 4) Automaticamente Volo, in base alla funzione di scongelamento (defrost) allungherà i tempi di cottura per permettere alle fette di pane di essere scongelate prima di essere tostate,
- 5) Premendo il pulsante Go/Stop (11) Volo emette un "bip" e il luce luminosa su questo pulsante inizia a lampeggiare ad intermittenza (indicando che il tostapane è in funzione) e l'ascensore, che sostiene le fette di pane o le pinze contenenti le fette di pane, automaticamente scende negli alloggiamenti (3) e la fase di scongelamento ha inizio.
- 6) Una volta terminata la tostatura Volo emette tre suoni "bip" e l'ascensore, che sostiene le fette di pane o le pinze contenenti le fette di pane, sale lentamente e automaticamente. La luce rossa luminosa sul pulsante go/stop (11) finisce di lampeggiare (indicando che la funzione è conclusa) ma resta accesa indicando che il tostapane è collegato all'energia elettrica.
- 7) Se si desidera fermare la tostatura in anticipo rispetto al grado di tostatura selezionato è sufficiente premere il pulsante go/stop (11) e l'ascensore, che sostiene le fette di pane o le pinze contenenti le fette di pane, sale lentamente e automaticamente. La luce rossa luminosa sul pulsante go/stop (11) finisce di lampeggiare (indicando che la funzione è conclusa) ma resta accesa indicando che il tostapane è collegato all'energia elettrica.
- 8) Solo quando è terminata l'operazione di salita rimuovere le fette di pane o le pinze(2) contenenti le fette di pane dagli alloggiamenti (3).

D) FUNZIONE DI BAGEL (bagel) o tostatura di una superficie del pane/ciambella

- 1) La funzione bagel prende il nome da una tipica ciambella soprattutto utilizzata negli USA. Questa funzione permette di tostare solo una delle due superfici della ciambella o fetta di pane che viene inserita negli alloggiamenti (3). In questo modo possiamo ottenere un solo lato tostato e croccante lasciando l'altro soffice.
- 2) Inserire le fette di pane negli alloggiamenti (3) del tostapane oppure inserire le fette di pane nelle pinze (2) e poi posizionare le due pinze (2) negli alloggiamenti (3)
- 3) Selezionare la funzione bagel premendo il pulsante bagel (16). Una luce blu sullo stesso pulsante si illumina e indica che la funzione è stata prescelta.
- 4) Selezionare il grado di tostatura desiderato; Volo permette di avere 6 gradi differenti di tostatura, da 1 a 6. Premendo il pulsante "grado di tostatura" (15) Volo emette un bip ad ogni pressione del pulsante (15) e sul pannello display (10) si accendono le luci rosse in corrispondenza dei numeri indicanti il grado di tostatura. A numero crescente si riferisce un grado di tostatura più alto.
- 5) Premendo il pulsante Go/Stop (11) Volo emette un "bip" e la luce luminosa su questo pulsante inizia a lampeggiare ad intermittenza (indicando che il tostapane è in funzione) e l'ascensore, che sostiene le fette di pane o le pinze contenenti le fette di pane, automaticamente scende negli alloggiamenti (3) e la fase di tostatura bagel ha inizio.
- 6) Una volta terminata la tostatura bagel, Volo emette tre suoni "bip" e l'ascensore, che sostiene le fette di pane o le pinze contenenti le fette di pane, sale lentamente e automaticamente. La luce rossa luminosa sul pulsante go/stop (11) finisce di lampeggiare (indicando che la funzione è conclusa) ma resta accesa indicando che il tostapane è collegato all'energia elettrica.
- 7) Se si desidera fermare la tostatura bagel in anticipo rispetto al grado di tostatura selezionato è sufficiente premere il pulsante go/stop (11) e l'ascensore, che sostiene le fette di pane o le pinze contenenti le fette di pane, sale lentamente e automaticamente. La luce rossa luminosa sul pulsante go/stop (11) finisce di lampeggiare (indicando che la funzione è conclusa) ma resta accesa indicando che il tostapane è collegato all'energia elettrica.
- 8) Solo quando è terminata l'operazione di salita rimuovere le fette di pane o le pinze contenenti le fette di pane dagli alloggiamenti (3).

Pulizia e manutenzione

TOGLIERE SEMPRE LA SPINA DALLA PRESA QUANDO NON SI UTILIZZA L'APPARECCHIO E PRIMA DI PULIRLO. NON TOGLIERE LA SPINA DALLA PRESA TIRANDO DAL FILO.

NON IMMERGERE PARZIALMENTE O TOTALMENTE CAVI, PRESE E TOSTAPANE IN ACQUA O ALTRI LIQUIDI

- 1) Prima di pulire il tostapane è indispensabile staccare la spina dalla presa di corrente. Non togliere la spina dalla presa tirando dal filo.
- 2) Lasciare raffreddare prima di mettere o togliere le parti e prima di pulire l'apparecchio.
- 3) Pulire solo ed esclusivamente le superfici esterne del tostapane.
- 4) L'apparecchio dovrà essere pulito con un panno non abrasivo asciutto o leggermente umido, aggiungendo poche gocce di detergente neutro non aggressivo (non usare mai solventi).
- 5) Pulire solo con panno soffice e asciutto il pannello di controllo (10) dove sono riposti tutti i pulsanti di comando e funzionamento.
- 6) La griglia superiore (1) dopo essere stata rimossa dal corpo del tostapane (4) può essere lavata a mano con acqua e detersivi neutri. Prima di essere riutilizzata e quindi posizionata nella parte superiore del corpo del tostapane (4) assicurarsi di averla asciugata perfettamente.
- 7) Le due pinze (2) porta fette di pane dopo essere state rimosse dal corpo del tostapane (4) possono essere lavate a mano con detersivi neutri. Prima di essere riutilizzate e quindi inserite negli alloggiamenti (3) del tostapane assicurarsi di averle asciugate perfettamente.
- 8) Per pulire il cassetto raccogli briciole (5) seguire queste semplici operazioni:
 - a. Togliere il cassetto (5) dal corpo del tostapane (4) tirando il cassetto dall'apposito incavo
 - b. Sciacquare a mano e con detersivi neutri tutte le superfici
 - c. assicurarsi di averlo asciugato perfettamente prima di reinserirlo nel tostapane. Fare attenzione ad infilarlo correttamente nelle apposite guide.
- 9) Se per un qualsiasi motivo alcuni pezzi di pane si dovessero fermare all'interno degli alloggiamenti seguire queste semplici istruzioni per rimuoverlo
 - a. la spina deve essere sempre scollegata dalla presa di corrente. Non togliere la spina dalla presa tirando dal filo.
 - b. Girare sotto sopra il corpo del tostapane (4) e muovendolo con delicatezza attendere che eventuali residui fuoriescano senza nessun aiuto esterno.
 - c. NON inserire nessun tipo di utensile all'interno degli alloggiamenti (3) per rimuovere residui di pane o cibo. Si potrebbero danneggiare gli elementi interni e causare seri danni. Si possono provocare scosse elettriche e gravi lesioni alle persone e cose con un successivo utilizzo.

Guasti e rimedi.

In caso di guasti e difetti o se si sospettano inconvenienti al tostapane Volo, staccare immediatamente la spina dalla presa di corrente.

Se non riuscite ad eliminare il guasto attenendovi alle indicazioni riportate nel presente libretto d'uso potrete contattare il servizio cortesia CASA BUGATTI. Le riparazioni non effettuate correttamente comportano gravi rischi per l'utente. Si declina ogni responsabilità relativa a danni causati da riparazioni non eseguite correttamente: in questi casi, viene inoltre a mancare la copertura della garanzia. Far funzionare il tostapane nelle sue funzioni senza pane può causare danni irrimediabili al tostapane stesso escludendo automaticamente la garanzia.

GARANZIA

- 1) Per garanzia si intende la sostituzione o riparazione gratuita delle parti componenti l'apparecchio, che risultano difettosi all'origine per vizi di fabbricazione.
- 2) In caso di guasto irreparabile o di ripetuto guasto della stessa origine, si provvederà, ad insindacabile giudizio della casa costruttrice, alla sostituzione dell'apparecchio.
- 3) La garanzia non copre i danni derivanti da:
 - a) uso improprio o errato
 - b) difetti causati da rotture accidentali e incuria
 - c) mancata osservanza delle istruzioni ed avvertenze, errata installazione e manutenzione
 - d) manutenzioni e/o modifiche operate da personale non autorizzato
 - e) Utilizzo di pezzi di ricambio non originali
 - f) **trasporto**
 - g) L'uso del tostapane in tutte le sue funzioni a vuoto (senza utilizzare il pane)
 - h) ogni altra circostanza che non possa farsi risalire a difetti di fabbricazione. Inoltre esclusa ogni altra rivendicazione sempre che non sia prevista dalla legge.
 - i) **Per riparazioni in garanzia e al di fuori della garanzia, tutte le spese di trasporto e/o spedizione sono a carico dell'acquirente.**
- 4) La garanzia non copre danni derivati dall'uso improprio ed in particolare in caso di uso **non domestico**.
- 5) La casa costruttrice declina ogni responsabilità per eventuali danni che possono, direttamente o indirettamente, derivare a persone, cose ed animali domestici in conseguenza della mancata osservanza di tutte le prescrizioni di sicurezza indicate sul libretto istruzioni concernenti specialmente le avvertenze in tema di installazione, uso e manutenzione della macchina.
- 6) L'eventuale sostituzione o riparazione non interrompe il periodo di garanzia. Viene escluso il ricambio dei materiali dei materiali di consumo: resistenza, ecc.
- 7) La validità della garanzia è confermata dalla data della ricevuta di acquisto e dal ricevimento del tagliando garanzia da parte di CASA BUGATTI.

SERVIZIO ASSISTENZA

In caso di guasto della macchina rivolgersi ad un distributore autorizzato BUGATTI che la rispedirà in azienda. **Per riparazioni in garanzia e al di fuori della garanzia, tutte le spese di trasporto e/o spedizione sono a carico dell'acquirente.** Ove possibile conservare con cura l'imballo dell'apparecchio per l'eventuale spedizione.



AVVERTENZE PER IL CORRETTO SMALTIMENTO DEL PRODOTTO AI SENSI DELLA DIRETTIVA EUROPEA 2002/96/EC.

Alla fine della sua vita utile il prodotto non deve essere smaltito insieme ai rifiuti urbani. Può essere consegnato presso gli appositi centri di raccolta differenziata predisposti dalle amministrazioni comunali, oppure presso i rivenditori che forniscono questo servizio. Smaltire separatamente un elettrodomestico consente di evitare possibili conseguenze negative per l'ambiente e per la salute derivanti da un suo smaltimento inadeguato e permette di recuperare i materiali di cui è composto al fine di ottenere un importante risparmio di energia e di risorse. Per rimarcare l'obbligo di smaltire separatamente gli elettrodomestici, sul prodotto è riportato il marchio del contenitore di spazzatura mobile barrato.

IMPORTANT NOTICES

Dear Customer, thank you for choosing Volo, the toaster from Casa Bugatti. Like any domestic appliance, this toaster must be used with care and attention to prevent people getting burnt and the toaster getting damaged.

BEFORE USING THE TOASTER FOR THE FIRST TIME, READ ALL THE INSTRUCTIONS ON INSTALLATION, USE AND MAINTENANCE AND THE SAFETY INSTRUCTIONS CAREFULLY.

DO NOT USE THE TOASTER UNLESS YOU ARE THOROUGHLY FAMILIAR WITH THE INSTRUCTIONS.

WARNING

No liability is accepted for damage due to:

- incorrect use or use other than for its intended purpose
- using the toaster continuously without any bread at browning setting.
- repairs carried out by unauthorised persons
- use of non-original spare parts or accessories

when toaster is in use with bun warmer (1), turn the toasting level dial to the lowest level

Use of instructions for use

For further information, or in the event of problems that have not been sufficiently addressed in these instructions, contact Customer Care at CASA BUGATTI .

SAVE THESE INSTRUCTIONS CAREFULLY SO and remember to pass them on to those who will use the toaster after you.

If the instructions are lost before you use the toaster, request the instruction booklet from Customer Care at CASA BUGATTI or send an e-mail to diva@casabugatti.it.

On the first page of the cover you will find the illustrations relating to the text. Keep the first page open as you read the instructions on use.

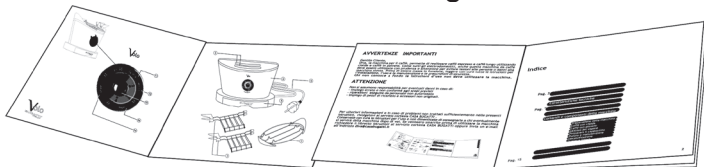

Contents

Pag. 16	Technical features
Pag. "	Description of toaster parts
Pag. "	Toaster controls
Pag. 17/19	Important safeguards
Pag. 20	Installation and starting up
Pag. 21/23	Advice and recommendations on use
Pag. 21	Toasting (go)
Pag. 22	Reheat
Pag. 22/23	Defrost
Pag. 23	Bagel
Pag. 24	Cleaning and maintenance
Pag. 24	Troubleshooting
Pag. 25	Warranty

Technical features

Power supply	See rating plate underneath machine
Power rating	See rating plate underneath machine
Dimensions	320 x 200 x h. 300 mm approximately
Body	Pressed Solid Steel
Weight	2,8 Kg approximately
Lenght of power supply cable	1,0 metri approximately
Thermal overload protection	Built in
Crumb tray	Included
Certifications	See rating plate underneath machine
Warranty	As per attached certificate

Description of toaster parts

Bun warmer	①
Sandwich cage	②
Slots for bread slices or for sandwich cage	③
Toaster body	④
Crumb tray	⑤
Power supply cable with plug	⑥

Toaster controls

Control dial	⑩
Go / Stop button	⑪
Defrost button	⑫
Reheat button	⑭
Browning button	⑮
Bagel button	⑯

IMPORTANT SAFEGUARDS

READ ALL INSTRUCTIONS CAREFULLY. THE TOASTER MUST BE USED ONLY BY ADULTS WHO HAVE BEEN TRAINED IN ITS USE. KEEP THESE INSTRUCTIONS CAREFULLY.

1. TO PREVENT SERIOUS INJURIES , ELECTRIC SHOCKS AND FIRE TO PEOPLE DO NOT IMMERSE CABLES, PLUGS, OR THE TOASTER ITSELF IN WATER OR OTHER LIQUIDS, EITHER PARTIALLY OR TOTALLY WARNING: DANGER OF BURNS! PAY ATTENTION TO HOT SURFACES!

Do not touch hot surfaces. Use handles or knobs. Use an oven glove when touching very hot parts such as bun warmer (1) , sandwich cages (2) and all surfaces of the toaster:

DANGER OF BURNS!

2. This appliance is intended to be used in household and similar applications such as: staff kitchen areas in shops, offices and others working environments; farm houses; by clients in hotels, motels and other residential type environments; bed and breakfast type environments. Use toaster only for its intended use. Do not make any technical modifications that might cause risks.

3. This appliance can be used by children aged from 12 years and above and persons with reduced physical, sensory or mental capabilities or lack of experience and knowledge if they have been given supervision or instruction concerning use of the appliance in a safe way and understand the hazards involved. Children shall not play with the appliance. Cleaning and user maintenance shall not be made by children unless they are older than 12 and supervised. Keep the appliance and its cord out of reach of children less than 12 years.

4. Never touch live electrical parts. They may cause electric shocks and serious personal injury. Connect the appliance to a wall socket having the appropriate voltage. The voltage must correspond to the voltage indicated on the rating plate underneath the toaster. **Make sure that the socket that you are using is earthed**  . Do not use the toaster with bare or wet feet.

IMPORTANT SAFEGUARDS

5. Figure A: power cable with plug. A short power cable with plug is supplied to reduce the risk that it could become entangled in objects, people could trip over it and that it could wrap itself around a longer cable. Long detachable power cables or extension cables are available but they may be used **only if a QUALIFIED ELECTRICIAN can confirm that they comply with wiring regulations.** DO NOT USE plug/socket adapters.

If a long detachable power cable or extension cable is used:

a) The electrical rating of the detachable power cable or extension cable should be at least as great as the electrical rating of the toaster indicated underneath the toaster itself.

b) The extension cable must be of the 3-wire/pole type and must be earthed .

A long cable or extension cable must never protrude from furniture or over counter tops or table tops where it may be pulled on by children or tripped over.

c) Do not place toaster or cables on or near a hot gas ring or electric hotplate, or in or near the oven.

d) Do not use outdoors.

Do not let the cables hang over the edge of the table or counter, or touch hot surfaces.

Do not operate the toaster with a damaged cord or plug or after the appliance develops faults, or has been damaged in any manner. Return appliance to the nearest authorized service facility for examination or repair.

The use of accessory attachments not recommended by the appliances manufacturer may result in fire, electric shock or serious injuries to persons

6. Figure B: Make sure that children cannot play with the toaster. Children are not aware of the dangers of electrical appliances.

7. Place the toaster on a flat surface, making sure that the feet adhere firmly to the support surface so that the appliance cannot be overturned.

Do not place the toaster on or near hot surfaces or near naked flames.

8. Figure C: Pay attention to hot surfaces. Use handles or knobs or wear oven gloves. Be very careful when touching very hot parts such as bun warmer(1) , sandwich cages (2) and all surfaces of the toaster.

Absolutely never put your fingers in the slots (3). Never try to remove bread slices from the slots (3) with the toaster plugged into the electric power supply.

WARNING! DANGER OF BURNS! The areas surrounding the slots (3) become very hot during use.

9. Figure D: To ensure that the toaster works correctly, place it on a flat surface in an adequately lighted and hygienic environment with an easily accessible electrical socket. Keep the toaster at least 10 cm away from the walls.

IMPORTANT SAFEGUARDS

10. Figure E: Never touch the appliance with wet or damp cloths/hands. Always unplug the toaster when it is not in use and before cleaning. Do not unplug the appliance by pulling on the cable.

Allow toaster to cool before fitting or removing parts, and before cleaning. The toaster must be cleaned with a dry or slightly dampened non-abrasive cloth soaked with a few drops of neutral non-corrosive detergent (never use solvents). Clean the outside surfaces of the toaster **ONLY**.

11. Bread slices that are larger than the slots (3) as well as aluminium foil **MUST NOT** be inserted in the slots (3) as they cause a fire, electric shock or serious injury to persons.

12. Bread is a foodstuff which may catch fire.

DANGER OF FIRE: A fire may occur if the toaster is covered whilst it is being used. Do not use the toaster under or near flammable material such as curtains, wallpaper, walls and the like.

13. In the event of faults, defects or suspected faults after a fall, unplug the toaster immediately.

Never start up a faulty appliance. The repairs must be carried out by the **CASA BUGATTI Service Centre**.

Contact your dealer and/or contact Customer Care at **CASA BUGATTI** or send an e-mail to **diva@casabugatti.it**.

In the event of fire, use carbon-dioxide (CO₂) extinguishers. Do not use water or powder extinguishers.

14. The appliances are not intended to be operated by means of an external timer or separate remote-control system.

15. The temperature of accessible surfaces may be high when the appliance is operating.

16. Bread may burn. Therefore toasters must not be used near or below curtains and other combustible materials. They must be watched.

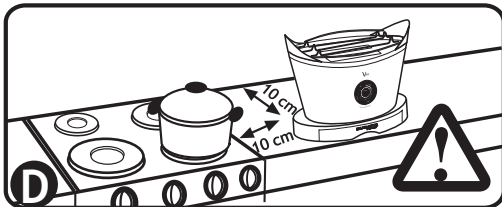
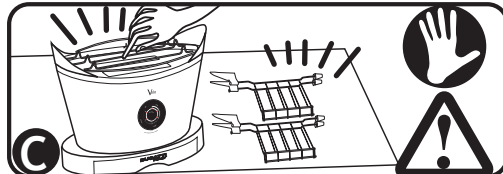
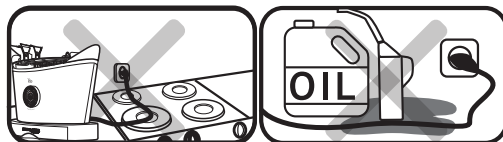
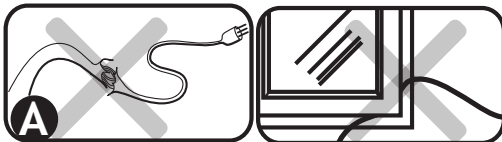

Installation and starting up

The original packaging has been designed for dispatch by post. Keep it in case you need to return the toaster to the supplier. Before installing the toaster, **comply with all the points of the safety instructions on the previous pages.**

After removing the toaster from its packaging, make sure that it is in perfect condition and make sure that no kind of matter, packaging material, warranty sheets or the like have accidentally fallen inside the slots (3) during transport or when opening the packaging.

The plastic bag in which the toaster is packaged should be kept out of reach of children as it poses a suffocation hazard.

In order to remove dust that may have accumulated on the toaster, simply dust it off with a dry soft cloth.

After you have carried out the above steps and have strictly followed the safety standards, proceed to connect to the power supply.

Connecting to power supply: electric current can kill! Follow safety instructions strictly. Plug the power cable (6) of the Volo toaster into a power socket, the voltage of which corresponds to the voltage indicated on the rating plate underneath the toaster.

To disconnect, make sure that the toaster is not running or press the Stop button (11) and wait for the toaster to stop and for the Go/Stop button light to stop blinking . Remove the plug from the wall socket when the red light stops blinking. Do not unplug the toaster from the power point by pulling on the cable.

Make sure that the electric socket that you are using is suitably earthed  .

Never use faulty or damaged power cables. Use an extension cable only after making sure that it is in perfect condition (adhere strictly to the safety instructions specified in point 5).

Never allow parts carrying live voltage to come into contact with water: you may cause a short circuit!!! (adhere strictly to all points of the safety instructions specified above).

The toaster may emit a pungent odour or light smoke the first time you use it. This is a normal result of the manufacturing process. The odour or smoke is harmless and will quickly disperse. **Running the toaster without bread may damage the toaster irreparably and thus automatically void the warranty.**

Advice and recommendations on use

- 1) Adhere strictly to all safety, installation and commissioning instructions specified above.
 - 2) When the plug (6) is inserted into the socket Volo emits a “beep” tone and the red light on the Go/Stop button (11) will light up. This is a very important feature which indicates that the toaster is connected to the power supply.
 - 3) If no buttons are pressed for 5 minutes, the toaster goes into “sleep” mode, but the red light on the Go/Stop button (11) remains ON to warn that the toaster is plugged into the electric power supply. To resume operations, press the browning button (15).
 - 4) Do not toast very thin or broken bread slices.
 - 5) Do not toast food which may drip during the toasting/cooking process. In addition to making cleaning more difficult, dripping may cause fire and electric shocks.
 - 6) It is also extremely important to remove all crumbs and drops from the crumb tray before using the toaster.
 - 7) Bread slices that are greater than the slots (3) **MUST NOT** be inserted into the slots (3). **DO NOT** insert any types of aluminium foil or kitchen utensils into the slots (3) as they may cause fire, electric shock and grave injury to persons.
 - 8) Do **NOT** use the toaster unless the crumb tray (5) is correctly inserted into the toaster body (4). After using the toaster, always unplug it and empty the crumb tray (5) in accordance with the **CLEANING** and **MAINTENANCE** instructions.
 - 9) When you use the sandwich cages (2), make sure that the bread slices or sandwiches touch the bottom of the cages.
- If the bun warmer (1) is used to heat bread, croissants or other types of buns, make sure that you place the bun warmer (1) correctly and stably on the top of the toaster body (4). Put the food on the bun warmer (1) and use the toasting function (see Toasting function below) or reheat function (see Reheat function below). When you are using the bun warmer (1) do not use and do not insert the sandwich cages (2) into the slots (3).

A) TOASTING FUNCTION

- 1) Insert the bread slices into the slots (3) of the toaster or put the bread slices/sandwiches into the sandwich cages (2). Put the sandwich cages (2) into the slots (3). Also you can use this function to heat bread or croissants and buns on the bun warmer (1). When you are using the bun warmer (1) do not use and do not insert the sandwich cages (2) into the slots (3).
 - 2) Select toast “colour”: Volo gives you the choice of 6 different grades of browning, from 1 to 6. Each time the browning button (15) on the control dial (10) is pressed, Volo emits a “beep” tone and the red lights on the panel light up that correspond to the number indicating the browning level: the higher the number, the higher the browning level.
 - 3) When the Go/Stop button (11) is pressed, you hear a “beep” tone and the red light on this button starts to blink (to indicate that the toaster is operating). The carriage holding the bread slices or the sandwich cages (2) automatically descends into the toaster slots (3) and toasting starts.
- When the toasting is finished Volo emits three “beep” tones and the carriage holding the bread slices or the sandwich cages (2) automatically ascends slowly. The red light on the Go/Stop button (11) stops blinking (toasting function concluded) but remains ON to warn that the toaster is plugged into the electric power supply.

5) If you want to stop the toasting function before the set browning level is reached, press the Go/Stop button (11) and the carriage holding the bread slices or the sandwich cages (2) will slowly ascend. The red light on the Go/Stop button (11) stops blinking (function concluded) but remains ON to warn that the toaster is plugged into the electric power supply.

6) Do not remove the bread slices or the sandwich cages from the slots (3) until they have completed their ascent. If the bread is positioned on the bun warmer, three “beep” tones will warn that the operation has terminated and that it is possible to remove the bread from the bun warmer. **WARNING:** use handles or knobs or wear oven gloves when touching any of the surfaces of the toaster, including the bun warmer (1) and the sandwich cages (2).

B) REHEAT FUNCTION

1) Insert the bread slices into the slots (3) of the toaster or put the bread slices/sandwiches into the sandwich cages (2). Insert the sandwich cages (2) into the slots (3). You can also use this function to heat bread and croissants on the bun warmer (1): when you are using the bun warmer(1) do not use and do not insert the sandwich cages (2) into the slots (3).

2) Press the reheat button (14) to select the reheat function. A blue light on the reheat button (14) will light up to indicate that the function has been selected.

3) Press the Go/Stop button(11). You will hear a “beep” tone and the red light on this button will start to blink to warn that the toaster is operating. The carriage holding the bread slices or the sandwich cages (2) descends slowly and automatically into the toaster slots (3). The reheat function starts and continues for a time set by the electronic card.

4) When the reheat function has finished, Volo emits three “beep” tones and the carriage holding the bread slices or the sandwich cages (2) slowly ascends automatically. The red light on the Go/Stop button (11) stops blinking (reheat function concluded) but remains ON to warn that the toaster is plugged into the electric power supply.

5) To stop the reheat function before the set time, just press the Go/Stop button (11): the carriage holding the bread slices or the sandwich cages (2) slowly ascends automatically. The red light on the Go/Stop button (11) stops blinking (reheat function concluded) but remains ON to warn that the toaster is plugged into the electric power supply.

6) Do not remove the bread slices or the sandwich cages from the slots (3) until the bread slices or sandwich cages have completed their ascent. If bread is placed on the bun warmer three “beep” tones will be heard to warn that the bread is ready and can be removed from the bun warmer(1).

WARNING: use handles or knobs or wear oven gloves to handle all hot surfaces of the toaster, including the bun warmer (1) and the sandwich cages (2).

C) DEFROST FUNCTION

1) Insert the slices of frozen bread into the slots (3) of the toaster or put the frozen sandwiches into the sandwich cages (2) and insert the sandwich cages (2) into the slots (3).

2) Press the defrost button (12) to select the defrost function. A blue light on the defrost button (12) will light up to indicate that the function has been selected.

3) Select toast “colour” : Volo gives you the choice of 6 different levels of browning, from 1 to 6. Press the browning button (15) on the control dial (10). Each time that the button (15) is pressed, Volo emits a “beep” tone and the red lights on the control dial will light up that correspond to the numbers indicating the chosen browning level. The higher the number selected, the higher the browning level.

Advice and recommendations on use

- 4) In defrost mode Volo will automatically lengthen the cooking cycle to enable the bread slices/ sandwiches to be defrosted first and then toasted.
- 5) Press the Go/Stop button (11). Volo will emit a “beep” tone and the red light on this button will start to blink to warn that the toaster is operating. The carriage holding the bread slices or the sandwich cages (2) automatically descends slowly into the toaster slots (3) and the defrost function starts.
- 6) When the toasting function is finished Volo emits three “beep” tones and the carriage holding the bread slices or the sandwich cages (2) slowly ascends automatically. The red light on the Go/Stop button (11) stops blinking (function concluded) but remains ON to warn that the toaster is plugged into the electric power supply.
- 7) If you want to stop the toasting function before the set browning level is reached, press the Go/Stop button (11) and the carriage holding the bread slices or the sandwich cages (2) slowly ascends automatically. The red light on the Go/Stop button (11) stops blinking (function concluded) but remains ON to warn that the toaster is plugged into the electric power supply.
- 8) Do not remove the bread slices or the sandwich cages from the slots (3) until the bread slices or sandwich cages have completed their ascent.

D) BAGEL FUNCTION for toasting just one external surface of the bread/bun

- 1) The Bagel function is for bagels and other kinds of buns. This function enables just one of the two surfaces of the bun or bread slice to be toasted that is inserted into the slots(3). In this way you have one toasted and crunchy side whilst the other side is soft.
- 2) Insert the buns / bread slices into the slots (3) of the toaster or put them into the sandwich cages (2) and position the two sandwich cages (2) in the slots (3).
- 3) Press the bagel button (16) to select the bagel function. A blue light on the bagel button lights up to indicate that the function has been selected.
- 4) Select toast “colour” : Volo gives you the choice of 6 different levels of browning, from 1 to 6. Press the browning button (15) on the control dial (10). Volo will emit a “beep” tone each time that the button (15) is pressed and the red lights will light up that correspond to the browning level. The higher the number selected, the higher the browning level.
- 5) Press the Go/Stop button (11). You will hear a “beep” tone and the red light on this button will start to blink to warn that the toaster is operating. The carriage holding the bread slices/buns or the sandwich cages (2) automatically descends into the toaster slots (3) and the bagel toasting phase starts.
- 6) When the bagel toasting phase has finished Volo emits three “beep” tones and the carriage holding the bread slices/buns or the sandwich cages (2) slowly ascends automatically. The red light on the Go/Stop button (11) stops blinking (bagel function completed) but remains ON to warn that the toaster is plugged into the electric power supply.
- 7) If you want to stop the bagel toasting function before the set browning level is reached, press the Go/Stop button (11) and the carriage holding the bread slices/buns or the sandwich cages (2) slowly ascends automatically. The red light on the Go/Stop button (11) stops blinking (bagel function completed) but remains ON to warn that the toaster is plugged into the electric power supply.
- 8) Do not remove the bread slices/buns or the sandwich cages from the slots (3) until the bread slices/buns or sandwich cages have completed their ascent.

Cleaning and maintenance

ALWAYS UNPLUG THE TOASTER WHEN IT IS NOT IN USE AND BEFORE CLEANING IT. DO NOT UNPLUG THE TOASTER BY PULLING ON THE CABLE.

DO NOT IMMERSER CABLES, PLUGS OR THE TOASTER IN WATER OR OTHER LIQUIDS, EITHER PARTIALLY OR TOTALLY.

- 1) **Before cleaning the toaster, unplug it.** Do not unplug it by pulling on the cable.
- 2) Wait for the toaster to cool before fitting or removing parts and before cleaning the toaster.
- 3) Clean only the outside surfaces of the toaster.
- 4) The toaster must be cleaned with a dry or slightly dampened non-abrasive cloth soaked with a few drops of neutral non-corrosive detergent (never use solvents).
- 5) The control dial (10) containing the control and operating buttons must be cleaned only with a soft and dry cloth.
- 6) After the bun warmer(1) has been removed from the body of the toaster (4) it can be washed by hand with water and neutral detergents. Before it is positioned in the upper part of the toaster body (4) to be used again make sure that it has been dried completely.
- 7) After the two sandwich cages (2) have been removed from the body of the toaster (4) they can be washed by hand using neutral detergents. Before they are inserted into the slots (3) of the toaster to be used again make sure that they have been dried completely.
- 8) To clean the crumb tray (5), just carry out the following steps:
 - a) Remove the crumb tray (5) from the toaster body (4) by pulling it out of its recess.
 - b) Wash all the surfaces by hand and with neutral detergents.
 - c) Make sure that it has been dried completely before fitting it into the toaster again. Be sure to insert the crumb tray into its guides.
- 9) If bread gets stuck in the slots, follow these simple instructions for removing it:
 - a) Remove the plug from the socket. Do not unplug the toaster by pulling on the cord.
 - b) Turn the toaster body (4) upside down and shake it gently until any residue drops out of it without any outside help.
 - c) Do NOT insert forks or other utensils into the slots (3) to remove the bread or food residue as it could damage the heating elements and cause serious damage to persons and things. Such damage may give the next person to use the toaster an electric shock or gravely injure that person.

Troubleshooting

If the Volo toaster develops faults or defects or if irregularities are suspected, unplug it immediately.

If you cannot eliminate the fault by following the instructions in this manual, contact Customer Care at CASA BUGATTI. Repairs carried out incorrectly expose the user to grave danger. No liability is accepted for damage or injury caused by repairs carried out incorrectly and in such cases warranty rights are voided.

Operating the toaster without bread may damage it irreparably and automatically void warranty rights.

WARRANTY

- 1) A warranty is deemed to be the replacement or repair free of charge of the parts making up the toaster that were faulty at the time of purchase due to manufacturing faults.
- 2) In the case of irreparable or repeated faults which are due to manufacturing faults as above, at the manufacturer's sole discretion, the machine will be replaced.
- 3) The warranty does not cover damage due to:
 - a) incorrect or faulty use
 - b) defects caused by accidental breakages or carelessness
 - c) failure to follow instructions and warnings, incorrect installation and maintenance
 - d) maintenance and/or modifications performed by unauthorised personnel
 - e) use of non-original spare parts
 - f) **carriage**
 - g) running any toaster function whilst the toaster is empty (without bread)
 - h) any other circumstance that cannot be ascribed to manufacturing faults. Any claims not envisaged by law are excluded.
- 4) The warranty does not cover damage due to improper use and in particular due to **non-domestic** use.
- 5) The manufacturer accepts no liability for any direct or indirect harm or injury to persons, things and domestic animals that may arise from failure to abide by all the safety instructions contained in this manual, especially failure to abide by the instructions on installation, use and maintenance of the toaster.
- 6) Replacement or repair shall not extend the warranty period. The warranty does not cover the replacement of consumables, such as the resistances, etc.
- 7) The warranty runs from the date of receipt of evidence of purchase and of receipt of the warranty card by CASA BUGATTI.

SERVICE CENTRE

In the event of a toaster fault, contact an authorised BUGATTI dealer, who will return the toaster to the manufacturer.

The purchaser is responsible for all carriage and/or dispatch costs for all repairs covered or not covered by warranty. If possible, keep the toaster's original packing for dispatch.



DISPOSAL OF THE PRODUCT IN CONFORMITY TO EUROPEAN DIRECTIVE 2002/96/EC.

At the end of its working life the product must not be disposed of alongside urban waste. It can be delivered to local-authority separated waste collection centres or to dealers who provide this service. Separated disposal of a household appliance enables possible negative consequences for the environment and health arising from improper disposal to be eliminated and enables the materials of which it is made to be recovered in order to make significant power and resource savings. The symbol of a moveable waste bin marked with a cross displayed on the product indicates that as a household appliance it must be disposed of separately.

AVERTISSEMENTS IMPORTANTS

Cher client,

En premier lieu, nous tenons à vous remercier d'avoir choisi Volo, le grille-pain de Casa Bugatti. Comme tous les appareils électroménagers, ce grille-pain doit être utilisé avec prudence et attention pour éviter les blessures des utilisateurs et les dommages du grille-pain.

AVANT DE LE METTRE EN FONCTION, LIRE ATTENTIVEMENT TOUTES LES INSTRUCTIONS POUR L'INSTALLATION, L'UTILISATION ET L'ENTRETIEN AINSI QUE LES CONSIGNES DE SÉCURITÉ.

LE GRILLE-PAIN NE DOIT PAS ÊTRE UTILISÉ PAR CEUX QUI N'EN CONNAISSENT PAS PARFAITEMENT LE MODE D'EMPLOI.

ATTENTION

Le fabricant n'assumera aucune responsabilité pour les dommages s'ils sont dus à :

- une utilisation erronée et non conforme à l'objet pour lequel l'appareil est conçu,
- une utilisation du grille-pain pour toute fonction quelle qu'elle soit sans pain
- des réparations exécutées par du personnel non autorisé à ce faire
- l'utilisation de pièces de rechange et d'accessoires non d'origine

lorsque le chauffe petits pains (1) est en marche, tourner le température du grille pain au minimum

Utilisation du mode d'emploi

Pour toute information complémentaire ou en cas de problèmes non traités d'une manière suffisamment exhaustive dans les présentes instructions, s'adresser au service d'assistance CASA BUGATTI.

CONSERVER SOIGNEUSEMENT LE MODE D'EMPLOI

et ne pas oublier de le remettre à qui pourrait éventuellement utiliser le grille-pain après soi-même. En cas de perte du mode d'emploi d'utiliser le grille-pain, en demander un autre au service d'assistance CASA BUGATTI ou envoyer un courriel à l'adresse diva@casabugatti.it

La première page de la couverture présente des illustrations relatives au texte. La laisser toujours ouverte lors de la consultation du mode d'emploi.

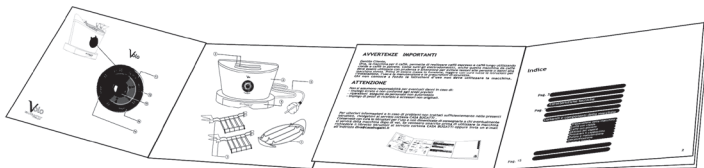

Sommaire

Pag. 28	Caractéristiques techniques
Pag. "	Description des composants du grille-pain
Pag. "	Commandes du grille-pain
Pag. 29/31	Normes de sécurité
Pag. 32	Installation et mise en fonction
Pag. 33/35	Conseils et recommandations pour l'emploi
Pag. 33	Grillage (go)
Pag. 34	Rechauffage (reheat)
Pag. 34/35	Décongélation(defrost)
Pag. 35	Grillage 1 côté (bagel)
Pag. 36	Nettoyage et entretien
Pag. 36	Pannes et solutions
Pag. 37	Garantie

Caractéristiques techniques

Alimentation	Voir la plaque de données située sous l'appareil
Puissance nominale	Voir la plaque de données située sous l'appareil
Dimensions	320 x 200 x h.300 mm environ
Corps	Acier massif moulé
Poids	2,8 Kg environ
Longueur du câble d'alimentation	1,0 mètre environ
Protection de sécurité contre la surchauffe	incorporé
Tiroir de récupération des miettes	incorporé
Certifications	Voir la plaque de données située sous l'appareil
Garantie	Voir les certificat attache

Description des composants du grille-pain

- Grille de réchauffage amovible ①
- Pincés pour sandwich / tranches de pain (2 pièces) ②
- Logements pour le pain en tranches ou les pincés pour sandwich ③
- Corps du grille-pain ④
- Tiroir ramasse-miettes ⑤
- Câble avec fiche d'alimentation ⑥

Commandes du grille-pain

- Disque de commande et d'affichage ⑩
- Bouton Go / Stop ⑪
- Bouton Defrost pour décongeler ⑫
- Bouton Reheat pour réchauffer ⑭
- Bouton pour choisir le niveau de grillage(browning) ⑮
- Bouton Bagel pour griller seulement d'un côté ⑯

NORMES DE SÉCURITÉ

LIRE ATTENTIVEMENT TOUTES LES INSTRUCTIONS. L'APPAREIL DOIT ÊTRE EMPLOYÉ PAR DES ADULTES ET PAR DES PERSONNES PRÉALABLEMENT INSTRUITES SUR SON EMPLOI. CONSERVER SOIGNEUSEMENT CES INSTRUCTIONS.

1. POUR ÉVITER LES INCENDIES, DE GRAVES LÉSIONS ET LES DÉCHARGES ÉLECTRIQUES SUSCEPTIBLES DE FRAPPER LES PERSONNES, NE PLONGER NI PARTIELLEMENT, NI TOTALEMENT, LES CÂBLES, LES PRISES ET LE GRILLE-PAIN DANS DE L'EAU OU DANS D'AUTRES LIQUIDES. ATTENTION AUX SURFACES CHAUDES, RISQUE DE BRÛLURES.

Ne pas toucher aux surfaces chaudes. Manier avec des poignées, des manicles ou des gants anti-chaueur toutes les surfaces chaudes du grille-pain, dont la grille de réchauffage (1), les pinces (2) et toutes les surfaces du grille-pain :

RISQUE DE BRÛLURES !

2. Cet appareil a été conçu pour être utilisé en milieu domestique et applications assimilables telles que : cuisine du personnel dans les magasins, les bureaux et autres lieux de travail ; gîtes ruraux ; par les clients dans les hôtels, motels et autres établissements hôteliers ; établissements du type bed and breakfast. Utiliser le grille-pain uniquement pour la finalité pour laquelle il a été conçu. N'apporter aucune modification technique susceptible de provoquer un danger.

3. Cet appareil ne peut être utilisé par un enfant de plus de 12 ans, par une personne aux capacités physiques, sensorielles ou mentales réduites ou par une personne sans expérience ni connaissance de l'appareil que sous surveillance ou s'ils ont reçu des instructions concernant l'utilisation sûre de l'appareil et ont compris les dangers qu'il peut provoquer. Il est interdit aux enfants de jouer avec l'appareil.

Un enfant ne peut réaliser les opérations de nettoyage et d'entretien courant de l'appareil que sous surveillance et uniquement s'il a plus de 12 ans. Tenir l'appareil et son câble d'alimentation hors de portée des enfants de moins de 12 ans.

4. Ne jamais toucher aux pièces sous tension électrique. Elles risquent de provoquer des décharges électriques et de graves blessures. Brancher le grille-pain à une prise de courant alimentée à une tension appropriée. La tension doit correspondre à celle qui est indiquée sur la plaque située sous la machine. S'assurer que la prise de courant est munie d'une mise à la terre adéquate .

Ne pas utiliser l'appareil si l'on a les pieds nus ou mouillés.

NORMES DE SÉCURITÉ

5. Figure A : Câble d'alimentation. Le câble électrique qui est fourni est court pour réduire les risques qu'il puisse se prendre dans des objets, des personnes ou s'enrouler dans des câbles plus longs. Des câbles électriques détachables longs ou des rallonges sont disponibles et peuvent être utilisés **seulement si l'on respecte de très sévères critères de sécurité impartis par des ÉLECTRICIENS AUTORISÉS**. N'UTILISER ni adaptateurs, ni réducteurs.

En cas d'utilisation d'un câble électrique long ou d'une rallonge, il ou elle devra présenter les caractéristiques suivantes :

a) Le câble électrique ou la rallonge doit avoir au moins les mêmes caractéristiques techniques que les propriétés électriques du grille-pain indiquées sur la plaque située sous la machine.

b) La rallonge doit avoir un raccordement à la terre et doit donc présenter trois fils/pôles.

De toute manière, un câble long ou une rallonge ne doit pas dépasser des meubles, de la table ou de l'étagère, de façon à ne pas pouvoir être manié/tiré par les enfants.

c) Ne pas positionner au-dessus ou près d'un réchaud chaud, d'une plaque électrique ou du four.

d) Ne pas utiliser en plein air.

Ne pas laisser les câbles pendre des coins de la table ou du comptoir. Faire en sorte qu'ils ne puissent pas toucher de surfaces chaudes.

Ne pas manier l'appareil avec des câbles ou des prises endommagés ou après que l'appareil a présenté des problèmes de fonctionnement ou qu'il a été endommagé d'une manière ou d'une autre. Restituer l'appareil au point de service autorisé le plus proche, de manière à le faire tester, réparer ou ajuster. L'utilisation d'accessoires non recommandés par le producteur de l'appareil peut provoquer des incendies, des chocs électriques ou infliger des dommages aux personnes

6. Figure B : S'assurer que les enfants ne peuvent pas jouer avec le grille-pain. Les enfants ne se rendent pas compte du danger inhérent aux appareils électriques.

7. Positionner le grille-pain sur une surface plate, en veillant à ce que les pieds adhèrent bien au plan d'appui et que le grille-pain ne puisse pas se renverser.

Ne pas positionner le grille-pain sur des surfaces très chaudes ou à proximité de flammes nues.

8. Figure C : Toucher avec précaution les parties très chaudes. **Manier avec des poignées, des manicles ou des gants anti-chaueur toutes les surfaces chaudes du grille-pain dont la grille de réchauffage (1), les pinces (2) et toutes les surfaces du grille-pain.** Ne jamais glisser, pour aucune raison quelle qu'elle soit, les mains à l'intérieur des logements (3) (logements pour les tranches de pain). Ne pas tenter de retirer les tranches de pain de l'intérieur des logements (3) lorsque la fiche est raccordée à la prise.

Attention **RISQUE DE BRÛLURES** : Pendant l'utilisation du grille-pain, les surfaces situées à proximité des logements (3) deviennent très chaudes.

9. Figure D : Pour le bon fonctionnement du grille-pain, il est conseillé de le placer sur un plan d'appui bien à niveau, dans un lieu suffisamment bien éclairé, propre et avec une prise de courant facile à atteindre. Garder le grille-pain à une distance des parois d'au moins 10 cm.

10. Figure E : **Ne jamais toucher, pour aucune raison quelle qu'elle soit, le grille-pain avec les mains humides/mouillées ou avec un linge humide/mouillé.**

Débrancher toujours la fiche de la prise lorsque l'on n'utilise pas l'appareil et avant de le nettoyer. Ne pas débrancher la fiche de la prise en la tirant par le fil.

Laisser refroidir avant de mettre ou retirer les parties et avant de nettoyer l'appareil. L'appareil doit être nettoyé avec un chiffon non abrasif sec ou légèrement humide, sur lequel on versera quelques gouttes de détergent neutre non agressif (ne jamais utiliser de solvants). Nettoyer exclusivement les surfaces extérieures du grille-pain.

NORMES DE SÉCURITÉ

11. Des tranches de pain dont les dimensions dépassent celles des logements (3) **NE DOIVENT PAS** y être introduites (3). En outre, les feuilles de métal pour aliments, les ustensiles de cuisine **NE DOIVENT PAS** être introduits dans les logements (3) parce qu'ils peuvent provoquer des incendies et faire subir de graves lésions et des décharges électriques aux personnes.

12. **Le pain est un aliment et il peut donc prendre feu.**

RISQUE D'INCENDIE : Un incendie peut être provoqué si le grille-pain est couvert pendant l'emploi ou qu'il entre en contact avec des matériaux inflammables comme les rideaux, les tapisseries, les murs et des objets semblables.

13. En cas de pannes, de défauts ou de doutes après une chute, débrancher immédiatement la fiche de la prise de courant.

Ne jamais mettre l'appareil en marche s'il est défectueux. Les réparations peuvent être effectuées par le service d'assistance CASA BUGATTI. S'adresser à son revendeur et/ou au service d'assistance CASA BUGATTI.

En cas d'incendie, utiliser un extincteur à anhydride de carbone (CO₂). N'utiliser ni eau, ni extincteurs à poudre.

14. La mise en fonction de ces appareils ne peut s'effectuer par un minuteur externe ni par un système de télécommande séparé.

15. La température de la surface accessible pourra être plus élevée lorsque l'appareil sera en fonction.

16. Le pain peut prendre feu. C'est pourquoi il faut absolument éviter d'utiliser un grille-pain près de ou sous des rideaux ou autres matières combustibles. Tenir sous surveillance l'appareil en fonction.

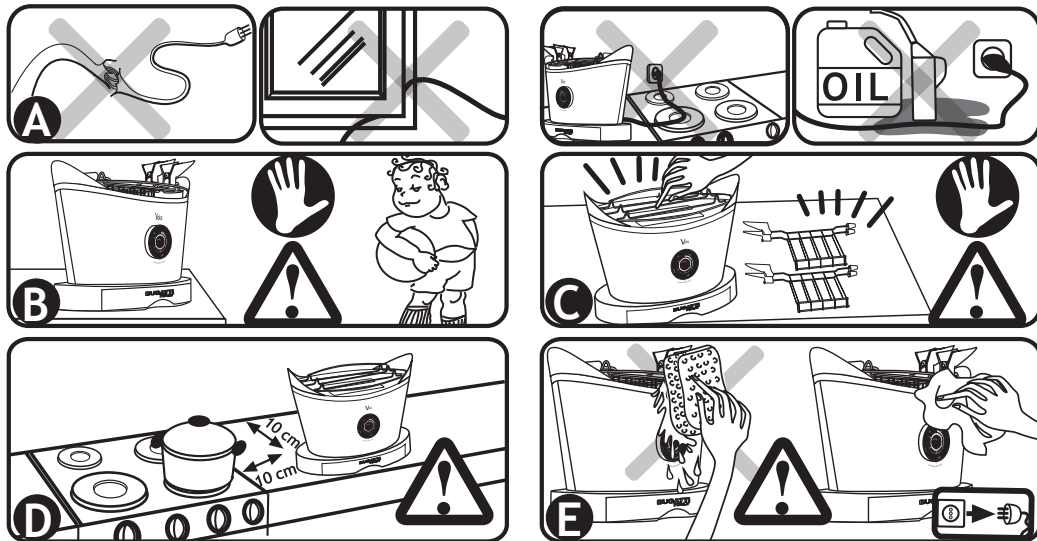

Installation et mise en fonction

L'emballage d'origine est prévu pour l'envoi par la poste. Le conserver pour renvoyer, si besoin est, le grille-pain au fournisseur. Avant d'installer le grille-pain, **respecter scrupuleusement et intégralement toutes les consignes de sécurité mentionnées ci-dessus.**

Après avoir déballé l'appareil, s'assurer que le grille-pain est en parfait état et veiller scrupuleusement à ce qu'aucun type de matériel, morceau d'emballage, de feuille de garantie ou autre ne soit entré par inadvertance à l'intérieur des logements (3) pendant le transport et le déballage.

Le sac en plastique qui contient le grille-pain doit être conservé hors de la portée des enfants. En cas d'ingestion, il peut provoquer l'étouffement.

Pour éliminer la poussière susceptible de s'être accumulée sur le grille-pain, utiliser un simple linge doux et sec.

Après avoir exécuté les contrôles mentionnés précédemment et après avoir respecté scrupuleusement les consignes de sécurité, procéder au branchement au réseau électrique.

Branchement au réseau électrique : le courant électrique peut être mortel. Respecter minutieusement les

consignes de sécurité. Le grille-pain Volo doit être raccordé, à travers le câble d'alimentation (6) à une prise dont la tension correspond à celle qui est indiquée sur la plaque située sous la machine.

Pour le débrancher, s'assurer que toutes les opérations de fonctionnement sont achevées ou appuyer sur le bouton stop (11) et attendre que la fonction en cours soit achevée et que le voyant du bouton Go/Stop ait cessé de clignoter, puis débrancher la fiche de la prise murale. Ne pas débrancher la fiche de la prise en la tirant par le fil.

S'assurer que la prise de courant est munie d'une mise à la terre adéquate .

Ne jamais utiliser de câbles d'alimentation défectueux ou endommagés. Utiliser une rallonge uniquement après s'être assuré qu'elle est en parfait état (respecter scrupuleusement les consignes de sécurité mentionnées au point 5 ci-dessus).

Ne jamais mettre les parties sous tension en contact avec l'eau : cela risquerait de provoquer un court-circuit!!! (respecter scrupuleusement et intégralement les consignes de sécurité mentionnées précédemment).

Le grille-pain peut dégager une odeur piquante ou une légère fumée lors de sa première utilisation. Il s'agit là d'un résultat normal du processus de production. L'odeur et la légère fumée sont inoffensifs et elles se dissipent rapidement après le premier cycle d'utilisation.

Le fait de faire fonctionner le grille-pain sans pain peut endommager irrémédiablement le grille-pain et provoquer l'annulation automatique de la garantie.

Conseils et recommandations pour l'emploi

1) Respecter scrupuleusement toutes les consignes de sécurité, d'installation et de mise en fonction mentionnées ci-dessus.

2) Après avoir branché la fiche (6) dans la prise, Volo émet un bip et le voyant lumineux rouge du bouton Go/Stop (11) s'allume et reste allumé. Il s'agit là d'un signal important qui indique que l'appareil est raccordé au réseau électrique et qu'il est donc sous tension.

3) Après 5 minutes de non-fonctionnement, le grille-pain se met en fonction Pause. Le voyant lumineux rouge du bouton Go/Stop (11) reste toutefois allumé pour indiquer que le grille-pain est raccordé au réseau électrique. Pour réactiver les fonctions, appuyer sur le bouton (15) de choix de niveau de grillage.

4) Ne pas griller de tranches de pain trop minces ou des morceaux de tranches de pain.

5) Ne pas griller des aliments susceptibles de couler pendant le processus de grillage/cuisson. Outre un nettoyage plus difficile, cela risque de provoquer des incendies ou des décharges électriques.

6) Il est extrêmement important que, avant tout cycle d'utilisation, le tiroir ramasse-miettes soit bien nettoyé et exempt de miettes et de gouttes de toutes natures.

7) Des tranches de pain dont les dimensions dépassent celles des logements (3) **NE DOIVENT PAS** y être introduites (3). En outre, les feuilles de métal pour aliments, les ustensiles de cuisine **NE DOIVENT PAS** être introduits dans les logements (3) parce qu'ils peuvent provoquer des incendies et faire subir de graves lésions et des décharges électriques aux personnes.

8) NE PAS utiliser le grille-pain sans que le tiroir ramasse-miettes (5) ne soit bien introduit dans le corps du grille-pain (4). Après avoir utilisé le grille-pain, débrancher toujours la fiche de la prise et vider le tiroir ramasse-miettes (5) en suivant les instructions de NETTOYAGE et ENTRETIEN.

9) Si l'on utilise les pinces (2), s'assurer que les tranches de pain/le sandwich sont bien introduits jusqu'au fond des pinces en question.

10) Si l'on utilise la grille pour réchauffer des croissants, des galettes ou du pain, s'assurer que la grille (1) est logée de façon stable dans la partie supérieure du corps (4) du grille-pain. Poser la nourriture sur la grille de réchauffage (1) et utiliser la fonction de grillage (voir fonction de grillage) ou de réchauffage (voir fonction réchauffage = reheat) mentionnée ci-dessous. Pendant la phase d'utilisation de la grille de réchauffage (1), les pinces (2) ne sont pas utilisées; elles ne doivent donc pas être introduites dans les logements (3)

A) FONCTION DE GRILLAGE

1) Introduire les tranches de pain dans les logements (3) du grille-pain ou introduire les tranches de pain ou le sandwich dans les pinces (2), puis positionner les deux pinces (2) dans les logements (3). Cette fonction permet aussi de réchauffer le pain ou les croissants en les positionnant sur la grille de réchauffage (1). Pendant la phase d'utilisation de la grille de réchauffage (1), les pinces (2) ne sont pas utilisées; elles ne doivent donc pas être introduites dans les logements (3).

2) Sélectionner le niveau de grillage désiré. Volo permet d'avoir 6 différents niveaux de grillage, de 1 à 6. En appuyant sur le bouton « niveau de grillage » (15), Volo émet un bip chaque fois que l'on appuie sur le bouton (15) et, sur le disque de commande (10), les voyants rouges s'allument près des numéros indiquant le niveau de grillage. A chaque numéro croissant correspond un niveau de grillage plus fort.

3) En appuyant sur le bouton Go/Stop (11), Volo émet un bip et le voyant lumineux rouge de ce bouton se met à clignoter (pour indiquer que le grille-pain est en fonction) et l'élévateur, qui soutient les tranches de pain ou les pinces contenant le pain/sandwich, descend automatiquement dans les logements (3) et la phase de grillage commence.

4) Une fois que le grillage est terminé, Volo émet trois bips et l'élévateur, qui soutient les tranches de pain ou les pinces contenant le pain/sandwich, monte lentement et automatiquement. Le voyant lumineux rouge du bouton Go/Stop (11) cesse de clignoter (pour indiquer que la fonction est achevée) mais il reste allumé pour indiquer que le grille-pain est raccordé au réseau électrique.

5) Si l'on désire arrêter le grillage en avance par rapport au niveau de grillage sélectionné, il suffit d'appuyer sur le bouton Go/Stop (11) et l'élevateur, qui soutient les tranches de pain ou les pinces contenant le pain/sandwich, monte lentement et automatiquement. Le voyant lumineux rouge du bouton Go/Stop (11) cesse de clignoter (pour indiquer que la fonction est achevée) mais il reste allumé pour indiquer que le grille-pain est raccordé au réseau électrique.

6) Ce n'est que lorsque l'opération de remontée est achevée qu'il est possible de retirer les tranches de pain ou les pinces de leurs logements (3). Si le pain est sur la grille de réchauffage, les trois bips avertissent que la fonction est achevée et qu'il est donc possible de retirer le pain de la grille.

ATTENTION : manier avec des poignées, des manicles ou des gants anti-chaueur toutes les surfaces du grille-pain dont la grille de réchauffage (1) et les pinces (2).

A) FONCTION DE RÉCHAUFFAGE (Reheat)

1) Introduire les tranches de pain dans les logements (3) du grille-pain ou introduire le pain ou le sandwich dans les pinces (2), puis positionner les deux pinces (2) dans les logements (3). Cette fonction permet aussi de réchauffer le pain et les croissants en les plaçant sur la grille (1). Pendant la phase d'utilisation de la grille de réchauffage (1), les pinces (2) ne sont pas utilisées ; elles ne doivent donc pas être introduites dans les logements (3)

2) Sélectionner la fonction réchauffage en appuyant sur le bouton Reheat (14). Un voyant bleu du bouton (14) s'allume et indique que la fonction a été choisie.

3) En appuyant sur le bouton Go/Stop (11), Volo émet un bip et le voyant lumineux rouge de ce bouton se met à clignoter (pour indiquer que le grille-pain est en fonction) et l'élevateur, qui soutient les tranches de pain ou les pinces contenant le pain/sandwich, descend automatiquement dans les logements (3). La phase de réchauffage commence et dure pendant une durée établie par la carte électronique.

4) Une fois que la fonction de réchauffage est terminée, Volo émet trois bips et l'élevateur, qui soutient les tranches de pain ou les pinces contenant le pain/sandwich, monte lentement et automatiquement. Le voyant lumineux rouge du bouton Go/Stop (11) cesse de clignoter (pour indiquer que la fonction est achevée) mais il reste allumé pour indiquer que le grille-pain est raccordé au réseau électrique.

5) Si l'on désire arrêter la fonction de réchauffage en avance par rapport au temps préétabli, il suffit d'appuyer sur le bouton Go/Stop (11) et l'élevateur, qui soutient les tranches de pain ou les pinces contenant le pain/sandwich, monte lentement et automatiquement. Le voyant lumineux rouge du bouton Go/Stop (11) cesse de clignoter (pour indiquer que la fonction est achevée) mais il reste allumé pour indiquer que le grille-pain est raccordé au réseau électrique.

6) Ce n'est que lorsque l'opération de remontée est achevée qu'il est possible de retirer les tranches de pain ou les pinces de leurs logements (3). Si le pain est sur la grille de réchauffage, les trois bips avertissent que la fonction est achevée et qu'il est donc possible de retirer le pain de la grille. **ATTENTION** : manier avec des poignées, des manicles ou des gants anti-chaueur toutes les surfaces du grille-pain dont la grille de réchauffage (1) et les pinces (2).

C) FONCTION DE DÉCONGÉLATION (Defrost)

1) Introduire les tranches de pain congelé dans les logements (3) du grille-pain ou introduire le pain/sandwich congelé dans les pinces (2), puis positionner les deux pinces (2) dans les logements (3).

2) Sélectionner la fonction de décongélation en appuyant sur le bouton Defrost (12). Un voyant bleu du bouton s'allume et indique que la fonction a été choisie.

3) Sélectionner le niveau de grillage désiré. Volo permet d'avoir 6 différents niveaux de grillage, de 1 à 6. En appuyant sur le bouton « niveau de grillage » (15), Volo émet un bip chaque fois que l'on appuie sur le bouton (15) et, sur le disque de commande (10), les voyants rouges s'allument près des numéros indiquant le niveau de grillage. A chaque numéro croissant correspond un niveau de grillage plus fort.

Conseils et recommandations pour l'emploi

- 4) Automatiquement, pendant la fonction de décongélation (defrost), Volo allonge les temps de cuisson pour permettre aux tranches de pain/sandwich d'être décongelés avant d'être grillés.
- 5) En appuyant sur le bouton Go/Stop (11), Volo émet un bip et le voyant lumineux de ce bouton se met à clignoter (pour indiquer que le grille-pain est en fonction) et l'élévateur, qui soutient les tranches de pain ou les pinces contenant le pain/sandwich, descend automatiquement dans les logements (3) et la phase de décongélation commence.
- 3) Une fois que le grillage est terminé, Volo émet trois bips et l'élévateur, qui soutient les tranches de pain ou les pinces contenant le pain/sandwich, monte lentement et automatiquement. Le voyant lumineux rouge du bouton Go/Stop (11) cesse de clignoter (pour indiquer que la fonction est achevée) mais il reste allumé pour indiquer que le grille-pain est raccordé au réseau électrique.
- 7) Si l'on désire arrêter le grillage en avance par rapport au niveau de grillage sélectionné, il suffit d'appuyer sur le bouton Go/Stop (11) et l'élévateur, qui soutient les tranches de pain ou les pinces contenant le pain/sandwich, monte lentement et automatiquement. Le voyant lumineux rouge du bouton Go/Stop (11) cesse de clignoter (pour indiquer que la fonction est achevée) mais il reste allumé pour indiquer que le grille-pain est raccordé au réseau électrique.
- 8) Ce n'est que lorsque l'opération de remontée est achevée qu'il est possible de retirer les tranches de pain ou les pinces(2) de leurs logements (3).

D) FONCTION DE BAGEL (Bagel) ou grillage du pain/galette d'un seul côté

- 1) La fonction bagel tire son nom d'une galette typique surtout des États-Unis. Cette fonction permet de ne griller qu'une des deux faces de la galette ou de la tranche de pain qui est introduite dans les logements (3). De cette manière, il est possible d'obtenir un seul côté grillé et de laisser l'autre moelleux.
- 2) Introduire les tranches de pain/galettes dans les logements (3) du grille-pain ou dans les pinces (2), puis positionner les deux pinces (2) dans les logements (3).
- 3) Sélectionner la fonction bagel en appuyant sur le bouton bagel (16). Un voyant bleu du bouton s'allume et indique que la fonction a été choisie.
- 4) Sélectionner le niveau de grillage désiré. Volo permet d'avoir 6 différents niveaux de grillage, de 1 à 6. En appuyant sur le bouton « niveau de grillage » (15), Volo émet un bip chaque fois que l'on appuie sur le bouton (15) et, sur le disque de commande (10), les voyants rouges s'allument près des numéros indiquant le niveau de grillage. A chaque numéro croissant correspond un niveau de grillage plus fort.
- 5) En appuyant sur le bouton Go/Stop (11), Volo émet un bip et le voyant lumineux de ce bouton se met à clignoter (pour indiquer que le grille-pain est en fonction) et l'élévateur, qui soutient les tranches de pain/galettes ou les pinces, descend automatiquement dans les logements (3) et la phase de grillage bagel commence.
- 6) Une fois que le grillage bagel est terminé, Volo émet trois bips et l'élévateur, qui soutient les tranches de pain/galettes ou les pinces, monte lentement et automatiquement. Le voyant lumineux rouge du bouton Go/Stop (11) cesse de clignoter (pour indiquer que la fonction est achevée) mais il reste allumé pour indiquer que le grille-pain est raccordé au réseau électrique.
- 7) Si l'on désire arrêter le grillage bagel en avance par rapport au niveau de grillage sélectionné, il suffit d'appuyer sur le bouton Go/Stop (11) et l'élévateur, qui soutient les tranches de pain/galettes ou les pinces, monte lentement et automatiquement. Le voyant lumineux rouge du bouton Go/Stop (11) cesse de clignoter (pour indiquer que la fonction est achevée) mais il reste allumé pour indiquer que le grille-pain est raccordé au réseau électrique.
- 8) Ce n'est que lorsque l'opération de remontée est achevée qu'il est possible de retirer les tranches de pain/galettes ou les pinces de leurs logements (3).

Nettoyage et entretien

DÉBRANCHER TOUJOURS LA FICHE DE LA PRISE LORSQUE L'ON N'UTILISE PAS L'APPAREIL ET AVANT DE LE NETTOYER. NE PAS DÉBRANCHER LA FICHE DE LA PRISE EN LA TIRANT PAR LE FIL.

NE PLONGER NI PARTIELLEMENT, NI TOTALEMENT, LES CÂBLES, LES PRISES ET LE GRILLE-PAIN DANS DE L'EAU OU DANS D'AUTRES LIQUIDES

- 1) Avant de nettoyer le grille-pain, il est indispensable de débrancher la fiche de la prise de courant. Ne pas débrancher la fiche de la prise en la tirant par le fil.
- 2) Laisser refroidir avant de mettre ou retirer les parties et avant de nettoyer l'appareil.
- 3) Nettoyer exclusivement les surfaces extérieures du grille-pain.
- 4) L'appareil doit être nettoyé avec un chiffon non abrasif sec ou légèrement humide, sur lequel on versera quelques gouttes de détergent neutre non agressif (ne jamais utiliser de solvants).
- 5) Nettoyer uniquement à l'aide d'un linge doux et sec le disque de commande (10) où se trouvent tous les boutons de commande et de fonctionnement.
- 6) Après avoir été ôtée du corps du grille-pain (4), la grille supérieure de réchauffage (1) peut être lavée à la main avec de l'eau et des produits détergents neutres. Avant d'être réutilisée, c'est-à-dire placée dans la partie supérieure du corps du grille-pain (4), s'assurer qu'elle est parfaitement sèche.
- 7) Après avoir été ôtées du corps du grille-pain (4), les deux pinces (2) peuvent être lavées à la main avec des produits détergents neutres. Avant d'être réutilisées, c'est-à-dire placées dans les logements (3) du grille-pain, s'assurer qu'elles sont parfaitement sèches.
- 8) Pour nettoyer le tiroir ramasse-miettes (5), effectuer les simples opérations suivantes :
 - a. Retirer le tiroir (5) du corps du grille-pain (4) en tirant le tiroir du creux prévu à cet effet
 - b. Rincer toutes les surfaces à la main et avec des produits détergents
 - c. S'assurer qu'il est parfaitement sec avant de le remettre dans le grille-pain. Veiller à le glisser correctement dans les rails.
- 9) Si, pour une raison ou pour une autre, des morceaux de pain restent à l'intérieur des logements, suivre ces quelques instructions pour les enlever :
 - a. La fiche doit toujours être débranchée de la prise de courant. Ne pas débrancher la fiche de la prise en la tirant par le fil.
 - b. Renverser le corps du grille-pain (4) et en le remuant délicatement, attendre que les éventuels résidus en sortent sans aucune autre intervention externe.
 - c. N'introduire AUCUN outil à l'intérieur des logements (3) pour enlever les résidus de pain ou de nourriture. Cela risquerait d'abîmer les éléments intérieurs et de provoquer de sérieux dommages. En particulier, cela pourrait provoquer des décharges électriques et de graves lésions aux personnes et aux biens lors de l'utilisation successive.

Pannes et solutions

En cas de pannes et de défauts, ou si l'on soupçonne le grille-pain Volo de présenter des anomalies, débrancher immédiatement la fiche de la prise de courant.

Si l'on ne parvient pas à éliminer la panne en suivant les indications présentées dans cette notice d'emploi, il est possible de contacter le service d'assistance CASA BUGATTI. Les réparations non effectuées correctement comportent des risques graves pour l'utilisateur. Le fabricant décline toute responsabilité relative due aux réparations qui n'auront pas été effectuées comme il se doit. Dans de tels cas, la garantie perd toute validité. **Le fait de faire fonctionner le grille-pain sans pain peut l'endommager de façon irréversible et entraîner l'annulation automatique de la garantie.**

GARANTIE

- 1) La garantie prévoit le remplacement ou la réparation gratuite des composants de l'appareil, s'avérant défectueux à l'origine à cause de défauts de fabrication.
- 2) En cas de panne irréparable ou de panne se répétant fréquemment à cause de défauts de fabrication, le fabricant aura le pouvoir, à son jugement sans appel, de remplacer la machine.
- 3) La garantie ne couvre pas les dommages dus :
 - a) à un emploi impropre ou erroné
 - b) à des défauts dus à des ruptures accidentelles et à des négligences
 - c) aux manquements aux instructions et aux avertissements, à une installation ou à un entretien erroné
 - d) à des opérations d'entretien et/ou des modifications effectuées par du personnel non autorisé à ce faire
 - e) à l'utilisation de pièces de rechange non d'origine.
 - f) **au transport**
 - g) à l'emploi du grille-pain, dans toutes ses fonctions, à vide (sans utiliser de pain)
 - h) à tout autre fait ne pouvant être imputé à des défauts de fabrication. Est également exclue toute autre revendication, à moins qu'elle ne soit prévue par la loi.
- 4) La garantie ne couvre pas les dommages dus à une utilisation impropre et, en particulier, aux cas d'utilisation non domestique.
- 5) Le fabricant décline toute responsabilité pour les dommages susceptibles de frapper, directement ou indirectement, les personnes, les biens ou les animaux domestiques à la suite du non-respect de toutes les consignes de sécurité indiquées dans la notice d'instructions et concernant, en particulier, les avertissements donnés en matière d'installation, d'utilisation et d'entretien de la machine.
- 6) L'éventuel remplacement ou réparation n'interrompt pas la période de garantie.
- La garantie exclut le remplacement des pièces consommables : résistance, etc.
- 7) La validité de la garantie est confirmée par la date du reçu d'achat et par la réception du coupon de garantie de la part de CASA BUGATTI.

SERVICE ASSISTANCE

En cas de panne de la machine, s'adresser à un revendeur autorisé BUGATTI qui l'enverra à l'entreprise.

Pour les réparations sous et hors garantie, tous les frais de transport et/ou d'expédition sont à la charge du client.

Si possible, conserver soigneusement l'emballage de l'appareil pour l'éventuelle expédition



AVERTISSEMENTS POUR LA MISE AU REBUT CORRECTE DU PRODUIT AUX TERMES DE LA DIRECTIVE EUROPÉENNE 2002/96/EC.

À la fin de son cycle de vie utile, le produit ne doit pas être mis au rebut avec les déchets urbains. Il peut être remis à des centres de collecte sélective des déchets gérés par les administrations municipales, ou auprès des revendeurs qui fournissent ce service. La mise au rebut sélective d'un appareil électroménager permet d'éviter les éventuelles conséquences négatives pour l'environnement et la santé à cause d'une mise au rebut erronée. Elle permet de récupérer les matériaux dont il se compose afin de réaliser des économies tant en termes d'énergie que de ressources. Pour souligner que la mise au rebut sélective des appareils électroménagers est obligatoire, le produit arbore le symbole du conteneur à ordures barre.

WICHTIGE HINWEISE

Sehr geehrter Kunde, Vielen Dank, dass Sie sich für Volo, den Toaster von Casa Bugatti entschieden haben. Wie alle anderen Haushaltsgeräte muss auch dieser Toaster mit Vorsicht und Aufmerksamkeit verwendet werden, um Verletzungen oder Schäden am Toaster zu vermeiden.

VOR DER INBETRIEBNAHME MÜSSEN ALLE ANWEISUNGEN FÜR INSTALLATION, BETRIEB UND WARTUNG, SOWIE DIE SICHERHEITSBESTIMMUNGEN GELESEN WERDEN.

DER TOASTER DARF AUSSCHLIESSLICH VON PERSONEN VERWENDET WERDEN, DIE DIE BEDIENUNGSANWEISUNGEN GENAU KENNEN.

ACHTUNG

In folgenden Fällen wird keine Verantwortung für eventuelle Schäden genommen:

- Falsche Verwendung, die nicht dem vorgesehenen Einsatzzweck entspricht
- Beliebige Verwendung des Toasters ohne Brot
- Reparaturen, die von unautorisierten Personen ausgeführt werden
- Verwendung von Ersatzteilen bzw. Zubehör, die nicht vom Hersteller stammen
- Wenn der Toaster mit dem Brötchenwärmer (1) verwendet wird, drehen Sie den Toaster auf die niedrigste Stufe.

Anwendung der Bedienungsanweisung

Wenden Sie sich bitte für weitere Informationen, oder bei Problemen, die in den vorliegenden Anweisungen nicht hinreichend behandelt werden, an den CASA BUGATTI Kundendienst.

BEACHTEN SIE DIE BEDIENUNGSANWEISUNGEN GENAUSTENS

und vergessen Sie nicht, diese weiter zu geben, wenn jemand anderes den Toaster nach Ihnen verwendet. Fordern Sie, wenn die Bedienungsanleitung vor der Verwendung des Toasters verloren geht, diese bei der CASA BUGATTI Kundenbetreuung an, oder senden eine E-Mail an diva@casabugatti.it.

Auf der ersten Seite des Deckblatts werden die Abbildungen gezeigt, auf die sich der Text bezieht. Lassen Sie diese Seite aufgeschlagen, während Sie die Bedienungsanweisung lesen.

38

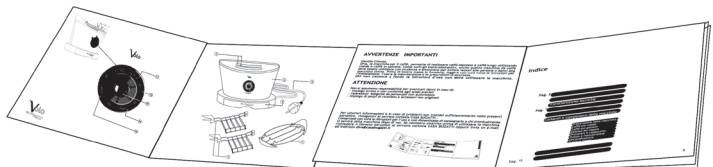

Inhaltsverzeichnis

Pag. 40	Technische Eigenschaften
Pag. "	Beschreibung der Toasterteile
Pag. "	Toastersteuerung
Pag. 41/43	Sicherheitshinweise
Pag. 44	Installation und Inbetriebnahme
Pag. 45/47	Ratschläge und Empfehlungen für den Betrieb
Pag. 45	Toastfunktion (go)
Pag. 46	Aufwärmfunktion (reheat)
Pag. 46/47	Auftaufunktion (defrost)
Pag. 47	toasten Nur An Einer Seite (bagel)
Pag. 48	Reinigung und Pflege
Pag. 48	Defekte und Fehlerbeseitigung.
Pag. 49	Garantie

Technische Eigenschaften

Stromversorgung	siehe Typenschild auf der Unterseite des Geräts
Nennleistung	siehe Typenschild auf der Unterseite des Geräts
Abmessungen	ca. 320 x 200 x h 300 mm
Gehäuse	massiver Stahl
Gewicht	ca. 2,8 kg
Länge Netz-Anschlusskabel	ca. 1,0 m
Überhitzungsschutz	integriert
Krümelschublade	integriert

Beschreibung der Toasterteile

- Wärmeaufsatz ①
- Brotzangen für Brotscheiben/ Sandwich ②
- Brotschlitze für Brotscheiben oder Brotzangen ③
- Toastergehäuse ④
- Krümelschublade ⑤
- Kabel mit Netzstecker ⑥

Toastersteuerung

- Display / Steuerfeld ⑩
- Taste Go / Stop ⑪
- Taste defrost zum Auftauen ⑫
- Taste reheat zum Aufwärmen ⑭
- Taste zur Auswahl des Bräunungsgrads (browning) ⑮
- Taste bagel zum Toasten nur einer Außenseite ⑯

SICHERHEITSHINWEISE

ALLE ANWEISUNGEN SIND AUFMERKSAM ZU LESEN. DAS GERÄT DARF NUR VON ERWACHSENEN BEDIENT WERDEN, DIE ZUVOR IN DEN BETRIEB DES GERÄTS EINGEWIESEN WURDEN. DIESE BEDIENUNGSANLEITUNG IST SORGFÄLTIG AUFZUBEWAHREN:

1. UM SCHWERE VERLETZUNGEN, ELEKTRISCHE SCHLÄGE UND FEUER ZU VERMEIDEN, DÜRFEN KABEL, STECKER UND DER TOASTER WEDER GANZ NOCH TEILWEISE IN WASSER ODER ANDERE FLÜSSIGKEITEN GETAUCHT WERDEN. ACHTUNG AUF HEISSE OBERFLÄCHEN - VERBRENNUNGSGEFAHR.

Keine heißen Oberflächen berühren: alle heißen Oberflächen des Toasters, wie Wärmeeinsatz (1), Zangen (2) und alle Oberflächen des Toasters mit Handgriffen, Bedienknöpfen oder Wärmeschutzhandschuhen bedienen:

VERBRENNUNGSGEFAHR!

2. Dieses Gerät soll im Haushalt und ähnlichen Anwendungsbereichen, wie Personalküchenbereiche in Geschäften, Büros und sonstigen Arbeitsumgebungen, Bauernhäuser, von Kunden in Hotels, Motels und sonstigen Wohnumgebungen sowie Bed and Breakfast, verwendet werden. Den Toaster nur für seinen vorgesehenen Gebrauch verwenden. Keine technischen Änderungen vornehmen, die Gefahren verursachen könnten.

3. Dieses Gerät kann von Kindern ab 12 Jahren und Personen mit eingeschränkten körperlichen, sensorischen oder geistigen Fähigkeiten bzw. ohne Erfahrung und Kenntnisse verwendet werden, wenn sie beaufsichtigt oder für einen sicheren Gerätegebrauch angeleitet wurden und die damit verbundenen Gefahren verstehen. Dieses Gerät ist kein Kinderspielzeug.

Die Reinigung und Bedienerwartung darf nicht von Kindern durchgeführt werden, auch wenn sie älter als 12 Jahre sind und beaufsichtigt werden. Dieses Gerät und seine Schnur für Kinder unter 12 Jahren unzugänglich aufbewahren.

4. Die unter Spannung stehenden Elektrokabel dürfen nie berührt werden. Diese können elektrische Schläge und schwere Verletzungen hervorrufen. Den Toaster an eine Steckdose mit geeigneter Spannung anschließen. Die Spannung muss der auf der Unterseite des Geräts angegebenen Spannung entsprechen.

Stellen Sie sicher, dass Ihre Steckdose über eine geeignete Erdung verfügt . Das Gerät darf nie barfuß oder mit nassen Füßen verwendet werden.

SICHERHEITSHINWEISE

5. Abbildung A: Anschlusskabel. Es wird ein kurzes Anschlusskabel geliefert, um die Risiken durch hängen bleiben an Gegenständen und Personen zu vermindern, was bei längeren Kabeln passieren kann. Lange Stromkabel oder Verlängerungskabel stehen zur Verfügung, dürfen aber nur verwendet werden, **wenn die strengen Sicherheitskriterien von ZUGELASSENEN ELEKTRIKERN beachtet werden**. Es dürfen KEINE Adapter oder Reduzierungen verwendet werden.

Bei Verwendung eines langen Stromkabels oder eines Verlängerungskabels müssen folgende Eigenschaften beachtet werden:

a) das Strom- oder Verlängerungskabel müssen mindestens die gleichen technischen Eigenschaften wie die elektrischen Daten des Toasters haben, die auf dem Typenschild auf der Unterseite des Geräts angegeben sind.

b) Das Verlängerungskabel muss ein Typ mit Erdungsanschluss sein, und daher mit drei Adern/Polen ausgestattet sein.

Ein langes Stromkabel/Verlängerungskabel darf auf keinen Fall aus Möbeln oder dem Tisch oder Regalbrett herausragen, um zu verhindern, dass es von Kindern gegriffen/gezogen wird.

c) Der Toaster darf nicht oberhalb oder in der Nähe von Herdplatten oder des Ofens positioniert werden.

d) Das Gerät darf nicht im Freien verwendet werden.

Die Kabel dürfen nicht von den Tischecken oder der Theke herunter hängen, oder heiße Oberflächen berühren.

Das Gerät darf nicht bedient werden, falls es beschädigte Kabel oder Stecker aufweist, oder nachdem es eine Fehlfunktion aufgewiesen hat, oder auf beliebige Weise beschädigt wurde. Das Gerät ist an den nächsten zugelassenen Kundendienst zur Kontrolle, Reparatur oder Instandsetzung zurück zu geben. Die Verwendung von Zubehör, das nicht ausdrücklich vom Hersteller empfohlen wird kann Feuer, elektrische Schläge oder Verletzungen verursachen

6. Abbildung B: Vergewissern Sie sich, dass Kinder nicht mit dem Toaster spielen können. Kinder sind sich über die Gefahren elektrischer Geräte nicht bewusst.

7. Den Toaster auf eine ebene Fläche stellen. Prüfen Sie, dass die Füße guten Kontakt mit der Auflagefläche haben, und der Toaster nicht umkippen kann.

Den Toaster nicht auf heiße Oberflächen oder in der Nähe offener Flammen aufstellen.

8. Abbildung C: Vorsicht beim Berühren der heißen Teile. **Alle heißen Oberflächen des Toasters, wie Wärmeaufsatz (1), Zangen (2) und alle Oberflächen des Toasters mit Handgriffen, Bedienknöpfen oder Wärmeschutzhandschuhen bedienen.** Stecken Sie nie, egal aus welchem Grund, die Hände in die Brotschlitze (3). Versuchen Sie nicht die Brotscheiben aus den Brotschlitzen (3) zu entfernen, wenn der Netzstecker eingesteckt ist.

Achtung **VERBRENNUNGSGEFAHR:** die Oberflächen im Bereich der Brotschlitze (3) werden während der Verwendung des Toasters sehr heiß.

9. Abbildung D: Für die korrekte Verwendung des Toasters empfehlen wir den Toaster auf einer ebenen Fläche aufzustellen, in einer ausreichend beleuchteten und hygienischen Umgebung, mit einer gut zugänglichen Steckdose. Es muss ein Wandabstand von mindestens 10 cm eingehalten werden.

10. Abbildung E: Der Toaster darf aus keinem Grund mit feuchten/nassen Händen oder einem feuchten oder nassen Lappen berührt werden.

Wenn das Gerät nicht verwendet wird, und vor der Reinigung muss immer der Netzstecker abgezogen werden.

Der Stecker darf nicht durch Ziehen am Anschlusskabel ausgesteckt werden.

Vor der Montage oder Demontage von Teilen bzw. vor der Reinigung muss das Gerät abkühlen. Das Gerät muss mit einem trockenen oder leicht feuchten, nicht scheuernden Lappen, dem einige Tropfen neutrales, nicht aggressives Reinigungsmittel zugegeben wurden gereinigt werden (es dürfen keine Lösungsmittel verwendet werden). Es dürfen ausschließlich die äußeren Oberflächen des Toasters gereinigt werden.

SICHERHEITSHINWEISE

11. ES DÜRFEN KEINE Brotscheiben, die größer als die Brotschlitz (3) sind eingesetzt werden. Außerdem DÜRFEN KEINE Arten Alufolie für Lebensmittel oder Küchenwerkzeuge in die Brotschlitz (3) eingeführt werden, da diese schwere Verletzungen, elektrische Schläge und Feuer verursachen können.

12. Brot ist ein Lebensmittel, dass Feuer fangen kann.

FEUERGEFAHR: Ein Feuer kann verursacht werden, wenn der Toaster während des Betriebs abgedeckt wird, oder in Kontakt mit brennbaren Materialien wie Vorhänge, Tapete, Mauern oder ähnliches gerät.

13. Bei Fehlern, Defekten oder vermuteten Defekten nach einem Sturz muss sofort der Netzstecker abgezogen werden.

Ein defektes Gerät darf nie in Betrieb genommen werden. Die Reparaturen können durch den CASA BUGATTI Kundendienst ausgeführt werden. Wenden Sie sich an Ihren Fachhändler bzw. setzen Sie sich mit der CASA BUGATTI Kundenbetreuung in Verbindung.

Bei einem Feuer muss ein Kohlendioxidlöscher (CO₂) verwendet werden. Es darf kein Wasser oder Pulverlöscher verwendet werden.

14. Die Geräte sind nicht bestimmt, von einer externen Zeitschaltuhr oder einem separaten Fernwirkssystem betrieben werden.

15. Die Temperatur der zugänglichen Oberflächen kann hoch sein, wenn das Gerät in Betrieb ist.

16. Das Brot könnte verbrennen. Somit dürfen die Toaster nicht nahe von Vorhängen und anderen brennbaren Materialien verwendet werden. Sie müssen im Auge behalten werden.

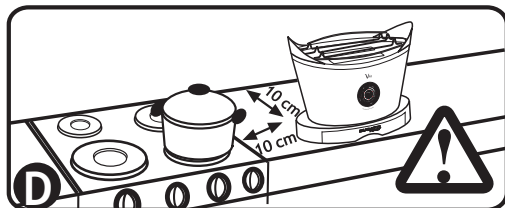
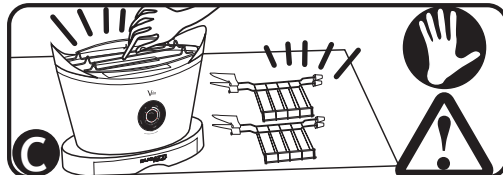
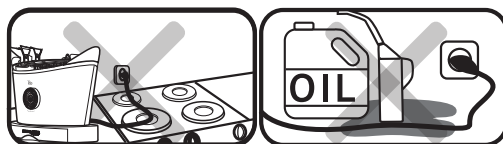
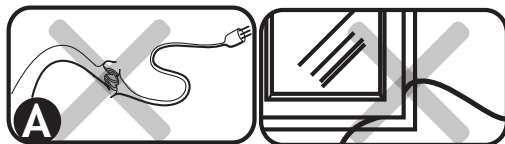

Installation und Inbetriebnahme

Die Originalverpackung ist für den Postversand gedacht. Bewahren Sie diese auf, um den Toaster bei Bedarf an den Hersteller zu senden. Vor der Installation des Toasters, **sind alle oben aufgeführten Sicherheitshinweise strengstens zu beachten.**

Nach dem Entfernen der Verpackung prüfen, dass der Toaster in fehlerfreiem Zustand ist, und genau prüfen, dass während des Transports oder während dem Entfernen der Verpackung keine Fremdkörper wie Verpackungsteile, Garantiebescheinigungen o.ä. in die Brotschlitze (3) gefallen sind.

Der Kunststoffbeutel, in dem sich der Toaster befindet darf nicht in die Hände von Kindern gelangen: dieser kann beim Verschlucken zum Ersticken führen.

Um den Staub, der sich auf dem Toaster angesammelt hat, zu entfernen, ist einfach ein weiches, trockenes Tuch zu verwenden.

Nach Ausführung der oben genannten Kontrollen, und genauerer Beachtung der Sicherheitshinweise kann der Toaster an das Stromnetz angeschlossen werden.

Anschluss an das Stromnetz: Elektrischer Strom ist lebensgefährlich. Die Sicherheitshinweise sind genauestens zu beachten. Der Toaster Volo muss mittels des Anschlusskabels (6) an eine Steckdose angeschlossen werden, deren Spannung jener entspricht, die auf dem Typenschild auf der Unterseite des Geräts angegeben ist.

Um das Gerät zu trennen muss sichergestellt werden, dass alle Funktionen beendet wurden, oder es muss die Stop-Taste (11) gedrückt werden, und abgewartet werden, bis die aktuelle Funktion beendet ist, und dass die Meldeleuchte an der Taste go/stop nicht blinkt, dann kann der Netzstecker abgezogen werden. Der Stecker darf nicht durch Ziehen am Anschlusskabel ausgesteckt werden.

Stellen Sie sicher, dass Ihre Steckdose über eine geeignete Erdung verfügt .

Es dürfen nicht defekte oder beschädigte Anschlusskabel verwendet werden. Ein Verlängerungskabel darf nur verwendet werden, nachdem geprüft wurde, dass sich dieses in perfektem Zustand befindet (alle unter Punkt 5 aufgeführten Sicherheitshinweise sind strengstens zu beachten).)

Die unter Spannung stehenden Teile dürfen nie in Kontakt mit Wasser kommen: es kann ein Kurzschluss entstehen!!! (die unter allen Punkten aufgeführte Sicherheitshinweise sind strengstens zu beachten)

Bei der ersten Verwendung des Toasters kann ein scharfer Geruch oder leichter Rauch entstehen. Dies ist ein normales Ergebnis des Produktionsprozesses. Der Geruch und der leichte Rauch sind ungiftig und ungefährlich, und verschwinden schnell nach dem ersten Betriebszyklus.

Der Betrieb des Toasters ohne Brot kann schwere Schäden am Toaster verursachen, und führt zum automatischen Verfall der Garantie.

Ratschläge und Empfehlungen für den Betrieb

- 1) Es sind alle oben aufgeführten Sicherheits-, Installations-, und Inbetriebnahmehinweise zu beachten.
- 2) Nach dem Einstecken des Steckers (6) gibt Volo einen „Biep“ Ton ab, und die rote Meldeleuchte an der Taste go/stop (11) schaltet sich ein und bleibt eingeschaltet. Dies ist ein wichtiges Signal, welches darauf hinweist, dass das Gerät an die Stromversorgung angeschlossen ist, und unter Spannung steht.
- 3) Nach 5 Minuten ohne Betrieb schaltet der Toaster in Pausefunktion. Die rote Meldeleuchte an der Taste go/stop (11) bleibt trotzdem eingeschaltet, und weist darauf hin, dass der Toaster an das Stromnetz angeschlossen ist. Um die Funktionen erneut zu aktivieren muss die Taste (15) für die Wahl des Bräunungsgrads gedrückt werden.
- 4) Es dürfen keine sehr dünnen Brotscheiben oder Brotteile getoastet werden.
- 5) Es dürfen keine Lebensmittel getoastet werden, die während des Toastens/Kochens tropfen können. Außer dass diese Lebensmittel die Reinigung erschweren, können sie Feuer oder elektrische Schläge verursachen.
- 6) Es ist sehr wichtig, dass vor jeder Verwendung die Krümelschublade sorgfältig von allen Krümeln oder eventuellen Tropfen gereinigt wird.
- 7) **ES DÜRFEN KEINE** Brotscheiben, die größer als die Brotschlitz (3) sind eingesetzt werden. Außerdem **DÜRFEN KEINE** Arten Alufolie für Lebensmittel oder Küchenwerkzeuge in die Brotschlitz (3) eingeführt werden, da diese schwere Verletzungen, elektrische Schläge und Feuer verursachen können.
- 8) Der Toaster darf **NICHT** verwendet werden, wenn die Krümelschublade (5) nicht korrekt in das Gehäuse des Toasters (4) eingesetzt ist. Nach der Verwendung des Toasters muss immer der Stecker abgezogen, und die Krümelschublade (5) gemäß der Anweisungen unter REINIGUNG und WARTUNG entleert werden.
- 9) Wenn die Zangen (2) für Toaste/Sandwiches verwendet werden, muss sichergestellt werden, dass der Toast/das Sandwich bis an die Unterkante der Zangen eingesetzt ist.
- 10) Wenn der Aufsatz zum Aufwärmen von Croissants, Gebäck oder Brot verwendet wird, muss sichergestellt werden, dass der Wärmearufsatz (1) fest im oberen Gehäuseteil (4) des Toasters sitzt. Das gewünschte Lebensmittel auf den Wärmearufsatz (1) legen, und die nachfolgend beschriebene Toastfunktion (siehe Toastfunktion) oder Aufwärmfunktion (siehe Aufwärmfunktion = reheat) verwenden. Bei der Verwendung des Wärmearufsatzes (1) dürfen die Zangen (2) nicht verwendet werden, und dürfen daher nicht in die Brotschlitz (3) eingeführt werden.

A) TOASTFUNKTION

- 1) Die Brotscheiben in die Brotschlitz (3) des Toasters einführen, oder die Brotscheiben/Sandwiches in die Zangen (2) legen und dann die beiden Zangen (2) in die Brotschlitz (3) einführen. Darüber hinaus können mit dieser Funktion Brot oder Croissants aufgewärmt werden, indem diese oberhalb des Wärmearufsatzes (1) positioniert werden: bei der Verwendung des Wärmearufsatzes (1) dürfen die Zangen (2) nicht verwendet werden, und dürfen daher nicht in die Brotschlitz (3) eingeführt werden.
- 2) Wählen Sie den gewünschten Bräunungsgrad: Volo ermöglicht 6 verschiedene Bräunungsgrade, von 1 bis 6. Beim Drücken der Taste „Bräunungsgrad“ (15) gibt Volo bei jedem Drücken der Taste (15) einen „Biep“-Ton ab, und am Display (10) leuchten die roten Leuchten entsprechend der Zahlen zur Angabe des Bräunungsgrads auf. Eine höhere Zahl bezieht sich auf einen höheren Bräunungsgrad.
- 3) Beim Drücken der Taste go/stop (11) gibt Volo einen „Biep“-Ton ab, und die rote Meldeleuchte dieser Taste beginnt zu blinken (Anzeige, dass der Toaster in Funktion ist). Der Heber, der die Brotscheiben oder die Zangen mit den Brotscheiben/Sandwiches hält, beginnt sich automatisch in die Brotschlitz (3) zu senken. Der Toastvorgang beginnt.
- 4) Nach Beendigung des Toastvorgangs gibt Volo drei „Biep“-Töne ab, und der Heber, der die Brotscheiben oder die Zangen hält, hebt sich langsam und automatisch. Die rote Meldeleuchte an der Taste go/stop (11) hört auf zu blinken (zeigt an, dass die Funktion abgeschlossen ist), bleibt aber eingeschaltet, um anzuzeigen, dass der Toaster weiterhin an die Stromversorgung angeschlossen ist.

5) Falls der Toastvorgang vor dem Erreichen des gewählten Bräunungsgrads beendet werden soll, muss einfach die Taste go/stop (11) gedrückt werden, und der Heber, der die Brotscheiben oder die Zangen hält, hebt sich langsam und automatisch. Die rote Meldeleuchte an der Taste go/stop (11) hört auf zu blinken (zeigt an, dass die Funktion abgeschlossen ist), bleibt aber eingeschaltet, um anzuzeigen, dass der Toaster weiterhin an die Stromversorgung angeschlossen ist.

6) Die Brotscheiben oder die Zangen mit Brotscheiben/Sandwiches dürfen erst aus den Brotschlitzen (3) entnommen werden, nachdem der Hebevorgang abgeschlossen ist. Falls das Brot auf dem Wärmeaufsatz positioniert wurde, weisen die drei „Biep“-Töne darauf hin, dass die Funktion beendet wurde, und dass das Brot vom Wärmeaufsatz entfernt werden kann. **ACHTUNG:** Alle heißen Oberflächen des Toasters, auch den Wärmeaufsatz (1), die Zangen (2) und alle Oberflächen des Toasters mit Handgriffen, Bedienknöpfen oder Wärmeschutzhandschuhen bedienen.

B) AUFWÄRMFUNKTION (reheat)

1) Die Brotscheiben in die Brotschlitze (3) des Toasters einführen, oder die Brotscheiben/Sandwiches in die Zangen (2) legen und dann die beiden Zangen (2) in die Brotschlitze (3) einführen. Mit dieser Funktion können auch Brot und Croissants aufgewärmt werden, indem diese oberhalb des Wärmeaufsatzes (1) positioniert werden: bei der Verwendung des Wärmeaufsatzes (1) dürfen die Zangen (2) nicht verwendet werden, und dürfen daher nicht in die Brotschlitze (3) eingeführt werden.

2) Die Aufwärmfunktion auswählen, indem die Taste reheat (14) gedrückt wird. Eine blaue Meldeleuchte an der Taste (14) leuchtet auf, und weist darauf hin, dass die Funktion vorgewählt wurde.

3) Beim Drücken der Taste go/stop (11) gibt Volo einen „Biep“-Ton ab, und die rote Meldeleuchte dieser Taste beginnt zu blinken (Anzeige, dass der Toaster in Funktion ist). Der Heber, der die Brotscheiben oder die Zangen mit den Brotscheiben/Sandwiches hält, beginnt sich automatisch in die Brotschlitze (3) zu senken. Der Aufwärmvorgang beginnt, und dauert für eine Zeit, die durch die Elektronik vordefiniert ist.

4) Nach Beendigung des Aufwärmvorgangs gibt Volo drei „Biep“-Töne ab, und der Heber, der die Brotscheiben oder die Zangen hält, hebt sich langsam und automatisch. Die rote Meldeleuchte an der Taste go/stop (11) hört auf zu blinken (zeigt an, dass die Funktion abgeschlossen ist), bleibt aber eingeschaltet, um anzuzeigen, dass der Toaster weiterhin an die Stromversorgung angeschlossen ist.

5) Falls der Aufwärmvorgang vor Ende der vorgegebenen Zeit beendet werden soll, muss einfach die Taste go/stop (11) gedrückt werden, und der Heber, der die Brotscheiben oder die Zangen hält, hebt sich langsam und automatisch. Die rote Meldeleuchte an der Taste go/stop (11) hört auf zu blinken (zeigt an, dass die Funktion abgeschlossen ist), bleibt aber eingeschaltet, um anzuzeigen, dass der Toaster weiterhin an die Stromversorgung angeschlossen ist.

6) Die Brotscheiben oder die Zangen mit den Brotscheiben/Sandwiches dürfen erst aus den Brotschlitzen (3) entnommen werden, nachdem der Hebevorgang abgeschlossen ist. Falls das Brot auf dem Wärmeaufsatz positioniert wurde, weisen die drei „Biep“-Töne darauf hin, dass die Funktion beendet wurde, und dass das Brot vom Wärmeaufsatz entfernt werden kann.

ACHTUNG: Alle heißen Oberflächen des Toasters, auch den Wärmeaufsatz (1), die Zangen (2) und alle Oberflächen des Toasters mit Handgriffen, Bedienknöpfen oder Wärmeschutzhandschuhen bedienen.

C) AUFTAUFUNKTION (defrost)

1) Die tiefgefrorenen Brotscheiben in die Brotschlitze (3) des Toasters einführen, oder die tiefgefrorenen Brotscheiben/Sandwiches in die Zangen (2) legen und dann die beiden Zangen (2) in die Brotschlitze (3) einführen.

2) Die Auftaufunktion auswählen, indem die Taste defrost (12) gedrückt wird. Eine blaue Meldeleuchte an der Taste leuchtet auf, und weist darauf hin, dass die Funktion vorgewählt wurde.

3) Wählen Sie den gewünschten Bräunungsgrad: Volo ermöglicht 6 verschiedene Bräunungsgrade, von 1 bis 6. Beim Drücken der Taste „Bräunungsgrad“ (15) gibt Volo bei jedem Drücken der Taste (15) einen „Biep“-Ton ab, und am Display (10) leuchten die roten Leuchten entsprechend der Zahlen zur Angabe des Bräunungsgrads auf. Eine höhere Zahl bezieht sich auf einen höheren Bräunungsgrad.

Ratschläge und Empfehlungen für den Betrieb

- 4) Volo verlängert auf Grundlage der gewählten Auftaufunktion (defrost) automatisch die Garzeit, um das Auftauen der Brotscheiben bzw. Sandwiches vor dem Toasten zu ermöglichen.
- 5) Beim Drücken der Taste go/stop (11) gibt Volo einen „Biep“-Ton ab, und die Meldeleuchte dieser Taste beginnt zu blinken (Anzeige, dass der Toaster in Funktion ist). Der Heber, der die Brotscheiben oder die Zangen mit den Brotscheiben/Sandwiches hält, beginnt sich automatisch in die Brotschlitz (3) zu senken. Der Auftauvorgang beginnt.
- 6) Nach Beendigung des Toastvorgangs gibt Volo drei „Biep“-Töne ab, und der Heber, der die Brotscheiben oder die Zangen hält, hebt sich langsam und automatisch. Die rote Meldeleuchte an der Taste go/stop (11) hört auf zu blinken (zeigt an, dass die Funktion abgeschlossen ist), bleibt aber eingeschaltet, um anzuzeigen, dass der Toaster weiterhin an die Stromversorgung angeschlossen ist.
- 7) Falls der Toastvorgang vor dem Erreichen des gewählten Bräunungsgrads beendet werden soll, muss einfach die Taste go/stop (11) gedrückt werden. Der Heber, der die Brotscheiben oder die Zangen hält, hebt sich langsam und automatisch. Die rote Meldeleuchte an der Taste go/stop (11) hört auf zu blinken (zeigt an, dass die Funktion abgeschlossen ist), bleibt aber eingeschaltet, um anzuzeigen, dass der Toaster weiterhin an die Stromversorgung angeschlossen ist.
- 8) Die Brotscheiben oder die Zangen (2) mit den Brotscheiben/Sandwiches dürfen erst aus den Brotschlitz (3) entnommen werden, nachdem der Hebevorgang abgeschlossen ist.

D) BAGELFUNKTION (bagel) oder Toasten von Brot/Gebäck nur an einer Seite

- 1) Die Bagelfunktion erhält ihren Namen von einem typischen Gebäck, das überwiegend in den USA gegessen wird. Mit dieser Funktion kann nur eine der beiden Seiten des Gebäcks oder Brotscheibe getoastet werden, die in die Brotschlitz (3) eingeführt werden. Auf diese Weise erhalten wir nur eine Seite getoastet, während die andere Seite weich bleibt.
- 2) Die Brotscheiben oder das Gebäck in die Brotschlitz (3) des Toasters einführen, oder in die Zangen (2) legen, und dann die beiden Zangen (2) in die Brotschlitz (3) einführen
- 3) Die Bagelfunktion auswählen, indem die Taste bagel (16) gedrückt wird. Eine blaue Meldeleuchte an der Taste leuchtet auf, und weist darauf hin, dass die Funktion vorgewählt wurde.
- 4) Wählen Sie den gewünschten Bräunungsgrad: Volo ermöglicht 6 verschiedene Bräunungsgrade, von 1 bis 6. Beim Drücken der Taste „Bräunungsgrad“ (15) gibt Volo bei jedem Drücken der Taste (15) einen „Biep“-Ton ab, und am Display (10) leuchten die roten Leuchten entsprechend der Zahlen zur Angabe des Bräunungsgrads auf. Eine höhere Zahl bezieht sich auf einen höheren Bräunungsgrad.
- 5) Beim Drücken der Taste go/stop (11) gibt Volo einen „Biep“-Ton ab, und die rote Meldeleuchte dieser Taste beginnt zu blinken (Anzeige, dass der Toaster in Funktion ist). Der Heber, der die Brotscheiben/das Gebäck oder die Zangen mit Brotscheiben/Gebäck hält, beginnt sich automatisch in die Brotschlitz (3) zu senken. Der Bageltoastvorgang beginnt.
- 6) Nach Beendigung des Bageltoastvorgangs gibt Volo drei „Biep“-Töne ab, und der Heber, der die Brotscheiben/das Gebäck oder die Zangen hält, hebt sich langsam und automatisch. Die rote Meldeleuchte an der Taste go/stop (11) hört auf zu blinken (zeigt an, dass die Funktion abgeschlossen ist), bleibt aber eingeschaltet, um anzuzeigen, dass der Toaster weiterhin an die Stromversorgung angeschlossen ist.
- 7) Falls der Bageltoastvorgang vor dem Erreichen des gewählten Bräunungsgrads beendet werden soll, muss einfach die Taste go/stop (11) gedrückt werden, und der Heber, der die Brotscheiben/das Gebäck oder die Zangen hält, hebt sich langsam und automatisch. Die rote Meldeleuchte an der Taste go/stop (11) hört auf zu blinken (zeigt an, dass die Funktion abgeschlossen ist), bleibt aber eingeschaltet, um anzuzeigen, dass der Toaster weiterhin an die Stromversorgung angeschlossen ist.
- 8) Die Brotscheiben/das Gebäck oder die Zangen mit Brotscheiben/ Gebäck dürfen erst aus den Brotschlitz (3) entnommen werden, nachdem der Hebevorgang abgeschlossen ist.

Reinigung und Pflege

WENN DAS GERÄT NICHT VERWENDET WIRD, UND VOR DER REINIGUNG MUSS IMMER DER NETZSTECKER ABGEZOGEN WERDEN. DER STECKER DARF NICHT DURCH ZIEHEN AM ANSCHLUSSKABEL AUSGESTECKT WERDEN.

KABEL, STECKER UND DER TOASTER DÜRFEN WEDER GANZ NOCH TEILWEISE IN WASSER ODER ÄNDERE FLÜSSIGKEITEN GETAUCHT WERDEN

1) Vor der Reinigung des Toasters muss der Netzstecker abgezogen werden. Der Stecker darf nicht durch Ziehen am Anschlusskabel ausgesteckt werden.

2) Vor der Montage oder Demontage von Teilen bzw. vor der Reinigung muss das Gerät abkühlen.

3) Es dürfen ausschließlich die äußeren Oberflächen des Toasters gereinigt werden.

4) Das Gerät muss mit einem trockenen oder leicht feuchten, nicht scheuernden Lappen, dem einige Tropfen neutrales, nicht aggressives Reinigungsmittel zugegeben wurden gereinigt werden (es dürfen keine Lösungsmittel verwendet werden).

5) Das Steuerfeld (10), an dem sich alle Bedien- und Funktionstasten befinden, nur mit einem weichen und trockenen Tuch abwischen.

6) Der obere Wärmearbeitsaufsatz (1) kann, nachdem es vom Toastergehäuse (4) entfernt wurde, von Hand mit Wasser und einem neutralen Reinigungsmittel gewaschen werden. Vor der erneuten Verwendung und der Positionierung auf dem oberen Teil des Toastergehäuses (4) muss diesen sorgfältig abgetrocknet werden.

7) Die beiden Zangen (2) können, nachdem sie vom Toastergehäuse (4) entfernt wurden, von Hand mit Wasser und einem neutralen Reinigungsmittel gewaschen werden. Vor der erneuten Verwendung und der Positionierung in den Brotschlitz (3) des Toasters müssen sie sorgfältig abgetrocknet werden.

8) Zur Reinigung der Krümelschublade (5) sind die folgenden, einfachen Schritte zu befolgen:

a. Die Schublade (5) durch Ziehen an der entsprechenden Aussparung aus dem Toastergehäuse (4) entfernen
b. Alle Oberflächen von Hand mit Wasser und einem neutralen Reinigungsmittel abspülen
c. Vor dem erneuten Einsetzen in den Toaster prüfen, dass sie sorgfältig abgetrocknet wurde. Darauf achten, dass die Schublade richtig in die Führungen eingesetzt wird.

9) Beachten Sie die folgenden einfachen Anweisungen, um Brotteile zu entfernen, die aus irgendeinem Grund in den Brotschlitz hängen geblieben sind

a. Der Netzstecker muss immer abgezogen werden. Der Stecker darf nicht durch Ziehen am Anschlusskabel ausgesteckt werden.

b. Das Toastergehäuse (4) auf den Kopf stellen, den Toaster vorsichtig hin und her bewegen, und warten bis die Brostreife von alleine, ohne Nachhilfe von außen herausfallen.

c. KEINE Werkzeuge in die Brotschlitz (3) einführen, um Brot- oder Lebensmittelreste zu entfernen. Es könnten innenliegende Bauteile beschädigt, und schwere Schäden verursacht werden. Es können bei der anschließenden Verwendung elektrische Schläge und schwere Verletzungen oder Sachschäden verursacht werden.

Defekte und Fehlerbeseitigung.

Bei Störungen, Defekten oder vermuteten Fehlern das Toaster Volo sofort der Stecker aus der Steckdose ziehen.

Falls Sie es nicht schaffen, den Fehler mit Hilfe der Angaben in diesem Bedienungshandbuch zu beseitigen, setzen Sie sich mit der CASA BUGATTI Kundenbetreuung in Verbindung. Unsachgemäße Reparaturen führen zu erheblichen Risiken für den Anwender. Es wird jegliche Verantwortung für Schäden abgelehnt, die auf nicht fachgerecht ausgeführte Reparaturen zurückzuführen sind: in diesen Fällen verfällt außerdem die Garantie.

Der Betrieb des Toasters ohne Brot kann schwere Schäden am Toaster verursachen, und führt zum automatischen Verfall der Garantie.

GARANTIE

- 1) Als Garantie ist der kostenlose Austausch oder die kostenlose Reparatur der Gerätekomponenten zu verstehen, die auf Grund von Herstellungsfehlern defekt sind.
- 2) Bei irreparablen Defekten oder wiederholten Defekten, die gleichfalls zu Herstellungsfehlern zurückzuführen sind, wird - auf Basis einer unanfechtbarem Beurteilung des Herstellers - der Ersatz des Geräts gewährt.
- 3) Die Garantie deckt keine Schäden mit folgender Ursache:
 - a) falsche oder zweckfremde Verwendung
 - b) Defekte auf Grund von Schäden und Fahrlässigkeit
 - c) Nichtbeachtung der Anweisungen und Hinweise, falsche Installation und Wartung
 - d) Wartungen bzw. Änderungen, die von unautorisierten Personen ausgeführt werden
 - e) Verwendung von Ersatzteilen die nicht vom Hersteller stammen
 - f) **Transport**
 - g) die leere Verwendung (ohne Brot) des Toasters in irgendeiner der Funktionsweisen
 - h) alle anderen Umstände, die nicht auf Produktionsfehler zurückzuführen sind. Außerdem ist jeglicher andere, vom Gesetz nicht vorgesehene Anspruch auf Schadenersatz ausgeschlossen.
- 4) Die Garantie deckt keine Schäden auf Grund zweckfremder Verwendung, und vor allem im Fall von Gebrauch **nicht** im Haushalt.
- 5) Der Hersteller lehnt jegliche Verantwortung für Schäden ab, die direkt oder indirekt Personen-, Sachschäden oder Schäden an Haustieren verursachen und auf die mangelnde Beachtung der Sicherheitshinweise in der Bedienungsanleitung zurückzuführen sind, vor allem hinsichtlich Installation, Betrieb und Wartung des Geräts.
- 6) Ein eventueller Ersatz bzw. eine Reparatur unterbricht nicht den Garantiezeitraum.
Ausgeschlossen ist der Austausch von Verbrauchsmaterialien: Widerstand, usw.
- 7) Die Gültigkeit der Garantie wird mit dem Datum der Kaufquittung und dem Empfang des Garantiescheins durch CASA BUGATTI bestätigt.

KUNDENDIENST

Wenden Sie sich bei einem Defekt des Geräts an einen autorisierten Fachhändler BUGATTI, der das Gerät an den Hersteller sendet.

Bei Reparaturen während der Garantie oder außerhalb der Garantie gehen alle Kosten für Transport bzw. Spedition zu Lasten des Käufers.

Sofern möglich sollte die Verpackung des Geräts für einen eventuellen Versand des Geräts sorgfältig aufbewahrt werden.



HINWEISE FÜR DIE KORREKTE ENTSORGUNG DES PRODUKTS IM SINNE DER EU-RICHTLINIE 2002/96/EG.

Das Produkt darf am Ende seines Lebenszyklus nicht zusammen mit dem Hausmüll entsorgt werden. Es kann an die entsprechenden kommunalen Wertstoffsammelstellen, oder an die Händler, die diese Dienstleistung anbieten übergeben werden. Die getrennte Entsorgung von Elektrogeräten ermöglicht es, mögliche negative Konsequenzen für die Umwelt und die Gesundheit zu vermeiden, die durch eine ungeeignete Entsorgung entstehen können, und ermöglicht es, die Bestandteile des Produkt wieder zu verwenden, um eine wichtige Energie- und Ressourceneinsparung zu erlangen. Um die Verpflichtung zur getrennten Entsorgung der Elektrogeräte zu betonen befindet sich am Produkt das Symbol der durchgestrichenen Abfalltonne.

ADVERTENCIAS IMPORTANTES

Amable Cliente:

Gracias para haber elegido Volo, la tostadora de pan Bugatti. Como todos los electrodomésticos, también esta tostadora debe usarse con prudencia y atención para evitar lesiones a las personas o daños a la tostadora misma.

ANTES PONERLA EN FUNCIÓN, LEA ATENTAMENTE TODAS LAS INSTRUCCIONES PARA LA INSTALACIÓN, EMPLEO Y EL MANTENIMIENTO Y LAS ADVERTENCIAS DE SEGURIDAD.

QUIEN NO CONOCE PROFUNDAMENTE LAS INSTRUCCIONES DE USO NO DEBE UTILIZAR LA TOSTADORA.

ATENCIÓN

El fabricante se responsabiliza por eventuales daños en caso de:

- uso erróneo y no conforme con los objetivos previstos;
- uso de la tostadora con cualquier función sin pan;
- reparaciones efectuadas por personal no autorizado;
- uso de piezas de repuesto y de accesorios no originales.
- cuando se utiliza la rejilla (1), la tostadora debe funcionar al nivel mínimo de calentamiento

Uso de las instrucciones para el uso

Para mayores informaciones o en caso de problemas no suficientemente tratados en las presentes instrucciones, dirijase al servicio de cortesía de la CASA BUGATTI.

GUÁRDE CUIDADOSAMENTE LAS INSTRUCCIONES DE USO y no olvide entregarlas a quien debe usar la tostadora de pan después de usted. Si se extraviaban antes de utilizar la tostadora solicite las instrucciones al servicio de cortesía de la CASA BUGATTI o a la dirección de correo electrónico diva@casabugatti.it.

En la primera pagina de la cubierta encontrará las ilustraciones del texto. Manténgala abierta mientras lee las instrucciones para el uso.

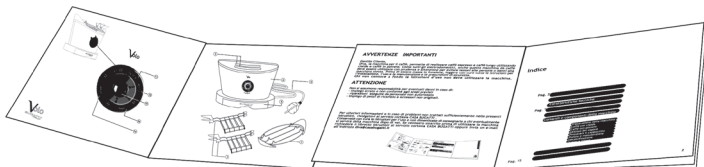

Índice

Pag. 52	Características técnicas
Pag. "	Descripción de las partes de la Tostadora
Pag. "	Mandos de la Tostadora
Pag. 53/55	Advertencias de seguridad
Pag. 56	Instalación y puesta en función
Pag. 57/59	Consejos y recomendaciones de uso
Pag. 57	Tostado (go)
Pag. 58	Calentamiento (reheat)
Pag. 58/59	Descongelación (defrost)
Pag. 59	Tosta de 1 solo lado (bagel)
Pag. 60	Limpieza y mantenimiento
Pag. 60	Averías y remedios
Pag. 61	Garantía

Características técnicas

Alimentación	véase placa de características debajo del aparato
Potencia nominal	véase placa de características debajo del aparato
Dimensiones	320 x 200 x h.300 mm aprox
Cuerpo	acero maciso estampado
Peso	2.8 kg aprox
Longitud cable de alimentación	1.0 metros aprox
Protección seguridad sobrecalentamiento	incorporada
Cajón recogemigas	incorporado

Descripción de las partes de la Tostadora

- Rejilla para calentar ①
- Pinzas para rebanadas de pan (2 piezas) / sandwich ②
- Ranuras para rebanadas de pan o para las pinzas ③
- Cuerpo de la tostadora ④
- Cajón recogemigas ⑤
- Cable de alimentación con enchufe ⑥

Mandos de la Tostadora

- Visualizador de mandos ⑩
- Pulsador Go/Stop ⑪
- Pulsador defrost para descongelar ⑫
- Pulsador reheat para recalentar ⑭
- Pulsador del grado de tostado (browning) ⑮
- Pulsador bagel para tostar molletas de un solo lado ⑯

ADVERTENCIAS DE SEGURIDAD

LEA ATENTAMENTE TODAS LAS INSTRUCCIONES. APARATO DE SER UTILIZADO SOLO POR ADULTOS Y EN TODO CASO POR PERSONAS PREVIAMENTE INSTRUIDAS SOBRE SU USO. GUÁRDE CUIDADOSAMENTE ESTAS INSTRUCCIONES.

1. PARA EVITAR GRAVES LESIONES, CHOQUES ELÉCTRICOS E INCENDIOS A LAS PERSONAS NO SUMERJA EN AGUA U OTROS LÍQUIDOS NI SIQUIERA PARCIALMENTE EL CABLE, LA TOMA/EL ENCHUFE Y LA TOSTADORA.

PRESTE ATENCIÓN A LAS SUPERFICIES CALIENTES, PELIGRO DE QUEMADURAS.

No toque las superficies calientes. Use manijas o pomos o guantes protectores del calor para tocar las superficies calientes de la tostadora como la rejilla (1), las pinzas (2) y todas las superficies de la tostadora:

¡PELIGRO DE QUEMADURAS!

2. Este aparato ha sido concebido para ser utilizado en el entorno doméstico y en aplicaciones asimilables tales como: cocina del personal en tiendas, oficinas y otros lugares de trabajo; casas rurales; en hoteles, moteles y otros establecimientos de hostelería por parte de los clientes; establecimientos tipo bed and breakfast. No utilizar el tostador más que para la finalidad para la que ha sido concebido. No aportar modificaciones técnicas, que podrían ser fuente de peligro.

3. Este aparato sólo puede ser utilizado por niños de edad superior a los 12 años, por personas con facultades físicas, sensoriales o mentales reducidas o por personas sin experiencia ni conocimiento del mismo si lo hacen bajo supervisión o si se encuentra debidamente informados sobre el uso seguro del aparato y comprenden los peligros que lleva consigo. Está prohibido a los niños jugar con el aparato. Las operaciones de limpieza y mantenimiento habitual del aparato pueden ser realizadas por niños sólo mayores de 12 años y bajo supervisión. Mantener el aparato y su cable de alimentación fuera del alcance de los niños menores de 12 años.

4. Nunca toque las partes bajo tensión eléctrica. Pueden causar choques eléctricos y graves lesiones. Conecte la tostadora a una toma de corriente de tensión adecuada. La tensión debe corresponder con la indicada en la placa debajo de la máquina.

Asegúrese que su toma de corriente disponga de una adecuada conexión de tierra .

No use el aparato con los pies desnudos o mojados.

ADVERTENCIAS DE SEGURIDAD

5. Figura A: Cable de alimentación. Se entrega un cable eléctrico corto para reducir los riesgos que pueda enredarse con cosas o personas y que pueda arrollarse con cables más largos. Están disponibles cables eléctricos separables largos o extensiones pero pueden usarse solo después de severos controles de seguridad por parte de **ELECTRICISTAS AUTORIZADOS**. NO USE adaptadores o reductores.

En caso de uso de un cable eléctrico largo o de una extensión, estos deberán tener las siguientes características:

a) El cable eléctrico o la extensión debe tener por lo menos las mismas características técnicas especificadas en la placa debajo de la máquina.

b) La extensión debe tener conexión de tierra y por lo tanto debe tener tres alambres/polos.

En todo caso, un cable largo o extensión no debe sobresalir de las mesas, consolas o muebles en general a fin de evitar que pueda ser manejado o extraído por los niños.

c) No deben colocarse sobre o cerca de la estufa caliente, de la placa eléctrica o del horno.

d) No debe usarse al aire libre.

No deje que los cables cuelguen de las esquinas de la mesa o de los muebles, o que toquen superficies calientes.

No maneje el aparato con cables o tomas dañados o después de que el aparato haya tenido malfuncionamientos o haya sido dañado de cualquier forma. Lleve el aparato al punto de servicio autorizado más cercano para que sea examinado y reparado. El uso de accesorios no recomendados por el productor del aparato puede causar incendios, choques eléctricos o daños a las personas.

6. Figura B: Asegúrese que los niños no tengan la posibilidad de jugar con la tostadora de pan. Los niños no se dan cuenta del peligro que constituyen los aparatos eléctricos.

7. Coloque la tostadora de pan sobre una superficie plana controlando que los pies adhieren bien al plano de apoyo y que la tostadora no pueda volcarse.

No coloque la tostadora sobre superficies muy calientes o en las cercanías de llamas libres.

8. Figura C: Toque con cuidado las partes calientes. Manipule todas las superficies calientes de la tostadora como la rejilla (1), las pinzas (2) y todas las superficies de la tostadora por medio de manijas o pomos o sirviéndose de guantes a prueba de calor. Nunca introduzca, por ninguna razón, las manos dentro de las ranuras (3) para las rebanadas de pan. No intente sacar las rebanadas de pan del interior de las ranuras (3) cuando el enchufe esté conectado a la toma.

Atención: **PELIGRO DE QUEMADURAS:** durante el uso de la tostadora las superficies alrededor de las ranuras (3) se ponen muy calientes.

9. Figura D: Para el correcto funcionamiento de la tostadora se aconseja colocarla sobre un plano de apoyo bien nivelado, en un ambiente suficientemente bien iluminado e higiénico y con una toma de corriente fácilmente accesible. Mantenga la tostadora de pan a una distancia de las paredes de por lo menos 10 cm.

10. Figura E: Nunca toque por ningún motivo la tostadora de pan con las manos húmedas/mojadas o con un paño húmedo/mojado. Saque siempre el enchufe de la toma de corriente cuando no use el aparato y antes de limpiarlo. No extraer el enchufe tirándolo por el cable.

Dejar enfriar antes de poner o retirar los componentes y antes de limpiar el aparato. El aparato deberá limpiarse con un paño no abrasivo seco o ligeramente húmedo, añadiendo pocas gotas de detergente neutro no agresivo (nunca use solventes). Limpie exclusivamente las superficies exteriores de la tostadora.

ADVERTENCIAS DE SEGURIDAD

11. NO DEBEN introducirse rodajas de pan de dimensiones mayores que las ranuras (3). Tampoco debe introducirse en las ranuras (3) papel de aluminio para alimentos ni utensilios de cocina porque pueden causar graves lesiones, choques eléctricos y quemaduras a las personas.

12. El pan es un alimento que puede salir ardiendo!

PELIGRO DE INCENDIO: Un incendio puede ser causado si la tostadora está cubierta durante el uso o entra en contacto con materiales inflamables como cortinas, tapiz, paredes, etc.

13. En caso de averías, defectos o sospecha de defectos después de una caída, saque inmediatamente el enchufe de la toma de corriente. Nunca ponga en función un aparato defectuoso. Las reparaciones pueden ser efectuadas por el servicio de asistencia CASA BUGATTI. Diríjase a su vendedor o contacte el servicio de cortesía de la CASA BUGATTI. En caso de incendio use un extintor de anhídrido carbónico (CO₂). No use agua o extintores de polvo.

14. Los aparatos no son destinados a ser encendidos por medio de un temporizador externo o un sistema independiente de control remoto.

15. La temperatura de las superficies accesibles puede ser elevada cuando el aparato está en funcionamiento.

16. El pan puede prenderse fuego. Por ello, los tostadores no deben utilizarse en las proximidades o debajo de cortinas y otros materiales inflamables. Siempre se deben vigilar el aparato mientras está funcionando.

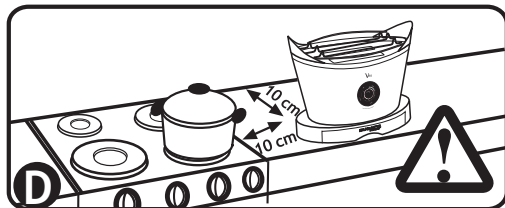
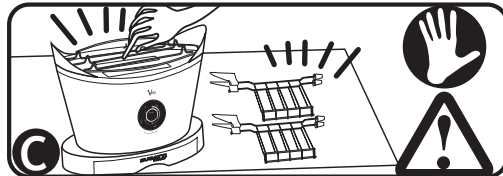
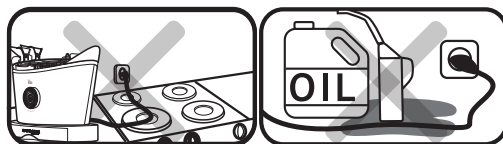
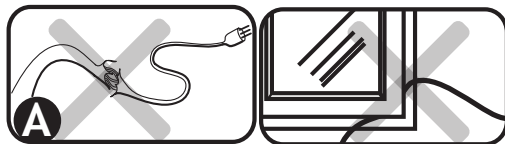

Instalación y puesta en función

El embalaje original ha sido estudiado para la expedición postal. Consérvelo para reexpedir la tostadora al proveedor en caso de necesidad. Antes de instalar una tostadora de pan **aténgase escrupulosamente a las advertencias de seguridad arriba especificadas en todos sus puntos.**

Después de haber sacado el aparato de su embalaje asegúrese que la tostadora de pan esté en perfectas condiciones y controle escrupulosamente que dentro de las ranuras (3) no haya entrado accidentalmente, durante el transporte o la apertura del embalaje, cualquier tipo de material como partes de embalaje, hoja de garantía, etc.

La bolsa de plástico que contiene la tostadora de pan debe mantenerse fuera del alcance de los niños: en caso de ingestión puede causar sofocamiento.

Para eliminar el polvo que puede acumularse en la tostadora utilice simplemente un paño blando seco. Después de haber hecho los controles arriba citados y después de haber seguido escrupulosamente las advertencias de seguridad, proceda a la conexión a la red eléctrica.

Conexión a la red eléctrica: la corriente eléctrica puede ser mortal. Aténgase escrupulosamente a las advertencias de seguridad. La tostadora de pan Volo debe conectarse, por medio del cable de alimentación (6), a una toma de la tensión que corresponde a la indicada en la placa debajo de la máquina.

Para desconectarla asegúrese que todas las operaciones de funcionamiento estén terminadas o aprete el pulsador de stop (11); espere que la función termine y que la luz en el pulsador go/stop no centellee y luego desenchufe. No saque el enchufe de la toma en la pared tirándolo por el cable.

Asegúrese que su toma de corriente tenga una adecuada conexión de tierra .

Nunca use cables de alimentación defectuosos o dañados. Utilice extensiones solo después de haber comprobado que estén en perfectas condiciones (aténgase escrupulosamente a las advertencias de seguridad especificadas en el punto 5).

Nunca ponga en contacto con el agua partes bajo tensión: ¡puede generarse un cortocircuito! (Aténgase escrupulosamente a las advertencias de seguridad arriba especificadas en todos los puntos).

La primera vez que se usa la tostadora puede emitir un olor agudo o producir un ligero humo. Es el resultado normal del proceso productivo. El olor y el ligero humo son inocuos e inofensivos y se disipan rápidamente después del primer ciclo de uso.

Hacer funcionar la tostadora sin pan puede causar daños irremediables a la tostadora misma que excluyen automáticamente la garantía.

Consejos y recomendaciones de

1) Aténgase escrupulosamente a todas las normas de seguridad, la instalación y la puesta en función arriba especificadas.

2) Después de haber insertado el enchufe (6) en la toma Volo emite un "BIP" y la luz roja indicadora en el pulsador Go/Stop (11) se enciende y queda encendida. Es una señal importante que indica que el aparato está conectado a la energía eléctrica y por lo tanto está en tensión.

3) Después de 5 minutos de inactividad la tostadora se pone en pausa. El indicador luminoso rojo en el pulsador go/stop (11) permanece encendido indicando que la tostadora de pan está conectada a la energía eléctrica. Para reactivar las funciones debe apretarse el pulsador (15) de selección del grado de tostado.

4) No tueste rebanadas de pan demasiado finas y partes de rodajas de pan.

5) No tueste comida que puede gotear durante el proceso de tostado/cocción ; además de dificultar la limpieza pueden causar incendios o choques eléctricos.

6) Es de fundamental importancia que antes de cada ciclo de uso el cajón recogemigas sea limpiado de todas migajas y de posibles gotas.

7) **No** introduzca rebanadas de pan de dimensiones mayores que las ranuras (3) **ni** papel de aluminio para alimentos o utensilios de cocina porque pueden causar graves lesiones, choques eléctricos quemaduras a las personas.

8) **NO** use la tostadora de pan si el cajón recogemigas (5) no está colocado correctamente en el cuerpo de la tostadora (4). Después del uso de la tostadora, desconecte siempre el enchufe de la toma y vacíe el cajón recogemigas (5) siguiendo las instrucciones de LIMPIEZA y MANTENIMIENTO.

9) Si se utilizan las pinzas (2), asegúrese que las rebanadas de pan/el sandwich estén colocados hasta el fondo de las pinzas mismas.

10) Si se utiliza la rejilla para calentar croissants, rosquillas o pan, asegúrese que la rejilla (1) esté colocada en modo estable en la parte superior del cuerpo (4) de la tostadora. Apoye el alimento deseado en la rejilla (1) y utilice la función de tostado (véase función tostado) o calentamiento (véase función calentamiento = reheat) más adelante. En la fase de uso de la rejilla (1) no deben utilizarse las pinzas (2) y por lo tanto no deben introducirse en las ranuras (3).

A) FUNCIÓN DE TOSTADO

1) Coloque las rebanadas de pan en las ranuras (3) de la tostadora o en las pinzas (2) para rebanadas/sandwich y luego introduzca las dos pinzas (2) en las ranuras (3). Con esta función es posible también calentar pan o croissants colocándolos en la rejilla (1): en la fase de uso de la rejilla (1) las pinzas (2) no se utilizan y por lo tanto no deben introducirse en las ranuras (3).

2) Seleccione el grado de tostado deseado: Volo le ofrece 6 grados distintos de tostado, de 1 a 6. Apretando el pulsador "grado de tostado" (15) Volo emite un "BIP" a toda presión del pulsador (15) y en el panel visualizador (10) se encienden las luces rojas en correspondencia de los números que indican el grado de tostado. Un número mayor equivale a un grado de tostado más alto.

3) Al apretar el pulsador Go/Stop (11) Volo emite un "BIP" y la luz roja en el pulsador se enciende intermitentemente (indicando que la tostadora de pan está en función) y el ascensor, que sostiene las rebanadas de pan o las pinzas, automáticamente desciende en las ranuras (3) y empieza la fase de tostado.

4) Una vez terminado el tostado Volo emite tres "BIPs" y el ascensor, que sostiene las rebanadas de pan o las pinzas, sube lenta y automáticamente. La luz roja indicadora en el pulsador go/stop (11) deja de centellear (indicando que se concluye la función) pero permanece encendida indicando que la tostadora está conectada a la energía eléctrica.

5) Si se desea detener anticipadamente el tostado con relación al grado de tostado seleccionado, es suficiente apretar el pulsador go/stop (11) y el ascensor, que sostiene las rebanadas de pan o las pinzas, sube lenta y automáticamente. La luz roja en el pulsador go/stop (11) deja de centellear (indicando que se concluye la función) pero permanece encendida indicando que la tostadora de pan está conectada a la energía eléctrica.

6) Saque las rebanadas de pan o las pinzas con la rebanadas/sandwich de las ranuras (3) solo cuando haya terminado la operación de subida. Si se coloca el pan en la rejilla, los tres "BIPs" informarán que la función termina y por lo tanto es posible sacar el pan de la rejilla. **ATENCIÓN:** para manipular todas las superficies de la tostadora incluyendo la rejilla (1) y las pinzas (2) use manijas, pomos o bien guantes a prueba de calor.

B) FUNCIÓN DE CALENTAMIENTO (reheat)

1) Introduzca las rebanadas de pan en las ranuras (3) de la tostadora o en las pinzas (2) para rebanadas/sandwich y luego coloque las dos pinzas (2) en las ranuras (3). Con esta función es posible calentar incluso pan y croissants colocándolos en rajilla (1): en la fase de uso de la rajilla (1) las pinzas (2) no deben usarse y por lo tanto no deben introducirse en las ranuras (3).

2) Seleccione la función calentamiento apretando el pulsador reheat (14). Se enciende una luz azul en el pulsador (14) que indica que la función ha sido escogida.

3) Al apretar el pulsador Go/stop (11) Volo emite un "BIP" y la luz roja indicadora en este pulsador se enciende intermitentemente (indicando que la tostadora de pan está en función) y el ascensor, que sostiene las rebanadas de pan o las pinzas para rebanadas/sandwich (2), desciende automáticamente en las ranuras (3). La fase de calentamiento empieza y dura por un tiempo establecido por la tarjeta electrónica.

4) Una vez terminada la función de calentamiento Volo emite tres "BIPs" y el ascensor, que sostiene las rebanadas de pan o las pinzas para rebanadas/sandwich (2), sube lenta y automáticamente. La luz roja indicadora en el pulsador go/stop (11) deja de centellear (indicando que se ha concluido la función) pero permanece encendida indicando que la tostadora está conectada a la energía eléctrica.

5) Si se desea detener anticipadamente la función de calentamiento con respecto al tiempo establecido, es suficiente apretar el pulsador go/stop (11) y el ascensor, que sostiene las rebanadas de pan o las pinzas, sube lenta y automáticamente. La luz roja indicadora en el pulsador go/stop (11) deja de centellear (indicando que se ha concluido la función) pero permanece encendida indicando que la tostadora de pan está conectada a la energía eléctrica.

6) Saque las rebanadas de pan o las pinzas con la rebanadas/sandwich de las ranuras (3) solo cuando haya terminado la operación de subida. Si se coloca el pan en la rejilla los tres "BIPs" informarán que la función termina y por lo tanto es posible sacar el pan de la rejilla.

ATENCIÓN: para manipular todas las superficies de la tostadora incluyendo la rejilla (1) y las pinzas (2) use manijas, pomos o bien guantes a prueba de calor.

C) FUNCIÓN DE DESCONGELACIÓN (defrost)

1) Introduzca en las ranuras (3) de la tostadora las rebanadas de pan congelado o introduzca las rebanadas/sandwich congelados en las pinzas (2) y luego coloque las dos pinzas (2) en las ranuras (3).

2) Seleccione la función de descongelación apretando el pulsador defrost (12). Se enciende una luz azul en el pulsador que indica que la función ha sido escogida.

3) Seleccione el grado de tostado deseado: Volo permite 6 grados distintos de tostado, de 1 a 6. Apretando el pulsador "grado de tostado" (15) Volo emite un "BIP" a cada presión del pulsador (15) y en el visualizador (10) se encienden las luces rojas en correspondencia de los números que indican el grado de tostado. Un número mayor equivale a un grado de tostado más alto.

Consejos y recomendaciones de uso

- 4) Durante la función de descongelación (defrost) Volo alarga automáticamente el tiempo de cocción para permitir a las rebanadas de pan/al sandwich descongelarse antes de ser tostados.
- 5) Apretando el pulsador Go/stop (11) Volo emite un "BIP" y el indicador luminoso en este pulsador se enciende intermitentemente (indicando que la tostadora está en función) y el ascensor, que sostiene las rebanadas de pan o las pinzas desciende automáticamente en las ranuras (3) y empieza la fase de descongelación.
- 6) Una vez terminado el tostado Volo emite tres "BIPs" y el ascensor, que sostiene las rebanadas de pan o las pinzas, sube lenta y automáticamente. La luz roja en el pulsador go/stop (11) deja de centellear (indicando que se concluye la función) pero permanece encendida indicando que la tostadora está conectada a la energía eléctrica.
- 7) Si se desea detener anticipadamente el tostado respecto al grado de tostado seleccionado es suficiente apretar el pulsador go/stop (11) y el ascensor, que sostiene las rebanadas de pan o las pinzas sube lenta y automáticamente. La luz roja en el pulsador go/stop (11) deja de centellear (indicando que se concluye la función) pero permanece encendida indicando que la tostadora está conectada a la energía eléctrica.
- 8) Saque las rebanadas de pan o las pinzas con la rebanadas/sandwich de las ranuras (3) solo cuando haya terminado la operación de subida.

D) FUNCIÓN DE BAGEL (bagel) para tostar pan/molletas de un solo lato

- 1) la función bagel toma el nombre de una típica rosquilla conocida sobre todo en EE.UU. Esta función permite tostar solo una de las dos superficies de la rosquilla o rodaja de pan que se introduce en las ranuras (3). De este método podemos obtener un solo lado tostado y crocante dejando otro blando.
- 2) Introduzca las rabanadas de pan/las molletas en las ranuras (3) de la tostadora o las introduzca en las pinzas (2) y coloque las dos pinzas (2) en las ranuras (3).
- 3) Seleccione la función bagel apretando el pulsador bagel (16). En el pulsador se enciende una luz azul que indica que la función ha sido escogida.
- 4) Seleccione el grado de tostado deseado: Volo permite tener 6 grados distintos de tostado, de 1 a 6. Apretando el pulsador "grado de tostado" (15) Volo emite un "BIP" a cada presión del pulsador (15) y en el visualizador (10) se encienden las luces rojas en correspondencia de los números que indican el grado de tostado. Un número mayor equivale a un grado de tostado más alto.
- 5) Apretando el pulsador go/stop (11) Volo emite un "BIP" y la luz indicadora en este pulsador se enciende intermitentemente (indicando que la tostadora está función) y el ascensor que sostiene las rebanadas de pan/las molletas o las pinzas desciende automáticamente en las ranuras (3) y empieza la fase de tostado bagel.
- 6) Una vez terminado el tostado bagel, Volo emite tres "BIPs" y el ascensor que sostiene las rebanadas de pan/las molletas o las pinzas sube lenta y automáticamente. La luz roja en el pulsador go/stop (11) deja de centellear (indicando que se concluye la función) pero permanece encendida indicando que la tostadora está conectada a la energía eléctrica.
- 7) Si se desea detener anticipadamente el tostado bagel respecto al grado de tostado seleccionado es suficiente apretar el pulsador go/stop (11) y el ascensor que sostiene las rebanadas de pan/las molletas o las pinzas sube lenta y automáticamente. La luz roja en el pulsador go/stop (11) deja de centellear (indicando que se concluye la función) pero permanece encendida indicando que la tostadora está conectada a la energía eléctrica.
- 8) Solo cuando termina la operación de subida saque de las ranuras (3) las rebanadas de pan/las molletas o las pinzas.

Limpieza y mantenimiento

DESENCHUFE SIEMPRE LA TOSTADORA CUANDO NO LA UTILICE Y ANTES DE LIMPIARLA. NO SAQUE EL ENCHUFE DE LA TOMA TIRÁNDOLO POR EL CABLE.

NO SUMERJA PARCIAL O COMPLETAMENTE EL CABLE, LA TOMA/ EL ENCHUFE O LA TOSTADORA EN AGUA U OTROS LÍQUIDOS

- 1) Antes de limpiar la tostadora de pan es indispensable que la desenchufe. No saque el enchufe de la toma tirándolo por el cable.
- 2) Deje enfriarse antes de poner o retirar los componentes y antes de limpiar el aparato.
- 3) Limpie exclusivamente las superficies exteriores de la tostadora.
- 4) El aparato debe limpiarse con un paño no abrasivo seco o ligeramente húmedo, añadiendo pocas gotas de detergente neutro no agresivo (nunca use solventes).
- 5) Limpie solo con un paño blando y seco el visualizador (10) donde se encuentran todos los pulsadores de mando y funcionamiento.
- 6) La rejilla superior (1) después de haberse sacado del cuerpo de la tostadora (4) puede lavarse a la mano con agua y detergentes neutros. Antes de volver a utilizarla colocándola en la parte superior del cuerpo de la tostadora (4) asegúrese de haberla secado perfectamente.
- 7) Después de haber sacado las dos pinzas (2) del cuerpo de la tostadora (4) pueden lavarse a mano con detergentes neutros. Antes de volver a utilizarlas introduciéndolas en las ranuras (3) de la tostadora asegúrese de haberlas secado perfectamente.
- 8) Para limpiar el cajón recogemigas (5) siga estas simples operaciones:
 - a. Saque el cajón (5) del cuerpo de la tostadora (4) tirándolo hacia fuera.
 - b. Enjuague a mano y con detergentes neutros todas superficies.
 - c. Asegúrese de haberlo secado perfectamente antes de volver a introducirlo en la tostadora teniendo cuidado e introducirlo correctamente en sus guías.
- 9) Si por cualquier razón algunos pedazos de pan se quedan dentro de las ranuras, siga estas simples instrucciones para sacarlos:
 - a. desconecte el enchufe de la toma de corriente. No saque el enchufe de la toma tirándolo por el cable.
 - b. Gire de cabeza el cuerpo de la tostadora (4) y muévelo con cuidado para que los pedazos salgan sin ninguna intervención externa.
 - c. No introduzca ningún tipo de herramienta dentro de las ranuras (3) para sacar de restos de pan o alimentos. Se podrían dañar los elementos internos y causar en sucesivos usos serios daños o choques eléctricos y graves lesiones a las personas y cosas.

Averías y remedios.

En caso de daños y defectos o si se sospechan inconvenientes en la tostadora Volo, desconecte inmediatamente el enchufe de la toma de corriente.

Si no se logra eliminar el desperfecto ateniéndose a las indicaciones del presente manual de uso, contacte el servicio de cortesía CASA BUGATTI. Las reparaciones no efectuadas correctamente implican graves riesgos para el usuario. Se declina toda responsabilidad por daños causados por reparaciones no efectuadas correctamente: en estos casos además caduca la garantía.

Hacer funcionar la tostadora sin pan puede causar daños irremediables a la tostadora misma que excluyen automáticamente la garantía.

GARANTÍA

- 1) Por garantía se entiende la sustitución o reparación gratuita de las partes que componen el aparato que resulten defectuosas al origen por defectos de fabricación.
- 2) En caso de daño irreparable o de repetido daño del mismo origen, se procederá a la sustitución de la máquina a juicio inapelable del fabricante.
- 3) La garantía no cubre los daños derivados de:
 - a) uso impropio o erróneo;
 - b) defectos causados por rupturas accidentales y falta de cuidado;
 - c) falta de observación de las instrucciones y advertencias, errónea instalación y mantenimiento;
 - d) manutenciones o modificaciones efectuadas por personal no autorizado;
 - e) uso de piezas de repuesto no originales;
 - f) **transporte**;
 - g) uso de la tostadora en vacío (sin poner pan);
 - h) toda otra circunstancia que no pueda atribuirse a defectos de fabricación. Además se excluye toda otra reivindicación que no esté prevista por la ley.
- 4) La garantía no cubre daños causados por el uso impropio y particularmente en caso de uso **no doméstico**.
- 5) El fabricante declina toda responsabilidad por posibles daños que puedan derivar directa o indirectamente a personas, cosas y animales domésticos a causa de la falta de observación de todas las normas de seguridad indicada en el manual de instrucciones referidas especialmente a las advertencias sobre la instalación, uso y mantenimiento de la máquina.
- 6) La eventual sustitución o reparación no interrumpe el período de garantía. Se excluye el recambio de materiales de consumo: resistencia, etc.
- 7) La validez de la garantía se confirma a partir de la fecha del recibo de compra y de la recepción del talón de garantía por parte de CASA BUGATTI.

SERVICIO DE ASISTENCIA

En caso de daño de la máquina diríjase a un distribuidor autorizado BUGATTI que la enviará a la empresa. **Para reparaciones en garantía y fuera de la garantía, todos los gastos de transporte o de expedición son a cargo del comprador.** En lo posible conserve el embalaje de aparato para la eventual expedición.



ADVERTENCIAS PARA LA CORRECTA ELIMINACIÓN DEL PRODUCTO EN CONFORMIDAD CON LA DIRECTIVA EUROPEA 2002/96/EC.

Al final de su vida útil el producto no debe ser eliminado con los desechos urbanos. Puede ser entregado en los centros de recogida diferenciada dispuestos por las administraciones municipales, o en los puntos de venta que ofrecen este servicio. Eliminar controladamente un electrodoméstico permite evitar posibles consecuencias negativas para el ambiente y para la salud derivadas de una eliminación inadecuada y permite recuperar los materiales que lo componen a fin de obtener un importante ahorro de energía y de recursos. Para recordar la obligación de eliminar separadamente los electrodomésticos, el producto lleva la marca del contenedor de basura tachado.

INFORMAÇÕES IMPORTANTES

Prezado (a) cliente,
muito obrigada por ter escolhido a VOLO, torradeira da Casa Bugatti.
Como qualquer eletrodoméstico, deve-se usar a máquina com atenção
para evitar acidentes e também para não danificar o aparelho.

ANTES DE COLOCAR O APARELHO EM FUNCIONAMENTO, LEIA COM ATENÇÃO AS INSTRUÇÕES PARA INSTALAÇÃO, USO, MANUTENÇÃO E INSTRUÇÃO DE SEGURANÇA.

Não ligue o aparelho antes de estar familiarizado com o manual de instrução.

ATENÇÃO: Não nos responsabilizamos por danos causados devido:

- Uso incorreto
- Deixar o aparelho constantemente em funcionamento sem o uso do pão
- Se for reparado por pessoas não autorizadas
- Uso de peças ou acessórios não originais do aparelho
- Quando a torradeira está em utilização com o aquecedor de pão doce (1), rode o mostrador do nível de torrar para o nível mais baixo

Instrução de uso

Para maiores informações ou em caso de problemas que não estejam contidos no manual de instrução contate o atendimento ao cliente da Casa Bugatti.

GUARDE ESSE MANUAL CUIDADOSAMENTE e lembre-se de passar as instruções para as pessoas que irão manusear o aparelho. Caso perca o manual, escreva para diva@casabugatti.it

Na primeira página da capa constam as ilustrações relativas ao texto. Mantenha a primeira página aberta quando estiver lendo as instruções de uso.

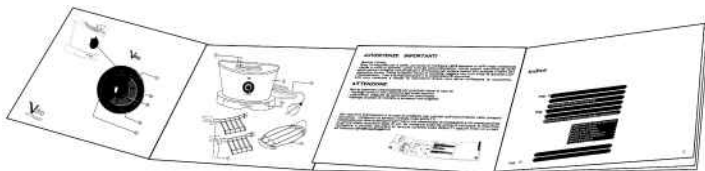

Índice

Dados Técnicos	Pág. 64
Descrição do Aparelho	Pág. 64
Descrição do Painel de Controle	Pág. 64
Instrução de Segurança	Pág. 65-67
Instalação e funcionamento da Torra	Pág. 68
Recomendações para uso	Pág. 69
Função Tostar	Pág. 69
Função Reaquecer	Pág. 70
Função Descongelar	Pág. 70
Função para Bagel	Pág. 71
Limpeza e Manutenção	Pág. 72
Resolução de problemas	Pág. 72
Garantia	Pág. 73

Dados técnicos

Potência: Veja etiqueta fixada na parte inferior do aparelho

Tensão: Veja etiqueta fixada na parte inferior do aparelho

Medidas: 320 x 200 x 300mm Altura aproximadamente

Corpo do material: Inox sólido estampado

Peso: 2,8Kg aproximadamente

Medida do cabo de energia: 1,0m aproximadamente

Incluso proteção de sobrecarga

Incluso bandeja para migalha

Certificação: Veja etiqueta fixada na parte inferior do aparelho

Garantia: Anexo no certificado

Descrição das peças da Torradeira

- (1) Apóio para pão
- (2) Encaixe para sanduíches (2 peças) - não incluso
- (3) Abertura - Para o uso do Encaixe (2) ou para inserir diretamente a fatia do pão
- (4) Corpo da torradeira
- (5) Bandeja para migalha
- (6) Fio de Energia com plugue

Descrição do Painel de Controle da Torradeira

- (10) Painel de controle
- (11) Botão liga/para - go/stop
- (12) Botão para descongelar - defrost
- (14) Botão para reaquecer - reheat
- (15) Botão para dourar - browning
- (16) Botão para bagel - bagel

INSTRUÇÃO DE SEGURANÇA

LEIA AS INSTRUÇÕES CUIDADOSAMENTE. O APARELHO DEVE SER MANUSEADO SOMENTE POR ADULTOS QUE TENHAM LIDO O MANUAL DE INSTRUÇÃO. MANTENHA GUARDADO O MANUAL.

1. PARA EVITAR ACIDENTES, TAIS COMO: CHOQUE ELÉTRICO E INCÊNDIO NÃO IMERGIR NEM TOTALMENTE E NEM PARCIALMENTE O CABO, O PLUGUE OU O APARELHO DENTRO DA ÁGUA OU EM OUTROS LÍQUIDOS. ATENÇÃO PARA AS SUPERFÍCIES QUENTES!

Não toque nas superfícies quentes. Use luvas térmicas para pegar o apóio para pão (1), encaixes (2) e toda a superfície da torradeira: **PERIGO DE QUEIMADURA!**

2. Este aparelho destina-se a ser utilizado em aplicações domésticas e semelhantes, tais como: áreas de cozinha dos funcionários em lojas, escritórios e outros ambientes de trabalho; casas rurais; por clientes em hotéis, motéis e outros ambientes residenciais; ambientes tipo alojamento com pequeno-almoço. Utilize a torradeira apenas para a sua utilização prevista. Não efetue quaisquer modificações técnicas que possam provocar riscos.

3. Este aparelho pode ser utilizado por crianças com idades superiores a 12 anos e pessoas com capacidades físicas, sensoriais ou mentais reduzidas ou sem experiência e conhecimentos, se tiverem recebido supervisão ou instruções sobre a utilização do aparelho de forma segura e a compreender os perigos envolvidos. As crianças não devem brincar com o aparelho.

A limpeza e manutenção não devem ser realizadas por crianças salvo se tiverem mais de 12 anos de idade e forem supervisionadas. Mantenha este aparelho e o seu fio longe do alcance de crianças com idades inferiores a 12 anos.

4. Nunca toque nas partes elétricas do aparelho, eles podem causar choque elétrico. Assegure-se que o aparelho esteja sendo ligado na tensão da rede elétrica correta e o local de instalação possua um aterramento (fio terra). Não manuseie o aparelho descalço. 

INSTRUÇÃO DE SEGURANÇA

5. **Figura A:** Fio elétrico com plugue. O fio elétrico que acompanha o produto é curto para diminuir o risco de enroscar em outros objetos e evitar que pessoas tropecem. Se houver necessidade no uso de extensão, um profissional qualificado na área elétrica deverá confirmar se a extensão está de acordo com as normas de instalação elétrica. Não use adaptadores.

No uso de extensão considere os pontos abaixo:

- a) É possível o uso de extensões, desde que sua carga elétrica seja igual ou maior à carga indicada na parte inferior da torradeira;
- b) O cabo seja tri polar e esteja devidamente aterrado; Mantenha sempre as extensões fora do alcance das crianças.
- c) Não coloque a torradeira nem o fio de energia próximos ao fogão, nem a qualquer outro equipamento com aquecimento à gás ou elétrico.
- d) Não use o aparelho ao ar livre sem cobertura.

Não deixe o fio de energia pendurado para fora da superfície que a torradeira estiver apoiada ou em contato com as superfícies quentes.

Caso o aparelho apresente alguma falha, não tente usá-lo, encaminhe-o diretamente à assistência técnica autorizada que consta no final deste manual.

O uso de peças não recomendadas pelo fabricante pode causar incêndio, choques elétricos e acidentes pessoais.

6. **Figura B:** Certifique-se que o aparelho esteja fora do alcance de criança.

7. Apóie o aparelho em uma superfície plana. Assegure-se que toda a base do aparelho esteja apoiada na superfície, evitando queda do aparelho.

8. **Figura C:** Não toque nas peças ou superfícies quentes do aparelho. Use alguma proteção ou luvas. Tenha muito cuidado ao tocar as peças, tais como: Apóio para pão (1), Encaixe (2) e toda a superfície da torradeira. Nunca coloque os dedos dentro das aberturas (3). Nunca retire a fatia de pão de dentro do encaixe (2) com o aparelho ligado na energia elétrica.

Atenção: Perigo de queimadura! Os encaixes (2) ficam muito quentes quando o aparelho está sendo usado.

9. **Figura D:** Para garantir que o aparelho esteja em funcionamento correto, verifique se a torradeira está sobre uma superfície plana, em um ambiente iluminado e higiênico e com fácil acesso para ser conectado na tomada. Mantenha o aparelho no mínimo 10cm de distância da parede.

10. **Figura E:** NUNCA toque na torradeira com as mãos molhadas ou úmidas, nem com panos molhados ou úmidos. Sempre desconecte o aparelho da tomada antes de limpá-lo e antes de remover ou encaixar suas partes. Nunca desligue o aparelho da tomada puxando o conector pelo fio de energia. Deixe o aparelho esfriar antes de remover, ajustar ou limpar as peças do aparelho. A limpeza da torradeira deve ser feita, com pano não abrasivo seco ou levemente umedecido com algumas gotas de detergente neutro (NUNCA use solventes). Limpe somente as partes externas do aparelho.

INSTRUÇÃO DE SEGURANÇA

11. Não inserir fatia de pão maior do que o tamanho do encaixe (2) ou papel de alumínio. RISCO de incêndio, choque elétrico e acidentes pessoais.
12. Pão é um tipo de alimento que pode se incendiar.
Perigo de Incêndio: O fogo pode ocorrer se o aparelho for coberto enquanto estiver em uso. Não use o aparelho próximo de material inflamável, tais como cortina, papéis de parede, ou qualquer produto que possa gerar fogo em contato com resistências elétricas.
13. No caso de suspeita de defeito, desliga o aparelho imediatamente da tomada. Não use o aparelho em caso de defeito. O reparo deve ser feito através do atendimento ao cliente da CASA BUGATTI. Contate seu revendedor e/ou contato o atendimento ao cliente da CASA BUGATTI ou envie um email para diva@casabugatti.it. No caso de incêndio, use o extintor de CO₂, não use água ou extintores de pó.
14. Estes aparelhos não são destinados a serem accionados através de um timer ou de um sistema de comando remoto.
15. A temperatura das superfícies acessíveis pode ser elevada quando o aparelho se encontra a funcionar.
16. O pão pode queimar. Como tal, as torradeiras não devem ser utilizadas próximas ou sob cortinas e outros materiais combustíveis. Devem ser supervisionadas aquando da sua utilização.

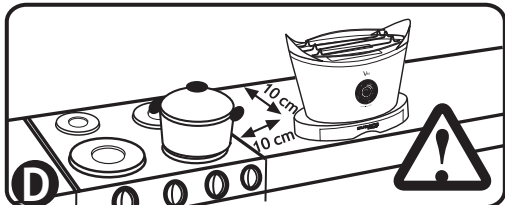
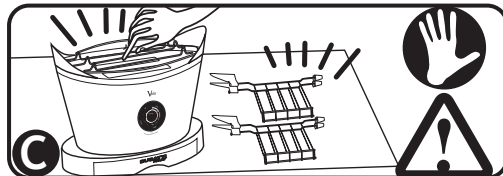
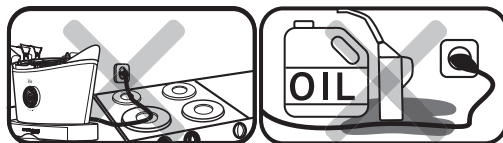
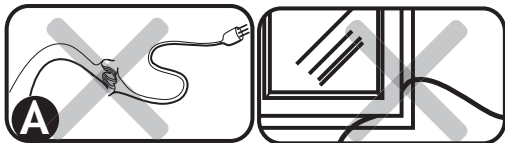

A embalagem original foi desenvolvida para poder ser despachada pelo correio. Mantenha a embalagem intacta caso haja a necessidade da devolução do produto ao fornecedor. Antes de instalar o aparelho siga estritamente todos os pontos da instrução de segurança. Depois de remover o aparelho da embalagem, verifique se o mesmo encontra-se em perfeitas condições e se nenhum objeto, parte da embalagem ou parte do manual tenha entrado dentro das aberturas (3) durante o envio ou na abertura da embalagem. Mantenha o plástico que envolve o aparelho longe do alcance de criança: Risco de causar sufocação. Para remover a poeira acumulada de dentro do aparelho, use pano seco e macio.

Depois de ler atentamente as instruções, conecte o aparelho a energia elétrica. **CORRENTE ELÉTRICA PODE MATAR!** Siga as instruções corretamente.

Ligue o plugue (6) na tomada (verifique se a tensão da rede elétrica corresponde a tensão indicada no aparelho (ver etiqueta fixada na parte inferior do aparelho).

Para desligar o aparelho certifique-se que o mesmo não esteja em funcionamento ou aperte botão stop (11) e espere até o aparelho parar de funcionar e a luz do botão Go/stop parar de piscar. Remova o conector (6) da tomada quando a luz vermelha parar de piscar. Não desconecte o plugue (6) da tomada puxando-o pelo fio de energia.

Certifique-se que a tomada que está sendo utilizada esteja adequadamente aterrada (fio terra).  Nunca utilize cabos danificados. Somente use extensão de fio que foi checada e esteja em perfeitas condições de uso (verifique cuidadosamente o capítulo Instruções de Segurança - ponto 5).

Não permita que as partes elétricas entrem em contato com a água: Pode causar choque elétrico!!! (Siga todos os pontos mencionados na parte Instrução de Segurança, especificadas acima)

O aparelho (no primeiro uso) solta um cheiro de fumaça. Esse é um processo normal pelo procedimento de fabricação. Esse odor ou fumaça é inofensivo e se dispersa rapidamente.

Colocar a torradeira em funcionamento sem o uso do pão pode causar danos irreparáveis ao aparelho e consequentemente a perda da garantia.

- 1) Siga estritamente todas as instruções de instalação e segurança mencionadas acima.
- 2) Quando o plugue (6) estiver conectado na tomada a torradeira emitirá um som “beep” e uma luz vermelha se acenderá no botão go/stop (liga/para) (11). Essa é uma indicação importante, mostra que o aparelho está conectado a energia elétrica.
- 3) Se nenhum botão for pressionado dentro de 5 minutos o aparelho se manterá “em espera” e a luz vermelha no botão go/stop (11) se manterá acesa indicando que o aparelho está ligado na energia elétrica. Pressione o botão (15) função dourar para retomar a programação.
- 4) Evite colocar uma fatia muito fina de pão que pode quebrar.
- 5) Evite colocar alimentos que gotejem durante o processo de tostar/reaquecer, além de dificultar a limpeza esse gotejamento pode causar incêndio e choque elétrico.
- 6) É muito importante também limpar a bandeja de migalha de qualquer sujeira antes de ser usada novamente.
- 7) Fatias de pão maior do que a abertura (3) não devem ser inseridas na abertura (3). Não insira na torradeira nenhum tipo de embalagem (como papel de alumínio) ou algum tipo de utensílio na abertura (3), isto pode causar incêndio, choque elétrico ou perigo de vida.
- 8) Não utilize o aparelho sem o uso da bandeja de migalhas (5). Certifique-se que a bandeja esteja corretamente encaixada no corpo da torradeira (4). Após o uso, desligue a torradeira e limpe a bandeja de migalhas de acordo com as instruções de limpeza e manutenção.
- 9) Ao usar os encaixes (2), checar se a fatia de pão está encostada na parte inferior do encaixe. Ao usar o apoio para pão (1) para aquecer o pão ou o croissant, checar se o apoio (1) está bem fixado no corpo da torradeira (4). Coloque o pão sobre o apoio (1) e selecione a função tostar (veja a descrição da função tostar abaixo) ou a função reaquecer (veja a descrição da função reaquecer abaixo). Se usar o apoio para pão (1), não use os encaixes para pão (2) dentro das aberturas (3).

A) Função Tostar

- 1) Insira as fatias de pão dentro da abertura (3) da torradeira ou dentro dos encaixes para sanduíche (2) que deverão ser encaixados na abertura (3). Use essa função para tostar o pão e o croissant ou para aquecer o pão na parte superior da torradeira (apóio para pão) (1) . Se usar o apoio para pão (1) não utilize os encaixes (2) na abertura (3).
- 2) Selecionar a “cor” da torrada: A Volo oferece 6 níveis na torração (de 1 a 6). Pressione o botão (15) dourar no painel de controle (10). Cada vez que o botão (15) dourar for pressionado, a Volo emitirá um som “beep” e a luz se acenderá no nível de torração que foi selecionado. Quanto maior for o número selecionado, maior é o nível de torração.
- 3) Quando o botão Go/Stop(11) é pressionado, a Volo emitirá um som “beep” e uma luz vermelha ficará piscando nessa função, indicando que o aparelho está em funcionamento. Os encaixes (2) irão descer automaticamente dentro da abertura (3). A função tostar estará se iniciando. Quando a função tostar estiver finalizada, a Volo emitirá 3 sons de “beep”, e o encaixe (2) subirá automaticamente. A luz vermelha na função go/stop(11) para de piscar, mas continua acessa indicando que a Volo está ligada na tomada.
- 5) Se desejar interromper a função tostar antes do término, pressione o botão Go/Stop(11) e o encaixe (2) subirá imediatamente. A luz vermelha na função go/stop(11) para de piscar, mas continua acessa (sem piscar) indicando que a Volo está ligada na tomada.

Recomendações para uso

6 - Somente quando a função tostar estiver finalizada e o encaixe (2) estiver subido até o topo da máquina, pode-se retirar as torradas de dentro do encaixe (2). Se estiver utilizando o apóio para pão (1) a Volo emitirá 3 sons de “beep” indicando que operação já foi concluída e o pão pode ser retirado. Atenção: Use uma proteção ou luvas térmicas para tocar na superfície da torradeira, incluindo o apoio para pão (1) e os encaixes (2).

B) Função Reaquecer

1) Insira as fatias de pão dentro da abertura (3) da torradeira ou dentro dos encaixes para sanduíche (2) que deverão ser encaixados na abertura (3).

Use essa função para torrar o pão e o croissant ou para aquecer o pão na parte superior da torradeira (apóio para pão) (1) .

Se usar o apóio para pão (1) não utilize os encaixes (2) na abertura (3).

2) Selecione a botão (reheat)(14) para usar a função reaquecer. Uma luz azul se acenderá no botão (14) indicando que essa função foi selecionada.

3) Pressione o botão Go/Stop(11), a Volo emitirá um som “beep” e uma luz vermelha ficará piscando nessa função, indicando que o aparelho está em funcionamento. Os encaixes (2) iram descer automaticamente dentro da abertura (3). A função reaquecer estará se iniciando.

O tempo para essa função é fixado automaticamente pela máquina.

4) Quando a função reaquecer estiver finalizada, a Volo emitirá 3 sons de “beep”, e o encaixe (2) subirá automaticamente. A luz vermelha na

função go/stop(11) para de piscar, mas continua acessa indicando que a Volo está ligada na tomada.

5) Se desejar interromper o processo de reaquecer antes do término, pressione o botão Go/Stop(11) e o encaixe (2) subirá automaticamente. A luz vermelha na função go/stop(11) para de piscar, mas continua acessa (sem piscar) indicando que a Volo está ligada na tomada.

6) Somente quando a função reaquecer estiver finalizada, e o encaixe (2) ou as fatias de pão de dentro da abertura (3), estiverem subido até o topo da máquina, pode-se retirar as torradas de dentro do encaixe (2) ou da abertura (3). Se estiver utilizando o apóio para pão (1) a Volo emitirá 3 sons de “beep” indicando que operação já foi concluída e o pão pode ser retirado. Atenção: Use proteção ou luvas térmicas para tocar na superfície da torradeira, incluindo o apoio para pão (1) e os encaixes (2).ras.

C) Função Descongelar

1 - Insira as fatias de pão congeladas dentro da abertura (3) da torradeira ou dentro dos encaixes (2) que deverão ser encaixados na abertura(3).

2- Selecione a botão (12) descongelar (defrost). Uma luz azul se acenderá no botão (12) indicando que essa função foi selecionada.

3 - Selecionar a “cor” da torrada: A Volo oferece 6 níveis na torração (de 1 a 6). Pressione o botão (15) dourar no painel de controle (10). Cada vez que o botão (15) dourar for pressionado, a Volo emitirá um som “beep” e a luz se acenderá no nível de torração que foi selecionado. Quanto maior for o número selecionado, maior é o nível de torração.

4- Esse processo é um pouco mais longo para permitir primeiro o descongelamento e depois a torração.

Recomendações para uso

- 5- Pressione o botão Go/Stop(11), a Volo emitirá um som “beep” e uma luz vermelha ficará piscando nessa função, indicando que o aparelho está em funcionamento. O encaixe (2) descerá automaticamente dentro da abertura (3). A função descongelar estará se iniciando.
- 6 - Quando a função descongelar estiver finalizada, a Volo emitirá 3 sons de “beep”, e o encaixe (2) subirá automaticamente. A luz vermelha na função go/stop(11) para de piscar, mas continua acessa indicando que a Volo está ligada na tomada.
- 7 - Se desejar interromper o processo de descongelamento antes do término, pressione o botão Go/Stop(11) e o encaixe (2) subirá imediatamente. A luz vermelha na função go/stop(11) para de piscar, mas continua acessa (sem piscar) indicando que a Volo está ligada na tomada.
- 8 - Não retire as fatias de pão ou os encaixes(2) da abertura (3) até que o processo tenha se finalizado e estiver subido totalmente.

D) Função para Bagel - para tostar somente um lado do pão

- 1 - A função para bagel deverá ser usada somente para bagels, outros pães poderão queimar. Essa função permite tostar somente um lado do pão: somente a parte voltada para o lado externo da abertura (3) estará operando nesse processo. O outro lado da fatia do pão ficará macio.
- 2 - Insira as fatias de bagel dentro da abertura (3) da torradeira ou dentro dos encaixes (2) que deverão ser encaixados na abertura (3).
- 3- Selecione a botão (16) função para bagel. Uma luz azul se acenderá no botão (16) indicando que essa função foi selecionada.
- 4 - Selecionar a “cor” da torrada: A Volo oferece 6 níveis na torração (de 1 a 6). Pressione o botão (15) dourar no painel de controle (10). Cada vez que o botão (15) dourar for pressionado, a Volo emitirá um som “beep” e a luz se acenderá no nível de torração que foi selecionado. Quanto maior for o número selecionado, maior é o nível de torração.
- 5- Pressione o botão Go/Stop(11), a Volo emitirá um som “beep” e uma luz vermelha ficará piscando nessa função, indicando que o aparelho está em funcionamento. O encaixe (2) descerá automaticamente dentro da abertura (3). O processo de bagel estará se iniciando.
- 6- Quando a função para bagel estiver finalizada, a Volo emitirá 3 sons de “beep”, e o encaixe (2) subirá automaticamente. A luz vermelha na função go/stop(11) para de piscar, mas continua acessa indicando que a Volo está ligada na tomada.
- 7 - Se desejar interromper a função para bagel antes do término, pressione o botão Go/Stop(11) e o encaixe (2) subirá automaticamente. A luz vermelha na função go/stop(11) para de piscar, mas continua acessa (sem piscar) indicando que a Volo está ligada na tomada.
- 8- Não retire as fatias de pão ou os encaixes(2) da abertura (3) até que o processo tenha se finalizado e estiver subido totalmente.

DESLIGUE O APARELHO DA TOMADA QUANDO NÃO ESTIVER SENDO UTILIZADO OU ANTES DA LIMPEZA. DESCONECTE O PLUGUE DA TOMADA SEM PUXAR PELO FIO DE ENERGIA.

NÃO IMERGIR NEM TOTALMENTE E NEM PARCIALMENTE O CABO, O PLUGUE OU O APARELHO DENTRO DE ÁGUA OU EM OUTROS LÍQUIDOS.

- 1 - Antes de limpar a torradeira certifique-se que o aparelho está desligado da tomada, remova o conector da tomada. Não desligue o aparelho da tomada, puxando pelo fio de energia.
- 2 - Espere até que o aparelho esteja frio, antes de fazer algum ajuste/montagem ou para limpeza da torradeira.
- 3 - Limpe apenas as partes externas da torradeira.
- 4 - A torradeira deve ser limpa, com um pano umedecido com algumas gotas de detergente neutro (não usar produtos abrasivos e nunca solventes).
- 5 - O painel de controle deve ser limpo somente com pano macio e seco.
- 6 - O apoio para pão (1) pode ser lavado com as mãos e ensaboado com água quente (não usar produtos abrasivos). Antes de fixá-lo novamente na parte de cima da torradeira (4), verifique se está completamente seco.
- 7 - Os encaixes (2) podem ser lavados com as mãos e ensaboado com água quente (não usar produtos abrasivos). Antes de encaixá-lo no encaixe(3), verifique se está completamente seco.
- 8- Para limpeza da bandeja para migalhas, siga as seguintes instruções:
 - a) Remova a bandeja para migalhas(5) da torradeira (4), puxando-a para fora na parte frontal da torradeira .
 - b) A bandeja para migalhas pode ser lavada com as mãos e ensaboada com água quente (não usar produtos abrasivos).
 - c) Verifique se a bandeja (5) está completamente seca antes de fixá-la na torradeira novamente. Ao inserir a bandeja verifique se foi bem posicionada nas guias.
- 8 - Se a fatia de pão emperrar/cair no encaixe, siga as seguintes instruções:
 - a) Desconecte o plugue da tomada.
 - b) Vire o aparelho de ponta cabeça (4) e chacoalhe-o suavemente.
 - c) Não insira garfos ou qualquer utensílio dentro do encaixe(3) para remover pão ou resíduos. Isso pode causar um estrago nos elementos de aquecimento, risco de acidentes pessoais e outros danos. Podendo causar choque elétrico, inclusive para a pessoa que for utilizar o aparelho uma próxima vez.

RESOLUÇÃO DE PROBLEMAS

Se a torradeira VOLO apresentar qualquer defeito ou suspeita de irregularidade desconecte o plugue imediatamente da tomada.

Se não for possível resolver o problema com a orientação desse manual de instruções, contate o atendimento ao cliente CASA BUGATTI. Se o aparelho for reparado incorretamente por pessoas não autorizadas, o usuário do aparelho pode estar correndo graves perigos. A garantia do aparelho perderá a validade, se o mesmo for alterado ou consertado por empresas não autorizadas. Colocar a torradeira em funcionamento sem o uso do pão pode causar danos irreparáveis ao aparelho e conseqüentemente a perda da garantia.

Garantia

A garantia abrange a substituição ou reparo do aparelho se o mesmo apresentar problemas de fabricação. Caso o aparelho apresente um defeito de fabricação irreparável, o aparelho poderá ser substituído.

A garantia não abrange:

Mau uso ou uso inadequado.

Defeitos causados por queda ou descuido do aparelho.

Má interpretação do manual de instrução, instalação e manutenção incorretas.

Manutenção ou modificação feita no aparelho por empresas ou pessoas não autorizadas.

Uso de peças ou acessórios não originais do aparelho.

Deixar a torradeira em funcionamento sem o uso do pão

Qualquer outra circunstância que não seja por problemas de fabricação.

A garantia não abrange defeitos por uso não doméstico.

O fabricante não se responsabiliza por danos ou prejuízos causados em pessoas, animais ou objetos que possam surgir pela má interpretação ou por não seguir as instruções de segurança contidas nesse manual. Substituição ou reparo de peças não serão feitos depois de passado o prazo de garantia. A garantia não é válida para troca de produtos que sofreram desgastes devido ao uso, como resistências, etc.

O prazo de garantia é contado a partir da data da compra do produto e do recibo do cartão de garantia da CASA BUGATTI.

Centro de Serviços

Caso o aparelho apresente algum defeito de fabricação, contate uma autorizada da BUGATTI, que enviará o produto ao fabricante.

O comprador será responsável pelo envio do produto e pelos gastos referentes ao reparo, independente da validade da garantia.

Se possível, mantenha a embalagem original do produto para devolução.



ELIMINAÇÃO CORRECTA DESTE PRODUTO DE ACORDO COM AS DIRECTIVA EUROPEIA 2002/96/EC

Este símbolo, presente no produto ou na respectiva documentação, indica que, no final do seu período de vida útil, o produto não deve ser eliminado juntamente com outros resíduos urbanos. Para impedir possíveis efeitos prejudiciais para o meio ambiente ou para a saúde pública provocados pela eliminação não controlada de resíduos, separe este produto de outros tipos de resíduos e proceda à sua reciclagem de forma responsável, de modo a promover uma reutilização sustentável dos recursos.

Os utilizadores devem informar-se junto do revendedor ao qual tenham adquirido este produto ou junto das entidades oficiais locais como e onde podem levar este produto para que seja reciclado de forma segura.

Belangrijke informatie

Geachte klant,

Bedankt voor het kiezen voor de Volo, de toaster van Casa Bugatti. Zoals elk huishoudelijk apparaat moet ook deze toaster zorgvuldig gebruikt worden om verbrandingen en schade aan de toaster te voorkomen.

Alvorens het apparaat te gebruiken dient u de gehele gebruiksaanwijzing zorgvuldig te lezen.

Gebruik de toaster niet indien u niet bekend bent met de werking hiervan.

Attentie

Er wordt geen aansprakelijkheid aanvaard voor eventuele schade in geval van:

- verkeerd en oneigenlijk gebruik
- gebruik van de toastingfunctie zonder dat er brood in het apparaat zit
- uitgevoerde reparaties door niet bevoegde personen
- gebruik van niet originele onderdelen en accessoires
- Als het broodrooster wordt gebruikt met de broodjeswarmer (1), dient de niveauregelaar van het broodrooster naar de laagste stand te worden gedraaid.

Gebruiksaanwijzing

Voor meer informatie of in geval van problemen die niet voldoende zijn uitgelegd in de gebruiksaanwijzing, kunt u contact op nemen met CASA.BUGATTI.IT

Bewaar deze gebruiksaanwijzing en vergeet niet deze door te geven aan degene die eventueel na u dit apparaat in gebruik neemt. Mocht de gebruiksaanwijzing voor het in gebruik nemen van het apparaat zoek raken, dan kan er contact opgenomen worden

U vindt de illustraties behorende bij de tekst op de eerste pagina van de omslag. Houdt deze open terwijl u de gebruiksaanwijzing raadpleegt.

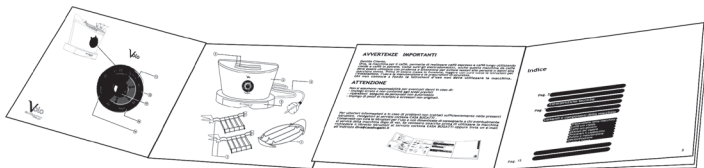

Índice

Pag. 76	Technische gegevens
Pag. "	Onderdelen
Pag. "	Bedieningsknoppen
Pag. 77-79	Veiligheidsvoorschriften
Pag. 80	Installatie en gebruiksklaar maken
Pag. 81-83	Aanbevelingen voor gebruik
Pag. 81	Toasting functie
Pag. 82	Verwarm functie
Pag. 82	Ontdooi functie
Pag. 83	Bagel functie
Pag. 84	Schoonmaken en onderhoud
Pag. 84	Probleem oplossing.
Pag. 85	Garantie

Technische gegevens

Voeding	zie kenmerkplaatje onder het apparaat
Nominaal vermogen	zie kenmerkplaatje onder het apparaat
Afmetingen	320 x 200 x h.300 mm
Omhulsel	geperst staal
Gewicht	2.8 kg
Lengte voedingskabel	1.0 m
Beveiliging tegen oververhitting	ingebouwd
Kruimellade	bijgesloten

Onderdelen

Warmhoudrekje	①
Broodhouder	②
Broodgleuf	③
Omhulsel	④
Kruimellade	⑤
Snoer met stekker	⑥

Bedieningsknoppen

Controle-unit	⑩
Start/stop-knop	⑪
Ontdooi-knop	⑫
Bagel-knop	⑭
Verwarm-knop	⑮
Toast-knop	⑯

Veiligheidsvoorschriften

Lees de volledige gebruiksaanwijzing zorgvuldig. Het apparaat mag alleen door volwassenen gebruikt worden, in ieder geval door mensen die de gebruiksaanwijzing vooraf hebben geraadpleegd.

1. Ter voorkoming van ernstige verwondingen, elektrische schokken en brandwonden dient men absoluut te voorkomen dat het snoer, de stekker of het apparaat in of onder water (of andere vloeistoffen) komt te staan.

Raak hete delen niet aan. Gebruik de grepen en knoppen. Gebruik een ovenhandschoen bij aanraking van hete onderdelen zoals het warmhoudrekje, de broodhouders en alle oppervlakken van de toaster:

Kans op brandwonden!

2. Dit apparaat is bedoeld voor huishoudelijk gebruik en dergelijke toepassingen zoals: de personeelskeuken in winkels, kantoren en andere werkomgevingen; boerderijen; door klanten in hotels, motels en andere residentiële omgevingen; bed en breakfast aangelegenheden. Gebruik deze rooster enkel zoals die bedoeld is. Maak geen technische aanpassingen die risico's zouden kunnen veroorzaken.

3. Dit apparaat kan gebruikt worden door kinderen van 12 jaar en ouder en door mensen met beperkte fysieke, zintuigelijke, of mentale capaciteiten, of met gebrek aan ervaring en kennis, zolang zij onder toezicht staan of instructies hebben gekregen over het gebruik van het apparaat en de risico's hiervan. Kinderen dienen niet met het apparaat te spelen.

Reiniging en onderhoud dient niet te gebeuren door kinderen, tenzij deze ouder zijn dan 12 jaar en onder toezicht staan. Houd het apparaat en de kabel buiten bereik van kinderen onder de 12 jaar.

4. Raak de onderdelen die onder elektrische spanning staan nooit aan. Deze kunnen elektrische schokken en ernstige brandwonden veroorzaken. Sluit het apparaat aan op een stopcontact met de juiste spanning. De spanning moet overeenkomen met de spanning vermeld op het kenmerkplaatje onder het apparaat.

Verzeker u ervan dat uw stopcontact voorzien is van de juiste aardspanning  .
No use el aparato con los pies desnudos o mojados.

Veiligheidsvoorschriften

5. Figuur A: Het voedings snoer. Wordt geleverd in een korte, afkoppelbare uitvoering ter vermijding van vasthaken aan personen en voorwerpen en andere snoeren.

Alleen goedgekeurde verlengsnoeren mogen worden gebruikt. Als een dergelijk verlengsnoer in gebruik wordt genomen, dient het aan de volgende eisen te voldoen:

a) Het snoer moet beschikken over dezelfde technische eigenschappen als aangegeven op het metalen herkenningsplaatje, geplaatst aan de onderkant van het apparaat.

b) Het snoer moet geaard zijn en in geen geval binnen het bereik van kinderen kunnen komen. c) Plaats het verlengsnoer niet boven of nabij het gasfornuis of kookplaat.

d) Gebruik het snoer niet buiten.

Vermijd loshangende snoeren langs tafels, andere meubels en hitte afgevend objecten. Gebruik het apparaat niet als het snoer beschadigd is, of als het apparaat beschadigd is of mankamenten vertoont. Breng het apparaat naar uw dealer terug om het te laten controleren.

Het gebruik van niet originele, door de producent voorgeschreven accessoires en onderdelen kan leiden tot elektrische schokken, brand of persoonlijk letsel.

6. Figuur B: Verzekeer u ervan dat kinderen niet de mogelijkheid hebben om met het apparaat te spelen. Kinderen zijn zich niet bewust van het gevaar van elektrische apparaten.

7. Plaats het apparaat op een vlakke ondergrond. Verzekeer u ervan dat de voeten stevig staan om omvallen/omstoten te voorkomen. Plaats het apparaat niet op een warme ondergrond of in de buurt van een open vlam.

8. Figuur C: Let op de hete oppervlakken. Maak gebruik van de grepen en knoppen of draag ovenhandschoenen.

Wees voorzichtig bij het aanraken van het warmhoudrekje(1), de broodhouders(2) en alle oppervlakten van

Veiligheidsvoorschriften

10. Figuur E: Raak het apparaat nooit aan met natte of klamme handen. Indien het apparaat niet wordt gebruikt of dient te worden schoongemaakt, haalt u de stekker uit het stopcontact. Laat het apparaat afkoelen voor u deze schoonmaakt. Verwijder de stekker nooit door aan het snoer te trekken. Het apparaat dient te worden schoongemaakt met een niet schurende vochtige doek, met toevoeging van enkele druppels neutraal niet bijtend afwasmiddel (gebruik nooit oplosmiddelen). Maak enkel de buitenkant van het apparaat schoon.

11. Sneden brood die groter zijn dan de gleuven(3), evenals aluminiumfolie MOGEN NIET in de gleuven gestopt worden, omdat deze vlam kunnen vatten, een elektrische schok kunnen geven of kunnen leiden tot persoonlijk letsel.

12. Gevaar op brand: Brand kan ontstaan indien de toaster tijdens gebruik wordt afgedekt. Gebruik de toaster niet onder of in de buurt van ontvlambaar materiaal zoals gordijnen, behang en dergelijke.

13. In het geval van schade, defecten of vermoedelijke mankementen meteen de stekker uit het stopcontact halen. Gebruik nooit een ondeugdelijk apparaat. De reparaties moeten worden uitgevoerd door de service assistentie. Neem contact op met uw dealer of stuur een email naar diva@casabugatti.it.

14. De toasters zijn niet geschikt voor gebruik met een externe timer of een aparte afstandsbediening.

15. De buitenkant van de toaster kan tijdens gebruik heet worden.

16. Brood kan verbranden. Daarom dienen roosters niet gebruikt te worden in de buurt van, of onder gordijnen en andere vlambare materialen. Ze dienen in de gaten gehouden te worden.

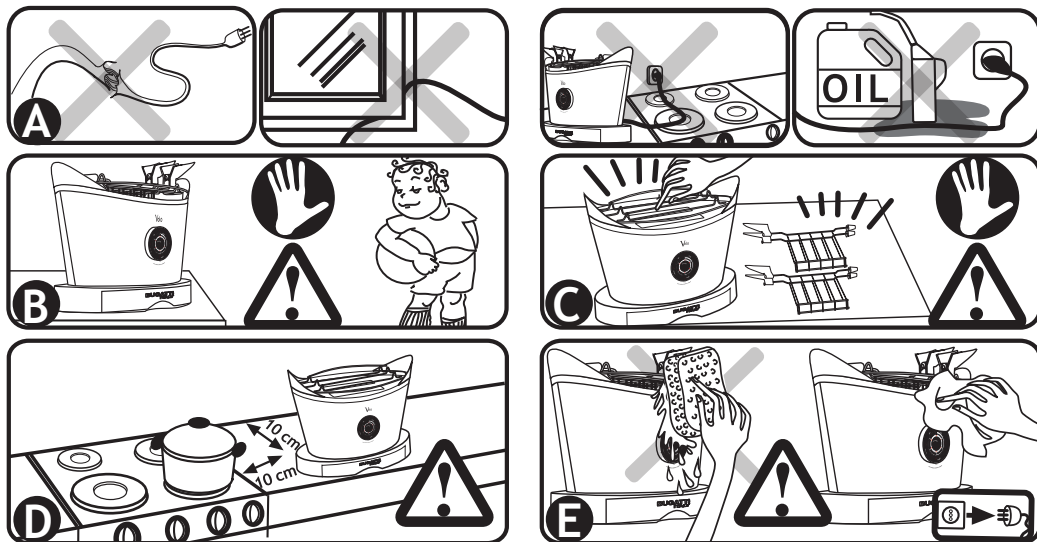

Installatie en gebruiksklaar maken

De originele verpakking is zeer geschikt voor verzending via de post. Bewaar deze om het apparaat indien nodig, terug te sturen naar de leverancier. Voor het installeren van het apparaat dient u alle voorgaande pagina's gelezen te hebben.

Verzekeer u ervan na het uitpakken van de toaster dat er geen verpakkingsmateriaal of papier in de broodgleuven(3) is achtergebleven.

De plastic zak waarin de toaster verpakt zit dient uit de buurt van kinderen gehouden te worden in verband met verstikkingsgevaar.

Om eventueel verzameld stof van de toaster te verwijderen kunt u een droge zachte doek gebruiken.

Nadat u bovenstaande stappen heeft uitgevoerd en de veiligheidsinstructies strikt heeft opgevolgd kunt u de toaster aansluiten.

Volg de veiligheidsinstructies strict. Steek de stekker(6) in een stopcontact. De spanning dient overeen te komen met de spanning die onder op het apparaat vermeld staat.

De stekker pas uit het stopcontact halen als de toaster niet in gebruik is. Hiervoor kunt u gebruik maken van de Stop-knop(11), en wacht tot het rode lampje niet meer knippert. Trek niet aan het snoer om de stekker uit het stopcontact te halen.

Het stopcontact dat u gebruikt moet geaard zijn  .

Gebruik nooit incomplete of beschadigde snoeren.

Breng de onderdelen onder spanning nooit in contact met water: er kan kortsluiting optreden!!

De toaster kan bij eerste gebruik een doordringende geur of lichte rook afgeven. Dit is een normaal gevolg van het productieproces. De geur of rook is ongevaarlijk en zal snel verdwijnen.

Het gebruik van de toaster zonder brood kan de toaster beschadigen, tevens vervalt hiermee automatisch de garantie.

Aanbevelingen voor gebruik

- 1) Volg alle veiligheids en installatie-instructies zoals hiervoor beschreven op.
- 2) Wanneer de stekker(6) in het stopcontact wordt gestoken klinkt er een pieptoon en gaat het rode lampje op de aan/uit knop(11) branden. Dit lampje geeft aan dat de toaster op de netstroom in aangesloten.
- 3) Indien er gedurende 5 minuten geen enkele knop ingedrukt wordt, zal de toaster in de slaapstand gaan, maar blijft het rode lampje op de aan/uit knop(11) branden om aan te geven dat de toaster op de netstroom is aangesloten. Om het apparaat uit de slaapstand te halen dient u op de bruiningsknop te drukken(15).
- 4) Gebruik geen extreem dunne of kapotte sneden brood.
- 5) Toast geen voedsel dat zou kunnen druppen tijdens het toasten. Naast het feit dat dit lastig schoon te maken is kan dit brand of elektrische schokken veroorzaken.
- 6) Het is belangrijk om voor het toasten alle kruimels uit de kruimellade te verwijderen.
- 7) Sneden brood groter dan de broodgleuven(3) mogen NIET gebruikt worden. Stop ook geen aluminiumfolie of keukengereedschappen in de gleuven(3) omdat deze brand, elektrische schokken of persoonlijk letsel kunnen veroorzaken.
- 8) Gebruik de toaster enkel indien de kruimellade(5) correct is bevestigd. Na gebruik altijd de kruimellade legen en reinigen.
- 9) Indien u de broodhouder(2) gebruikt moet u ervoor zorgen dat de sneden brood de bodem van deze houder raakt.
- 10) Indien het warmhoudrekje(1) gebruikt wordt voor het verwarmen van voedsel dient u ervoor te zorgen dat het rekje correct en stevig op de toaster(4) is geplaatst. Plaats het voedsel op het rekje(1) en gebruik de toastingfunctie of de verwarmfunctie. Wanneer u het warmhoudrekje(1) gebruikt mag u de broodhouders(2) niet in de gleuven(3) plaatsen.

A) TOASTING FUNCTIE

- 1) Plaats de sneden brood in de broodgleuven(3) of stop deze in de broodhouders(2). Plaats de broodhouders vervolgens in de gleuven(3). U kunt de toasting-functie ook gebruiken om bijvoorbeeld croissantjes te verwarmen op het warmhoudrekje(1). Gebruik het warmhoudrekje(1) en de broodhouders(2) niet te gelijktijd.
- 2) Selecteer de bruiningsgraad: Volo geeft u de keuze tussen 6 verschillende bruiningsgradaties: van 1 tot 6. Iedere keer dat de bruiningsknop(15) op het controlepaneel(10) ingedrukt wordt klinkt er een pieptoon en de rode lampjes geven de bruiningsgraad aan correspondeert met het cijfer 1 tot 6. Des te hoger het cijfer, des te hoger de bruiningsgraad.
- 3) Wanneer de start/stop knop(11) ingedrukt wordt hoort u een pieptoon en gaat het rode lampje op deze knop knipperen ten teken dat het apparaat aan het toasten is. De sneden brood of de broodhouders(2) zakken automatisch in de broodgleuven(3) en het toasten begint.
- 4) Wanneer het toasten klaar is klinken er drie pieptonen and het brood of de broodhouders(2) zullen automatisch omhoog komen. Het rode lichtje op de start/stop knop(11) stopt met knipperen maar blijft oplichten ten teken dat de toaster op de netstroom is aangesloten.

5) Indien uw het toosten wilt stoppen voordat de geselecteerde bruiningsgraad is bereikt, drukt u op de start/stop knop(11). Het brood of de broodhouders(2) zullen nu langzaam omhoog komen. Het rode lampje op de start/stop knop(11) zal stoppen met knipperen maar blijft schijnen ten teken dat de toaster nog altijd op de netstroom is aangesloten.

6) Verwijder het brood of de broodhouders(2) pas uit de gleuven(3) als dezen geheel omhoog gekomen zijn. Indien het brood op het verwarmrekje is geplaatst zullen drie pieptonen aangeven wanneer het proces klaar is en het brood verwijderd kan worden. **WAARSCHUWING:** gebruik de handvatten en knoppen of gebruik ovenhandschoenen wanneer u oppervlakten, de broodhouders(2) of het verwarmrekje(1) aanraakt.

B) VERWARM FUNCTIE

1) Plaats de sneden brood in de broodgleuven(3) of stop deze in de broodhouders(2). Plaats de broodhouders vervolgens in de gleuven(3). U kunt de verwarm-functie ook gebruiken om bijvoorbeeld croissantjes te verwarmen op het warmhoudrekje(1). Gebruik het warmhoudrekje(1) en de broodhouders(2) niet te gelijktijd

2) Druk op de verwarm-knop(14) om deze functie te selecteren. Een blauw licht op deze knop zal oplichten ten teken dat deze functie geselecteerd is.

3) Wanneer de start/stop knop(11) ingedrukt wordt hoort u een pieptoon en gaat het rode lampje op deze knop knipperen ten teken dat het apparaat bezig is. De sneden brood of de broodhouders(2) zakken automatisch in de broodgleuven(3) en het verwarmen begint en gaat door tot een automatisch bepaalde tijd.

4) Wanneer het verwarmen klaar is klinken er drie pieptonen and het brood of de broodhouders(2) zullen automatisch omhoog komen. Het rode lichtje op de start/stop knop(11) stops met knipperen maar blijft oplichten ten teken dat de toaster op de netstroom is aangesloten.

5) Indien uw het verwarmen wilt stoppen voordat de ingestelde tijd is verstreken, drukt u op de start/stop knop(11). Het brood of de broodhouders(2) zullen nu langzaam omhoog komen. Het rode lampje op de start/stop knop(11) zal stoppen met knipperen maar blijft schijnen ten teken dat de toaster nog altijd op de netstroom is aangesloten

6) Verwijder het brood of de broodhouders(2) pas uit de gleuven(3) als dezen geheel omhoog gekomen zijn. Indien het brood op het verwarmrekje is geplaatst zullen drie pieptonen aangeven wanneer het proces klaar is en het brood verwijderd kan worden. **WAARSCHUWING:** gebruik de handvatten en knoppen of gebruik ovenhandschoenen wanneer u oppervlakten, de broodhouders(2) of het verwarmrekje(1) aanraakt.

C) ONTDOOI FUNCTIE

1) Stop de sneden bevroren brood in de gleuven(3) of gebruik de broodhouders(2).

2) Druk op de ontdooi-knop(12) om de ontdooi functie te selecteren. Er zal nu een blauw lampje gaan branden op de ontdooi-knop(12) ten teken dat deze functie geselecteerd is.

3) Selecteer de bruiningsgraad: Volo geeft u de keuze tussen 6 verschillende bruiningsgradaties: van 1 tot 6. Iedere keer dat de bruiningsknop(15) op het controlepaneel(10) ingedrukt wordt klinkt er een pieptoon en de rode lampjes geven de bruiningsgraad aan correspondeert met het cijfer 1 tot 6. Des te hoger het cijfer, des te hoger de bruiningsgraad.

Aanbevelingen voor gebruik

4) In de ontdooi-functie wordt het toastingproces automatisch verlengd om de sneden brood eerst te ontdooien en daarna te toasten.

5) Wanneer de start/stop knop(11) ingedrukt wordt hoort u een pieptoon en gaat het rode lampje op deze knop knipperen ten teken dat het apparaat bezig is. De sneden brood of de broodhouders(2) zakken automatisch in de broodgleuven(3) en het ontdooien begint.

6) Wanneer het toasten klaar is klinken er drie pieptonen and het brood of de broodhouders(2) zullen automatisch omhoog komen. Het rode lichtje op de start/stop knop(11) stops met knipperen maar blijft oplichten ten teken dat de toaster op de netstroom is aangesloten.

7) Indien uw het toasten wilt stoppen voordat de geselecteerde bruiningsgraad is bereikt, drukt u op de start/stop knop(11). Het brood of de broodhouders(2) zullen nu langzaam omhoog komen. Het rode lampje op de start/stop knop(11) zal stoppen met knipperen maar blijft schijnen ten teken dat de toaster nog altijd op de netstroom is aangesloten.

Verwijder het brood of de broodhouders(2) pas uit de gleuven(3) als dezen geheel omhoog gekomen zijn.

D) BAGEL FUNCTIE voor het toasten van slechts 1 kant.

1) De bagel functie is voor het toasten van bagels. Deze functie stelt u in staat om slechts 1 kant van het brood te toasten. Op deze manier krijgt u een knapperige getoaste kant en een zachte kant.

2) Stop de sneden bevroren brood in de gleuven(3) of gebruik de broodhouders(2).

3) Druk op de bagel-knop(13) om deze functie te selecteren. Op deze knop zal nu een blauw lampje gaan schijnen ten teken dat deze functie geselecteerd is.

4) Selecteer de bruiningsgraad: Volo geeft u de keuze tussen 6 verschillende bruiningsgradaties: van 1 tot 6. Iedere keer dat de bruiningsknop(15) op het controlepaneel(10) ingedrukt wordt klinkt er een pieptoon en de rode lampjes geven de bruiningsgraad aan correspondeert met het cijfer 1 tot 6. Des te hoger het cijfer, des te hoger de bruiningsgraad.

5) Wanneer de start/stop knop(11) ingedrukt wordt hoort u een pieptoon en gaat het rode lampje op deze knop knipperen ten teken dat het apparaat aan het toasten is. De sneden brood of de broodhouders(2) zakken automatisch in de broodgleuven(3) en het bagel- Selecteer de bruiningsgraad: Volo geeft u de keuze tussen 6 verschillende bruiningsgradaties: van 1 tot 6. Iedere keer dat de bruiningsknop(15) op het controlepaneel(10) ingedrukt wordt klinkt er een pieptoon en de rode lampjes geven de bruiningsgraad aan correspondeert met het cijfer 1 tot 6. Des te hoger het cijfer, des te hoger de bruiningsgraad. toasten begint.

6) Wanneer het bagel-toasten klaar is klinken er drie pieptonen and het brood of de broodhouders(2) zullen automatisch omhoog komen. Het rode lichtje op de start/stop knop(11) stops met knipperen maar blijft oplichten ten teken dat de toaster op de netstroom is aangesloten.

7) Indien uw het bagel toasten wilt stoppen voordat de geselecteerde bruiningsgraad is bereikt, drukt u op de start/stop knop(11). Het brood of de broodhouders(2) zullen nu langzaam omhoog komen. Het rode lampje op de start/stop knop(11) zal stoppen met knipperen maar blijft schijnen ten teken dat de toaster nog altijd op de netstroom is aangesloten.

8) Verwijder het brood of de broodhouders(2) pas uit de gleuven(3) als dezen geheel omhoog gekomen zijn.

Schoonmaken en onderhoud

Haal altijd de stekker uit het stopcontact als de toaster niet gebruikt wordt, of als deze schoongemaakt wordt. Trek **NOOIT** aan het snoer als u de stekker uit het stopcontact haalt.

Laat het snoer, stekker of toaster nooit in aanraking komen met water of andere vloeistoffen.

- 1) Haal de stekker uit het stopcontact voor u de toaster gaat schoonmaken. Trek bij nooit aan het snoer als u de stekker uit het stopcontact haalt.
- 2) Wacht tot de toaster afgekoeld is voordat u deze schoon gaat maken.
- 3) Maak enkel de buitenkant van de toaster schoon.
- 4) De toaster moet schoon gemaakt worden met een droge of iets vochtige niet schurende doek. Indien nodig met enkele druppels neutrale niet bijtend afwasmiddel.
- 5) De controle-unit(10) en zijn knoppen mogen enkel schoongemaakt worden met een droge doek.
- 6) Nadat het warmhoudrekje(1) verwijderd is van de toaster(4) kan deze afgewassen worden met de hand met een neutraal afwasmiddel. Voordat u deze terugplaatst moet het rekje goed afgedroogd zijn.
- 7) Nadat de twee broodhouders(2) zijn verwijderd uit de toaster(4) kunnen deze met de hand en wat neutraal afwasmiddel afgewassen worden. Voordat u deze terugplaatst dienen ze compleet afgedroogd te zijn.
- 8) Om de kruimellade(5) schoon te maken kunt u de volgende stappen volgen:
 - a) Verwijder de kruimellade(5) uit de toaster(4) door er aan te trekken.
 - b) Was hem met de hand en wat neutraal afwasmiddel af.
 - c) Droog de lade geheel af en plaats hem weer terug.
- 9) Indien er brood vast komt te zitten in de gleuven kunt u dit op de volgende wijze eenvoudig verwijderen:
 - a) Haal de stekker uit het stopcontact. Trek hierbij niet aan het snoer.
 - b) Houd de toaster(4) nu om de kop en schud hem rustig heen en weer tot het brood er uit valt. Stop **GEEN** vorken of andere dingen in de broodgleuven(3) om brood of andere dingen te verwijderen. Hierdoor kunnen de verwarmingselementen beschadigd raken. Persoonlijk letsel of een elektrische schok kan het gevolg zijn.

Probleem oplossing.

Indien de Volo toaster niet meer werkt, of gebreken of defecten vertoont dient u onmiddellijk de stekker uit het stopcontact te halen.

Indien u het probleem niet op kunt lossen aan de hand van deze gebruiksaanwijzing dient u contact op te nemen met uw Bugatti dealer. Reparaties die niet goed worden uitgevoerd kunnen de gebruiker bloot stellen aan serieus gevaar. Geen enkele verantwoordelijkheid wordt genomen bij schade of persoonlijk letsel voortvloeiend uit verkeerd uitgevoerde reparaties, in deze gevallen vervalt ook de garantie.

Het gebruiken van de toaster zonder brood kan deze onherstelbaar beschadigen, tevens komt hierbij de garantie te vervallen.

GARANTIE

- 1) Garantie houdt in het vervangen van of gratis reparatie van de defecte onderdelen ten tijde van de aankoop door fabrieksfouten.
- 2) Indien de toaster niet te repareren valt zal er een vervangende toaster worden geleverd.
- 3) De garantie dekt geen schade ten gevolge van:
 - a) onjuist of oneigenlijk gebruik
 - b) defecten te wijten aan onvoorzichtigheid
 - c) bij het niet volgen van de gebruiksaanwijzing
 - d) reparaties en/of modificaties gedaan door onbevoegden
 - e) Gebruik van niet-originele reserve onderdelen
 - f) **Transport**
 - g) gebruik van de toaster als deze leeg is
 - h) elke andere situatie die niet omschreven kan worden als fabrieksfout
- 4) De garantie dekt geen schade door oneigenlijk gebruik, met name niet huishoudelijk-gebruik.
- 5) De fabrikant accepteert geen verantwoordelijkheid voor directe of indirecte schade of letsel aan personen, voorwerpen en huisdieren die kunnen voortvloeien uit het niet nakomen van de instructies zoals uiteengezet in deze gebruiksaanwijzing.
- 6) Vervanging of reparatie verlgend de garantie periode niet. De garantie dekt niet vervanging van weerstanden en dergelijke.

SERVICE CENTRUM

In het geval van een defect, neem contact op met uw Bugatti dealer welke de toaster naar de vertegenwoordiger terug zal sturen.

De koper is verantwoordelijk voor alle transportkosten, dan wel onder garantie of niet.

Indien mogelijk de originele verpakking bewaren voor eventueel transport.



VERWIJDERING VAN HET PRODUCT CONFORM DE EUROPESE REGELEMENTEN 2002/96/EC

Aan het einde van zijn levensduur mag dit product niet met het huishoudelijk afval weggegooid worden. Het kan bij het gemeentelijke recycle-punt ingeleverd worden, of bij dealers die deze service verlenen. Het gescheiden aanbieden van afval verkleint eventuele negatieve effecten voor het milieu en gezondheid. Ook kunnen verscheidene onderdelen op deze manier gerecycled worden. De afbeelding van een afvalbak met een kruis er door heen geeft aan dat dit product niet met het huishoudelijk afval weggegooid mag worden, maar apart af gegeven moet worden.

ВАЖНЫЕ ЗАМЕЧАНИЯ!

Уважаемый Покупатель, благодарим Вас за сделанный Вами выбор в пользу Volo, тостера от компании Casa Bugatti. Как и с любым другим бытовым прибором, с этим тостером необходимо обращаться с осторожностью и должным вниманием во избежание получения ожогов и повреждения тостера.

Внимательно прочтите данную инструкцию перед первым использованием, чтобы ознакомиться с работой нового прибора. Пожалуйста, сохраните инструкцию для дальнейших справок.

Внимание

Компания-производитель не несет ответственность за повреждения тостера вследствие:

- неправильного использования или использования не по назначению
- продолжительного использования тостера для поджаривания с отсутствием хлеба в тостере
- ремонтных работ, выполненных неуполномоченными лицами
- использования неоригинальных запасных частей или приспособлений

Использование руководства пользователя

При возникновении каких-либо проблем и по любым вопросам звоните по телефону горячей линии CASA Bugatti:

При утере инструкции, Вы можете запросить ее по

электронной почте info@casabugatti.ru

На первой странице Вы найдете иллюстрации к тексту.

При чтении, держите вкладку с иллюстрациями открытой.



Оглавление

Стр. 88	Технические характеристики
Стр. 88	Описание частей тостера
Стр. 88	Элементы управления тостером
Стр. 89	Меры безопасности
Стр. 92	Установка и начало работы
Стр. 93	Советы и рекомендации по эксплуатации
Стр. 93	Функция поджаривания
Стр. 94	Функция подогрева
Стр. 95	Функция разморозки
Стр.	Функция bagel
Стр. 97	Чистка и техническое обслуживание
Стр. 98	Утилизация
Стр. 99	Послепродажное обслуживание

Технические характеристики

Источник питания	Указано на нижней части прибора
Максимально допустимая мощность	Указано на нижней части прибора
Размеры	Приблизительно 320 x 200; H 300 мм
Корпус	Спрессованная твердая сталь
Вес	Приблизительно 2,8 кг
Длина кабеля электропитания	Приблизительно 1 метр
Защита от перегрева	Есть
Поддон для сбора крошек	Есть
Сертификация	Указана на нижней части прибора
Гарантия	Указана на сертификате, поставляемом вместе с прибором

Описание частей тостера

Подставка для подогрева булочек	①
Форма для хлеба	②
Слоты для ломтиков хлеба или формы для хлеба	③
Корпус тостера	④
Поддон для сбора крошек	⑤
Кабель электропитания с вилкой	⑥

Элементы управления тостером

Шкала регулятора	⑩
Кнопка старт / стоп	⑪
Кнопка разморозки	⑫
Кнопка разогрева тостов	⑬
Кнопка контроля степени прожарки	⑭
Кнопка bagel	⑮

Важные замечания по технике безопасности

Внимательно прочтите данную инструкцию перед первым использованием, чтобы ознакомиться с работой нового прибора. **Пожалуйста, сохраните инструкцию для дальнейших справок.**

МЕРЫ БЕЗОПАСНОСТИ

Во время эксплуатации прибора всегда соблюдайте следующие меры предосторожности:

- 1 Перед первым использованием проверьте, соответствует ли напряжение, указанное на приборе, напряжению электрической сети в Вашем доме.
- 2 Tento spotřebič je určen pro domácí a podobná použití, tj: kuchyňky pro zaměstnance obchodů, kanceláři a dalších pracovišť; rekreační domy; hosté hotelů, motelů a jiných rezidenčních objektů; ubytovací zařízení typu "bed and breakfast". Používejte toustovač pouze pro stanovené použití. Neprovádějte na spotřebiči žádné technické úpravy, které by mohly způsobit rizika.
- 3 Spotřebič nesmí používat osoby mladší 12 let a osoby se sníženými psychickými, smyslovými či mentálními schopnostmi anebo nezkušené a neznalé osoby, jestliže však nejsou pod dohledem anebo byly vyškoleny ohledně bezpečného používání spotřebiče a jsou srozuměny s možnými riziky. Děti si nesmí se spotřebičem hrát. Čištění a údržbu spotřebiče nesmí provádět osoby mladší 12 let a bez dohledu. Udržujte spotřebič a jeho kabel mimo dosah osob mladších 12 let.
- 4 Во избежание поражения электрическим током **не погружайте прибор, вилку или электрический шнур в воду или другие жидкости.** Ставьте прибор в такие места, где он не может упасть в воду или другие жидкости. При попадании воды на прибор, немедленно отключите его от сети. Не пользуйтесь прибором, упавшим в воду. Отнесите его в уполномоченный сервисный центр.
- 5 Не допускайте детей к работе с прибором без присмотра взрослых (**Рис. В**).
- 6 **Если штепсельная вилка прибора не совпадает по конструкции с Вашей розеткой, обратитесь за помощью к специалисту.**
- 7 **Применение различных переходников может привести к поломке прибора и прекращению гарантийных обязательств.**
- 8 Не оставляйте включенный в сеть прибор без внимания.
- 9 Во избежание перегрузки электрической сети не подключайте другой прибор высокой мощности к той же сети, к которой подключен Ваш прибор.
- 10 **Отсоединяйте прибор от сети перед перемещением с одного места на другое и перед чисткой и хранением (Рис Е).**
- 11 Никогда не тяните за шнур при отключении прибора от сети; возьмитесь за штепсельную вилку и выньте ее из розетки.
- 12 Не допускайте соприкосновения шнура или самого прибора с нагретыми поверхностями. Располагайте прибор и шнур так, чтобы никто не смог случайно задеть шнур и опрокинуть прибор (**Рис А**).
- 13 Не пользуйтесь прибором с поврежденным электрическим шнуром или штепсельной вилкой. Не пытайтесь отремонтировать прибор самостоятельно. Замена электрического шнура и штепсельной вилки должна производиться только в уполномоченном сервисном центре.
- 14 Никогда не разбирайте прибор самостоятельно; неправильная сборка может привести к поражению электрическим током во время последующего использования прибора. **Все ремонтные работы должны производиться только в уполномоченном сервисном центре.**

Важные замечания по технике безопасности

15 Не пользуйтесь прибором в зонах, где в воздухе могут содержаться смеси горючих газов, пары легковоспламеняющейся жидкости или в зонах, где в воздухе могут содержаться горючие пыли или волокна.

16 Этот прибор предназначен только для домашнего использования и не предназначен для коммерческого и промышленного использования.

17 Выполняйте все требования данной инструкции.

18 Не пользуйтесь прибором, имеющим механические повреждения (вмятины, трещины и т.п.), проверьте его работоспособность в ближайшем уполномоченном сервисном центре.

СПЕЦИАЛЬНЫЕ МЕРЫ БЕЗОПАСНОСТИ

1 Не ставьте прибор под навесными шкафами, полками или другими подобными предметами, а также в непосредственной близости от стен. Пространство вокруг прибора должно быть не меньше 10 см (**Рис D**).

2 Некоторые части прибора могут нагреваться во время его работы. Во избежание ожогов, не касайтесь нагретых поверхностей. Перед перемещением прибора отключите его от сети и дайте остыть (**Рис C**).

3 Содержите прибор в чистоте, и не допускайте попадания посторонних предметов в отверстия на приборе, так как это может привести к поражению электрическим током, возгоранию или поломке прибора.

4 При нахождении рядом с прибором детей или людей с ограниченными возможностями необходимо постоянное наблюдение и контроль взрослых.

5 Устанавливайте прибор только на плоскую, сухую, устойчивую горизонтальную поверхность.

6 Подключайте прибор только к электросети с защитным заземлением. Если Ваша розетка не имеет защитного заземления, обратитесь к квалифицированному специалисту. Не перекрывайте штепсельную вилку и не используйте переходные устройства. **ВНИМАНИЕ! При подключении к сети без защитного заземления возможно поражение электрическим током.**

7 Если необходим удлинитель, используйте только тот удлинитель, который рассчитан на силу тока не менее 15 Ампер и имеет защитное заземление. Располагайте удлинитель так, чтобы об него нельзя было споткнуться или случайно задеть. **ВНИМАНИЕ! Удлинитель, предназначенный для тока меньшей силы, может привести к пожароопасной ситуации, порче прибора и прекращению гарантийных обязательств.**

8 Хлеб может гореть, поэтому не следует использовать тостеры возле занавесок, под ними или около других горючих материалов и предметов.

9 Тостеры должны использоваться под наблюдением.

10 Не наматывайте шнур прибора вокруг его корпуса во время или после использования.

11 Никогда не используйте тостер без съемного поддона для крошек внутри.

12 Никогда не погружайте пальцы, металлические и любые посторонние предметы в слоты для хлеба.

13 Для перемещения прибора поднимайте тостер только за внешнюю поверхность. **Не беритесь за слоты для перемещения тостера.**

14 Приборы не предназначены для эксплуатации при использовании внешних таймеров или дистанционных систем.

15 Во время эксплуатации поверхность прибора может нагреваться.

16 Chleba může začít hořet. Z tohoto důvodu se toustovače nesmí používat v blízkosti nebo pod závěsy/záclonami či jinými hořlavými materiály. Musí být pod dohledem.

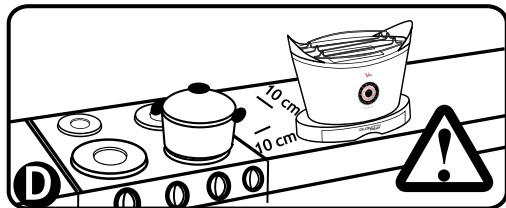
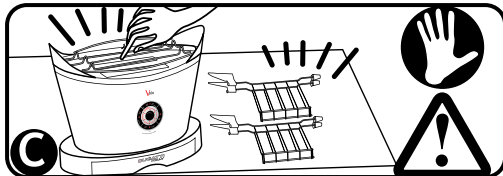
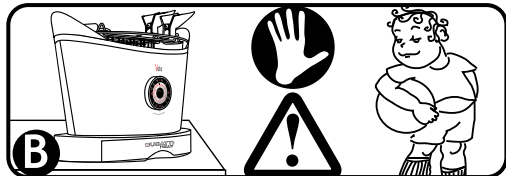
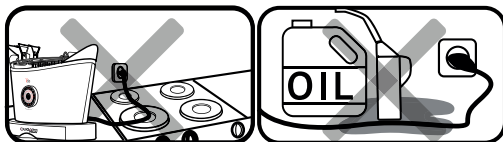
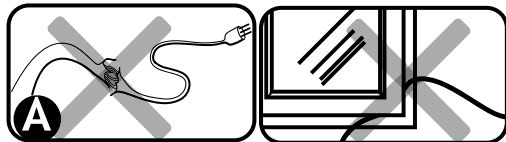

Установка и начало работы

Освободив тостер от упаковки, удостоверьтесь, что он находится в отличном состоянии, и проверьте, чтобы никакая часть материала, упаковки, гарантийного талона или какого-либо другого предмета случайно не попала в слоты тостера (3) во время транспортировки или распаковки.

Для удаления пыли, которая могла собраться на корпусе тостера, протрите его сухой мягкой тканью.

После того, как Вы выполнили все шаги, приведенные выше, строго следуя всем правилам техники безопасности, подключите прибор к сети электроснабжения.

Подключая прибор к источнику электропитания, помните о том, что электрический ток может стать причиной смерти! Строго следуйте всем правилам техники безопасности. Подсоедините кабель электропитания (6) тостера Volo к розетке, напряжение в которой соответствует напряжению, указанному на заводской таблице в нижней части тостера.

Перед отключением тостера от сети питания убедитесь в том, что он не находится в эксплуатации или нажмите кнопку Стоп (11) и дождитесь, пока тостер остановится, а световой индикатор кнопки Старт/Стоп перестанет мигать. Выньте вилку из настенной розетки электропитания, когда индикатор красного света перестанет мигать. Не вынимайте вилку тостера из розетки электропитания, дергая за кабель прибора.

Убедитесь в том, что розетка, которую Вы используете, имеет заземление .

Никогда не используйте тостер, если он имеет поврежденный кабель электропитания. Пользуйтесь удлинителем только в том случае, если Вы удостоверились в том, что он находится в отличном состоянии.

Ни в коем случае не допускайте того, чтобы части тостера, находящиеся под напряжением, вступали в контакт с водой: это может привести к короткому замыканию!!! (строго соблюдайте все пункты мер безопасности, приведенные выше).

Во время первой эксплуатации тостер может выделять едкий запах или легкий дым. Это нормальное явление, возникающее после процесса производства. Запах или дым являются безвредными и быстро рассеиваются. **Эксплуатация тостера без хлеба может нанести непоправимый вред прибору, и, таким образом, компания-производитель автоматически освобождается от выполнения гарантийных обязательств.**

Советы и рекомендации по эксплуатации

- 1) Строго соблюдайте все инструкции по технике безопасности, установке и вводу в эксплуатацию, указанные выше.
- 2) Когда Вы вставляете вилку (6) в розетку, тостер VoJo издает зуммерный сигнал, и индикатор красного света кнопки Старт/Стоп (11) загорается. Это является очень важным и означает то, что тостер подключен к источнику питания.
- 3) Если в течение 5 минут не происходит нажатие какой-либо из кнопок, тостер переходит в "спящий" режим, но индикатор красного света кнопки Старт/Стоп (11) продолжает гореть с целью предупреждения, что тостер подключен к источнику электроснабжения. Если Вы хотите возобновить работу тостера, нажмите кнопку контроля степени поджарки (15).
- 4) Не поджаривайте очень тонкие или нецелые ломтики хлеба.
- 5) Не поджаривайте продукты, которые могут сочиться во время приготовления. Кроме того, что это усложнит процесс чистки, вытекание сока из продуктов может стать причиной пожара и поражения электрическим током.
- 6) Перед каждой последующей эксплуатацией тостера также удаляйте все крошки и другие остатки продуктов из поддона для сбора крошек.
- 7) **ЗАПРЕЩАЕТСЯ** класть в слоты тостера (3) ломтики хлеба, которые больше по размеру, чем сами слоты (3). **НЕ** помещайте алюминиевую фольгу или кухонные принадлежности в слоты тостера (3), так как это может стать причиной пожара, поражения электрическим током и серьезных увечий.
- 8) **НЕ** пользуйтесь тостером до тех пор, пока поддон для сбора крошек (5) не будет правильно установлен в корпусе тостера (4). После каждой эксплуатации тостера всегда отключайте прибор от сети электропитания и освобождайте поддон (5) от крошек в соответствии с инструкциями по **ЧИСТКЕ И ТЕХНИЧЕСКОМУ ОБСЛУЖИВАНИЮ**.
- 9) Если Вы пользуетесь формами для бутербродов (2), удостоверьтесь в том, что ломтики хлеба или бутерброды касаются нижней части форм.
Если Вы пользуетесь подставкой для подогрева булочек (1), чтобы разогреть хлеб, круассаны или другие виды хлебобулочных изделий, убедитесь в том, что подставка для подогрева булочек (1) правильно и устойчиво установлена сверху на корпусе тостера (4). Положите продукты на подставку для подогрева булочек (1) и используйте функцию поджаривания (смотрите ниже «Функция поджаривания») или функцию подогрева (смотрите ниже «Функция подогрева»). Когда Вы пользуетесь подставкой для подогрева булочек (1), не применяйте и не вставляйте в слоты тостера (3) формы для бутербродов (2).

А) ФУНКЦИЯ ПОДЖАРИВАНИЯ

- 1) Вставьте ломтики хлеба в слоты тостера (3) или положите ломтики хлеба/бутерброды в формы для бутербродов (2). Вставьте формы для бутербродов (2) в слоты тостера (3). Когда Вы пользуетесь подставкой для подогрева булочек (1), не применяйте и не вставляйте в слоты тостера (3) формы для бутербродов (2).

Советы и рекомендации по эксплуатации

2) Выберите “цвет” тоста: тостер Volo позволяет Вам выбирать 6 различных степеней поджаривания от 1 до 6. Каждый раз, когда Вы нажимаете кнопку контроля степени поджарки (15) на шкале регулятора (10), тостер Volo издает зуммерный сигнал, и загораются индикаторы красного цвета. Каждый индикатор соответствует числу, обозначающему уровень поджаривания: чем больше число, тем сильнее степень поджаривания.

3) При нажатии кнопки Старт/Стоп (11), Вы услышите зуммерный сигнал, и индикатор красного света этой кнопки начнет мигать (что означает, что тостер находится в работе). Каретка с ломтиками хлеба или формами для бутербродов (2) автоматически опускается в слоты тостера (3), и начинается процесс поджаривания.

Когда процесс поджаривания окончен, тостер Volo издает три зуммерных сигнала, и каретка с ломтиками хлеба или формами для бутербродов (2) автоматически, медленно поднимается вверх. Индикатор кнопки Старт/Стоп (11) перестает мигать (функция поджаривания завершена), но остается гореть, что служит предупреждением того, что тостер подключен к сети электропитания.

4) Если Вы хотите остановить процесс поджаривания до того, как будет достигнут установленный уровень поджаривания, нажмите кнопку Старт/Стоп (11), и каретка вместе с ломтиками хлеба или формами для бутербродов (2) медленно поднимется вверх. Индикатор кнопки Старт/Стоп (11) перестает мигать (функция завершена), но остается гореть, что служит предупреждением того, что тостер подключен к сети электропитания.

5) Не вынимайте ломтики хлеба или формы для бутербродов из слотов тостера (3) до тех пор, пока каретка полностью не поднимется вверх. Если хлеб располагается на подставке для подогрева булочек, три зуммерных сигнала оповестят о том, что тостер завершил свою работу, и можно снимать хлеб с подставки для подогрева. **ВНИМАНИЕ:** используйте ручки или круглые рукоятки или надевайте кухонные прихватки, если Вы собираетесь касаться любой из поверхностей тостера, включая подставку для подогрева булочек (1) и формы для бутербродов (2).

Б) ФУНКЦИЯ ПОДОГРЕВА

1) Вставьте ломтики хлеба в слоты тостера (3) или положите ломтики хлеба/бутерброды в формы для бутербродов (2). Вставьте формы для бутербродов (2) в слоты тостера (3). Когда Вы пользуетесь подставкой для подогрева булочек (1), не применяйте и не вставляйте в слоты тостера (3) формы для бутербродов (2).

2) Для выбора функции подогрева нажмите кнопку подогрева (14). Загорится индикатор голубого цвета кнопки подогрева (14), что будет означать выбор данной функции.

3) Нажмите кнопку Старт/Стоп (11). Вы услышите зуммерный сигнал, и индикатор этой кнопки начнет мигать, чтобы предупредить, что тостер находится в работе. Каретка вместе с ломтиками хлеба или формами для бутербродов (2) медленно, автоматически опускается в слоты тостера (3).

4) Когда функция подогрева завершена, тостер Volo издает три зуммерных сигнала, и каретка с ломтиками хлеба или формами для бутербродов (2) медленно, автоматически поднимается вверх. Индикатор кнопки Старт/Стоп (11) перестает мигать (функция подогрева завершена), но остается гореть, что служит предупреждением того, что тостер подключен к сети электропитания.

5) Чтобы завершить функцию подогрева раньше установленного времени, просто нажмите кнопку Старт/Стоп (11), каретка вместе с ломтиками хлеба или формами для бутербродов (2) медленно, автоматически поднимется вверх. Индикатор кнопки Старт/Стоп (11) перестает мигать (функция подогрева завершена), но остается гореть, что служит предупреждением того, что тостер подключен к сети электропитания.

6) Не вынимайте ломтики хлеба или формы для бутербродов из слотов тостера (3) до тех пор, пока каретка полностью не поднимется вверх. Если хлеб располагается на подставке для подогрева булочек, три зуммерных сигнала оповестят о том, что хлеб готов, и его можно снимать с подставки для подогрева булочек (1).

ВНИМАНИЕ: используйте ручки или круглые рукоятки или надевайте кухонные прихватки, если Вы собираетесь касаться горячих поверхностей тостера, включая подставку для подогрева булочек (1) и формы для бутербродов (2).

В) ФУНКЦИЯ РАЗМОРОЗКИ

1) Вставьте ломтики замороженного хлеба в слоты тостера (3) или положите замороженные бутерброды в формы для бутербродов (2), а затем вставьте эти формы (2) в слоты тостера (3).

2) Для выбора функции разморозки нажмите кнопку разморозки (12). Загорится индикатор голубого света кнопки разморозки (12), что будет означать выбор данной функции.

3) Выберите “цвет” тоста: тостер Volo позволяет Вам выбирать 6 различных степеней поджаривания от 1 до 6. Нажимайте кнопку поджаривания (15) на шкале регулятора (10). При каждом нажатии этой кнопки (15), тостер Volo издает зуммерный сигнал, и индикаторы красного света загораются на шкале регулятора. Каждый индикатор соответствует числу, обозначающему выбранный уровень поджаривания. Чем больше выбранное число, тем сильнее степень поджаривания.

4) В режиме разморозки тостер Volo будет автоматически продлевать цикл приготовления, чтобы дать ломтикам хлеба/бутербродам сначала разморозиться, а затем поджариться.

5) Нажмите кнопку Старт/Стоп (11). Тостер Volo издаст зуммерный сигнал, и индикатор красного света этой кнопки начнет мигать, чтобы предупредить, что тостер находится в работе. Каретка вместе с ломтиками хлеба или формами для бутербродов (2) медленно, автоматически опускается в слоты тостера (3), и процесс разморозки начинается.

6) Когда функция поджаривания завершена, тостер Volo издает три зуммерных сигнала, и каретка с ломтиками хлеба или формами для бутербродов (2) медленно, автоматически поднимается вверх. Индикатор красного света кнопки Старт/Стоп (11) перестает мигать (функция завершена), но остается гореть, что служит предупреждением того, что тостер подключен к сети электропитания.

Советы и рекомендации по эксплуатации

7) Если Вы хотите остановить процесс поджаривания перед тем, как будет достигнут установленный уровень поджаривания, нажмите кнопку Старт/Стоп (11), и каретка вместе с ломтиками хлеба или формами для бутербродов (2) медленно, автоматически поднимется вверх. Индикатор красного света кнопки Старт/Стоп (11) перестает мигать (функция завершена), но остается гореть, что служит предупреждением того, что тостер подключен к сети электропитания.

8) Не вынимайте ломтики хлеба или формы для бутербродов из слотов тостера (3) до тех пор, пока каретка с ломтиками хлеба или формами для бутербродов полностью не поднимется вверх.

Г) ФУНКЦИЯ BAGEL для поджаривания только одной стороны хлеба/булочки

1) Функция Bagel позволяет поджаривать только одну из двух сторон булочки или ломтика хлеба, помещенного в слот тостера (3). В этом случае Вы получаете одну поджаренную и хрустящую сторону продукта, а другая сторона остается мягкой.

2) Положите булочки/ломтики хлеба в слот тостера (3) или положите их в формы для бутербродов (2), а формы для бутербродов (2) расположите в слотах тостера (3).

3) Для выбора функции bagel нажмите кнопку bagel(16). Загорится индикатор голубого света кнопки bagel, что будет означать выбор данной функции.

4) Выберите "цвет" тоста: тостер Volo позволяет Вам выбирать 6 различных степеней поджаривания от 1 до 6. Нажимайте кнопку поджаривания (15) на шкале регулятора (10). При каждом нажатии этой кнопки (15), тостер Volo издает зуммерный сигнал, и индикаторы красного света загораются на шкале регулятора, каждый из которых соответствует степени поджаривания. Чем больше выбранное число, тем сильнее степень поджаривания.

5) Нажмите кнопку Старт/Стоп (11). Вы услышите зуммерный сигнал, и индикатор красного света этой кнопки начнет мигать, чтобы предупредить, что тостер находится в работе. Каретка вместе с ломтиками хлеба/булочками или формами для бутербродов (2) автоматически опускается в слоты тостера (3), и начинается процесс поджаривания в режиме функции bagel.

6) Когда процесс поджаривания с одной стороны завершен, тостер Volo издает три зуммерных сигнала, и каретка с ломтиками хлеба/булочками или формами для бутербродов (2) медленно, автоматически поднимается вверх. Индикатор красного света кнопки Старт/Стоп (11) перестает мигать (функция bagel завершена), но остается гореть, что служит предупреждением того, что тостер подключен к сети электропитания.

7) Если Вы хотите остановить процесс поджаривания с одной стороны перед тем, как будет достигнут установленный уровень поджаривания, нажмите кнопку Старт/Стоп (11), и каретка вместе с ломтиками хлеба/булочками или формами для бутербродов (2) медленно, автоматически поднимется вверх. Индикатор красного света кнопки Старт/Стоп (11) перестает мигать (функция bagel завершена), но остается гореть, что служит предупреждением того, что тостер подключен к сети электропитания.

8) Не вынимайте ломтики хлеба/булочки или формы для бутербродов из слота тостера (3) до тех пор, пока каретка с ломтиками хлеба/булочками или формами для бутербродов полностью не поднимется вверх.

Чистка и техническое обслуживание

ПЕРЕД ЧИСТКОЙ, А ТАКЖЕ В ТОМ СЛУЧАЕ, ЕСЛИ ТОСТЕР НЕ НАХОДИТСЯ В ЭКСПЛУАТАЦИИ, ВСЕГДА ОТКЛЮЧАЙТЕ ЕГО ОТ ЭЛЕКТРОПИТАНИЯ. НЕ ОТКЛЮЧАЙТЕ ТОСТЕР ОТ СЕТИ ЭЛЕКТРОПИТАНИЯ, ДЕРГАЯ ЗА КАБЕЛЬ.

ЗАПРЕЩАЕТСЯ ПОЛНОСТЬЮ ИЛИ ЧАСТИЧНО ПОГРУЖАТЬ КАБЕЛЬ ЭЛЕКТРОПИТАНИЯ, ВИЛКУ ИЛИ САМ ТОСТЕР В ВОДУ ИЛИ ДРУГИЕ ЖИДКОСТИ.

1) **Перед чисткой тостера, отключите его от розетки питания.** Не тяните за кабель питания, чтобы вынуть вилку из розетки.

2) Дайте тостеру остыть перед тем, как Вы будете устанавливать или снимать его части, а также перед чисткой.

3) Проводите чистку только внешних поверхностей тостера.

4) Чистку тостера необходимо проводить с помощью сухой или слегка влажной неабразивной ткани, добавив при этом несколько капель неразъедающего поверхность, нейтрального моющего средства (никогда не пользуйтесь моющими средствами, содержащими растворитель).

5) Чистку шкалы регулятора (10), состоящую из кнопок управления, необходимо проводить только с помощью мягкой и сухой ткани.

6) После снятия подставки для подогрева булочек (1) с корпуса тостера (4), ее можно мыть под проточной водой с применением нейтральных моющих средств. Перед тем как вновь поместить ее на верхнюю часть корпуса тостера (4) для последующего использования, убедитесь в том, что подставка полностью высохла.

7) После снятия двух форм для бутербродов (2) с корпуса тостера (4), их можно мыть руками с применением нейтральных моющих средств. Перед тем как вновь вставить их в слоты тостера (3) для последующего использования, убедитесь в том, что формы для бутербродов полностью высохли.

8) Для чистки поддона для сбора крошек (5), просто выполните следующие шаги:

а) Потянув на себя поддон для сбора крошек (5), выньте его из ниши корпуса тостера (4).

б) Вымойте руками поверхность поддона с применением нейтральных моющих средств.

в) Перед установкой поддона для сбора крошек обратно в тостер убедитесь в том, что он полностью высох. Обязательно вставьте поддон для сбора крошек в направляющие пазы.

9) При застревании хлеба в слотах тостера, следуйте этим простым инструкциям для его удаления:

- а) Отключите тостер от розетки питания. Не тяните за кабель питания прибора, чтобы вынуть вилку из розетки.
- б) Переверните корпус тостера (4) вверх дном и слегка потрясите его, пока остатки хлеба сами не выпадут из его слотов.
- в) НЕ вставляйте вилки или другие кухонные принадлежности в слоты тостера (3) с целью удаления хлеба или других остатков продуктов, так как это может повредить нагревательные элементы тостера, а также привести к серьезным травмам и урону. Повреждение нагревательных элементов может стать причиной того, что другой человек, который будет пользоваться этим тостером, получит удар электрическим током или серьезные травмы.

Утилизация

Электробытовой прибор должен быть утилизирован с наименьшим вредом для окружающей среды и в соответствии с правилами по утилизации отходов в Вашем регионе. Для правильной утилизации прибора достаточно отнести его в местный центр переработки вторичного сырья. Для упаковки производимых нами приборов используются только экологически чистые материалы. Поэтому картон и бумагу можно утилизировать вместе с бумажными отходами.

Послепродажное обслуживание

Тостер имеет гарантию на 1 год, которая распространяется на все возможные дефекты производства, считая со дня продажи прибора. Под гарантией подразумевается замена или бесплатный ремонт деталей прибора, которые будут иметь производственный дефект.

Если устранить неисправность невозможно или при повторном дефекте, фирма заменяет тостер на новый.

Гарантия не распространяется в следующих случаях:

- 1 При несоблюдении описанных выше мер безопасности и инструкции по эксплуатации.
- 2 При использовании в коммерческих целях (использование, выходящее за рамки личных бытовых нужд).
- 3 При подключении в сеть с напряжением, отличным от указанного на приборе.
- 4 При ненадлежащем уходе (проникновении жидкости, пыли, насекомых и др. посторонних предметов и веществ внутрь прибора).
- 5 При применении излишних усилий во время эксплуатации прибора или повреждениях другого рода (механических повреждений в результате неправильной эксплуатации, удара или падения прибора).
- 6 При несанкционированном ремонте или замене частей прибора, осуществленных не уполномоченным на то лицом или сервисным центром.
- 7 При несчастных случаях, таких как: удар молнии, затопление, пожар и иные форс мажорные обстоятельства.

Если Ваш прибор не работает или работает плохо, позвоните по телефону горячей линии CASA Bugatti

Důležité informace

Vážení zákazníci,

Děkujeme, že jste si vybrali Volo, touster od Casa Bugatti. Podobně jako u jiných domácích spotřebičů, také při používání tousteru dbejte na zvýšenou opatrnost. Jen tak lze předejít případnému poranění osob nebo poškození samotného spotřebiče.

Před uvedením přístroje do provozu si pečlivě přečtěte všechny instrukce pro instalaci, užívání a údržbu a také bezpečnostní opatření.

Osoby neznalé příslušných pokynů k použití nesmí tento přístroj používat.

Upozornění

Výrobce nepřebírá odpovědnost za případné škody, způsobené

- nesprávným použitím, jež neodpovídá předpokládanému účelu
- použitím tousteru s jakoukoliv funkcí bez pečiva
- opravami, jež byly provedeny neoprávněnými osobami
- použitím nepůvodních náhradních dílů
- Pokud je toastovač používán s ohřivačem (1), otočte volič úrovně opékání na nejnižší stupeň

V případě, že se vyskytnou problémy, které nejsou dostatečně probrány v těchto instrukcích, vyžádejte si podrobnější informace u zákaznické služby firmy CASA BUGATTI.

Návod k použití pečlivě uschovejte a v případě, že bude přístroj sloužit jiným uživatelům, předejte jim spolu s přístrojem i návod k použití. Pokud dojde ke ztrátě návodu k použití před použitím přístroje, vyžádejte si sešit s návodem k použití u zákaznické služby pro firmy CASA BUGATTI, nebo pošlete e-mail na následující adresu:
mail to: diva@casabugatti.it

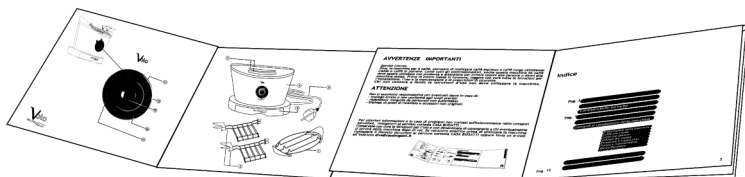

- p. 102 **Technická data**
- p. 102 **Ovladač toustovače**
- p. 102 **Popis přístroje**
- p. 103 **Bezpečnostní normy**
- p. 106 **Instalace a první použití**
- p. 107 **Rady a doporučení**

- p. 107 **TOUSTOVÁNÍ**
- p. 108 **OHRÍVÁNÍ**
- p. 108 **ROZMRAZOVÁNÍ**
- p. 109 **FUNKCE BAGEL (OPĚKÁNÍ POVRCHU)**

- p. 110 **Čištění a údržba**
- p. 110 **Řešení problémů.**
- p. 111 **Záruka**

TECHNICKÁ DATA

Napájení viz. štítek umístěný pod spotřebičem
Nominální výkon viz. štítek umístěný pod spotřebičem
Rozměry asi 320 x 200 x h.300
Kostramasivní lisovaný nerez
Váha asi 2,8 kg
Délka přívodního kabelu asi 1 m
Bezpečná ochrana proti přehřátí zabudována
Příhrádka na zachycování drobků zabudována

Ovladač toustovače

- 1) mřížka
- 2) pinzy na toustový chléb (2ks) - není v ceně
- 3) otvor na toustový chléb a pinzy
- 4) kostra toustovače
- 5) příhrádka na zachycování drobků
- 6) napájecí kabel

Popis přístroje

- 10) ovládací displej
- 11) tlačítko Go/Stop
- 12) tlačítko defrost k rozmrazování
- 14) tlačítko reheat k ohřevu
- 15) tlačítko k nastavení teploty
- 16) tlačítko bagel k toustování pouze vnější části

Bezpečnostní normy

Pečlivě si přečtěte veškeré pokyny a návod k použití. Spotřebič mohou používat dospělé osoby, které byly seznámeny s jeho obsluhou a použitím.

1. Nikdy kabely, zástrčky nebo touster neponořujte do vody nebo do jiných kapalin, protože by mohlo dojít k vážnému poranění, elektrickému šoku nebo ke vzplanutí. Dávejte pozor na horké povrchy, protože hrozí nebezpečí spálení se.

Nikdy se nedotýkejte horkých povrchů. K manipulaci s horkými povrchy používejte Příslušné rukojeti, držáky či ochranné rukavice.

Nebezpečí spálení se!

2. Tento spotřebič je určen pro domácí a podobná použití, tj: kuchyňky pro zaměstnance obchodů, kanceláří a dalších pracovišť; rekreační domy; hosté hotelů, motelů a jiných rezidenčních objektů; ubytovací zařízení typu "bed and breakfast". Používejte toustovač pouze pro stanovené použití. Neprovádějte na spotřebiči žádné technické úpravy, které by mohly způsobit rizika.

3. Spotřebič nesmí používat osoby mladší 12 let a osoby se sníženými psychickými, smyslovými či mentálními schopnostmi anebo nezkušené a neznalé osoby, jestliže však nejsou pod dohledem anebo byly vyškoleny ohledně bezpečného používání spotřebiče a jsou srozuměny s možnými riziky. Děti si nesmí se spotřebičem hrát.

Čištění a údržbu spotřebiče nesmí provádět osoby mladší 12 let a bez dohledu. Udržujte spotřebič a jeho kabel mimo dosah osob mladších 12 let.

4. Nikdy se nedotýkejte částí, které jsou pod elektrickým napětím. Mohou způsobit úder elektrickým proudem a vážná zranění. Přístroj zapojte do elektrické zásuvky s odpovídajícím napětím. Napětí musí odpovídat údaji uvedeném na štítku, který je umístěný pod spotřebičem. Přesvědčete se, zda je Vaše zásuvka elektrického proudu opatřena odpovídajícím uzemněním. 

Bezpečnostní normy

5. Obrázek A: Přívodní kabel napájení. Z bezpečnostních důvodů je k přístroji úpřibalen pouze krátký kabel. Dlouhé kabely jsou též k dispozici, ale **mohou být použity pouze se souhlasem kvalifikovaného odborníka elektrikáře**. Nepoužívejte adaptéry.

Pokud použijete dlouhý či prodlužovací kabel, pak:

a elektrický výkon přídatného kabelu musí být alespoň tak velký, jako u tousteru (viz štítek na spodní straně)

b přídatný kabel musí být trojvodičového typu a musí být uzemněn.

Kabel nesmí být nikdy umístěn tam, kde by bylo možné o něj zakopnout nebo v dosahu dětí.

c Touster ani kabely nikdy neumistujte do blízkosti tepelných zdrojů (sporák, trouba apod.) d Nepoužívejte venku.

Nikdy nenechávejte kabely viset přes okraj pracovní plochy nebo dotýkat se horkých povrchů. V případě jakéhokoli poškození kabelů či přístroje toaster nepoužívejte a obraťte se na nejbližší autorizované servisní centrum. Použití přídatných zařízení, která nejsou doporučena výrobcem spotřebiče, může vyvolat vzplanutí, elektrický šok či vážná poranění osob.

6. Obrázek B: Ujistěte se, že je přístroj mimo dosah dětí. Děti si nejsou vědomy nebezpečí spojeného s elektrickými přístroji.

7. Umístěte touster na rovný a stabilní povrch tak, aby se nemohl převrhnout. Nikdy přístroj neumistujte na / nebo do blízkosti horkých povrchů nebo otevřeného ohně.

8. Obrázek C: Dávejte pozor na horké části tousteru. Použijte držadla nebo kuchyňské rukavice (jako do trouby). Zvýšenou pozornost věnujte při kontaktu s velmi horkými částmi jako mřížka (1) a pinzy (2) a vůbec všemi povrchy tousteru. NIKDY nestrkejte prsty do otvorů (3). Nikdy se nepokoušejte vyjmout plátky chleba z otvorů (3), je-li touster stále ještě zapojen do zásuvky.

VAROVÁNÍ! NEBEZPEČÍ SPÁLENÍ SE! Oblasti kolem otvorů (3) se při používání velmi rozžhaví.

9. Obrázek D: Abyste zajistili správné fungování tousteru, umístěte ho na rovný, dostatečně osvětlený a hygienicky vhodný povrch s dobře dostupnou zásuvkou. Touster nechte stát alespoň 10 cm od stěny.

10. Obrázek E: Nikdy se přístroje nedotýkejte vlhkou látkou nebo mokřýma či vlhkýma rukama. Není-li přístroj používán nebo chcete-li ho čistit, vždy ho vypojte ze sítě. Nikdy přístroj nevypojujte taháním za kabely. Před čištěním či jakoukoli jinou manipulací nechte přístroj vždy vychladnout. Touster

Bezpečnostní normy

můžete čistit pouze suchým nebo jen jemně navlženým hadříkem s několika kapkami neutrálního čisticího prostředku (nikdy nepoužívejte rozpouštědla). Čistěte POUZE vnější povrchy tousteru.

11. Plátky chleba, které jsou větší než otvory (3) a stejně tak alobal či jiné folie NESMĚJÍ být vkládány do otvorů (3), neboť způsobují vzplanutí, elektrický šok nebo závažné poranění osob.

12. Chléb je potravina, která může začít hořet.

NEBEZBEČÍ OHNĚ: je-li touster při používání zakryt jakýmkoli hořlavým materiálem, hrozí nebezpečí požáru. Dbejte proto na bezpečnou vzdálenost od záclon, tapet, apod.

13. V případě jakékoli poruchy, defektu nebo po pádu přístroje z výšky ho okamžitě odpojte ze sítě. Poškozený spotřebič nikdy nezapínejte. Opravy musí být provedeny pouze servisním centrem CASA BUGATTI. Kontaktujte svého prodejce a / nebo zákaznické centrum CASA BUGATTI nebo pošlete e-mail na [HYPERLINK "mailto:diva@casabugatti.it"](mailto:HYPERLINKmailto:diva@casabugatti.it) diva@casabugatti.it. V případě požáru použijte CO₂ hasicí přístroj (oxid uhličitý). Nepoužívejte vodní ani práškové hasicí přístroje.

14. Přístroje nejsou určeny k provozu na externí časovač nebo k řízení na dálkové ovládání.

15. Teplota přístupných povrchů může být vysoká, pokud je přístroj v provozu.

16. Chleba může začít hořet. Z tohoto důvodu se toustovače nesmí používat v blízkosti nebo pod závěsy/záclonami či jinými hořlavými materiály. Musí být pod dohledem.

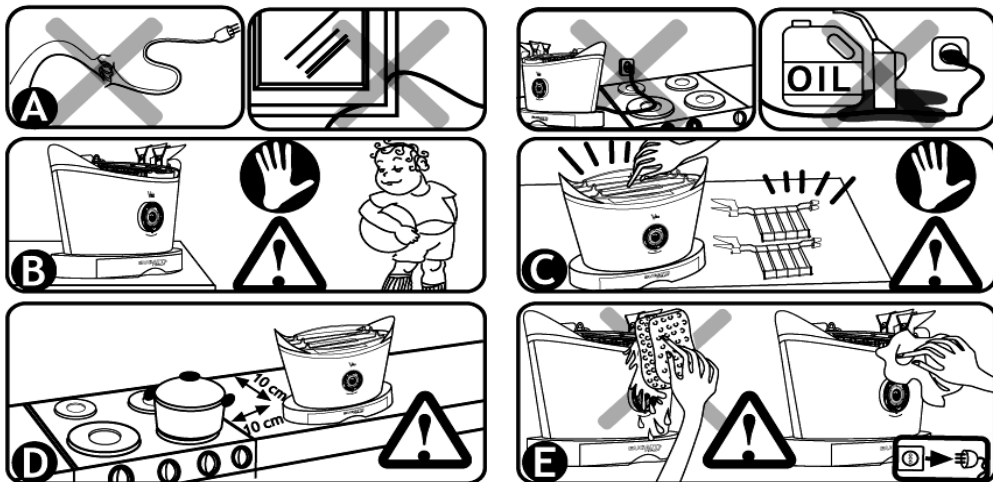

Instalace a první použití

Originální obalové materiály výrobku jsou navrženy pro doručení poštou. Uschovejte je pro případ, že byste potřebovali vrátit touster výrobci. Před prvním použitím dodržte všechny body bezpečnostních instrukcí na předchozích stránkách.

Po vyjmutí tousteru z obalu se ujistěte, že je zcela v pořádku a že nic nezapadlo během transportu či rozbalování do otvorů (3). Igelitový sáček, ve kterém je touster zabalen uložte mimo dosah dětí, hrozí nebezpečí udušení.

Po rozbalení též otřete přístroj suchým hadříkem, abyste odstranili případný usazený prach.

Po provedení předchozích kroků a dodržení bezpečnostních pravidel můžete přístroj zapojit do elektrické sítě.

Připojování do sítě: elektrický proud může zabít! Dodržte přesně bezpečnostní instrukce! Zapojte napájecí kabel (6) Volo tousteru do zásuvky sítě, jejíž napětí souhlasí s napětím indikovaným na výkonnostním štítku na spodní straně spotřebiče.

Chcete-li pak přístroj odpojit, zkontrolujte, že není v procesu nebo stiskněte tlačítko Stop (11). Počkejte, dokud se přístroj skutečně nezastaví a kontrolka tlačítka Go/Stop nepřestane blikat. Neodpojujte přístroj taháním za kabel.

Ujistěte se, že Vámi používaná zásuvka je vhodně uzemněná. 

Nikdy nepoužívejte závadné či poškozené napájecí kabely. Je možné použít nepoškozený prodlužovací kabel (držte se přesně instrukcí specifikovaných v bodě 5).

Části přístroje, které jsou pod proudem, nesmí nikdy přijít do kontaktu s vodou: mohlo by dojít ke zkratu!!! (dodržte přesně všechny body výše upřesněných bezpečnostních instrukcí).

Při prvním použití může z přístroje vycházet dráždivý zápach či světlý kouř. Toto je normální výsledek výrobního procesu. Zápach i kouř jsou neškodné a rychle se rozptýlí.

Zapínání tousteru bez chleba může přístroj neopravitelně zničit a tedy automaticky ruší záruku.

Rady a doporučení

- 1 Dodržujte všechny výše specifikované bezpečnostní a jiné instrukce.
- 2 Po zasunutí zástrčky (6) do zásuvky se ozve pípnutí a červená kontrolka na tlačítku Go/Stop (11) se rozsvítí. To znamená, že je přístroj připojen ke zdroji elektrické energie.
- 3 Pokud po dobu 5 minut nestisknete žádná tlačítka, toaster se automaticky přepne do režimu „sleep“. Červená kontrolka na tlačítku Go/Stop (11) ale stále svítí, čímž upozorňuje na to, že přístroj je stále zapojen. Pro obnovení činnosti stiskněte tlačítko (15).
- 4 Nepoužívejte příliš tenké nebo rozlámané plátky chleba.
- 5 Nepoužívejte potraviny, ze kterých může během procesu kapat tekutina. Ztížíte si čištění přístroje a navíc hrozí nebezpečí vzplanutí či elektrického šoku.
- 6 Také je velice důležité odstranit před každým novým použitím všechny zbytky a drobečky z přihrádky (5).
- 7 Plátky chleba silnější než otvory (3) NESMÍTE vkládat do otvorů (3). NEVKLÁDEJTE do otvorů (3) též žádné hliníkové či jiné folie nebo jakékoli kuchyňské náčiní, neboť hrozí nebezpečí ohně, elektrického šoku a těžkého zranění osob.
- 8 Toaster NEPOUŽÍVEJTE, není-li přihrádka (5) řádně na svém místě. Po použití toaster vždy odpojte a vyprázdněte přihrádku (5) podle instrukcí na ČIŠTĚNÍ A ÚDRŽBU.
- 9 Při použití pinzy (2) se ujistěte, že plátky chleba/sendviče se dotýkají dna pinzy.
- 10 Pokud požíváte mřížku (1) k ohřívání chleba, croissantů či jiného typu pečiva, dbejte na její správné umístění na vrchní části kostry toaster (4). Položte pečivo na mřížku (1) a použijte funkci toustování (viz. dále TOUSTOVÁNÍ) nebo funkci ohřívání (viz. dále OHŘÍVÁNÍ). Při ohřívání pečiva na mřížce (1) nepoužívejte současně pinzy (2) a nevkládejte je do otvorů (3).

ATOUSTOVÁNÍ

- 1 Vložte plátky chleba do otvorů (3) toasteru nebo v případě sendvičů do pinzy (2). Pinzu (2) poté vložte do otvorů (3). Tuto funkci též můžete použít k ohřívání pečiva na mřížce (1). Při ohřívání pečiva na mřížce (1) nepoužívejte současně pinzy (2) a nevkládejte je do otvorů (3).
- 2 Vyberte stupeň toustování: Volo Vám dává na výběr ze 6 možných stupňů 1 - 6. Po každém stisknutí tlačítka (15) na ovládacím displeji (10) se ozve pípnutí a rozsvítí se červená kontrolka u Vámi zvoleného stupně (s každým stiskem vyšší stupeň).
- 3 Po stisknutí tlačítka Go/Stop (11) se ozve pípnutí a rozbliká se červená kontrolka (tj. přístroj pracuje). Plátky chleba či pinzy automaticky klesnou do otvorů (3) a toustování začne.

Rady a doporučení

- Po ukončení procesu se ozve trojí pípnutí a držák s plátky chleba či pinzami (2) pomalu vystoupá vzhůru. Červená kontrolka na tlačítku Go/Stop (11) přestane blikat (toustování ukončeno), ale zůstane rozsvícená, neboť přístroj je stále zapojen v síti.
- Chcete-li ukončit toustování před dosažením zvoleného výsledného stupně, stiskněte tlačítko Go/Stop (11) a držák s plátky chleba či pinzami (2) pomalu vystoupá vzhůru. Červená kontrolka na tlačítku Go/Stop (11) přestane blikat (toustování ukončeno), ale zůstane rozsvícená, neboť přístroj je stále zapojen v síti.
- Chléb ani pinzy (2) se nepokoušejte vyjmout dříve než držák vystoupá zcela nahoru. Je-li chléb umístěn na mřížce (1), trojí pípnutí Vás upozorní, že je proces ukončen a můžete tedy chléb odebrat. **VAROVÁNÍ:** při kontaktu s horkými povrchy toaster včetně mřížky (1) či pinzy (2) použijte držáky nebo kuchyňské rukavice.

B OHŘÍVÁNÍ

- Vložte plátky chleba do otvorů (3) toasteru nebo v případě sendvičů do pinzy (2). Pinzu (2) poté vložte do otvorů (3). Tuto funkci též můžete použít k ohřívání pečiva na mřížce (1). Při ohřívání pečiva na mřížce (1) nepoužívejte současně pinzy (2) a nevkládejte je do otvorů (3).
- Stiskněte tlačítko reheat (14), čímž zvolíte funkci ohřívání. Rozsvítí se modrá kontrolka u tlačítka reheat (14).
- Stiskněte tlačítko Go/Stop (11). Ozve se pípnutí a rozbliká se červená kontrolka (tj. přístroj pracuje). Plátky chleba či pinzy automaticky klesnou do otvorů (3). Ohřívání začne a pokračuje po dobu danou elektronickou kartou.
- Po ukončení procesu se ozve trojí pípnutí a držák s plátky chleba či pinzami (2) pomalu vystoupá vzhůru. Červená kontrolka na tlačítku Go/Stop (11) přestane blikat (ohřívání ukončeno), ale zůstane rozsvícená, neboť přístroj je stále zapojen v síti.
- Chcete-li ukončit ohřívání předčasně, stiskněte tlačítko Go/Stop (11) a držák s plátky chleba či pinzami (2) pomalu vystoupá vzhůru. Červená kontrolka na tlačítku Go/Stop (11) přestane blikat (ohřívání ukončeno), ale zůstane rozsvícená, neboť přístroj je stále zapojen v síti.
- Chléb ani pinzy (2) se nepokoušejte vyjmout dříve než držák vystoupá zcela nahoru. Je-li chléb umístěn na mřížce (1), trojí pípnutí Vás upozorní, že je proces ukončen a můžete tedy chléb odebrat. **VAROVÁNÍ:** při kontaktu s horkými povrchy toaster včetně mřížky (1) či pinzy (2) použijte držáky nebo kuchyňské rukavice.

C ROZMRAZOVÁNÍ

- Vložte plátky zmrzlého chleba do otvorů (3) toasteru nebo v případě sendvičů do pinzy (2). Pinzu (2) poté vložte do otvorů (3).
- Stiskněte tlačítko defrost (12), čímž zvolíte funkci rozmrazování. Rozsvítí se modrá kontrolka u tlačítka defrost (12).

Rady a doporučení

- 3 Vyberte stupeň toustování: Volo Vám dává na výběr ze 6 možných stupňů 1 - 6. Po každém stisknutí tlačítka (15) na ovládacím displeji (10) se ozve pípnutí a rozsvítí se červená kontrolka u Vámi zvoleného stupně (s každým stiskem vyšší stupeň).
- 4 V režimu rozmrazování Volo automaticky prodlouží proces tak, aby došlo nejprve k rozmrazení a poté k požadovanému stupni opečení.
- 5 Stiskněte tlačítko Go/Stop (11). Ozve se pípnutí a rozblíká se červená kontrolka (tj. přístroj pracuje). Plátky chleba či pinzy automaticky klesnou do otvorů (3) a proces rozmrazování začne.
- 6 Po ukončení procesu se ozve trojí pípnutí a držák s plátky chleba či pinzami (2) pomalu vystoupá vzhůru. Červená kontrolka na tlačítku Go/Stop (11) přestane blikat (proces ukončen), ale zůstane rozsvícená, neboť přístroj je stále zapojen v síti.
- 7 Chcete-li ukončit ohřívání předčasně, stiskněte tlačítko Go/Stop (11) a držák s plátky chleba či pinzami (2) pomalu vystoupá vzhůru. Červená kontrolka na tlačítku Go/Stop (11) přestane blikat (ohřívání ukončeno), ale zůstane rozsvícená, neboť přístroj je stále zapojen v síti.
- 8 Chléb ani pinzy (2) se nepokoušejte vyjmout dříve než držák vystoupá zcela nahoru. (3)

D FUNKCE BAGEL (OPÉKÁNÍ POVRCHU)

- 1 Tato funkce je určena pro opékání povrchu různých druhů pečiva. Umožňuje Vám získat jednu stranu pečiva opečeno a křupavou, zatímco druhá zůstane vláčná.
- 2 Vložte plátky chleba či pečiva do otvorů (3) tousteru nebo do pinzy (2). Pinzu (2) poté vložte do otvorů (3).
- 3 Stiskněte tlačítko bagel (16), čímž zvolíte funkci jednostranného opékání. Rozsvítí se modrá kontrolka u tlačítka bagel (16).
- 4 Vyberte stupeň opečení: Volo Vám dává na výběr ze 6 možných stupňů 1 - 6. Po každém stisknutí tlačítka (15) na ovládacím displeji (10) se ozve pípnutí a rozsvítí se červená kontrolka u Vámi zvoleného stupně (s každým stiskem vyšší stupeň).
- 5 Stiskněte tlačítko Go/Stop (11). Ozve se pípnutí a rozblíká se červená kontrolka (tj. přístroj pracuje). Plátky chleba či pinzy automaticky klesnou do otvorů (3) a proces jednostranného opékání začne.
- 6 Po ukončení procesu se ozve trojí pípnutí a držák s plátky chleba či pinzami (2) pomalu vystoupá vzhůru. Červená kontrolka na tlačítku Go/Stop (11) přestane blikat (proces ukončen), ale zůstane rozsvícená, neboť přístroj je stále zapojen v síti.
- 7 Chcete-li ukončit opékání předčasně, stiskněte tlačítko Go/Stop (11) a držák s plátky chleba či pinzami (2) pomalu vystoupá vzhůru. Červená kontrolka na tlačítku Go/Stop (11) přestane blikat (ohřívání ukončeno), ale zůstane rozsvícená, neboť přístroj je stále zapojen v síti.
- 8 Chléb ani pinzy (2) se nepokoušejte vyjmout dříve než držák vystoupá zcela nahoru.

ČIŠTĚNÍ A ÚDRŽBA

TOUSTER ODPOJTE VŽDY, KDYŽ NENÍ V PROVOZU NEBO PŘED ČIŠTĚNÍM. NEODPOJUJTE HO TAHÁNÍM ZA KABEL.

KABELY, ZÁSTRČKU ANI JINÉ ČÁSTI TOUSTERU NESMÍTE VŮBEC PONOŘIT DO VODY ČI JINÉ KAPALINY.

- 1 Před čištěním toaster odpojte. Neodpojujte ho taháním za kabel.
 - 2 Před čištěním či jakoukoli jinou manipulací nechte přístroj vždy vychladnout.
 - 3 Čistěte **POUZE** vnější povrchy toasteru.
 - 4 Toaster můžete čistit pouze suchým nebo jen jemně navlhčeným hadříkem s několika kapkami neutrálního čistícího prostředku (nikdy nepoužívejte rozpouštědla).
 - 5 Ovládací displej (10) se všemi tlačítky můžete čistit jen měkkýma suchým hadříkem.
 - 6 Mřížka (1) může být po vyjmutí z kostry toasteru (4) umyta ručně ve vodě a neutrálním čistícím prostředku. Než ji znovu umístíte do přístroje, musíte mřížku důkladně vysušit.
 - 7 Pinzy (2) mohou být po vyjmutí z kostry toasteru (4) umyty ručně ve vodě a neutrálním čistícím prostředku. Než je znovu umístíte do přístroje, musíte je důkladně vysušit.
 - 8 Pro čištění příhrádky na drobky (5), postupujte takto:
 - a Táhnutím vyjměte příhrádku (5) z kostry toasteru.
 - b Omyjte ji ručně v neutrálním čistícím prostředku.
 - 9 Před umístěním zpět do přístroje ji důkladně vysušte a ujistěte se, že jste příhrádku vložili správně.
 - 9 Uvázne-li chléb v otvorech (3), postupujte takto.
 - a Vyjměte zástrčku ze zásuvky. Neodpojujte toaster taháním za kabel.
 - b Obráťte toaster vzhůru nohama a jemně s ním třeste, dokud nevyklepete všechny zbytky, aniž byste cokoli strkali do otvorů (3).
- NIKDY NIC nestrkejte do otvorů (3) za účelem vyndání jakýchkoli zbytků, mohli byste toaster neopravitelně zničit či způsobit vážné škody. Při dalším použití by toaster mohl způsobit osobě s ním pracující elektrický šok či jiné zranění.

Řešení problémů.

Při poruše či jakémkoli podezření na dysfunkci přístroje toaster okamžitě odpojte.

Pokud chybu nelze odstranit za pomoci instrukcí v tomto manuálu, kontaktujte zákaznický servis CASA BUGATTI. Neodborné opravy vystavují uživatele velkému nebezpečí. Výrobce nenese žádnou odpovědnost za škody či zranění způsobené neodbornou opravou přístroje a v těchto případech též propadají práva na záruku.

Zapínání toasteru bez chleba může přístroj neopravitelně zničit a tedy automaticky ruší práva vyplývající ze záruky.

ZÁRUKA

- 1 Je zaručena výměna či bezplatná oprava částí tousteru, které byly dysfunkční již v době prodeje díky výrobní chybě.
- 2 V případě neopravitelných či opakovaných dysfunkcí přístroje vzniklých díky výrobní chybě Vám bude na základě individuálního posouzení výrobce přístroj vyměněn.
- 3 Záruka nepokrývá škody zaviněné:
 - a nesprávným používáním
 - b neopatrností při zacházení
 - c nedodržením instrukcí a varování, nesprávnou instalací a údržbou
 - d zásahy a úpravami přístroje neodbornou či neautorizovanou osobou
 - e použitím neoriginálních náhradních dílů
 - f převážením
 - g spuštěním jakékoli funkce, je-li touster prázdný (tj. bez pečiva)
 - h jakýmkoli jinými okolnostmi než je výrobní chyba. Jakékoli právně nepodložené požadavky jsou vyloučeny.
- 4 Záruka nepokrývá škody způsobené nevhodným používáním a to zejména používáním mimo domácnost.
- 5 Výrobce nenese odpovědnost za žádné přímé či nepřímé škody na věcech či zranění osob a domácích zvířat, které jsou způsobeny neuposlechnutím všech bezpečnostních instrukcí obsažených v tomto manuálu, zejména nedodržením instrukcí k instalaci, použití a údržbě tousteru.
- 6 Výměna či oprava nesmí překročit záruční lhůtu. Záruka nepokrývá výměnu potravin, atd.
- 7 Záruka se počíná datem prodeje uvedeným na účtence a na záručním listu CASA BUGATTI.

SERVISNÍ CENTRUM

V případě dysfunkce či jiné chyby kontaktujte autorizovaného prodejce BUGATTI, který vrátí touster výrobcí. Zákazník platí poštovné při zaslání přístroje servisnímu centru na opravu před i po uplynutí záruční lhůty. Pokud je to možné, uschovejte pro tyto případy originální obalové materiály přístroje..



INFORMACE PRO SPRÁVNÉM SEŠROTOVÁNÍ VYROBKU VE SMYSLU EVROPSKÉ SMŮRNICE 2002/96

Po ukončení doby své životnosti nesmí být výrobek odklizen společně s domácím odpadem. Je třeba zabezpečit jeho odevzdání na specializovaná místa sběru tříděného odpadu, zřízovaných městskou správou anebo prodejcem, který zabezpečuje tuto službu. Oddělené sešrotování elektrospotřebičů je zárukou prevence negativních vlivů na životní prostředí a na zdraví, které způsobuje nevhodné nakládání, umožňuje recyklaci jednotlivých materiálů a tím i významnou úsporu energií a surovin.

Pro účely zdůraznění povinnosti tříděného sběru odpadu elektrospotřebičů je na výrobku zaškrtnutý příslušný symbol pro sběr tříděného odpadu

AVERTIZĂRI IMPORTANTE:

Amabile client,

Mulțumim că ați ales Volo, prăjitorul de pâine al Casei Bugatti. La fel ca toate aparatele electrodomestice și acest prăjitor de pâine trebuie folosit cu prudență și atenție pentru a evita anumite leziuni persoanelor și defecțiuni aparatului.

ÎNAINTE DE A FI PUS ÎN FUNCȚIUNE CITIȚI CU MARE ATENȚIE TOATE PRĂSCRIPȚIILE DE SIGURANȚĂ ȘI INSTRUCȚIUNILE PENTRU INSTALARE, FOLOSIRE, ÎNTREȚINERE.

CINE NU CUNOAȘTE FOARTE BINE INSTRUCȚIUNILE DE FOLOSIRE NU TREBUIE SĂ FOLOSEASCĂ APARATUL.

ATENȚIE:

Nu se asumă responsabilitatea pentru eventualele defecțiuni în caz de:

- folosire greșită sau în alte scopuri decât cele prevăzute;
- folosire a prăjitorului cu oricare din funcțiuni fără pâine;
- reparații făcute de personal neautorizat;
- folosirea pieselor de schimb și a accesoriilor care nu sunt originale.

Rolul instrucțiunilor de folosire

Pentru informații ulterioare sau în caz de probleme care nu au fost tratate suficient în instrucțiunile prezentate, adresați-vă serviciului CASA BUGATTI.

PĂSTRAȚI CU GRIJĂ INSTRUCȚIUNILE

și nu uitați să le înmânați celor care folosesc aparatul după dvs. Dacă le pierdeți înainte de prima utilizare cereți manualul de instrucțiuni serviciului CASA BUGATTI sau trimiteți un email pe adresa [HYPÉRLINK "mailto:diva@casabugatti.it" diva@casabugatti.it](mailto:diva@casabugatti.it).

Veți găsi pe prima pagină a broșurii ilustrații relative textului. Țineți o broșură deschisă la imagini în timp ce citiți instrucțiunile de folosire.

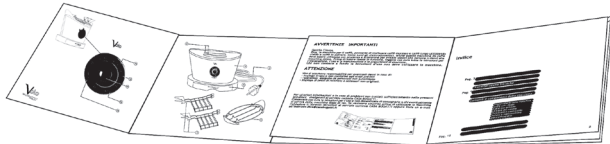

CUPRINS

Pag. 114	Caracteristici tehnice
Pag. “	Componente și comenzi
Pag. “	Accesorii
Pag. 115-117	Norme de siguranță
Pag. 118	Instalarea și punerea în funcțiune
Pag. 119	Sfaturi și recomandări de folosire
	Pag. 119 Prăjirea (go)
	Pag. 120 Încălzirea (reheat)
	Pag. 121 Dezghețarea (defrost)
	Pag. 122 Prăjirea pe o singură parte (bagel)
Pag. 123	Curățarea și întreținerea
Pag. 124	Defecțiuni și remedii
Pag. 124	Garanția

Caracteristici tehnice

Alimentare	Vedeți eticheta de sub aparat
Putere nominală	Vedeți eticheta de sub aparat
Dimensiuni	320 x 200 x h.300 mm circa
Carcasa	Oțel masiv
Greutate	2,8 Kg circa
Lungime cablu alimentare	1,0 metri circa
Protecție siguranță de supraîncălzire	încorporată
Sertar pentru firimituri	încorporat
Aprobări	Vedeți eticheta de sub aparat
Garanție	Certificat de garanție atașat

Descrierea componentelor

- (1) Grătar/tavă superior
- (2) Cleme pentru feliile de pâine (2 bucăți)
- (3) Spații pentru feliile de pâine sau pentru cleme
- (4) Carcasa prăjitorului
- (5) Sertar pentru firimituri
- (6) Cablu de alimentare

Comenzi ale prăjitorului

- (10) Display comenzi
- (11) Buton Go / Stop
- (12) Buton defrost pentru dezghețare
- (14) Buton reheat pentru încălzire
- (15) Buton pentru selectarea nivelului de prăjire (browning)
- (16) Buton bagel pentru prăjirea pâinii doar pe partea din exterior

NORME DE SIGURANȚĂ

CITIȚI CU ATENȚIE TOATE INSTRUCȚIUNILE. APARATUL POATE FI UTILIZAT DOAR DE CĂTRE ADULȚI SAU DE CĂTRE PERSOANE INSTRUIE PENTRU FOLOSIREA ACESTUIA. PĂSTRAȚI CU GRIJĂ ACESTE INSTRUCȚIUNI.

1. PENTRU A EVITA GRAVE LEZIUNI, ELECTROCUTĂRI SAU INCENDII, NU INTRODUCEȚI CABLUL, PRIZA SAU PRĂJITORUL, PARȚIAL SAU TOTAL, ÎN APĂ SAU ALTE LICHIDE. ATENȚIE LA SUPRAFEȚELE CALDE, PERICOL DE ARSURI.

Nu atingeți suprafețele calde. Manevrați cu mâner sau mănuși ce vă protejează de căldură toate suprafețele calde ale prăjitorului dintre care grătarul (1), clemele (2) și suprafața prăjitorului.

PERICOL ARSURI !

2. Acest aparat este destinat a fi întrebuițat în uz casnic și utilizări similare, cum ar fi: zone de personalul în bucătăriile din magazine, birouri și alte medii de lucru; ferme; de către clienții din hoteluri, moteluri și alte medii de tip rezidențial; în mediile de cazare de tip cazare și mic dejun. Folosiți prăjitorul de pâine numai potrivit destinației sale. Nu faceți nicio modificare tehnică care ar putea cauza riscuri.

3. Acest aparat poate fi folosit de copiii cu vârste începând de la 12 ani și de persoanele cu capacități fizice, senzoriale sau mentale reduse sau lipsite de experiență și cunoștințe, în cazul în care acestea sunt supravegheate sau au fost instruite cu privire la utilizarea aparatului într-un mod sigur și dacă acestea înțeleg pericolele implicate. Copiii nu se vor juca cu aparatul.

4. Nu atingeți niciodată părțile sub tensiune electrică. Pot provoca electrocutări și leziuni grave. Folosiți o priză de curent adecvată. Tensiunea trebuie să corespundă cu cea indicată pe tăblița lipită sub aparat. **Asigurați-vă că priza voastră de curent are împământare** . Nu folosiți aparatul descălțați sau cu picioarele ude.

NORME DE SIGURANȚĂ

5. Figura A: Cablul de alimentare. Cablul electric din dotare este scurt pentru a reduce riscurile ca acesta să se încălzească printre obiecte, persoane sau alte cabluri mai lungi. Pot fi folosite alte cabluri electrice sau prelungitoare doar dacă sunteți asigurați de către **ELECTRICIȘTI AUTORIZAȚI**. NU FOLOȘIȚI adaptoare sau reducții.

În cazul în care folosiți un cablu lung sau un prelungitor, acestea trebuie să aibă următoarele caracteristici:

a) Cablul electric sau prelungitorul trebuie să aibă aceleași caracteristici tehnice ale proprietăților electrice ale prăjitorului specificate pe tăblița ce se află sub aparat.

b) Prelungitorul trebuie să aibă împământare, adică să fie prevăzut cu trei fire.

În orice caz, cablul sau prelungitorul nu trebuie să fie înafara mobilei sau a mesei pentru a evita să fie atins/tras de către copii.

c) Nu așezați aparatul în vecinătatea aragazului, plitei sau a cuptorului.

d) Nu-l folosiți în aer liber.

Nu lăsați cablurile să atârne la colțurile mesei, sau să atingă suprafețe calde.

Nu manevrați aparatul cu cabluri sau prize care nu sunt în perfectă stare de funcționare sau după ce aparatul a avut probleme de funcționare. Returnați aparatul la cel mai apropiat centru de servicii autorizat pentru a fi controlat, reparat. Folosirea accesoriilor nerecomandate de către producătorul aparatului pot provoca incendii, șocuri electrice sau daune persoanelor.

6. Figura B: Asigurați-vă că copiii nu au posibilitatea de a se juca cu prăjitorul. Ei nu realizează pericolul aparatelor electrice.

7. Așezați aparatul pe o suprafață plană, verificând dacă piciorușele aderă la suprafață și aparatul nu poate fi răsturnat.

Nu așezați aparatul pe suprafețe foarte calde sau în preajma flăcărilor libere.

8. Figura C: Atingeți cu grijă părțile foarte calde. Manevrați cu mâner sau mânuși ce vă protejează de căldură suprafețele calde ale prăjitorului dintre care grătarul (1), clemele (2) și toate celelalte suprafețe ale prăjitorului. Nu introduceți mâinile niciodată, pentru nici un motiv, în spațiile pentru feliile de pâine (3). Nu încercați să mișcați feliile de pâine în interiorul prăjitorului (3) când acesta este în priză.

Atenție **PERICOL ARSURI:** suprafețele din jurul spațiilor pentru feliile de pâine (3), în timpul folosirii prăjitorului devin foarte calde.

9. Figura D: Pentru o corectă funcționare a prăjitorului vă sugerăm să-l așezați pe un plan bine nivelat, într-un ambient luminos și curat, la o priză ușor accesibilă. Mențineți aparatul la o distanță de minim 10 cm de pereți.

10. Figura E: Nu atingeți niciodată, pentru nici un motiv, prăjitorul cu mâinile umede/ude sau cu vreun material umed. Scoateți întotdeauna aparatul din priză atunci când nu mai este folosit sau înainte de a fi curățat. Nu scoateți din priză aparatul trăgând cablul. Lăsați aparatul să se răcească înainte de a mișca

NORME DE SIGURANȚĂ

părțile mobile sau de a-l curăța. Se va curăța cu un material neabraziv, uscat sau puțin umed, adăugând doar câteva picături de detergent neutru, neagresiv (nu folosiți solvenți). Curățați doar suprafețele externe ale prăjitorului.

11. Feliile de pâine de dimensiuni majore în comparație cu spațiile special create pentru acestea (3) **NU TREBUIE** să fie introduse în prăjitor. De asemenea, **NU TREBUIE** să introduceți în aceste spații nici un tip de folie pentru alimente, ustensile de bucătărie, pentru că pot provoca incendii, grave leziuni sau electrocutări.

12. Pâinea este un aliment care poate lua foc.

PERICOL INCENDIU : Un incendiu poate fi provocat dacă prăjitorul este acoperit în timpul funcționării sau intră în contact cu materiale inflamabile cum sunt perdelele, tapițeria, pereții etc.

13. În caz de defecțiuni sau defecte după o căzătură, scoateți imediat cablul din priză.

Nu băgați în priză aparatul defect niciodată. Reparațiile pot fi efectuate de către serviciul de asistență CASA BUGATTI. Adresați-vă vânzătorului și/sau contactați serviciul CASA BUGATTI. În caz de incendiu folosiți stingătoare cu anhidridă carbonică (CO₂). Nu folosiți apă sau stingătoare cu praf.

14. Aparatele nu sunt destinate a fi activate de un timer extern sau un sistem de control de la distanță separate.

15. Temperatura suprafețelor accesibile poate fi ridicată atunci când aparatul funcționează.

16. Pâinea poate arde. Prin urmare, prăjitoarele de pâine nu trebuie să fie utilizate în apropierea perdelelor sau sub perdele și alte materiale combustibile. Ele trebuie să fie supravegheate.

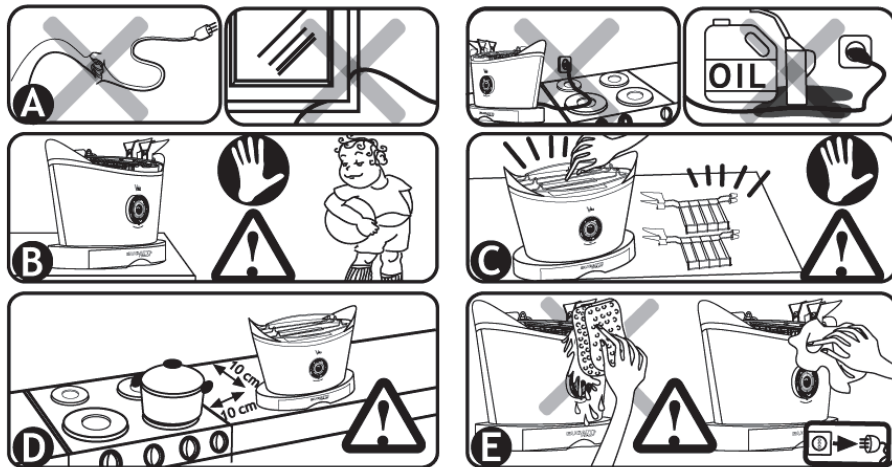

Instalarea și punerea în funcțiune

Ambalajul original a fost creat pentru expedierea prin poștă. Păstrați-l pentru a putea returna aparatul furnizorului în caz de necesitate. Înainte de instalarea prăjitorului **citiți cu atenție și urmați cu strictețe normele de siguranță specificate în paginile anterioare)**

După ce ați scos aparatul din ambalaj asigurați-vă că prăjitorul este în perfectă stare și controlați cu atenție ca în interiorul prăjitorului să nu existe nici un tip de material, bucăți de ambalaj, foaia de garanție sau alte materiale ce ar fi putut intra din întâmplare în timpul transportului.

Sacul din plastic care conține prăjitorul trebuie ținut departe de copii; în cazul în care este înghițit, poate duce la sufocare.

Pentru a șterge praful care s-a depus pe prăjitor folosiți un material moale și uscat.

După ce ați urmat cu strictețe normele de siguranță menționate mai sus, puteți trece la legarea la rețeaua electrică.

Legarea la rețeaua electrică: curentul electric poate fi mortal. Respectați normele de siguranță. Prăjitorul Volo trebuie conectat prin intermediul cablului de alimentare(6), la o priză la care tensiunea corespunde cu cea indicată pe tăblița de sub aparat. Pentru a-l deconecta, asigurați-vă că nici una din funcțiuni nu este activată sau apăsați butonul stop (11) și așteptați ca funcțiunea sa fie terminată iar lumina de pe butonul go/stop să nu fie intermitentă și doar apoi să scoateți aparatul din priză. Nu scoateți din priză trăgând de cablu. Asigurați-vă ca priza voastră de curent are împământare. 

Nu folosiți niciodată cabluri de alimentare defecte. Folosiți prelungitor doar dacă v-ați asigurat că este în perfecte condiții. (urmați normele de siguranță specificate la punctul 5)

Nu puneți în contact cu apa părțile sub tensiune niciodată: poate provoca scurt circuit!!! (urmați cu strictețe normele de siguranță)

Prăjitorul poate emana un miros înțepător sau poate produce un fum lejer când este folosit prima dată. Aceasta este o consecință normală a procesului de producție. Mirosul și fumul sunt inofensive și dispar imediat după prima folosire.

Funcționarea prăjitorului fără pâine poate cauza defecțiuni iremediabile acestuia excluzând automat garanția.

Sfaturi și recomandări de folosire

- 1) Urmați cu strictețe toate normele de siguranță, instalare și punere în funcțiune menționate anterior.
- 2) În momentul în care introduceți cablul de alimentare (6) în priză se va auzi un sunet "bip" iar beculuțul roșu de pe butonul Go/Stop (11) se va aprinde. Acesta este un semn ce indică faptul că aparatul este conectat la rețeaua electrică, deci este sub tensiune.
- 3) Dacă timp de 5 minute aparatul nu este folosit, intră în funcțiunea pauză. Beculețul roșu de pe butonul go/stop(11) rămâne aprins indicând că prăjitorul este în priză. Pentru reactivarea funcțiilor trebuie apăsat butonul (15) pentru indicarea gradului de prăjire.
- 4) Nu prăjiți felii de pâine prea subțiri sau bucăți de felii de pâine.
- 5) Nu prăjiți alimente care pot pierde lichide în timpul procesului de prăjire/coacere. Pe lângă faptul că va fi mai greu de curățat, poate produce incendii sau electrocutări.
- 6) Este foarte important ca înainte de fiecare utilizare, sertarul să fie curățat de firimituri sau alte impurități.
- 7) Feliile de pâine de dimensiuni majore în comparație cu spațiile special create pentru acestea (3) NU TREBUIE să fie introduse în prăjitor. De asemenea, NU TREBUIE să introduceți în aceste spații nici un tip de folie pentru alimente, ustensile de bucătărie, pentru că pot provoca incendii, grave leziuni sau electrocutări.
- 8) NU folosiți prăjitorul fără ca sertarul pentru firimituri (5) să fie introdus corect în carcasa prăjitorului (4). După folosire, scoateți întotdeauna din priză și goliți sertarul (5) urmând instrucțiunile de la capitoul CURĂȚARE ȘI MENȚINERE.
- 9) Dacă se folosesc clemele pentru feliile de pâine (2) asigurați-vă că feliile de pâine ajung până la capătul acestora.
- 10) Dacă se folosește grătarul (1) pentru încălzirea croissanturilor sau a pâinii, aveți grijă ca acesta să fie stabil și așezat corect în partea superioară a carcasei prăjitorului (4). Așezați alimentul dorit pe grătar (1) și folosiți funcțiunea de prăjire (vezi funcțiunea de prăjire) sau încălzire (vezi funcțiunea încălzire = reheat) mai jos prezentate. Dacă se folosește grătarul (1), clemele (2) nu se mai folosesc, deci nu mai trebuie introduse în spațiile destinate acestora (3).

A) FUNCȚIUNEA DE PRĂJIRE

- 1) Introduceți feliile de pâine în spațiile special create pentru acestea (3) sau introduceți feliile de pâine în cleme (2) iar apoi introduceți clemele în aceste spații. Cu această funcțiune puteți încălzi pâinea sau croissanturile așezându-le pe grătar (1): dacă se folosește grătarul (1), clemele (2) nu se mai folosesc, deci nu mai trebuie introduse în spațiile destinate acestora (3).
- 2) Selecționați nivelul de prăjire dorit: Volo permite prăjirea în 6 nivele diferite, de la 1 la 6. Apăsând butonul "nivel de prăjire"(15), Volo emite un bip la fiecare apăsare a butonului (15) iar pe display (10) se arind beculețele roșii corespunzătoare numerelor indicate pentru nivelele de prăjire. Unui număr de beculețe mai mare îi corespunde un nivel mai mare de prăjire.

Sfaturi și recomandări de folosire

3) Apăsând butonul Go/Stop (11) Volo emite un sunet "bip" și beculețul roșu de pe acest buton luminează intermitent (indicând că prăjitorul funcționează) și liftul care susține feliile de pâine sau clemele care conțin feliile de pâine coboară automat în spațiile pentru feliile de pâine sau cleme (3) iar faza de prăjire începe.

4) Când pâinea a fost prăjită, Volo emite trei sunete "bip" iar liftul care susține feliile de pâine sau clemele cu feliile de pâine lent și automat. Beculețul roșu de pe butonul (11) nu mai luminează intermitent (indicând că operațiunea s-a sfârșit), dar va rămâne aprins, indicând că prăjitorul este încă conectat la rețeaua de energie electrică.

5) Dacă doriți să terminați prăjirea mai repede decât la nivelul pe care l-ați selectat este suficient să apăsați butonul go/stop (11) și liftul care susține feliile de pâine sau clemele cu feliile de pâine urcă încet și automat. Beculețul roșu de pe butonul (11) nu mai luminează intermitent (indicând că operațiunea s-a sfârșit), dar va rămâne aprins, indicând că prăjitorul este încă în priză.

6) Nu scoateți feliile de pâine sau clemele decât atunci când liftul a ajuns sus și s-a oprit. Dacă ați pus pâine pe grătar, cele trei sunete bip vor anunța că prăjirea s-a terminat și atunci puteți lua pâinea de pe grătar.

ATENȚIE: Manevrați cu mâner sau mănuși ce vă protejează de căldură suprafețele calde ale prăjitorului dintre care grătarul (1), clemele (2) și toate celelalte suprafețe ale prăjitorului.

B) FUNCȚIUNEA DE ÎNCĂLZIRE (reheat)

1) Introduceți feliile de pâine în spațiile adecvate (3) ale prăjitorului sau introduceți-le în cleme (2) și apoi introduceți clemele în spațiile prăjitorului (3). Cu această funcțiune puteți încălzi pâinea sau croissanturile și pe grătar (1): dacă folosiți grătarul (1), clemele nu se mai folosesc, deci nu trebuie introduse în prăjitor.

2) Selectați funcțiunea de încălzire apăsând butonul reheat (14). Se va aprinde un beculeț albastru pe acest buton (14) care indică faptul că ați ales funcțiunea încălzire.

3) Apăsând butonul Go/Stop (11), Volo emite un sunet "bip" iar beculețul roșu de pe acest buton începe să lumineze cu intermitență (indicând că prăjitorul funcționează). Liftul care susține feliile de pâine sau clemele cu feliile de pâine coboară automat în prăjitor iar operațiunea de încălzire începe și durează o perioadă de timp prevăzută în fișa electronică.

4) Când operațiunea de încălzire a luat sfârșit Volo emite trei sunete "bip" și liftul care susține feliile de pâine urcă încet și automat. Beculețul roșu de pe butonul go/stop (11) nu mai luminează intermitent (indicând că operațiunea s-a terminat), dar rămâne aprins confirmând că prăjitorul este în priză.

5) Dacă se dorește oprirea funcțiunii de încălzire mai repede decât timpul prevăzut, trebuie doar să apăsați butonul go/stop (11) iar liftul care susține feliile de pâine sau clemele cu feliile de pâine urcă încet și automat. Beculețul roșu de pe butonul go/stop (11) nu va mai lumina intermitent (indicând că funcțiunea a luat sfârșit), însă va rămâne aprinsă semnaland că prăjitorul este conectat încă la rețeaua de energie electrică.

Sfaturi și recomandări de folosire

6) Nu scoateți feliile de pâine sau clemele cu feliile de pâine din prăjitor decât atunci când liftul a ajuns sus și s-a oprit. Dacă ați pus pâine pe grătar, cele trei sunete bip vor anunța că prăjirea s-a terminat și atunci puteți lua pâinea de pe grătar. **ATENȚIE:** Manevrați cu mânere sau mănuși ce vă protejează de căldură suprafețele calde ale prăjitorului dintre care grătarul (1), clemele (2) și toate celelalte suprafețe ale prăjitorului.

C) FUNCȚIUNEA DE DEZGHEȚARE (defrost)

1) Introduceți feliile de pâine congelată în spațiile adecvate (3) ale prăjitorului sau introduceți-le în cleme (2) și apoi introduceți clemele în spațiile prăjitorului (3).

2) Selectați funcțiunea de dezghețare apăsând butonul defrost (12). Se va aprinde un becuțel albastru pe acest buton (12) care indică faptul că ați ales funcțiunea dezghețare.

3) Selecționați nivelul de prăjire dorit: Volo permite prăjirea în 6 nivele diferite, de la 1 la 6. Apăsând butonul "nivel de prăjire"(15), Volo emite un bip la fiecare apăsare a butonului (15) iar pe display (10) se aprind becuțele roșii corespunzătoare numerelor indicate pentru nivelele de prăjire. Unui număr de becuțe mai mare îi corespunde un nivel mai mare de prăjire.

4) În cazul acestei funcțiuni de dezghețare (defrost), în mod automat Volo va mări timpul de coacere permițând feliilor de pâine să se dezghețe înainte de a fi prăjite.

5) Apăsând butonul Go/Stop (11), Volo emite un sunet "bip" iar becuțul roșu de pe acest buton începe să lumineze cu intermitență (indicând că prăjitorul funcționează). Liftul care susține feliile de pâine sau clemele cu feliile de pâine coboară automat în prăjitor iar operațiunea de dezghețare începe.

6) Când pâinea a fost prăjită, Volo emite trei sunete "bip" iar liftul care susține feliile de pâine sau clemele cu feliile de pâine urcă lent și automat. Becuțul roșu de pe butonul (11) nu mai luminează intermitent (indicând că operațiunea s-a sfârșit), dar va rămâne aprins, indicând că prăjitorul este încă conectat la rețeaua de energie electrică.

7) Dacă doriți să terminați prăjirea mai repede decât la nivelul pe care l-ați selectat este suficient să apăsați butonul go/stop (11) și liftul care susține feliile de pâine sau clemele cu feliile de pâine urcă încet și automat. Becuțul roșu de pe butonul (11) nu mai luminează intermitent (indicând că operațiunea s-a sfârșit), dar va rămâne aprins, indicând că prăjitorul este încă în priză.

8) Nu scoateți feliile de pâine sau clemele cu feliile de pâine din prăjitor decât atunci când liftul a ajuns sus și s-a oprit.

Sfaturi și recomandări de folosire

D) FUNCȚIUNEA DE BAGEL (bagel) sau prăjirea pâinii doar pe o parte

1) Funcțiunea bagel ia numele de la un sandwich tipic american. Această funcțiune permite prăjirea pâinii doar pe una din părți. În acest fel putem avea doar o parte crocantă, cealaltă rămânând moale și pufoasă.

2) Introduceți feliile de pâine în spațiile adecvate (3) ale prăjitorului sau introduceți-le în cleme (2) și apoi introduceți clemele în spațiile prăjitorului (3).

3) Selectați funcțiunea de bagel apăsând butonul bagel (16). Se va aprinde un beculeț albastru pe acest buton (16) care indică faptul că ați ales funcțiunea de bagel.

4) Selecționați nivelul de prăjire dorit: Volo permite prăjirea în 6 nivele diferite, de la 1 la 6. Apăsând butonul "nivel de prăjire"(15), Volo emite un bip la fiecare apăsare a butonului (15) iar pe display (10) se aprind becuțele roșii corespunzătoare numerelor indicate pentru nivelele de prăjire. Unui număr de becuțe mai mare îi corespunde un nivel mai mare de prăjire.

5) Apăsând butonul Go/Stop (11), Volo emite un sunet "bip" iar becuțelul roșu de pe acest buton începe să lumineze cu intermitență (indicând că prăjitorul funcționează). Liftul care susține feliile de pâine sau clemele cu feliile de pâine coboară automat în prăjitor iar operațiunea de prăjire bagel începe.

6) Când operațiunea de prăjire bagel s-a terminat, Volo emite trei sunete "bip" iar liftul care susține feliile de pâine sau clemele cu feliile de pâine urcă lent și automat. Becuțelul roșu de pe butonul (11) nu mai luminează intermitent (indicând că operațiunea s-a sfârșit), dar va rămâne aprins, indicând că prăjitorul este încă conectat la rețeaua de energie electrică.

7) Dacă doriți să terminați prăjirea bagel mai repede decât la nivelul pe care l-ați selectat este suficient să apăsați butonul go/stop (11) și liftul care susține feliile de pâine sau clemele cu feliile de pâine urcă încet și automat. Becuțelul roșu de pe butonul (11) nu mai luminează intermitent (indicând că operațiunea s-a sfârșit), dar va rămâne aprins, indicând că prăjitorul este încă în priză.

8) Nu scoateți feliile de pâine sau clemele cu feliile de pâine din prăjitor decât atunci când liftul a ajuns sus și s-a oprit.

Curățarea și întreținerea

SCOATEȚI ÎNTOTDEAUNA APARATUL DIN PRIZĂ ATUNCI CÂND ACESTA NU ESTE FOLOSIT SAU DORIȚI SĂ-L CURĂȚAȚI. NU SCOATEȚI DIN PRIZĂ TRĂGÂND DE CABLU. NU INTRODUCEȚI TOTAL SAU PARȚIAL CABLURI, PRIZE SAU PRĂJITORUL ÎN APĂ SAU ALTE LICHIDE.

- 1) Înainte de a curăța prăjitorul nu uitați să scoateți din priză. Să nu scoateți din priză trăgând de cablu.
- 2) Lăsați aparatul să se răcească înainte de a-l curăța sau de a mișca părțile mobile ale acestuia.
- 3) Curățați doar suprafețele externe ale aparatului.
- 4) Se va curăța cu un material neabraziv, uscat sau puțin umed, adăugând doar câteva picături de detergent neutru, neagresiv (nu folosiți solvenți niciodată).
- 5) Display-ul (10) pe care se află toate butoanele de comandă și funcționare se va curăța doar cu un material uscat și moale.
- 6) Grătarul superior (1) care se detașează de carcasa prăjitorului (4) poate fi spălat manual cu apă și detergenți neutri. Înainte de a fi refolosit sau așezat pe prăjitor asigurați-vă că este perfect uscat.
- 7) Cele două cleme în care se așează feliile de pâine (2) pot fi spălate manual cu apă și detergenți neutri, însă doar după ce au fost scoase din prăjitor. Înainte de a le folosi din nou sau a le introduce în spațiile special create din corpul prăjitorului (3), asigurați-vă că sunt perfect uscate.
- 8) Curățarea sertarului pentru firimituri (5) se va face urmând instrucțiunile de mai jos:
 - (a) Scoateți sertarul (5) din corpul prăjitorului (4) trăgându-l spre exterior;
 - (b) Clățiți-l manual și doar cu detergenți neutri pe toate suprafețele;
 - (c) Asigurați-vă că este perfect uscat înainte de a-l introduce în prăjitor. Aveți grijă ca acesta să fie introdus corect.
- 9) Dacă se întâmplă să rămână bucăți de pâine în interiorul prăjitorului, urmați instrucțiunile de mai jos:
 - (a) Scoateți aparatul din priză dar nu trăgând de cablu;
 - (b) Mișcați sau întoarceți aparatul cu delicatețe așteptând ca eventualele residuri să iasă fără să apelați la vreun obiect extern;
 - (c) NU introduceți nici un tip de obiect în interiorul aparatului (3) cu scopul de a scoate bucățile de pâine care au rămas prinse în timpul folosirii. Puteți provoca atât serioase daune elementelor interne ale prăjitorului cât și electrocutări sau grave leziuni persoanelor care vor folosi ulterior aparatul.

Defecțiuni și remedii

În caz de defecțiuni sau inconveniențe ale prăjitorului Volo, scoateți imediat din priză. Dacă nu reușiți să eliminați defecțiunea urmând indicațiile din manualul de instrucțiuni, contactați serviciul CASA BUGATTI. Reparațiile greșit efectuate pot provoca riscuri mari utilizatorului. Se absolvă orice responsabilitate aferentă defecțiunilor cauzate de reparații incorecte realizate de către persoane neautorizate, iar în acest caz nu mai dispuneți de garanție.

Punerea în funcțiune a prăjitorului fără pâine poate cauza daune iremediabile acestuia excluzând automat garanția.

Garanția

1) Prin garanție se înțelege înlocuirea sau repararea gratuită a părților componente ale aparatului, ce rezultă a fi defectate din fabricație.

2) În caz de defecțiuni ireparabile sau de o defecțiune repetabilă de aceeași natură se va prevedea printr-o hotărâre a casei producătoare, înlocuirea aparatului.

3) Garanția nu acoperă defecțiuni derivate din:

a) folosire incorectă;

b) defecțiuni cauzate de spargeri accidentale și neglijență;

c) lipsa observării instrucțiunilor și avertizărilor, instalație și întreținere incorectă;

d) întreținere și/sau modificări realizate de personal neautorizat;

e) utilizarea pieselor de schimb, altele decât cele originale;

f) transport;

g) punerea în funcțiune a aparatului în gol (fără a folosi pâine);

h) orice altă circumstanță care nu are nici o legătură cu vreun eventual defect de fabricație. Este exclusă orice altă revendicare ce nu este prevăzută de lege;

i) Pentru reparațiile în garanție sau în afara garanției, toate cheltuielile de transport și livrare vor fi pe seama cumpărătorului.

4) Garanția nu acoperă defecțiuni derivate din folosirea incorectă și în caz de folosire în alt scop decât casnic.

5) Casa producătoare nu răspunde pentru eventualele defecțiuni generate direct sau indirect asupra persoanelor, lucrurilor sau animalelor domestice, ca și consecință a lipsei observării tuturor prevederilor de siguranță indicate în manual, în special a avertizărilor privind instalația, folosirea și întreținerea aparatului.

6) Eventuala înlocuire sau reparație nu întrerupe perioada de garanție. Este exclusă schimbarea materialelor de consum: rezistența, etc.

7) Validitatea garanției va fi confirmată de data bonului de casă din momentul achiziționării și de către returnarea garanției casei producătoare – CASA BUGATTI – .

SERVICIUL ASISTENȚĂ

În caz de defecțiuni ale aparatului, adresați-vă unui distribuitor autorizat Bugatti, care îl vor trimite fabricii. Pentru reparații în garanție sau în afara garanției, toate cheltuielile de transport și/sau livrare vor fi suportate de către cumpărător. Încercați să păstrați cu grijă ambalajul aparatului pentru că va fi util pentru o eventuală expediere.



AVERTIZĂRI PRIVIND RECICLAREA PRODUSULUI ÎN BAZA — DIRECTIVEI EUROPENE 2002/96/EC.

Când aparatul ajunge la stadiul în care nu mai poate fi folosit, nu trebuie aruncat împreună cu deșeurile urbane. Acesta poate fi dus într-un centru în care se reciclează materiale prevăzut de către administrațiile locale sau la un vânzător care furnizează astfel de servicii. Reciclarea electrodomesticelor permite evitarea posibilelor consecințe negative asupra mediului înconjurător și sănătății în cazul în care produsele nu sunt reciclate corespunzător. De asemenea, permite recuperarea materialelor din care este compus, o importantă economisire a energiei și resurselor. Pentru a sublinia obligația de a recicla electrodomesticile, pe produs veți găsi simbolul container-ului barat.

TÄRKEITÄ HUOMIOITA

Hyvä Asiakas,
Kiitos, että valitsit Casa Bugatin VOLO leivänpaahtimen. Kuten kaikkia elektronisia laitteita, myös tätä paahtinta tulee käyttää huolellisesti ja ohjeiden mukaan vammojen välttämiseksi.

ENNEN PAAHTIMEN ENSIMMÄISTÄ KÄYTTÖÄ, LUE KÄYTTÖOHJEET KOSKIEN LAITTEEN ASENTAMISTA, KÄYTTÖÄ JA HUOLTOA, SEKÄ TURVAOHJEET HUOLELLISETI.

ÄLÄ KÄYTÄ PAAHDINTA, JOS ET TUNNE TURVAOHJEITA. VAROITUS

Takuu ei korvaa vaurioita, jotka ovat aiheutuneet:

- vääränlaisesta tai käyttötarkoitukseen sopimattomasta käytöstä
- tehosekoittimen käytöstä tyhjänä
- ei-valtuutetun henkilön suorittamista korjauksista
- ei-alkuperäisten varaosien tai tarvikkeiden käytöstä
- Kun leivänpaahtinta käytetään sämpylänlämmittimellä (1), käännä paahtotason valitsin alhaisimmalle tasolle

Käyttöohjeiden käyttö

Lisätietoja tai tässä käyttöohjeesta puuttuvia ongelmanratkaisuoheita varten ota yhteys maahantuojaan.

SÄILYTÄ KÄYTTÖOHJEET ja muista antaa ne eteenpäin seuraavalle käyttäjälle. Jos käyttöohjeet katoavat, pyydä uudet käyttöohjeet maahantuojalta tai lähettämällä sähköpostia osoitteeseen diva@casabugatti.it.

Ensimmäiseltä sivulta (sisäkansi) löydät kuvia, jotka liittyvät tekstiin. Pidä ensimmäinen sivu auki lukiessasi käyttöohjeita.

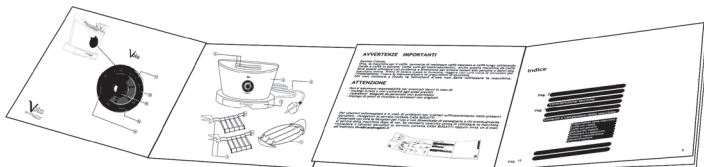

Sisältö

S. 128	Tekniset
S. 128	Paahtimen
S. 128	Paahtimen
S. 129-131	Tärkeitä
S. 132	Asennus
S. 133	Käyttö
S. 133	Paaho
S. 134	Uudelleenlämmitys
S. 134	Sulatus
S. 135	Bagel -toiminto
S. 136	Puhdistus ja huolto
S. 136	Viat
S. 137	Takuu

Tekniset tiedot

Virtalähde	Katso tyyppikilpi laitteen alapuolella
Jännite	Katso tyyppikilpi laitteen alapuolella
Mitat	Noin 320 x 200 x 300 mm
Runko	Terästä
Paino	Noin 2,8 kg
Virtajohdon pituus	Noin 1, 0 metriä
Ylikuumenemissuoja	Sisäänrakennettu
Murukaukalo	Mukana
Turvamerkinnot	Katso tyyppikilpi laitteen alapuolella
Takuu	Kuten liitteenä olevassa lomakkeessa

Paahtimen osat

- Sämpyläteline ①
- Grilliparila ②
- Paahtoaukko ③
- Paahtimen runko ④
- Murukaukalo ⑤
- Virtajohto ja pistoke ⑥

Paahtimen kytkimet

- Ohjauspaneeli ⑩
- Go / Stop -näppäin ⑪
- Sulatusnäppäin ⑫
- Uudelleenlämmitys­näppäin ⑭
- Paahtoasteen säätö ⑮
- Bagel -näppäin ⑯

Tärkeitä turvaohjeita

LUE KAIKKI KÄYTTÖOHJEET HUOLELLISESTI. PAAHDINTA SAA KÄYTTÄÄ VAIN AIKUINEN, JOKA ON LUKENUT KÄYTTÖOHJEET. SÄILYTÄ OHJEET HUOLELLISESTI.

1.1. ESTÄÄKSESI VAKAVIA VAMMOJA, SÄHKÖISKUJA JA TULIPALOJA, ÄLÄ UPOTA VIRTajohtoa, PISTOTULPPAA TAI PAAHDINTA VETEEN TAI MUUHUN NESTEeseen OSITTAIN TAI KOKONAAN. VAROITUS: PALOVAMMOJEN VAARA. KUUMIA PINTOJA!

Älä koske kuumiin pintoihin. Käytä uunikintaita koskiessasi erittäin kuumiin pintoihin,

kuten sämpylätelineeseen (1), grillipariloihin (2) tai paahtimen runkoon: **PALOVAMMOJEN VAARA!**

2. Tämä kodinkone on tarkoitettu kotitalouksien käyttöön sekä muuhun samantapaiseen käyttöön, kuten: työpaikkojen ruokailutiloihin, toimistoihin ja muihin työympäristöihin; maataloihin; asiakkaiden käyttöön hotelleissa, motelleissa ja muissa asuinympäristöissä; bed and breakfast -tyyppisiin asuinympäristöihin. Käytä leivänpaahdinta vain sen aiottuun käyttötarkoitukseen. Älä tee laitteeseen teknisiä muutoksia, jotka saattavat aiheuttaa vaaran.

3. Tätä kodinkonetta saavat käyttää 12-vuotiaat ja sitä vanhemmat lapset sekä liikunta-, aisti- ja kehitysvammaiset henkilöt tai henkilöt, joiden kokemukset ja tiedot ovat puutteellisia, jos heitä on ensin opastettu laitteen turvalliseen käyttöön ja he ymmärtävät sen käyttöön liittyvät vaarat. Lapset eivät saa leikkiä laitteella. Vain yli 12-vuotiaat lapset saavat suorittaa laitteen puhdistuksen ja huollon, aina valvonnan alaisena. Pidä laite ja sen virtajohto alle 12-vuotiaiden lasten ulottumattomissa.

4. Älä koskaan koske sähköosiin. Ne voivat aiheuttaa sähköiskun ja loukkaantumisen vaaran. Liitä paahdin pistorasiaan, jossa on oikea jännite. Jännitteen tulee olla sama kuin laitteen alapuolella olevassa tyyppikilvessä. Varmista, että käytät maadoitettua pistorasiaa. Älä käytä paahdinta märillä käsillä tai paljain jaloin .

Tärkeitä turvaohjeita

5. Kuva A: virtajohto ja pistoke. Hyvälaatuista jatkojohtoa voidaan käyttää, jos SÄHKÖALAN AMMATTILAINEN on todennut sen oikeanlaiseksi. ÄLÄ KÄYTÄ virtajohdossa adaptereita. Jos käytössä on jatkojohto:

- a) sen tulee olla vähintään paahtimeen tyyppikilvessä mainittua jännitettä vastaava ja maadoitettu.
- b) Jatkojohto ei koskaan saa kulkea huonekalujen yli tai siten, että lapset pääsevät siihen käsiksi tai siten, että siihen voi kompastua.
- c) Älä sijoita paahtinta tai sen virtajohtoa kaasupolttimien, sähkölevyjen tai uunien läheisyyteen.
- d) Älä käytä paahtinta ulkona.
- e) Älä anna virtajohdon roikkua pöydän reunan yli tai koskea kuumiin pintoihin.
- f) Älä käytä laitetta, jos sen virtajohto on vaurioitunut tai jos se ei toimi oikein tai on muutoin vaurioitunut. Vie laite tällöin valtuutettuun huoltoliikkeeseen tarkistusta tai korjausta varten.
- g) Jos virtajohto tai pistoke on vaurioitunut, se täytyy vaihtaa valtuutetussa huoltoliikkeessä. Sellaisten osien käyttö, joita valmistaja ei suosittele, voi aiheuttaa tulipalon, sähköiskun tai vamman vaaran.

6. Kuva B: Varmista, että lapset eivät leiki tehosekoittimella. Lapset eivät ymmärrä sähkölaitteiden vaaroja.

7. Sijoita paahtin tasaiselle alustalle varmistaen, että sen jalat ovat tukevasti alustaa vasten siten, ettei paahtin pääse kaatumaan.

Älä sijoita paahtinta kuumien pintojen tai avotulen läheisyyteen.

8. Kuva C: Varo kuumia pintoja. Käytä uunikintaita. Ole erityisen varovainen kun kosket erittäin kuumiin pintoihin, kuten sämpylätelineeseen (1), grillipariloihin (2) ja paahtimen pintoihin. Älä koskaan laita sormia paahtoaukkoihin (3). Älä koskaan yritä ottaa leipiä paahtoaukoista (3), kun paahtin on liitetty verkkovirtaan.

VAROITUS! PALOVAMMOJEN VAARA! Paahtoaukkojen (3) ympäristö kuumenee käytön aikana.

9. Kuva D: Varmistaaksesi, että paahtin toimii oikein, sijoita se tasaiselle alustalle riittävästi valaistuun ja hygieeniseen paikkaan, jossa pistorasia on helposti käytettävissä. Sijoita paahtin vähintään 10 cm etäisyydelle seinistä.

Tärkeitä turvaohjeita

10. Kuva E: Älä koskaan koske paahtimeen märillä tai kosteilla käsillä tai kankaalla. Irrota aina pistoke pistorasiasta kun laitetta ei käytetä tai kun se puhdistetaan. Älä koskaan vedä virtajohdosta irrottaessasi pistoketta pistorasiasta. Paahtimen voi puhdistaa kuivalla tai hieman kostealla hankaamattomalla kankaalla ja miedolla, ei-syövyttävällä puhdistusaineella (ei liuottimilla). Puhdista paahtimen runko ainoastaan ulkopuolelta.

11. Leipäviipalet, jotka ovat leveämpiä kuin paahtoaukot (3) EI SAA laittaa paahtoaukkoihin (3). Tämä voi aiheuttaa tulipalon, sähköiskun tai vakavan vamman.

12. Leipä on ruoka-aine, joka saattaa syttyä tuleen.

TULIPALON VAARA: Jos paahtin peitetään käytön aikana, tulipalon vaara on olemassa. Älä käytä paahtinta helposti syttyvien aineiden, kuten verhojen, tapettien tai seinien lähellä.

13. Jos laite ei toimi oikein, irrota pistoke pistorasiasta välittömästi. Älä koskaan käytä rikkoutunutta paahtinta. Rikkoutuneen sekoittimen saa korjata ainoastaan valtuutettu huoltoliike.

14. Laitteiden käynnistykseen ei tule käyttää ulkoista ajastinta tai erillisellä kauko-ohjaimella varustettua järjestelmää.

15. Kosketusetäisyydellä olevien pintojen lämpötila saattaa olla korkea laitteen ollessa käynnissä.

16. Leipä saattaa palaa. Tämän vuoksi leivänpaahtinta ei tule käyttää verhojen tai muiden tulenarkojen materiaalien lähellä tai alla. Paahtimien käyttöä tulee valvoa.

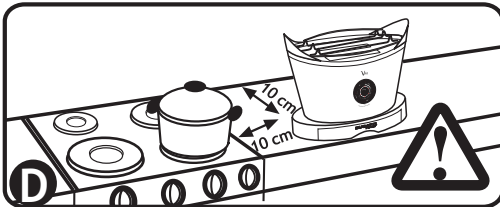
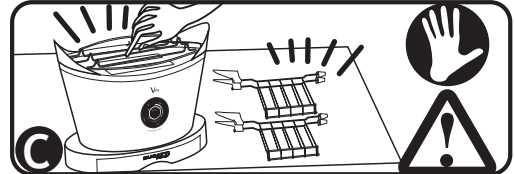
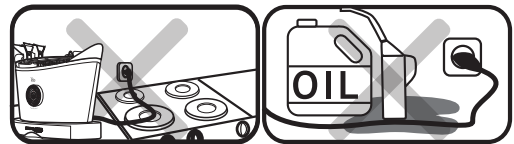
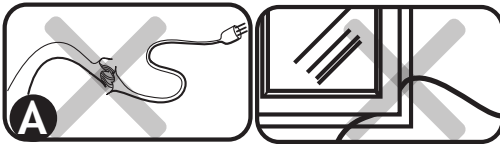

Asennus ja käytön aloittaminen

Alkuperäinen pakkaus on suunniteltu laitteen kuljetusta varten. Säädä pakkaus siltä varalta, että laitetta joudutaan kuljettamaan tulevaisuudessa. Ennen laitteen asentamista, seuraa tarkasti yllä olevia ohjeita. Kun paahtin on purettu pakkauksesta, varmista että se on ehjä ja että paahtimen paahtoaukkoihin (3) ei ole jäänyt pakkausmateriaaleja tai niihin ole joutunut muita esineitä kuljetuksen tai pakkauksen purkamisen aikana.

Pidä muovipussit poissa lasten ulottuvilta: ne voivat aiheuttaa tukehtumisvaaran.

Poistaaksesi paahtimen päälle kertyneen pölyn, pyyhi se kuivalla, pehmeällä kankaalla.

Kun olet tehnyt yllä mainitut toimenpiteet ja lukenut tarkasti turvaohjeet, voit kiinnittää paahtimen virtajohdon pistorasiaan.

Liittäminen verkkovirtaan: sähkövirta voi tappaa. Seuraa tarkasti kaikkia turvaohjeita. Volo paahtin täytyy liittää pistokkeen (6) avulla pistorasiaan, jonka jännite vastaa laitteen pohjassa olevassa tyyppikilvessä mainittua jännitettä.

Irrottaaksesi virtajohdon, varmista ettei paahtin ole päällä painamalla Stop painiketta (11) ja odota paahtimen pysähtymistä ja Go/Stop painikkeen valon sammumista. Irrota virtajohto pistorasiasta kun punainen valo lakkaa vilkkumasta. Älä irrota virtajohtoa vetämällä virtajohdosta. Ota kiinni pistotulpasta.

Varmista, että käyttämäsi pistorasia on maadoitettu.

Älä koskaan käytä viallista tai rikkoutunutta virtajohtoa. Käytä jatkojohtoa vain varmistuttuasi, että se on ehjä. (kiinnitä tarkkaan huomiota kohdassa 5 mainittuihin turvallisuusohjeisiin).

Älä koskaan anna sähköosien pästä kosketuksiin veden kanssa: saatat aiheuttaa oikosulun!!!

(kiinnitä tarkkaan huomiota yllä mainittuihin turvallisuusohjeisiin).

Paahtimesta saattaa lähteä pistävä haju tai jopa hieman savua ensimmäisellä käyttökerralla. Tämä on normaalia. Haju ja savu ovat vaarattomia ja haihtuvat muutamassa minuutissa. Paahtimen käyttö ilman leipää saattaa vaurioittaa laitetta ja katkaisee takuun voimassaolon

Käyttö

1. Seuraa tarkasti kaikkia turvaohjeita ja asennukseen ja käyttöön liittyviä ohjeita.
2. Kun pistoke (6) liitetään pistorasiaan, Volo antaa äänimerkin ja punainen merkkivalo syttyy Go /Stop -näppäimessä (11). Tämä kertoo laitteen saavan virtaa.
3. Jos mitään näppäintä ei paineta 5 minuuttiin, paahdin siirtyy lepotilaan, mutta punainen merkkivalo jää palamaan Go /Stop -näppäimeen (11). Jatkaaksesi käyttöä, paina paahtoasteen valintapainiketta (15).
4. Älä paaahda erittäin ohuita tai rikkoutuneita leipäviipaleita.
5. Älä paaahda leipiä, joista saattaa valua jotain paahtimeen paahdon aikana. Sen lisäksi, että roiskeet vaikeuttavat paahtimen puhdistamista, ne voivat aiheuttaa tulipalon tai sähköiskun.
6. On myös erittäin tärkeää poistaa kaikki murut ja roiskeet murukaukalosta ennen paahtimen käyttöä.
- 7) 7. Leipäviipaleet, jotka ovat leveämpiä kuin paahtoaukot (3) EI SAA laittaa paahtoaukkoihin. ÄLÄ laita foliota tai keittiövälineitä paahtoaukkoihin (3). Tämä voi aiheuttaa tulipalon, sähköiskun tai vakavan vamman.
8. ÄLÄ käytä paahtinta, ellei murukaukalo (5) ole kunnolla paikoillaan paahtimen rungossa (4). Käytön jälkeen irrota pistoke pistorasiasta ja tyhjennä murukaukalo (5) kuten kohdassa Puhdistus ja huolto ohjeistetaan.
9. Jos käytät grillipariloita (2), varmista että leipäviipaleet tai voileivät koskettavat pariloiden pohjalevyä. Jos käytät sämpylätelinettä (1), varmista että teline on kunnolla paikoillaan paahtimen rungossa (4) päällä. Laita leivät sämpylätelineeseen (1) ja käytä paahtotoimintoa (katso kohta ”Paahtaminen”) tai uudelleenlämmitystä (katso kohta ”Uudelleenlämmitys”). Kun käytät sämpylätelinettä (1), älä käytä grillipariloita (2) paahtoaukoissa (3).

A) PAAHTO

1. Aseta leipäviipaleet paahtoaukkoihin (3) tai aseta leipäviipaleet/voileivät grillipariloihin (2) ja aseta grilliparilat (2) paahtoaukkoihin (3). Voit käyttää tätä toimintoa myös leipien, kroissanttien tai sämpylöiden lämmittämiseen sämpylätelineessä (1). Kun käytät sämpylätelinettä (1), älä käytä grillipariloita (2) paahtoaukoissa (3).
2. Valitse paahtoaste: Volo antaa mahdollisuuden valita 6 eri paahtoastetta (leivän tummuutta). Paina paahtoasteen valintapainiketta (15) ohjauspaneelistä (10). Joka kerran kun painiketta painetaan, Volo antaa äänimerkin ja ohjauspaneeliin syttyy punainen merkkivalo valitun paahtoasteen kohdalle. Mitä suurempi numero on valittuna, sitä tummemmaksi leivät paahtetaan.
3. Paina Go/Stop painiketta (11). Punainen valo painikkeessa alkaa vilkkua ja kuulet äänimerkin piippauksen. Leipähissi laskee leivät tai grilliparilat (2) automaattisesti paahtoaukkoihin (3) ja paahto alkaa. Kun paahto on valmis, Volo antaa kolme äänimerkkiä ja leipähissi nostaa leipäviipaleet tai grilliparilat (2) automaattisesti. Punainen merkkivalo Go/Stop painikkeessa (11) lakkaa vilkkumasta (paahto päättyy), mutta jää palamaan ilmoittamaan siitä, että paahtin on liitetty verkkovirtaan.
4. Pysäyttääksesi paahton ennen sen valmistumista, paina Go/Stop painiketta (11): leipähissi nostaa leivät tai grilliparilat (2) automaattisesti. Punainen merkkivalo Go/Stop painikkeessa (11) lakkaa vilkkumasta (paahto päättyy), mutta jää palamaan ilmoittamaan siitä, että paahtin on liitetty verkkovirtaan.

5. Älä ota leipäviipaleita tai grillipariloita paahtoaukoista (3) ennen kuin ne ovat nousseet kokonaan ylös. Jos leivät on asetettu sämpylätelineeseen (1), niiden valmistuttua Volo antaa kolme äänimerkkiä. Tällöin leivät ovat valmiit ja ne voidaan ottaa sämpylätelineestä (1). VAROITUS: Käytä uunikintaita koskiessasi erittäin kuumiin pintoihin, kuten sämpylätelineeseen (1), tai grillipariloihin (2).

B) UUELLEENLÄMMITYS

1. Aseta leipäviipaleet paahtoaukkoihin (3) tai aseta leipäviipaleet/voileivät grillipariloihin (2). Aseta grilliparilat paahtoaukkoihin (3). Voit käyttää tätä toimintoa myös leivän ja kroissanttien lämmittämiseen sämpylätelineen (1) kanssa: kun käytät sämpylätelinettä (1), älä käytä äläkä aseta grillipariloita (2) paahtoaukkoihin (3).
2. Paina uudelleenlämmityksen painiketta (14). Sininen valo uudelleenlämmityksen painikkeessa (14) syttyy.
3. Paina Go/Stop painiketta (11). Punainen valo painikkeessa syttyy ja kuulet äänimerkin piippauksen. Leipähissi laskee leivät tai grilliparilat (2) automaattisesti paahtoaukkoihin (3). Uudelleenlämmitys alkaa ja jatkuu ennalta asetetun ajan.
4. Kun uudelleenlämmitys on valmis, Volo antaa äänimerkin ja leipähissi nostaa leipäviipaleet tai grilliparilat (2) automaattisesti. Punainen merkkivalo Go/Stop painikkeessa (11) lakkaa vilkkumasta (uudelleenlämmitys päättyy), mutta jää palamaan ilmoittamaan siitä, että paahdin on liitetty verkkovirtaan.
5. Pysäyttääksesi uudelleenlämmityksen ennen sen valmistumista, paina Go/Stop painiketta (11): leipähissi nostaa leivät tai grilliparilat (2) automaattisesti. Punainen merkkivalo Go/Stop painikkeessa (11) lakkaa vilkkumasta (uudelleenlämmitys päättyy), mutta jää palamaan ilmoittamaan siitä, että paahdin on liitetty verkkovirtaan.
6. Älä ota leipäviipaleita tai grillipariloita paahtoaukoista (3) ennen kuin ne ovat nousseet kokonaan ylös. Jos leivät on asetettu sämpylätelineeseen (1), niiden valmistuttua Volo antaa kolme äänimerkkiä. Tällöin leivät ovat valmiit ja ne voidaan ottaa sämpylätelineestä (1). VAROITUS: Käytä uunikintaita koskiessasi erittäin kuumiin pintoihin, kuten sämpylätelineeseen (1), tai grillipariloihin (2).

C) SULATUS

1. Aseta jäiset leipäviipaleet paahtoaukkoihin (3) tai aseta jäiset voileivät grillipariloihin (2). Aseta grilliparilat paahtoaukkoihin (3).
2. Paina sulatuksen painiketta (12) Sininen valo sulatuksen painikkeessa (12) syttyy.
3. Valitse paahtoaste: Volo antaa mahdollisuuden valita 6 eri paahtoastetta (leivän tummuutta). Paina paahtoasteen valintapainiketta (15) ohjauspaneelista (10). Joka kerran kun painiketta painetaan, Volo antaa äänimerkin ja ohjauspaneeliin syttyy punainen merkkivalo valitun paahtoasteen kohdalle. Mitä suurempi numero on valittuna, sitä tummemmaksi leivät paahdetaan.

Käyttö

4. Sulatuksessa Volo pidentää automaattisesti paahtoaikaa, jotta leipäviipaleet/voileivät sulavat ensin ja paahtuvat vasta sitten.
5. Paina Go/Stop painiketta (11). Punainen valo painikkeessa syttyy ja kuulet äänimerkin piippauksen. Leipähissi laskee leivät tai grilliparilat (2) automaattisesti paahtoaukkoihin (3) ja sulatus alkaa.
6. Kun sulatus on valmis, Volo antaa kolme äänimerkkiä ja leipähissi nostaa leipäviipaleet tai grilliparilat (2) automaattisesti. Punainen merkkivalo Go/Stop painikkeessa (11) lakkaa vilkkumasta (sulatus päättyy), mutta jää palamaan ilmoittamaan siitä, että paahdin on liitetty verkkovirtaan.
7. Pysäyttääksesi sulatuksen ennen sen valmistumista, paina Go/Stop painiketta (11): leipähissi nostaa leivät tai grilliparilat (2) automaattisesti. Punainen merkkivalo Go/Stop painikkeessa (11) lakkaa vilkkumasta (uudelleenlämmitys päättyy), mutta jää palamaan ilmoittamaan siitä, että paahdin on liitetty verkkovirtaan.
8. Älä ota leipäviipaleita tai grillipariloita paahtoaukoista (3) ennen kuin ne ovat nousseet kokonaan ylös.

D) BAGEL -TOIMINTO vain toisen puolen paahto

1. Tämä toiminto sopii bageleille ja muille sämpylöille. Vain toinen puoli leivästä paahdetaan. Tällöin toinen puoli leivästä on rapea ja toinen pysyy pehmeänä.
2. Aseta sämpylät tai leipäviipaleet paahtoaukkoihin (3) tai grillipariloihin (2) ja aseta grilliparilat (2) paahtoaukkoihin (3).
3. Paina bagel painiketta (16). Sininen valo painikkeessa (14) syttyy.
4. Valitse paahtoaste: Volo antaa mahdollisuuden valita 6 eri paahtoastetta (leivän tummuutta). Paina paahtoasteen valintapainiketta (15) ohjauspaneelistä (10). Joka kerran kun painiketta painetaan, Volo antaa äänimerkin ja ohjauspaneeliin syttyy punainen merkkivalo valitun paahtoasteen kohdalle. Mitä suurempi numero on valittuna, sitä tummemmaksi leivät paahdetaan.
5. Paina Go/Stop painiketta (11). Punainen valo painikkeessa syttyy ja kuulet äänimerkin piippauksen. Leipähissi laskee leivät tai grilliparilat (2) automaattisesti paahtoaukkoihin (3).
6. Kun paahto on valmis, Volo antaa äänimerkin ja leipähissi nostaa leipäviipaleet tai grilliparilat (2) automaattisesti. Punainen merkkivalo Go/Stop painikkeessa (11) lakkaa vilkkumasta (paahto päättyy), mutta jää palamaan ilmoittamaan siitä, että paahdin on liitetty verkkovirtaan.
7. Pysäyttääksesi paahdon ennen sen valmistumista, paina Go/Stop painiketta (11): leipähissi nostaa leivät tai grilliparilat (2) automaattisesti. Punainen merkkivalo Go/Stop painikkeessa (11) lakkaa vilkkumasta (paahto päättyy), mutta jää palamaan ilmoittamaan siitä, että paahdin on liitetty verkkovirtaan.
8. Älä ota leipäviipaleita/sämpylöitä tai grillipariloita paahtoaukoista (3) ennen kuin ne ovat nousseet kokonaan ylös.

Puhdistus ja huolto

IRROTA AINA LAITTEEN PISTOKE PISTORASIASTA KUN SITÄ EI KÄYTETÄ TAI KUN SE PUHDISTETAAN. ÄLÄ IRROTA VIRTAJOHTOA PISTORASIASTA VETÄMÄLLÄ JOHDOSTA.

ÄLÄ UPOTA VIRTAJOHTOA TAI LAITETTA VETEEN TAI MUUHUN NESTEeseen OSITTAIN TAI KOKONAAN.

1. Ennen paahtimen puhdistamista, irrota virtajohto pistorasiasta.
2. Odota, että paahtin on jäähtynyt ennen sen puhdistamista tai osien kiinnittämistä tai irrottamista.
3. Puhdista vain paahtimen ulkopinta.
4. Paahtimen voi puhdistaa kuivalla tai hieman kostealla kankaalla. Puhdistamiseen voidaan käyttää mietoa ei-syövyttävää puhdistusainetta (ei koskaan liuotinta)
5. Ohjauspaneelin (10), joka sisältää toimintonäppäimet, voi puhdistaa ainoastaan kuivalla ja pehmeällä kankaalla.
6. Kun sämpyläteline (1) on irrotettu paahtimen rungosta (4), sen voi puhdistaa tiskaamalla astianpesuaineella. Ennen sämpylätelineen asettamista paahtimeen ja sen käyttämistä, varmista että sekä paahtin, että sämpyläteline ovat täysin kuivia.
7. Kun grilliparilat (2) on irrotettu paahtimen rungosta (4), ne voidaan puhdistaa tiskaamalla astianpesuaineella. Ennen grillipariloiden asettamista paahtimeen ja sen käyttämistä, varmista että sekä paahtin, että grilliparilat ovat täysin kuivia.
8. Murukaukalon (5) puhdistamiseksi, tee seuraava:
 - a) Irrota murukaukalo (5) paahtimesta (4) vetämällä se ulos.
 - b) Tiskaa murukaukalo astianpesuaineella.
 - c) Varmista, että murukaukalo on täysin kuiva ennen sen asettamista takaisin paahtimeen. Aseta murukaukalo suuntainurien mukaisesti.
9. Jos leipä jää kiinni paahtimeen, tee seuraava irrottaaksesi leivän:
 - a) Irrota virtajohto pistorasiasta.
 - b) Käännä paahtin (4) ylösalaisin ja ravistele sitä varovasti niin kauan, kun paahtimesta putoilee leivänmuruja.
 - c) Älä työnnä haarukkaa tai muita keittiövälineitä paahtoaukkoihin (3). Tämä saattaa vaurioittaa lämpövastuksia ja aiheuttaa laitteelle muita vaurioita. Nämä vauriot saattavat johtaa vakaviin vammoihin sähköiskun muodossa.

Viat

Jos laite ei toimi oikein, irrota laitteen pistoke pistorasiasta välittömästi.

Jos laite ei ala toimia tässä käyttöohjeessa mainittujen toimenpiteiden jälkeen, ota yhteys valtuutettuun CASA BUGATTI huoltoliikkeeseen. Käyttäjän itse suorittamat korjaustoimenpiteet saattavat johtaa vakavaan vammaan tai vaurioon, jota takuu ei korvaa. Paahtimen käyttö ilman leipää saattaa vaurioittaa laitetta ja katkaisee takuun voimassaolon

Takuu

1. Takuu kattaa ostohetkellä materiaalivikojen vuoksi toimimattoman laitteen vaihtamisen uuteen tai laitteen korjaamisen varaosineen.
2. Jos laitetta ei voida korjata tai se rikkoutuu jatkuvasti uudelleen valmistusvirheen takia, se voidaan vaihtaa uuteen.
3. Takuu ei korvaa vaurioita, jotka ovat aiheutuneet:
 - a) vääränlaisesta käytöstä
 - b) vahingosta tai varomattomasta laitteen käytöstä
 - c) käyttöohjeiden noudattamatta jättämisestä tai vääränlaisesta asennuksesta tai huollosta
 - d) ei-valtuutettujen huoltohenkilöiden suorittamista korjaus- tai muutostoimenpiteistä
 - e) ei-alkuperäisten varaosien käytöstä
 - f) kuljetuksessa
 - g) paahtimen käyttämisestä tyhjänä (ilman leipää)
 - h) muista vioista, jotka eivät liity paahtimen valmistusvirheisiin. Lain mukaiset korvausvaatimukset eivät sisälly tähän.
4. Takuu ei korvaa vääränlaisesta käytöstä tai muusta kun kotikäytöstä johtuvia vikoja tai vaurioita.
5. Valmistaja tai maahantuojia ei vastaa suorasti tai epäsuorasti henkilöille, kotieläimille tai omaisuudelle aiheutuneista vahingoista, jotka johtuvat turva-, asennus- tai käyttöohjeiden noudattamatta jättämisestä.
6. Takuu ei kata takuun voimassaolon umpeutumisen jälkeen aiheutuneita vaurioita. Takuu ei myöskään korvaa kuluja osia, kuten terää, tiivisteitä, tms.
7. Takuu alkaa ostokuitissa mainitusta päivämäärästä.

HUOLTO

Jos laite rikkoutuu, ota yhteys valtuutettuun huoltoliikkeeseen. Kuluttaja on vastuussa tuotteen lähetykskulusta, riippumatta siitä kuuluuko vika takuun piiriin. Säilytä laitteen alkuperäinen pakkaus kuljetusta varten.



TÄMÄN TUOTTEEN HÄVITTÄMINEN EUROOPAN YHTEISÖN DIREKTIIVIN 2002/96/EC MUKAISESTI.

Kun laite saavuttaa käyttöikänsä pään, sitä ei saa hävittää talousjätteen mukana. Se voidaan viedä paikalliseen elektroniikkaromun keräyspisteeseen tai myyjäliikkeeseen. Elektroniikkaromun kierrätys auttaa välttämään ympäristölle haitallisia vaikutuksia ja terveysriskejä, joita vääränlaisesta hävittämisestä saattaisi koitua. Se myös säästää uusien tuotteiden valmistamiseen tarvittavia materiaaleja ja energiaa. Yllä olevalla symbolilla varustettuja laitteita ei saa hävittää talousjätteen mukana.

ΣΗΜΑΝΤΙΚΕΣ ΠΑΡΑΤΗΡΗΣΕΙΣ

Αγαπητέ Πελάτη,

Ευχαριστούμε που επιλέξατε την φρυγανιέρα Volo της Casa Bugatti. Όπως κάθε άλλη οικιακή συσκευή έτσι και αυτή η φρυγανιέρα πρέπει να χρησιμοποιηθεί με προσοχή και φροντίδα για να αποφύγετε εγκαύματα σε ανθρώπους και ζημιά στην φρυγανιέρα.

ΠΡΙΝ ΧΡΗΣΙΜΟΠΟΙΗΣΕΤΕ ΤΗΝ ΦΡΥΓΑΝΙΕΡΑ ΓΙΑ ΠΡΩΤΗ ΦΟΡΑ, ΔΙΑΒΑΣΤΕ ΠΡΟΣΕΚΤΙΚΑ ΟΛΕΣ ΤΙΣ ΟΔΗΓΙΕΣ ΕΓΚΑΤΑΣΤΑΣΗΣ, ΧΡΗΣΗΣ ΚΑΙ ΣΥΝΤΗΡΗΣΗΣ ΚΑΘΩΣ ΚΑΙ ΤΙΣ ΠΑΡΑΤΗΡΗΣΕΙΣ ΑΣΦΑΛΕΙΑΣ. ΜΗΝ ΧΡΗΣΙΜΟΠΟΙΗΣΕΤΕ ΤΗΝ ΦΡΥΓΑΝΙΕΡΑ ΕΑΝ ΔΕΝ ΕΧΕΤΕ ΕΞΟΙΚΕΙΩΘΕΙ ΠΛΗΡΩΣ ΜΕ ΤΙΣ ΟΔΗΓΙΕΣ.

ΠΡΟΕΙΔΟΠΟΙΗΣΗ

Δεν φέρουμε ευθύνη για ζημιές που προκαλούνται από: λανθασμένη χρήση ή χρήση άλλη από αυτή για την οποία προορίζεται η συσκευή συνεχόμενη χρήση της φρυγανιέρας χωρίς κανένα ψωμί στη θέση ψησίματος επισκευές που διεξάγονται από μη εξουσιοδοτημένα άτομα χρήση μη γνήσιων ανταλλακτικών ή εξαρτημάτων

Οδηγίες Χρήσης

Για περισσότερες πληροφορίες, ή σε περίπτωση προβλημάτων που δεν εξηγούνται αρκετά στις παρούσες οδηγίες, επικοινωνήστε με τον αντιπρόσωπο της CASA BUGATTI.

ΦΥΛΑΞΤΕ ΑΥΤΕΣ ΤΙΣ ΟΔΗΓΙΕΣ ΧΡΗΣΗΣ

ΠΡΟΣΕΚΤΙΚΑ και παραδώστε τις σε όσους χρησιμοποιήσουν την φρυγανιέρα μετά από εσάς. Εάν οι οδηγίες χαθούν πριν χρησιμοποιήσετε την φρυγανιέρα, ζητήστε το εγχειρίδιο από τον αντιπρόσωπο της CASA BUGATTI ή στείλτε e-mail στην ηλεκτρονική διεύθυνση [HYPERLINK "mailto:diva@casabugatti.it"](mailto:HYPERLINKmailto:diva@casabugatti.it) diva@casabugatti.it

Στην πρώτη σελίδα του εξώφυλλου θα βρείτε τις εικόνες που σχετίζονται με το κείμενο. Κρατήστε την πρώτη σελίδα ανοιχτή καθώς θα διαβάσετε τις οδηγίες χρήσης.

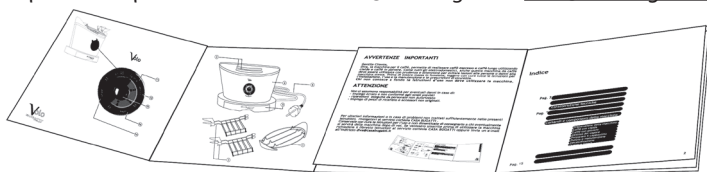

Περιεχόμενα

Τεχνικά χαρακτηριστικά	σελ. 140
Περιγραφή τμημάτων φρυγανιέρας	σελ. 140
Πλήκτρα ελέγχου φρυγανιέρας	σελ. 140
Σημαντικές προφυλάξεις ασφαλείας	σελ. 141-143
Εγκατάσταση και έναρξη λειτουργίας	σελ. 144
Συμβουλές και συστάσεις για τη χρήση	σελ. 144
Φρυγάνισμα	σελ. 145
Ζέσταμα	σελ. 146
Ξεπάγωμα	σελ. 146
Bagel	σελ. 147
Καθαρισμός και συντήρηση	σελ. 148
Προβλήματα	σελ. 149
Έγγυηση 2 Ετών	σελ. 149

Τεχνικά χαρακτηριστικά

Ισχύς	Ανατρέξτε στην ετικέτα ενδείξεων κάτω από τη μηχανή
Τάση	Ανατρέξτε στην ετικέτα ενδείξεων κάτω από τη μηχανή
Διαστάσεις	320 X 200 X ύψος 300mm περίπου
Σώμα	Πεπιεσμένο Συμπαγές Ατσάλι
Βάρος	2,8 κιλά περίπου
Μήκος καλωδίου ρεύματος	1 μέτρο περίπου
Θερμική προστασία υπερφόρτωσης	Ενσωματωμένη
Δίσκος για ψίχουλα	Συμπεριλαμβάνεται
Εγκρίσεις	Ανατρέξτε στην ετικέτα ενδείξεων κάτω από τη Μηχανή
Εγγύηση	Σύμφωνα με την επισυναπτόμενη βεβαίωση Εγγύησης

Περιγραφή τμημάτων μπλέντερ

- 1) Σχάρα για ζέσταμα
- 2) Σχάρα για σάντουιτς
- 3) Υποδοχές για φέτες ψωμιού ή για σχάρα σάντουιτς
- 4) Σώμα φρυγανιέρας
- 5) Δίσκος για ψίχουλα
- 6) Καλώδιο ρεύματος με φίς

Πλήκτρα ελέγχου μπλέντερ

- 10) Πίνακας ελέγχου
- 11) Πλήκτρο Έναρξης / Τερματισμού λειτουργίας
- 12) Πλήκτρο ξεπαγώματος
- 14) Πλήκτρο ζεστάματος
- 15) Πλήκτρο ψησίματος
- 16) Πλήκτρο Bagel

ΔΙΑΒΑΣΤΕ ΠΡΟΣΕΚΤΙΚΑ ΟΛΕΣ ΤΙΣ ΟΔΗΓΙΕΣ. Η ΦΡΥΓΑΝΙΕΡΑ ΠΡΕΠΕΙ ΝΑ ΧΡΗΣΙΜΟΠΟΙΕΙΤΑΙ ΜΟΝΟ ΑΠΟ ΕΝΗΛΙΚΕΣ ΠΟΥ ΕΧΟΥΝ ΕΚΠΑΙΔΕΥΤΕΙ ΣΤΗ ΧΡΗΣΗ ΤΗΣ.

ΦΥΛΑΞΤΕ ΚΑΛΑ ΑΥΤΕΣ ΤΙΣ ΟΔΗΓΙΕΣ.

1) ΓΙΑ ΝΑ ΑΠΟΦΥΓΕΤΕ ΣΟΒΑΡΟΥΣ ΤΡΑΥΜΑΤΙΣΜΟΥΣ, ΗΛΕΚΤΡΟΠΛΗΞΙΑ ΚΑΙ ΠΥΡΚΑΓΙΑ ΜΗΝ ΒΥΘΙΖΕΤΕ ΜΕΡΙΚΩΣ Ή ΠΛΗΡΩΣ ΤΟ ΚΑΛΩΔΙΟ ΡΕΥΜΑΤΟΣ, ΤΟ ΦΙΣ Ή ΤΗΝ ΙΔΙΑ ΤΗΝ ΦΡΥΓΑΝΙΕΡΑ ΜΕΣΑ ΣΕ ΝΕΡΟ Ή ΑΛΛΑ ΥΓΡΑ. ΠΡΟΕΙΔΟΠΟΙΗΣΗ: ΚΙΝΔΥΝΟΣ ΕΓΚΑΥΜΑΤΩΝ! ΠΡΟΣΕΧΕΤΕ ΤΙΣ ΖΕΣΤΕΣ

ΕΠΙΦΑΝΕΙΕΣ! Μην αγγίζετε τις ζεστές επιφάνειες. Να χρησιμοποιείτε τις χειρολαβές ή τα πλήκτρα. Να χρησιμοποιείτε ειδικά γάντια όταν αγγίζετε τα πολύ ζεστά τμήματα όπως τη σχάρα για ζέσταμα (1), τις σχάρες για

σάντουιτς (2) και όλες τις επιφάνειες της φρυγανιέρας: **ΚΙΝΔΥΝΟΣ ΕΓΚΑΥΜΑΤΩΝ!**

2) Αυτή η συσκευή προορίζεται να χρησιμοποιηθεί σε οικιακές και παρόμοιες εφαρμογές όπως: κουζίνες προσωπικού σε καταστήματα, γραφεία και άλλα εργασιακά περιβάλλοντα· αγροτικές εγκαταστάσεις· από πελάτες σε ξενοδοχεία, μοτέλ και άλλα περιβάλλοντα κατοικίας· εγκαταστάσεις που προσφέρουν ύπνο και πρωινό. Χρησιμοποιήστε τη τοστιέρα μόνο για την χρήση για την οποία προορίζεται. Μην κάνετε οποιοσδήποτε τεχνικές τροποποιήσεις που θα μπορούσαν να προκαλέσουν κινδύνους.

3) Αυτή η συσκευή μπορεί να χρησιμοποιηθεί από παιδιά ηλικίας από 12 ετών και άνω και από άτομα με μειωμένες σωματικές, αισθητηριακές ή διανοητικές ικανότητες ή με έλλειψη εμπειρίας και γνώσης, εφόσον έχουν τύχει επίβλεψης ή εκπαίδευσης σχετικά με τη χρήση της συσκευής με ασφαλή τρόπο και κατανοούν τους εν δυνάμει κινδύνους. Τα παιδιά δεν πρέπει να παίζουν με τη συσκευή. Ο καθαρισμός και η συντήρηση εκ μέρους του χρήστη δεν πρέπει να γίνονται από παιδιά, εκτός αν είναι ηλικίας άνω των 12 και υπό την εποπτεία ενηλίκου. Κρατήστε τη συσκευή και το καλώδιο της μακριά από παιδιά κάτω των 12 ετών.

Σημαντικές προφυλάξεις ασφαλείας

4) Μην αγγίζετε ποτέ τα ενεργά ηλεκτρικά τμήματα. Μπορεί να προκαλέσουν ηλεκτροπληξία και σοβαρό τραυματισμό. Συνδέστε την συσκευή σε πρίζα που έχει την κατάλληλη τάση. Η τάση πρέπει να ανταποκρίνεται στην τάση που αναγράφεται στην ετικέτα ενδείξεων που βρίσκεται κάτω από την φρυγανιέρα. Βεβαιωθείτε ότι η πρίζα που χρησιμοποιείτε είναι γειωμένη. **Μην χρησιμοποιείτε την φρυγανιέρα με γυμνά ή βρεγμένα πόδια.** (⚠)

5) Εικόνα A: καλώδιο ρεύματος με φics. Παρέχεται ένα μικρό καλώδιο ρεύματος με φics για να μειωθεί ο κίνδυνος να μπερδευτεί με αντικείμενα, να μην σκοντάψουν άνθρωποι πάνω σε αυτό και να μη τυλιχτεί γύρω από μακρύτερο καλώδιο. Μακρύτερα αποσπώμενα καλώδια ρεύματος ή επέκτασες καλωδίου είναι διαθέσιμες αλλά μπορούν να χρησιμοποιηθούν μόνο εφόσον ένας εξειδικευμένος ηλεκτρολόγος επιβεβαιώσει ότι συμμορφώνονται με τους κανονισμούς τοποθέτησης ηλεκτρικών καλωδίων. ΜΗΝ ΧΡΗΣΙΜΟΠΟΙΕΙΤΕ μετασχηματιστές φics/πρίζας. Εάν χρησιμοποιήσετε μακρύτερο αποσπώμενο καλώδιο ρεύματος ή επέκταση καλωδίου:

- Τα ηλεκτρικά στοιχεία του αποσπώμενου καλωδίου ρεύματος ή της επέκτασης καλωδίου πρέπει να είναι σύμφωνα με τα στοιχεία της φρυγανιέρας που αναγράφονται κάτω από την συσκευή.
 - Η επέκταση καλωδίου πρέπει να διαθέτει γείωση, (καλώδιο με 3 αγωγούς). Το μακρύτερο καλώδιο ή η επέκταση καλωδίου πρέπει να είναι τοποθετημένα έτσι ώστε να μην τσακίζουν και να μην κρέμονται από πάγκους ή έπιπλα για να μην τραβηχτούν και να μην σκοντάψουν σε αυτά παιδιά.
 - Μην τοποθετείται την φρυγανιέρα πάνω ή κοντά σε εστίες γκαζιού, ηλεκτρικές εστίες ή φούρνο.
 - Μην τη χρησιμοποιείτε σε εξωτερικό χώρο. Μην αφήνετε το καλώδιο ρεύματος να κρέμεται από την άκρη του τραπέζιου ή του πάγκου, ή να αγγίζει ζεστές επιφάνειες. Μην λειτουργείτε την φρυγανιέρα με φθαρμένο καλώδιο ή φics ή όταν η συσκευή δεν λειτουργεί σωστά ή έχει υποστεί βλάβη με οποιονδήποτε τρόπο. Επιστρέψτε τη συσκευή στο πλησιέστερο εξουσιοδοτημένο service για έλεγχο ή επισκευή. Η χρήση εξαρτημάτων που δεν συνιστώνται από τον κατασκευαστή, μπορεί να προκαλέσει πυρκαγιά, ηλεκτροπληξία ή σοβαρό τραυματισμό ατόμων.
- 6) Εικόνα B:** Βεβαιωθείτε ότι τα παιδιά δεν μπορούν να παίξουν με την φρυγανιέρα. Τα παιδιά δεν έχουν επίγνωση των κινδύνων που προκύπτουν από τη χρήση ηλεκτρικών συσκευών.

7) Τοποθετήστε την φρυγανιέρα πάνω σε μια επίπεδη επιφάνεια με φics βεβαιωθείτε ότι τα πόδια της συσκευής είναι στερεωμένα σταθερά στην επιφάνεια έτσι ώστε να μην μπορεί να ανατραπεί. Μην τοποθετείτε την φρυγανιέρα πάνω ή κοντά σε ζεστές επιφάνειες ή κοντά σε φλόγα.

8) Εικόνα C: Προσέχετε τις ζεστές επιφάνειες. Χρησιμοποιείτε τις χειρολαβές ή τα πλήκτρα ή φορέστε προστατευτικά γάντια. Προσέχετε ιδιαίτερα όταν αγγίζετε τα πολύ ζεστά τμήματα όπως την σχάρα για ζέσταμα (1), τις σχάρες για σάντουιτς (2) και όλες τις επιφάνειες της φρυγανιέρας. Μην βάζετε σε καμία περίπτωση τα δάχτυλά σας μέσα στις υποδοχές (3) έχοντας συνδεδεμένη την φρυγανιέρα στο ρεύμα. ΠΡΟΕΙΔΟΠΟΙΗΣΗ! ΚΙΝΔΥΝΟΣ ΕΓΚΑΥΜΑΤΩΝ! Οι περιοχές γύρω από τις υποδοχές (3) ζεσταίνονται πάρα πολύ κατά τη διάρκεια της χρήσης.

9) Εικόνα D: Για να βεβαιωθείτε ότι η φρυγανιέρα λειτουργεί σωστά, τοποθετήστε την πάνω σε μια επίπεδη επιφάνεια σε ένα αρκετά ελαφρύ και υγιεινό περιβάλλον με εύκολη πρόσβαση σε πρίζα. Κρατήστε την φρυγανιέρα τουλάχιστον 10 εκατοστά μακριά από τοίχους.

10) Εικόνα E: Μην αγγίζετε ποτέ την συσκευή με υγρά ή νωπά πανιά / χέρια. Να βγάζετε πάντα το φics από την πρίζα όταν η συσκευή δεν είναι σε χρήση και πριν τον καθαρισμό. Μην βγάζετε το φics από την πρίζα τραβώντας την συσκευή από το καλώδιο ρεύματος. Αφήστε την φρυγανιέρα να κρυώσει πριν τοποθετήσετε ή αφαιρέσετε εξαρτήματα και πριν τον καθαρισμό. Η φρυγανιέρα πρέπει να καθαριστεί με ένα στεγνό ή ελαφρώς νωπό μη λιπαντικό πανί, στο οποίο θα έχετε στάξει λίγες σταγόνες ουδέτερο, μη οξειδωτικό καθαριστικό (μην χρησιμοποιείτε ποτέ διαλυτικά). Να καθαρίζετε ΜΟΝΟ τις εξωτερικές επιφάνειες της φρυγανιέρας.

11) ΔΕΝ ΠΡΕΠΕΙ να βάζετε μέσα στις υποδοχές (3) φέτες ψωμιού μεγαλύτερες από τις υποδοχές όπως επίσης και

Σημαντικές προφυλάξεις ασφαλείας

αλουμινόχαρτο καθώς προκαλούν πυρκαγιά, ηλεκτροπληξία ή σοβαρό τραυματισμό σε άτομα.

12) Το ψωμί είναι είδος τροφής που μπορεί να πιάσει φωτιά. ΚΙΝΔΥΝΟΣ ΠΥΡΚΑΓΙΑΣ: Μπορεί να προκληθεί πυρκαγιά εάν η φρυγανιέρα καλυφθεί ενώ χρησιμοποιείται. Μην την χρησιμοποιείτε κοντά ή κάτω από εύφλεκτα υλικά όπως κουρτίνες, ταπετσαρία, τοίχους και άλλα παρόμοια.

13) Σε περίπτωση δυσλειτουργίας, ελαττώματος ή εάν έχετε υποψία ότι η συσκευή δεν λειτουργεί σωστά μετά από πέσιμο, βγάλτε αμέσως το φις από την πρίζα. Μην θέτετε ποτέ σε λειτουργία συσκευές που έχουν υποστεί ζημία.

Οι επισκευές πρέπει να διεξάγονται από εξουσιοδοτημένο κέντρο service της CASA BUGATTI. Επικοινωνήστε με τον αντιπρόσωπο και/ή το εξουσιοδοτημένο κέντρο service της CASA BUGATTI ή στείλτε e-mail στην ηλεκτρονική διεύθυνση [HYPERLINK "mailto:diva@casabugatti.it"](mailto:HYPERLINKmailto:diva@casabugatti.it) diva@casabugatti.it. Σε περίπτωση πυρκαγιάς, χρησιμοποιήστε πυροσβεστήρες άνθρακα-διοξειδίου (CO₂). Μην χρησιμοποιείτε νερό ή πυροσβεστήρες σκόνης.

14) Οι συσκευές δεν προορίζονται να λειτουργούν μέσω εξωτερικού χρονομέτρου ή ξεχωριστού συστήματος τηλεχειριστηρίου.

15) Η θερμοκρασία των προσβάσιμων επιφανειών μπορεί να είναι υψηλή όταν η συσκευή λειτουργεί

16) Το ψωμί μπορεί να καεί. Ως εκ τούτου, οι τοστιέρες δεν πρέπει να χρησιμοποιούνται κοντά ή κάτω από κουρτίνες και άλλα εύφλεκτα υλικά. Θα πρέπει να τις παρακολουθείτε.

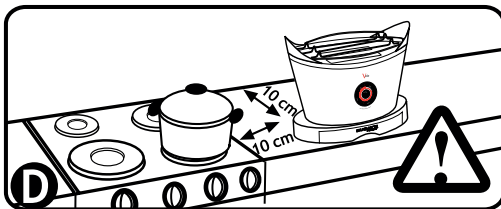
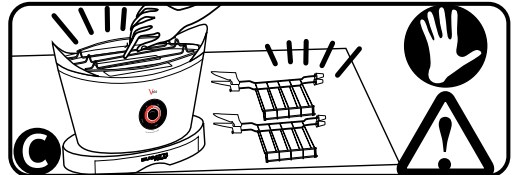
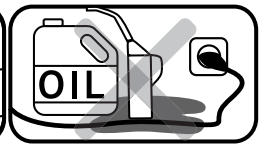
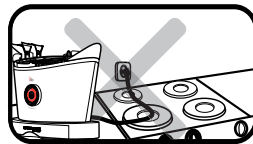
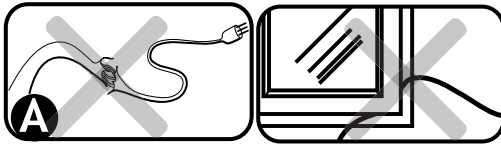

Εγκατάσταση και έναρξη λειτουργίας

Η αρχική συσκευασία έχει σχεδιαστεί για αποστολή με ταχυδρομείο. Φυλάξτε την σε περίπτωση που χρειαστεί να επιστρέψετε την φρυγανιέρα στον προμηθευτή. Πριν εγκαταστήσετε την φρυγανιέρα, ακολουθήστε τις σημαντικές προφυλάξεις ασφαλείας που αναφέρονται στις προηγούμενες σελίδες.

Αφού αφαιρέσετε την φρυγανιέρα από την συσκευασία της, βεβαιωθείτε ότι είναι σε άψογη κατάσταση και ότι κατά τη μεταφορά ή όταν ανοίγετε τη συσκευασία δεν έχει πέσει τυχαία μέσα στις υποδοχές (3) υλικό συσκευασίας, φύλλα εγγύησης ή άλλα παρόμοια.

Κρατήστε την πλαστική σακούλα μέσα στην οποία έχει συσκευαστεί η φρυγανιέρα μακριά από παιδιά, καθώς υπάρχει κίνδυνος ασφυξίας.

Για να αφαιρέσετε τη σκόνη που μπορεί να έχει συσσωρευτεί πάνω στην φρυγανιέρα, απλά σκουπίστε την με ένα στεγνό μαλακό πανί.

Αφού έχετε διεξαγάγει τα παραπάνω βήματα και έχετε ακολουθήσει επακριβώς τους κανονισμούς ασφαλείας, προχωρήστε στη σύνδεση με την παροχή ρεύματος.

Σύνδεση με την παροχή ρεύματος: το ηλεκτρικό ρεύμα μπορεί να σκοτώσει! Να ακολουθείτε επακριβώς τις οδηγίες ασφαλείας. Να συνδέετε το καλώδιο ρεύματος (6) της φρυγανιέρας **Volvo** σε πρίζα της οποίας η τάση αντιστοιχεί με αυτήν που αναγράφεται στην ετικέτα ενδειξων κάτω από την φρυγανιέρα.

Για να την αποσυνδέσετε, βεβαιωθείτε ότι η φρυγανιέρα δεν είναι σε λειτουργία ή πιέστε το πλήκτρο τερματισμού λειτουργίας (11) και περιμένετε έως ότου η φρυγανιέρα σταματήσει και η ενδεικτική λυχνία Έναρξης/Τερματισμού σταματήσει να αναβοσβήνει. Βγάλτε το φικ από την πρίζα όταν η κόκκινη ενδεικτική λυχνία σταματήσει να αναβοσβήνει. Μην βγάζετε το φικ από την πρίζα τραβώντας το καλώδιο ρεύματος.

Βεβαιωθείτε ότι η πρίζα που χρησιμοποιείτε είναι γειωμένη (⚡).

Μην χρησιμοποιείτε ποτέ ελαττωματικά ή κατεστραμμένα καλώδια ρεύματος.

Χρησιμοποιήστε επέκταση καλωδίου, μόνο εφόσον έχετε σιγουρευτεί ότι είναι σε άριστη κατά-σταση (ακολουθήστε αυστηρά τις οδηγίες ασφαλείας που αναφέρονται στην παράγραφο 5).

Μην αφήνετε τα ηλεκτρικά μέρη να έρχονται σε επαφή με νερό: μπορεί να προκληθεί βραχυκύκλωμα!!!

(ακολουθήστε αυστηρά όλες τις οδηγίες ασφαλείας που αναφέρονται παραπάνω).

Η φρυγανιέρα μπορεί να βγάλει μια έντονη οσμή ή ελαφρύ καπνό την πρώτη φορά που θα την χρησιμοποιήσετε.

Αυτό είναι φυσιολογικό αποτέλεσμα της διεργασίας κατασκευής. Η οσμή ή ο καπνός δεν είναι βλαβερά και θα διαλυθούν γρήγορα. Η λειτουργία της φρυγανιέρας χωρίς ψωμί μπορεί να προκαλέσει ανεπαρόρθωτη βλάβη στην συσκευή και κατά συνέπεια ακυρώνει αυτόματα την εγγύηση.

Συμβουλές & συστάσεις για τη χρήση

1) Ακολουθήστε αυστηρά όλες τις οδηγίες ασφαλείας και εγκατάστασης όπως αναφέρονται παραπάνω.

2) Όταν βάζετε το φικ (6) στην πρίζα, η **Volvo** βγάζει έναν χαρακτηριστικό ήχο “μπιπ” και η κόκκινη ενδεικτική λυχνία στο πλήκτρο Έναρξης / Τερματισμού (11) θα ανάψει. Αυτό είναι ένα πολύ σημαντικό χαρακτηριστικό που υποδηλώνει ότι η φρυγανιέρα συνδέεται στην παροχή ρεύματος.

3) Εάν δεν πιέσετε κανένα πλήκτρο για 5 λεπτά, η φρυγανιέρα τίθεται σε κατάσταση “αναμονής”, αλλά η κόκκινη ενδεικτική λυχνία στο πλήκτρο Έναρξης / Τερματισμού (11) θα παραμείνει αναμμένη ΟΝ για να προειδοποιεί ότι η φρυγανιέρα είναι συνδεδεμένη στην παροχή ρεύματος. Για να συνεχίσετε ξανά τις λειτουργίες, πιέστε το πλήκτρο ψησίματος (15).

4) Μην φρυγανίζετε πολύ λεπτές ή τεμαχισμένες φέτες ψωμιού.

5) Μην φρυγανίζετε τροφές που μπορεί να στάζουν κατά τη διάρκεια της διαδικασίας φρυγανίσματος / ψησίματος.

Συμβουλές & συστάσεις για τη χρήση

- Ο καθαρισμός θα είναι πιο δύσκολος και επιπρόσθετα το στάξιμο μπορεί να προκαλέσει πυρκαγιά η ηλεκτροπληξία.
- 6) Είναι επίσης εξαιρετικά σημαντικό να αφαιρείτε όλα τα ψίχουλα και τις σταγόνες από τον δίσκο για ψίχουλα πριν χρησιμοποιήσετε την φρυγανιέρα.
 - 7) ΔΕΝ ΠΡΕΠΕΙ να βάζετε μέσα στις υποδοχές (3) φέτες ψωμιού μεγαλύτερες από τις υποδοχές. ΜΗΝ βάζετε οποιονδήποτε τύπο αλουμινοχαρτου ή κουζίνα εργαλεία μέσα στις υποδοχές (3) καθώς μπορεί να προκαλέσουν πυρκαγιά, ηλεκτροπληξία και σοβαρό τραυματισμό σε άτομα.
 - 8) ΜΗΝ χρησιμοποιείτε την φρυγανιέρα εάν ο δίσκος για ψίχουλα (5) δεν έχει εισαχθεί σωστά μέσα στο σώμα της φρυγανιέρας (4). Αφού χρησιμοποιήσετε την φρυγανιέρα, να βγάξετε πάντα το φιν από την πρίζα και να αδειάζετε τον δίσκο για ψίχουλα (5) σύμφωνα με τις οδηγίες ΚΑΘΑΡΙΣΜΟΥ και ΣΥΝΤΗΡΗΣΗΣ.
 - 9) Όταν χρησιμοποιείτε τις σχάρες για σάντουιτς (2), βεβαιωθείτε ότι οι φέτες ψωμιού ή τα σάντουιτς αγγίζουν το κάτω μέρος των σχαρών. Εάν η σχάρα για ζέσταμα (1) χρησιμοποιηθεί για να ζεστάνετε ψωμί, κρουασάν ή άλλους τύπους ψωμιών, βεβαιωθείτε ότι έχετε τοποθετήσει τη σχάρα για ζέσταμα (1) σωστά και σταθερά στην κορυφή του σώματος της φρυγανιέρας (4). Βάλτε τα υλικά πάνω στη σχάρα για ζέσταμα (1) και χρησιμοποιήστε τη λειτουργία φρυγανίσματος (ανατρέξτε στη λειτουργία φρυγανίσματος παρακάτω) ή τη λειτουργία ζεστάματος (ανατρέξτε στη λειτουργία ζεστάματος παρακάτω). Όταν χρησιμοποιείτε τη σχάρα για ζέσταμα (1) μην χρησιμοποιείτε και μην εισάγετε τις σχάρες για σάντουιτς (2) μέσα στις υποδοχές (3).

A) ΛΕΙΤΟΥΡΓΙΑ ΦΡΥΓΑΝΙΣΜΑΤΟΣ

- 1) Βάλτε τις φέτες ψωμιού μέσα στις υποδοχές (3) της φρυγανιέρας ή βάλτε τις φέτες ψωμιού / σάντουιτς μέσα στις σχάρες για σάντουιτς (2). Βάλτε τις σχάρες για σάντουιτς (2) μέσα στις υποδοχές (3). Μπορείτε επίσης να χρησιμοποιήσετε αυτήν την λειτουργία για να ζεστάνετε ψωμί ή κρουασάν στη σχάρα για ζέσταμα (1). Όταν χρησιμοποιείτε τη σχάρα για ζέσταμα (1) μην χρησιμοποιείτε και μην εισάγετε τις σχάρες για σάντουιτς (2) μέσα στις υποδοχές (3).
- 2) Επιλέξτε το “χρώμα” φρυγανίσματος: Η Volo σας δίνει την επιλογή 6 διαφορετικών βαθμών ψησίματος από το 1 έως το 6. Κάθε φορά που πιέζετε το πλήκτρο ψησίματος (15) πάνω στον πίνακα ελέγχου (10), η Volo βγάζει έναν χαρακτηριστικό ήχο “μπιπ” και η κόκκινη ενδεικτική λυχνία του πίνακα ελέγχου ανάβει και αντιστοιχεί με τον αριθμό που υποδηλώνει το επίπεδο ψησίματος: όσο πιο μεγάλος είναι ο αριθμός, τόσο πιο υψηλό είναι το επίπεδο ψησίματος.
- 3) Όταν πιέσετε το πλήκτρο Έναρξης / Τερματισμού (11), θα ακούσετε έναν χαρακτηριστικό ήχο “μπιπ” και η κόκκινη ενδεικτική λυχνία πάνω σε αυτό το πλήκτρο θα αρχίσει να αναβοσβήνει (για να υποδηλώσει ότι η φρυγανιέρα λειτουργεί). Η θήκη που κρατάει τις φέτες ψωμιού ή τις σχάρες για σάντουιτς (2) κατεβαίνει αυτόματα μέσα στις υποδοχές (3) της φρυγανιέρας και ξεκινάει το φρυγάνισμα.
- 4) Όταν το φρυγάνισμα τελειώσει, η Volo βγάζει έναν χαρακτηριστικό ήχο “μπιπ” και η θήκη που κρατάει τις φέτες ψωμιού ή τις σχάρες για σάντουιτς (2) αυτόματα ανασηκώνεται αργά. Η κόκκινη ενδεικτική λυχνία του πλήκτρου Έναρξης / Τερματισμού (11) σταματάει να αναβοσβήνει (η λειτουργία φρυγανίσματος τερματίζει) αλλά παραμένει αναμμένη για να προειδοποιεί ότι η φρυγανιέρα είναι συνδεδεμένη στην παροχή ρεύματος.
- 5) Εάν θέλετε να σταματήσετε τη λειτουργία φρυγανίσματος πριν φτάσετε στον βαθμό ψησίματος που έχετε ρυθμίσει, πιέστε το πλήκτρο Έναρξης / Τερματισμού (11) και η θήκη που κρατάει τις φέτες ψωμιού ή τις σχάρες για σάντουιτς (2) θα ανασηκωθεί αργά. Η κόκκινη ενδεικτική λυχνία του πλήκτρου Έναρξης / Τερματισμού (11) σταματάει να αναβοσβήνει (η λειτουργία φρυγανίσματος τερματίζει) αλλά παραμένει αναμμένη για να προειδοποιεί ότι η φρυγανιέρα είναι συνδεδεμένη στην παροχή ρεύματος.
- 6) Μην αφαιρείτε τις φέτες ψωμιού ή τις σχάρες για σάντουιτς από τις υποδοχές (3) έως ότου ανασηκωθούν πλήρως.

Συμβουλές & συστάσεις για τη χρήση

Εάν το ψωμί είναι τοποθετημένο στη σχάρα για ζέσταμα, τρεις προειδοποιητικοί χαρακτηριστικοί ήχοι “μπιπ” υποδηλώνουν ότι η λειτουργία έχει τερματιστεί και ότι είναι δυνατόν να αφαιρέσετε το ψωμί από τη σχάρα για ζέσταμα.

ΠΡΟΕΙΔΟΠΟΙΗΣΗ: χρησιμοποιείτε τις χειρολαβές ή τα πλήκτρα ή φοράτε προστατευτικά γάντια όταν αγγίζετε οποιαδήποτε από τις επιφάνειες της φρυγανιέρας, συμπεριλαμβανομένης της σχάρας για ζέσταμα (1) και των σχαρών για σάντουιτς (2).

Β) ΛΕΙΤΟΥΡΓΙΑ ΖΕΣΤΑΜΑΤΟΣ

1) Εισάγετε τις φέτες ψωμιού στις υποδοχές (3) της φρυγανιέρας ή τις φέτες ψωμιού / σάντουιτς μέσα στις σχάρες για σάντουιτς (2). Εισάγετε τις σχάρες για σάντουιτς (2) μέσα στις υποδοχές (3). Μπορείτε επίσης να χρησιμοποιήσετε αυτήν την λειτουργία για να ζεστάνετε ψωμί και κρουασάν στη σχάρα για ζέσταμα (1): όταν χρησιμοποιείτε τη σχάρα για ζέσταμα (1) μην χρησιμοποιείτε και μην εισάγετε τις σχάρες για σάντουιτς (2) μέσα στις υποδοχές (3).

2) Πιέστε το πλήκτρο ζεστάματος (14) για να επιλέξετε τη λειτουργία ζεστάματος. Θα ανάψει μια μπλε ενδεικτική λυχνία πάνω στο πλήκτρο ζεστάματος (14) για να υποδηλώσει ότι η λειτουργία έχει επιλεγεί.

3) Πιέστε το πλήκτρο Έναρξης / Τερματισμού (11). Θα ακούσετε έναν χαρακτηριστικό ήχο “μπιπ” και η κόκκινη ενδεικτική λυχνία πάνω σε αυτό το πλήκτρο θα αρχίσει να αναβοσβήνει για να υποδηλώσει ότι η φρυγανιέρα λειτουργεί. Η θήκη που κρατάει τις φέτες ψωμιού ή τις σχάρες για σάντουιτς (2) κατεβαίνει αυτόματα αργά μέσα στις υποδοχές (3). Η λειτουργία ζεστάματος ξεκινάει και διαρκεί για χρονικό διάστημα ρυθμισμένο από την ηλεκτρονική κάρτα.

4) Όταν η λειτουργία ζεστάματος τελειώσει, η Βολο βγάζει τρεις χαρακτηριστικούς ήχους “μπιπ” και η θήκη που κρατάει τις φέτες ψωμιού ή τις σχάρες για σάντουιτς (2) αυτόματα ανασηκώνεται αργά. Η κόκκινη ενδεικτική λυχνία του πλήκτρου Έναρξης / Τερματισμού (11) σταματάει να αναβοσβήνει (η λειτουργία ζεστάματος τερματίζει) αλλά παραμένει αναμμένη για να προειδοποιεί ότι η φρυγανιέρα είναι συνδεδεμένη στην παροχή ρεύματος.

5) Για να σταματήσετε τη λειτουργία ζεστάματος πριν τον προκαθορισμένο χρόνο, απλά πιέστε το πλήκτρο Έναρξης / Τερματισμού (11): η θήκη που κρατάει τις φέτες ψωμιού τις σχάρες για σάντουιτς (2) θα ανασηκωθεί αυτόματα αργά. Η κόκκινη ενδεικτική λυχνία του πλήκτρου Έναρξης / Τερματισμού (11) σταματάει να αναβοσβήνει (η λειτουργία ζεστάματος τερματίζει) αλλά παραμένει αναμμένη για να προειδοποιεί ότι η φρυγανιέρα είναι συνδεδεμένη στην παροχή ρεύματος.

6) Μην αφαιρείτε τις φέτες ψωμιού ή τις σχάρες για σάντουιτς από τις υποδοχές (3) έως ότου ανασηκωθούν πλήρως. Εάν το ψωμί είναι τοποθετημένο στη σχάρα για ζέσταμα, θα ακουστούν τρεις προειδοποιητικοί χαρακτηριστικοί ήχοι “μπιπ” και οι οποίοι προειδοποιούν ότι το ψωμί είναι έτοιμο και ότι μπορείτε να το αφαιρέσετε από τη σχάρα για ζέσταμα (1).

ΠΡΟΕΙΔΟΠΟΙΗΣΗ: χρησιμοποιείτε τις χειρολαβές ή τα πλήκτρα ή φοράτε προστατευτικά γάντια όταν χειρίζεστε όλες τις ζεστές επιφάνειες της φρυγανιέρας, συμπεριλαμβανομένης της σχάρας για ζέσταμα (1) και των σχαρών για σάντουιτς (2).

Γ) ΛΕΙΤΟΥΡΓΙΑ ΞΕΠΑΓΩΜΑΤΟΣ

1) Εισάγετε τις φέτες παγωμένου ψωμιού μέσα στις υποδοχές (3) της φρυγανιέρας ή βάλτε τα παγωμένα σάντουιτς μέσα στις σχάρες για σάντουιτς (2) και εισάγετε τις σχάρες για σάντουιτς (2) μέσα στις υποδοχές (3).

2) Πιέστε το πλήκτρο ξεπαγώματος (12) για να επιλέξετε την λειτουργία ξεπαγώματος. Θα ανάψει μια μπλε ενδεικτική λυχνία πάνω στο πλήκτρο ξεπαγώματος (12) για να υποδηλώσει ότι η λειτουργία έχει επιλεγεί.

3) Επιλέξετε το “χρώμα” φρυγανίσματος: Η Βολο σας δίνει την επιλογή 6 διαφορετικών βαθμών ψησίματος από το

Συμβουλές & συστάσεις για τη χρήση

1 Έως το 6. Πιέστε το πλήκτρο ψησίματος (15) πάνω στον πίνακα ελέγχου (10). Κάθε φορά που πιέζετε το πλήκτρο ψησίματος (15), η Volo βγάζει έναν χαρακτηριστικό ήχο “μπιπ” και η κόκκινη ενδεικτική λυχνία στο πίνακα ελέγχου ανάβει και αντιστοιχεί με τους αριθμούς που υποδηλώνουν το επίπεδο ψησίματος: όσο πιο μεγάλος είναι ο αριθμός, τόσο πιο υψηλό είναι το επίπεδο ψησίματος.

4) Στη λειτουργία ξεπαγωμάτας η Volo θα παρατείνει αυτόματα τον κύκλο ψησίματος για να επιτρέψει στις φέτες ψωμιού / σάντουιτς πρώτα να ξεπαγωθούν και στη συνέχεια να φρυγανιστούν.

5) Πιέστε το πλήκτρο Έναρξης / Τερματισμού (11). Η Volo βγάζει έναν χαρακτηριστικό ήχο “μπιπ” και η κόκκινη ενδεικτική λυχνία πάνω σε αυτό το πλήκτρο θα αρχίσει να αναβοσβήνει για να υποδηλώσει ότι η φρυγανιέρα λειτουργεί. Η θήκη που κρατάει τις φέτες ψωμιού ή τις σχάρες για σάντουιτς (2) κατεβαίνει αυτόματα αργά μέσα στις υποδοχές (3) και η λειτουργία ζεστάματος ξεκινάει.

6) Όταν η λειτουργία φρυγανίσματος τελειώσει, η Volo βγάζει τρεις χαρακτηριστικούς ήχους “μπιπ” και η θήκη που κρατάει τις φέτες ψωμιού ή τις σχάρες για σάντουιτς (2) αυτόματα ανασηκώνεται αργά. Η κόκκινη ενδεικτική λυχνία του πλήκτρου Έναρξης / Τερματισμού (11) σταματάει να αναβοσβήνει (η λειτουργία τερματίζει) αλλά παραμένει αναμμένη για να προειδοποιεί ότι η φρυγανιέρα είναι συνδεδεμένη στην παροχή ρεύματος.

7) Εάν θέλετε να σταματήσετε τη λειτουργία φρυγανίσματος πριν φτάσετε στον βαθμό ψησίματος που έχετε ρυθμίσει, πιέστε το πλήκτρο Έναρξης / Τερματισμού (11) και η θήκη που κρατάει τις φέτες ψωμιού ή τις σχάρες για σάντουιτς (2) θα ανασηκωθεί αυτόματα αργά. Η κόκκινη ενδεικτική λυχνία του πλήκτρου Έναρξης / Τερματισμού (11) σταματάει να αναβοσβήνει (η λειτουργία τερματίζει) αλλά παραμένει αναμμένη για να προειδοποιεί ότι η φρυγανιέρα είναι συνδεδεμένη στην παροχή ρεύματος.

8) Μην αφαιρείτε τις φέτες ψωμιού ή τις σχάρες για σάντουιτς από τις υποδοχές (3) έως ότου ανασηκωθούν πλήρως.

D) ΛΕΙΤΟΥΡΓΙΑ BAGEL (για φρυγάνισμα μόνο της μίας εξωτερικής επιφάνειας του ψωμιού)

1) Η λειτουργία Bagel είναι για bagels και άλλους τύπους ψωμιών. Αυτή η λειτουργία επιτρέπει το φρυγάνισμα της μίας μόνο από τις δύο επιφάνειες του ψωμιού που εισάγετε στις υποδοχές (3). Με αυτόν τον τρόπο έχετε μόνο μία φρυγανισμένη και τραγανή πλευρά ενώ η άλλη είναι μαλακή.

2) Εισάγετε τις φέτες ψωμιού μέσα στις υποδοχές (3) της φρυγανιέρας ή βάλτε τις μέσα στις σχάρες για σάντουιτς (2) και τοποθετήστε τις δύο σχάρες για σάντουιτς (2) μέσα στις υποδοχές (3).

3) Πιέστε το πλήκτρο bagel (16) για να επιλέξετε τη λειτουργία bagel. Θα ανάψει μια μπλε ενδεικτική λυχνία πάνω στο πλήκτρο bagel για να υποδηλώσει ότι η λειτουργία έχει επιλεγεί.

4) Επιλέξτε το “χρώμα” φρυγανίσματος: Η Volo σας δίνει την επιλογή 6 διαφορετικών βαθμών ψησίματος από το 1 έως το 6. Πιέστε το πλήκτρο ψησίματος (15) πάνω στον πίνακα ελέγχου (10). Κάθε φορά που πιέζετε το πλήκτρο ψησίματος (15), η Volo βγάζει έναν χαρακτηριστικό ήχο “μπιπ” και η κόκκινη ενδεικτική λυχνία στο πίνακα ελέγχου ανάβει και αντιστοιχεί με τους αριθμούς που υποδηλώνουν το επίπεδο ψησίματος: όσο πιο μεγάλος είναι ο αριθμός, τόσο πιο υψηλό είναι το επίπεδο ψησίματος.

5) Πιέστε το πλήκτρο Έναρξης / Τερματισμού (11). Η Volo βγάζει έναν χαρακτηριστικό ήχο “μπιπ” και η κόκκινη ενδεικτική λυχνία πάνω σε αυτό το πλήκτρο θα αρχίσει να αναβοσβήνει για να υποδηλώσει ότι η φρυγανιέρα λειτουργεί. Η θήκη που κρατάει τις φέτες ψωμιού ή τις σχάρες για σάντουιτς (2) κατεβαίνει αυτόματα μέσα στις υποδοχές (3) και η λειτουργία φρυγανίσματος bagel ξεκινάει.

6) Όταν η λειτουργία φρυγανίσματος bagel τελειώσει, η Volo βγάζει τρεις χαρακτηριστικούς ήχους “μπιπ” και η θήκη που κρατάει τις φέτες ψωμιού ή τις σχάρες για σάντουιτς (2) αυτόματα ανασηκώνεται αργά. Η κόκκινη ενδεικτική λυχνία του πλήκτρου Έναρξης / Τερματισμού (11) σταματάει να αναβοσβήνει (η λειτουργία bagel τερματίζει) αλλά παραμένει αναμμένη για να προειδοποιεί ότι η φρυγανιέρα είναι συνδεδεμένη στην παροχή ρεύματος.

Συμβουλές & συστάσεις για τη χρήση

- 7) Εάν θέλετε να σταματήσετε τη λειτουργία bagel πριν φτάσετε στον βαθμό ψησίματος που έχετε ρυθμίσει, πιέστε το πλήκτρο Έναρξης / Τερματισμού (11) και η θήκη που κρατάει τις φέτες ψωμιού ή τις σχάρες για σάντουιτς (2) θα ανασηκωθεί αυτόματα αργά. Η κόκκινη ενδεικτική λυχνία του πλήκτρου Έναρξης / Τερματισμού (11) σταματάει να αναβοσβήνει (η λειτουργία bagel τερματίζει) αλλά παραμένει αναμμένη για να προειδοποιεί ότι η φρυγανιέρα είναι συνδεδεμένη στην παροχή ρεύματος.
- 8) Μην αφαιρείτε τις φέτες ψωμιού ή τις σχάρες για σάντουιτς από τις υποδοχές (3) έως ότου ανασηκωθούν πλήρως.

Καθαρισμός και συντήρηση

ΝΑ ΒΓΑΖΕΤΕ ΠΑΝΤΑ ΤΟ ΦΙΣ ΑΠΟ ΤΗΝ ΠΡΙΖΑ ΟΤΑΝ ΔΕΝ ΧΡΗΣΙΜΟΠΟΙΕΙΤΕ ΤΗΝ ΦΡΥΓΑΝΙΕΡΑ ΚΑΙ ΠΡΙΝ ΤΟΝ ΚΑΘΑΡΙΣΜΟ. ΜΗΝ ΒΓΑΖΕΤΕ ΤΟ ΦΙΣ ΑΠΟ ΤΗΝ ΠΡΙΖΑ ΤΡΑΒΩΝΤΑΣ ΤΟ ΚΑΛΩΔΙΟ ΡΕΥΜΑΤΟΣ. ΜΗΝ ΒΥΘΙΖΕΤΕ ΜΕΡΟΣ ΤΟΥ ΚΑΛΩΔΙΟΥ ΡΕΥΜΑΤΟΣ Ή ΟΛΟ ΤΟ ΚΑΛΩΔΙΟ, ΤΑ ΦΙΣ Ή ΤΗΝ ΦΡΥΓΑΝΙΕΡΑ ΜΕΣΑ ΣΕ ΝΕΡΟ Ή ΑΛΛΑ ΥΓΡΑ.

- 1) Πριν καθαρίσετε την φρυγανιέρα, βγάλτε το φισ από την πρίζα. Μην το βγάζετε τραβώντας το καλώδιο ρεύματος.
- 2) Περιμένετε έως ότου η φρυγανιέρα κρυώσει πριν τοποθετήσετε ή αφαιρέσετε εξαρτήματα και πριν τον καθαρισμό της φρυγανιέρας.
- 3) Να καθαρίζετε μόνο τις εξωτερικές επιφάνειες της φρυγανιέρας.
- 4) Η φρυγανιέρα πρέπει να καθαριστεί με ένα στεγνό ή ελαφρώς νωπό μη λιπαντικό πανί, στο οποίο θα έχετε στάξει λίγες σταγόνες ουδέτερο, μη οξειδωτικό καθαριστικό (μην χρησιμοποιείτε ποτέ διαλυτικά).
- 5) Ο πίνακας ελέγχου (10) που περιέχει τα πλήκτρα ελέγχου και λειτουργίας, πρέπει να καθαριστεί μόνο με ένα μαλακό και στεγνό πανί.
- 6) Αφού η σχάρα για ζέσταμα (1) έχει αφαιρεθεί από το σώμα της φρυγανιέρας (4), μπορεί να πλυθεί στο χέρι με νερό και ουδέτερο καθαριστικό. Προτού τοποθετηθεί στο πάνω μέρος του σώματος της φρυγανιέρας (4) για να χρησιμοποιηθεί ξανά, βεβαιωθείτε ότι έχει στεγνώσει εντελώς.
- 7) Αφού οι δύο σχάρες για σάντουιτς (2) έχουν αφαιρεθεί από το σώμα της φρυγανιέρας (4), μπορούν να πλυθούν στο χέρι με ουδέτερο καθαριστικό. Προτού τοποθετηθούν μέσα στις υποδοχές (3) της φρυγανιέρας για να χρησιμοποιηθούν ξανά, βεβαιωθείτε ότι έχουν στεγνώσει εντελώς.
- 8) Για να καθαρίσετε τον δίσκο για ψίχουλα (5), απλά διεξάγετε τα ακόλουθα βήματα: a) Αφαιρέστε τον δίσκο για ψίχουλα (5) από το σώμα της φρυγανιέρας (4) τραβώντας τον έξω από την εσοχή του. b) Πλύνετε όλες τις επιφάνειες στο χέρι με ουδέτερο καθαριστικό. c) Βεβαιωθείτε ότι έχει στεγνώσει εντελώς πριν τον επανατοποθετήσετε στην φρυγανιέρα. Βεβαιωθείτε ότι έχετε εισάγει τον δίσκο για ψίχουλα στους οδηγούς του.
- 9) Εάν το ψωμί κολλήσει μέσα στις υποδοχές, ακολουθήστε αυτές τις απλές οδηγίες για να το αφαιρέσετε: a) Βγάλτε το φισ από την πρίζα. Μην το βγάζετε τραβώντας το καλώδιο ρεύματος. b) Γυρίστε το σώμα της φρυγανιέρας (4) ανάποδα και ανακινήστε το απαλά έως ότου οποιαδήποτε υπολείμματα ψωμιού πέσουν χωρίς εξωτερική βοήθεια. c) ΜΗΝ εισάγετε μαχαίρια ή άλλα κουζίνα εργαλεία μέσα στις υποδοχές (3) για να αφαιρέσετε ψωμί ή διάφορα υπολείμματα, καθώς μπορεί να καταστρέψουν τις αντιστάσεις και να προκαλέσουν σοβαρές βλάβες σε άτομα και πράγματα. Τέτοιες βλάβες, μπορεί να προκαλέσουν ηλεκτροπληξία ή σοβαρό τραυματισμό στο επόμενο άτομο που θα χρησιμοποιήσει την φρυγανιέρα.

Πρόβληματα

Εάν η φρυγανιέρα Volo παρουσιάσει βλάβες ή ελαττώματα ή εάν υποψιαστείτε ανωμαλίες, βγάλτε αμέσως το φιν από την πρίζα.

Εάν δεν μπορείτε να αποκαταστήσετε το πρόβλημα ακολουθώντας τις οδηγίες σε αυτό το εγχειρίδιο, επικοινωνήστε με τον αντιπρόσωπο της CASA BUGATTI. Επισκευές που διεξάγονται με λανθασμένο τρόπο εκθέτουν τον χρήστη σε σοβαρό κίνδυνο. Δεν φέρουμε καμία ευθύνη για ζημιές ή τραυματισμό που προκαλείται από επισκευές που διεξάγονται με λανθασμένο τρόπο και σε αυτήν την περίπτωση οποιαδήποτε αξίωση εγγύησης ακυρώνεται.

Η λειτουργία της φρυγανιέρας χωρίς ψωμί, μπορεί να προκαλέσει ανεπιθύμητη ζημιά και αυτόματα ακυρώνει οποιαδήποτε αξίωση εγγύησης.

Εγγύηση 2 Ετών

- 1) Ως εγγύηση θεωρείται η δωρεάν αντικατάσταση ή επισκευή ανταλλακτικών που παρουσιάζουν πρόβλημα αμέσως μετά την αγορά και οφείλονται σε κατασκευαστικό λάθος.
- 2) Σε περίπτωση ανεπιθύμητων ή επαναλαμβανόμενων βλαβών οι οποίες είναι αποτέλεσμα κατασκευαστικού λάθους, η συσκευή θα αντικατασταθεί μόνο κατά την κρίση του κατασκευαστή.
- 3) Η εγγύηση δεν καλύπτει ζημιές που οφείλονται σε: α) λανθασμένη ή κακή χρήση β) ελαττώματα που προκαλούνται από τυχαίο σπάσιμο ή απροσεξία γ) μη συμμόρφωση με τις οδηγίες χρήσης και τις προειδοποιήσεις, λανθασμένη εγκατάσταση και συντήρηση δ) συντήρηση και/ή μετατροπές από μη εξουσιοδοτημένα άτομα ε) χρήση μη γνήσιων ανταλλακτικών f) μεταφορά g) χρήση της φρυγανιέρας σε οποιαδήποτε λειτουργία ενώ είναι άδεια (χωρίς ψωμί) h) οποιοδήποτε άλλο συμβάν που δεν αποδίδεται σε κατασκευαστικό λάθος. Οποιοσδήποτε αξιώσεις που δεν ορίζονται από τον νόμο.
- 4) Η εγγύηση δεν καλύπτει ζημιές που προκύπτουν από κακή χρήση και ιδιαίτερα από μη οικιακή χρήση.
- 5) Ο κατασκευαστής δεν φέρει καμία ευθύνη για οποιαδήποτε άμεση ή έμμεση ζημιά ή τραυματισμό ατόμων, πραγμάτων και κατοικίδιων ζώων που μπορεί να προκύψει από μη συμμόρφωση με όλες τις οδηγίες ασφαλείας που περιέχονται σε αυτό το εγχειρίδιο, ειδικά με τη μη συμμόρφωση με τις οδηγίες εγκατάστασης, χρήσης και συντήρησης της φρυγανιέρας.
- 6) Η αντικατάσταση ή η επισκευή δεν πρέπει να παρατείνει την περίοδο εγγύησης. Η αντικατάσταση αναλωσίμων ανταλλακτικών όπως αντιστάσεις κλπ., δεν καλύπτεται από την εγγύηση.
- 7) Η εγγύηση ξεκινάει από την ημερομηνία αγοράς και αποδεικνύεται με την απόδειξη αγοράς και την κάρτα εγγύησης από την CASA BUGATTI.

KENTRO SERVICE

Σε περίπτωση ελαττώματος στην φρυγανιέρα, επικοινωνήστε με τον εξουσιοδοτημένο αντιπρόσωπο της BUGATTI, ο οποίος θα επιστρέψει τη μηχανή στον κατασκευαστή.

Ο αγοραστής είναι υπεύθυνος για το κόστος μεταφοράς και/ή αποστολής για όλες τις επισκευές που δεν καλύπτονται από την εγγύηση. Εάν είναι δυνατόν, φυλάξτε την αρχική συσκευασία της φρυγανιέρας.



ΔΙΑΘΕΣΗ ΤΟΥ ΠΡΟΪΟΝΤΟΣ ΣΥΜΦΩΝΑ ΜΕ ΤΗΝ ΕΥΡΩΠΑΪΚΗ ΟΔΗΓΙΑ 2002/96/ΕΚ.

Στο τέλος της λειτουργικής ζωής του, το προϊόν δεν πρέπει να απορριπτεί μαζί με τα οικιακά απορρίμματα. Μπορεί να παραδοθεί στα τοπικά κέντρα περισυλλογής απορριμμάτων ή σε αντιπροσώπους που παρέχουν αυτήν την υπηρεσία. Η απόρριψη των οικιακών συσκευών ξεχωριστά από τα οικιακά απορρίμματα, παρέχει την δυνατότητα αποφυγής των πιθανών αρνητικών επιπτώσεων στο περιβάλλον και την δημόσια υγεία που προκαλούνται από την λανθασμένη απόρριψη και επιτρέπει στα υλικά από τα οποία κατασκευάζεται το προϊόν να ανακυκλώνονται, έτσι ώστε να παράγονται σημαντικά αποθέματα και πηγές ενέργειας. Το σύμβολο του κινούμενου κάδου απορριμμάτων που είναι διαγραμμένος και βρίσκεται πάνω στο προϊόν, υποδεικνύει ότι μια οικιακή συσκευή πρέπει να απορριφθεί ξεχωριστά από τα οικιακά απορρίμματα.

VIKTIG INFORMATION

Kära kund, tack för att du valde brödrosten från Casa Bugatti. Som alla andra produkter ska denna produkt användas med omsorg och försiktighet för att apparaten inte skadas.

VAR VÄNLIG OCH LÄS BRUKSANVISNINGEN INNAN DU ANVÄNDER, INSTALLERAR ELLER UTFÖR UNDERHÅLL PÅ APPARATEN.

Brödrosten får endast användas av personer som har tagit del av bruksanvisningen.

OBS: I efterföljande fall tar vi inte ansvar för ev. skador som har uppstått på grund av:

Felaktig och ej ändamålsenlig användning av apparaten.

Användning av brödrosten utan bröd.

Reparationer som har utförts av icke auktoriserade personer.

Användning av andra reservdelar som inte rekommenderats av tillverkaren.

När brödrosten är i funktion med bullvärmaren (1), vrid vredet för rostnivån till den lägsta nivån

BRUKSANVISNING

Innan maskinen tas i bruk bör bruksanvisningen läsas noggrant. Vänligen tillhandahåll anvisning för andra personer som ska använda maskinen. Skulle en bruksanvisning ej vara bifogad, vänligen kontakta vår kundtjänst enligt ovan.

På första sidan hittar du förklarande bilder. Vänligen ha sidan uppslagen när du läser bruksanvisningen.

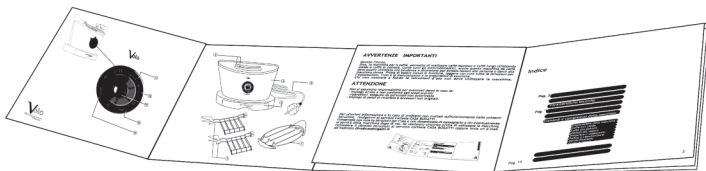

Innehåll Sida

Pag. 152	Tekniska data
Pag. 152	Beskrivning av brödrostens delar
Pag. 152	Användning/styrning
Pag. 153-155	Säkerhetsanvisning
Pag. 156	Installation och idrifttagande
Pag. 157	Tips och rekommendationer för användning
Pag. 157	Rostfunktion
Pag. 158	Återvärmningsfunktion
Pag. 158	Upptiningsfunktion
Pag. 158	Rostning på endast på ena sidan (bagel)
Pag. 159	Rengöring
Pag. 159	Felsökning
Pag. 160	Garanti

Tekniska data

Strömförsörjning	se skylt på maskinens undersida
Nominell effekt	se skylt på maskinens undersida
Mått	ca 320 x 200 x 300 mm
Ytterhölje	massivt stål
Vikt	ca 2,8 kg
Kabellängd	ca 1,0 m
Överhettningsskydd	integrerat
Smulbricka	integrerad

Beskrivning av Brödrostens delar

Värmegaller	1
Rostningsgaller - ingår ej	2
Rostningsfack	3
Hölje	4
Smulbricka	5
Kabel	6

Användning/styrning

Display/styrning	10
Gå / stop knappen	11
Uptining	12
Återvärmning	14
Röstlägesval	15
Bagelknapp för rostning på endast en sida	16

Säkerhetsanvisningar

SAMTLIGA INSTRUKTIONER I DENNA ANVISNING SKA LÄSAS NOGGRANT. BRÖDROSTEN FÅR ENDAST ANVÄNDAS AV VUXNA SOM HAR LÄST ANVISNINGEN INNAN MASKINEN TAS I BRUK. VÄNLIGEN SPARA DENNA ANVISNING FÖR FRAMTIDA REFERENS.

1. FÖR ATT UNDVIKA SVÅRA PERSONSKADOR, STRÖMSTÖT OCH BRAND FÅR KABELN, KONTAKTEN VARKEN HELT ELLER DELVIS DOPPAS I VATTEN. BRÖDROSTEN FÅR ENDAST ANVÄNDAS FÖR HUSHÅLLSBRUK.

OBS: RISK FÖR BRÄNNSKADOR GENOM HETA YTOR.

Rör inga heta ytor,

2. Denna apparat är avsedd för användning i hushåll och liknande: personalrum i butiksområden, kontor och andra arbetsmiljöer; på bondgårdar ; av gäster på hotell, motell och andra boendemiljöer av typen bed and breakfast. Använd brödrosten endast för avsett bruk. Gör inga tekniska förändringar som kan medföra risker.

3. Brödrosten kan användas av barn från 12 år och uppåt och av personer med reducerade förmågor, fysisk, känsel eller mental eller med brist på erfarenhet och kunskap, om de övervakas eller fått instruktioner angående säker användning av apparaten och förstår riskerna med den. Barn skall inte leka med brödrosten. Rengöring och underhåll skall inte utföras av barn över 12 år, om de inte är övervakade. Förvara brödrosten och dess sladd utom räckhåll för barn under 12 år.

4. Vidrör aldrig elektriska delar, detta kan leda till strömstöt och allvarliga personskador. Brödrosten ska anslutas till kontakt med lämplig spänning. Nätets spänning ska motsvara nätspänningen som angetts på CE skylten på maskinens underdel. Säkerställ att du använder ett jordat uttag.

Maskinen får aldrig användas barfota eller med våta fötter.



Säkerhetsanvisningar

5. Bild A: maskinen har en kort kabel, för att förebygga att kabeln fastnar i föremål e.d. Användning av förlängningskabel får endast ske om alla säkerhetskriterier beaktas. Adaptorer eller reduceringar får inte användas.

Vid användning av långa kablar eller förlängningskabel ska följande kriterier beaktas:

a) Kabeln ska ha samma tekniska egenskaper som anges på skylten på brödrostens undersida. En lång kabel ska ej sticka fram ur möbler, bord eller hyllor för att förebygga skador genom att barn kan dra i kabeln.
b) Kabeln måste vara jordad.

c) Brödrosten får inte placeras i närheten av spisplattor eller ugnar.

d) Använd inte maskinen utomhus. Kabeln får ej hänga ner från bord m.m. och får inte heller komma i kontakt med heta ytor. Felaktig fungerande eller skadade maskiner får ej användas. Skadade maskiner ska lämnas hos närmaste kundtjänst för kontroll, reparation eller underhåll. Skadade kablar ska bytas av kundtjänst eller auktoriserad person för att undvika skador. Användning av tillbehör som inte rekommenderas av tillverkaren kan leda till brand, strömstöt och personskador.

6. Bild B: Säkerställ att barn inte kan använda brödrosten som leksak. Barn är inte medvetna om risker som elektriska maskiner kan medföra.

7. Placera brödrosten på en jämn och slät yta. Kontrollera att brödrosten står stadig och att brödrosten inte kan tippa. Ställ brödrosten inte på heta ytor eller i närheten av öppna lågor.

8. Bild C: Var försiktig när du vidrör brödrosten. Använd grytlappar e.d. Stoppa aldrig händerna i rostningsfacken. Försök aldrig att avlägsna brödsnivorna när kontakten är isatt. Obs: Risk för förbränning. Alla ytor är väldigt heta!

9. Bild D: Vi rekommenderar att brödrosten placeras på en jämn, välbelyst och ren arbetsplatta. Säkerställ att vägguttaget är inom räckvidd. Avståndet från väggen måste minst vara 10 cm.

Säkerhetsanvisningar

10. Brödrosten får under inga omständigheter användas med fuktiga/våta händer eller vidröras med fuktig eller våt trasa. Dra alltid ur kontakten när brödrosten inte används eller innan brödrosten ska rengöras. Dra inte i kabeln. Kabeln ska dra ur innan brödrostens olika delar ska bytas ut. Rengör brödrosten med hjälp av en torr eller lätt fuktad trasa. Du kan även använda några droppar diskmedel. Använd aldrig lösningsmedel för att rengöra brödrosten. Endast brödrostens yttre delar får rengöras.
11. Placera aldrig brödsivor som är tjockare än rostningsfacken i brödrosten. Lägg aldrig aluminiumfolie eller köksredskap i rostningsfacken, detta kan leda till allvarliga skador eller strömstöt.
12. Bröd är ett livsmedel som kan fatta eld! Täck aldrig över brödrosten med brännbart material och håll den borta från allt brännbart material.
13. Vid störningar, fel eller om maskinen har trillat på golvet, ska kontakten alltid dras ur uttaget. En defekt apparat får aldrig tas i drift. Reparationer utförs av Casa Bugatti kundtjänst. Vänligen ta kontakt med din återförsäljare för närmare information. Använd en Co2 släckare vid brand. Aldrig en vatten- eller pulversläckare
14. Apparaterna är inte avsedda att drivas med hjälp av en extern timer eller ett separat fjärrkontrollsystem
15. Temperaturen på åtkomliga ytor kan bli hög när apparaten är i drift
16. Bröd kan brinna. Därför får brödrostar inte användas nära eller under gardiner eller annat brännbart material. Apparaten måste övervakas.

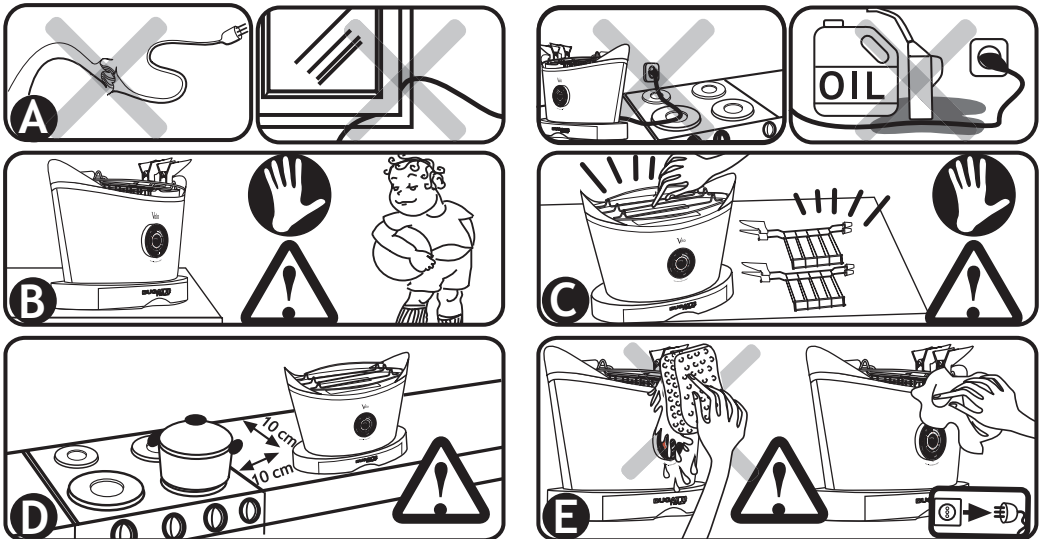

Spara brödrostens originalförpackning för ev. returframsändelse. Innan du tar brödrosten i drift ska alla säkerhetsanvisningar läsas noggrant.

Kontrollera att brödrosten ej har blivit skadad under transporten och att det inte hamnat några föremål som tex. förpackningsdelar i rostningsfacken.

Förvara plast- eller smådelar oåtkomligt för barn, dessa kan leda till kvävning.

Efter att ha läst alla anvisningar och efter monteringen kan du börja använda brödrosten. Observera att ström är livsfarlig. Iakttag alla säkerhetsföreskrifter och använd eluttag som har samma spänning som angivits på CE skylten på brödrosten undersida.

Kontrollera att alla funktioner är nollställda innan du drar ut kontakten. Dra aldrig i sladden. Använd endast jordat uttag. Använd inte maskinen när kablarna är defekta. Alla elektriska delar får aldrig få kontakt med vatten. I övrigt ska alla ovanstående säkerhetsanvisningarna iakttagas.

Efter att ha läst alla anvisningar och efter monteringen kan du börja använda brödrosten. Observera att ström är livsfarlig. Iakttag alla säkerhetsföreskrifter och använd eluttag som har samma spänning som angivits på CE skylten på apparatens undersida.

Kontrollera att alla funktioner är nollställda innan du drar ut kontakten. Dra aldrig i sladden. Använd endast jordat uttag. Använd inte maskinen när kablarna är defekta. Alla elektriska delar får aldrig få kontakt med vatten. I övrigt ska alla ovanstående säkerhetsanvisningarna iakttagas.

Inga skadade kablar eller förlängningskablar får användas. Strömförande delar får aldrig komma i kontakt med vatten risk för kortslutning. Vid första användning kan en udda lukt och lätt rök uppstå. Detta är vanligt. Lukten och röken är ofarliga och försvinner efter första produktionscykeln. Använd aldrig brödrosten utan bröd, detta kan leda till att brödrosten skadas.

Tips och användningsrekommendationer

- 1) Alla säkerhetsanvisningar ska iakttas innan apparaten används.
- 2) efter att kontakten har satts i uttaget, avger brödrosten en ljudsignal och den röda lampan på go/stop knappen tänds. Detta är en viktig signal som indikerar att kontakten är isatt och apparaten är strömförande.
- 3) Används brödrosten inte för 5 minuter övergår den i pausläge. Den röda lampan på go/stop knappen förblir tänd. För att återaktivera funktionen ska knappen för röstlägen (15) tryckas ned.
- 4) Inga för tunna brödsivor får användas.
- 5) Inga livsmedel får rostas som kan droppa under rostningsprocessen.
- 6) Töm smulbrickan före användning.
- 7) Placera aldrig brödsivor som är tjockare än rostningsfacken i brödrosten. Lägg aldrig aluminiumfolie eller köksredskap i rostningsfacken, detta kan leda till allvarliga skador eller strömstöt.
- 8) Brödrosten får inte användas om smulbrickan är full eller ej korrekt isatt.
- 9) Vid användning av rostningsgallret ska brödet placeras helt, dvs. allra längs ned.
- 10) Vid användning av värmegallret, ska det säkerställas att den är korrekt fäst på höljet. Lägg önskat livsmedel på gallret och använd rostfunktionen eller återuppvärmningsfunktionen enligt nedan. Vid användning av värmegallret får inga rostningsgaller vara införda i rostningsfacken.

A) Rostningsfunktion

- 1) Lägg brödsnivorna i rostningsfacken eller i rostningsgallret. Med denna funktion kan du även värma bröd med hjälp av värmegallret. Då får inga rostningsgaller vara införda i rostningsfacken.
- 2) Välj önskat röstläge. Volo har i sina apparater 6 olika rostningslägen (1 - 6). När knappen för röstlägen (15) trycks, avger apparaten en ljudsignal och på displayen lyser siffran för rostningsläget. Ju högre siffra desto högre rostningsläge.
- 3) Vid tryck på go/stop knappen avger brödrosten en signal och den röda lampan börjar blinka. Brödyftet som håller brödet eller rostningsgallren börjar sakta sänkas nedåt. Rostningsprocessen startas.
- 4) Efter rostningsprocessen avger brödrosten 3 korta toner och brödyftet lyfter automatisk. Den röda signallampan slutar blinka men förblir tänd för att indikera att brödrosten fortfarande är i drift.
- 5) Ska rostningsfunktionen avbrytas innan önskat röstläge har uppnåtts, kan go/stopp knappen tryckas. Den röda signallampan slutar blinka men förblir tänd för att indikera att brödrosten fortfarande är i drift.
- 6) Brödsnivorna eller rostningsgallren får först avlägsnas ur rostningsfacken, när brödyften är helt i övre position. Vid användning av värmegallret indikerar de 3 toner att processen är avslutad och att brödet kan avlägsnas från gallren. Observera att alla ytor är heta och att användning av grytlappar e.d. rekommenderas.

Tips och användningsrekommendationer

B) Återvärmningsfunktion (reheat)

- 1) Lägg brödsnivorna i rostningsfacken eller i rostningsgallret. Med denna funktion kan du även värma bröd med hjälp av värmegallret. Då får inga rostningsgaller vara införda i rostningsfacken.
- 2) Välj återvärmningsfunktionen genom att trycka på reheat. En blå lampa på knappen lyser för att indikera att återvärmningsfunktionen har valts.
- 3) Vid tryck på go/stop knappen avger brödrosten en signal och den röda lampan börjar blinka. Brödyftet som håller brödet eller rostningsgallren börjar sakta gå nedåt. Återvärmningsprocessen startas. Processens tid är elektronisk styrd och kan ta en viss tid
- 4) Efter processen avger brödrosten 3 korta toner och brödyftet lyfter automatisk. Den röda signallampan slutar blinka men förblir tänd för att indikera att brödrosten fortfarande är i drift.
- 5) Ska återvärmningsfunktionen avbrytas i förtid, kan go/stopp knappen tryckas. Den röda signallampan slutar blinka men förblir tänd för att indikera att brödrosten fortfarande är i drift.
- 6) Brödsnivorna eller rostningsgallren får först avlägsnas ur rostningsfacken, när brödyften är helt i övre position. Vid användning av värmegallret indikerar de 3 toner att processen är avslutad och att brödet kan avlägsnas från gallren. Observera att alla ytor är heta och att användning av grytlappar e.d. rekommenderas.

C) Uppтинingsfunktion (defrost)

- 1) Lägg de djupfrysta brödsnivorna i rostningsfacken eller i rostningsgallret.
- 2) Välj uppтинingsfunktionen genom att trycka på defrost. En blå lampa på knappen lyser för att indikera att uppтинingsfunktionen har valts.
- 3) Välj önskat rostläge. Volo har i sina apparater 6 olika rostningslägen (1 - 6). När knappen för rostlägen (15) trycks, avger apparaten en ljudsignal och på displayen lyser siffran för rostningsläget. Ju högre sifфра desto högre rostningsläge.
- 4) Uppтинingstiden är lite längre för att möjliggöra att brödet tinas helt.
- 5) Vid tryck på go/stop knappen avger brödrosten en signal och den röda lampan börjar blinka. Brödyftet som håller brödet eller rostningsgallren börjar sakta gå nedåt. Processen startas. Processens tid är elektronisk styrd och kan ta en viss tid.
- 6) Efter processen avger brödrosten 3 korta toner och brödyftet lyfter automatisk. Den röda signallampan slutar blinka men förblir tänd för att indikera att brödrosten fortfarande är i drift.
- 7) Ska funktionen avbrytas i förtid, kan go/stopp knappen tryckas. Den röda signallampan slutar blinka men förblir tänd för att indikera att brödrosten fortfarande är i drift.
- 8) Brödsnivorna eller rostningsgallren får först avlägsnas ur rostningsfacken, när brödyften är helt i övre position.

D) Rostning på endast på ena sidan (bagel)

- 1) Bagelfunktionen har sitt ursprung efter bageln som kommer från USA. Med denna funktion kan endast en sida röstas medan den andra sidan förblir mjukt.

Tips och användningsrekommendationer

- 2) Lägg brödsnivorna i rostningsfacken eller i rostningsgallret. Med denna funktion kan du även värma bröd med hjälp av värmegallret. Då får inga rostningsgaller vara införda i rostningsfacken.
- 3) Välj bagelfunktionen genom att trycka på bagel (16). En blå lampa på knappen lyser för att indikera att bagelfunktionen har valts.
- 4) Välj önskat röstläge. Volo har i sina apparater 6 olika rostningslägen (1 - 6). När knappen för röstlägen (15) trycks, avger apparaten en ljudsignal och på displayen lyser siffran för rostningsläget. Ju högre siffra desto högre rostningsläge.
- 5) Vid tryck på go/stop knappen avger brödrosten en signal och den röda lampan börjar blinka. Brödlyftet som håller brödet eller rostningsgallren börjar sakta gå nedåt. Processen startas.
- 6) Efter processen avger brödrosten 3 korta toner och brödlyftet lyfter automatisk. Den röda signallampan slutar blinka men förblir tänd för att indikera att brödrosten fortfarande är i drift.
- 7) Ska funktionen avbrytas i förtid, kan go/stopp knappen tryckas. Den röda signallampan slutar blinka men förblir tänd för att indikera att brödrosten fortfarande är i drift.
- 8) Brödsnivorna eller rostningsgallren får först avlägsnas ur rostningsfacken, när brödlyften är helt i övre position.

Rengöring och underhåll

När maskinen inte används eller innan rengöring ska kontakten dras ur.

Kabel, kontakt och maskinen får varken helt eller delvis doppas i vatten.

- 1) Dra ut sladden.
- 2) Låt apparaten svalna innan reparation och rengöring.
- 3) Endast brödrostens yttre delar får rengöras.
- 4) Rengör höljet med en fuktig trasa och torka av. Undvik användning av frätande eller starka rengöringsmedel.
- 5) Display/Styrningen (10) får endast rengöras med torr och mjuk trasa.
- 6) Värmegallret (1) kan rengöras för hand med vatten och mild rengöringsmedel, efter att det har avlägsnats från höljet. Innan gallret används på nytt ska gallret vara helt torrt.
- 7) De båda rostgallren (2) kan rengöras för hand med vatten och mild rengöringsmedel efter att det har avlägsnats från höljet. Innan gallret används på nytt ska gallret vara helt torrt
- 8) För att rengöra smulbrickan (5) gör enligt följande:
 - a) Dra ut brickan (5) genom att dra i höljets (4) handtag.
 - b) Rengör alla ytor för hand med vatten och mild rengöringsmedel.
 - c) Innan brickan sätts tillbaka ska den vara helt torr. Säkerställ att brickan placeras korrekt i spåren.
- 9) Vänligen iaktta efterföljande anvisningar ifall att brödsmlur har fastnat i rostningsfacken.
 - a) Dra ut kontakten. Dra inte i sladden.
 - b) Vänd höljet (4) upp och ned, skaka brödrosten och avvakta tills alla smulor har kommit ut. Använd inga föremål!
 - c) Lägg inga föremål eller verktyg i rostningsfacken, detta kan leda till allvarliga personskador och strömsöt.

Felsökning

Vid störningar, problem eller fel ska kontakten dras ut omedelbart.

I fall att felet inte kan avhjälpas med hjälp av bruksanvisningen, vänligen kontakta din återförsäljare eller kundtjänst. Felaktigt utförda reparationer kan leda till allvarliga risker. Vi ansvarar inte för skador som uppstår på grund av felaktigt utförda reparationer. Använd aldrig brödrosten utan bröd, detta kan leda till att brödrosten skadas.

Garanti

- 1) Garantin omfattar byte eller kostnadsfri reparation av maskinen eller dess komponenter som har uppstått på grund av tillverkningsfel.
- 2) Kan reparation inte genomföras kommer maskinen att bytas ut.
- 3) Garantin omfattar inte skador som har uppstått på grund av:
 - a) Felaktig eller ej ändamålsmässig användning.
 - b) Skador uppstått p.g.a. oaktsamhet.
 - c) Att anvisningarna ej iakttas.
 - d) Service eller underhåll som genomförts av icke auktoriserade personer.
 - e) Användning av reservdelar som inte rekommenderats av tillverkaren
 - f) Transport
 - g) Användning utan bröd
 - h) Alla andra omständigheter som inte beror på tillverkningsfel.
- 4) Garantin upphör vid icke ändamålsenlig användning i synnerhet om maskinen används professionellt.
- 5) Tillverkaren tar ej ansvar för alla skador som uppstår p.g.a. att säkerhetsanvisningarna åsidosätts.
- 6) Byte eller reparation avbryter inte garantiintervallen. Slitagedelar som knivarna, packningar m.m. byts ej.
- 7) Garantin gäller från inköpsdatumet, som ska styrkas med ett giltigt kvitto.

Kundtjänst

Ta kontakt med återförsäljaren om du ska reklamera defekt maskin. Vid samtliga reparationer, inom eller utom garantiperioden, ska köparen stå för transportkostnaderna. Om möjligt ska originalförpackningen sparas för ev. returförsändelse.



Avfallshantering enligt EU direktiv 2002/96/EC

Maskinen får inte avfallshandteras som vanligt hushållsavfall. Maskinen kan överlämnas till auktoriserad återvinningsstation eller återförsäljare. På så sätt sparas miljöresurser och negativ miljöpåverkan elimineras.

VIGTIG INFORMATION

Kære kunde

Tak for at De valgte denne Volo Toaster fra Casa Bugatti, lige som andre el-produkter er det vigtigt at bruge denne toaster med omtanke, for ikke at komme til skade eller ødelægge Toasteren.

FØR DE TAGER TOASTEREN I BRUG ER DET VIGTIGT AF DE LÆSER DENNE BRUGSVEJLEDNING GRUNDIGT

BRUG IKKE TOASTEREN MED MINDRE DE HAR LÆST DENNE INSTRUKTION.

ADVARSEL

Producenten kan ikke gøres ansvarlig for eventuelle skader i følgende tilfælde:

- Forkert brug eller brug i modstrid med de fastsatte formål.
- Reparationer udført af uautoriseret personale.
- Brug af uoriginale reservedele og tilbehør.
- Når brødristeren bruges med bollevarmer (1), drejes niveaunknappen til det laveste niveau

Anvendelse af brugsanvisningen

Kontakt CASA BUGATTI's serviceafdeling i tilfælde af behov for yderligere oplysninger eller i tilfælde af problemer, som ikke er beskrevet tilstrækkeligt i brugsanvisningen.

OPBEVAR BRUGSANVISNINGEN OMHYGGELIGT og husk

at videregive den til eventuelle senere brugere af maskinen.

Hvis brugsanvisningen bliver væk, inden maskinen tages i brug, er det muligt at bestille et nyt eksemplar hos CASA BUGATTI's serviceafdeling eller ved at sende en email til: diva@casabugatti.it anfordern.

Illustrationerne til teksten findes på første side i omslaget. Lad omslaget være slået op, mens brugsanvisningen læses igennem.

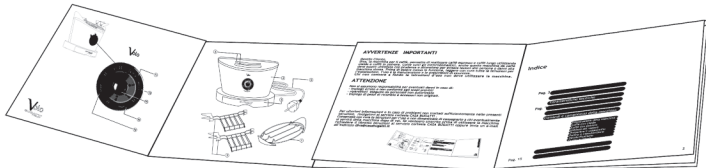

INDEX:

Side 164	Tekniske specifikationer	
Side 164	Toasterens dele	
Side 164	Toasterens knapper	
Side 165-167	Vigtige sikkerheds information	
Side 168	Installation & opstart.	
Side 169	Anbefalinger om brug:	
	Side 169	Toasting
	Side 170	Reheat (genopvarmning)
	Side 170	Defrost (optøgning)
	Side 171	Bagel
Side 172	Problemløsning	
Side 173	Garanti.	

SPECIFIKATIONER

Strømtilførsel:	se infopladen i bunden af produktet
Strømforbrug:	se infopladen i bunden af produktet
Dimensioner:	320 x 200 x h. 300 mm ca.
Materialer:	Crème & Stål
Vægt:	2,8 kg.
Ledning	1,0 meter
Indbygget overheds sikring system.	includeret.
Krummebakke	includeret.

TOASTERNES DELE

Bollerister	1.
Sandwich holder	2.-ikke inkluderet
Toaster åbning	3.
Toaster chassiet	4.
Krumme bakke	5.
Ledning & Stikprop	6.

TOASTERNES KNAPPER

Kontrolpanel	10.
Go / Stop knap	11.
Defrost knap	12.
Reheat knap	13.
Brunings knap	14.
Bagel knap	15.

VIGTIG SIKKERHEDS INFORMATION

1. LÆS ALLE INSTRUKTIONERNE GRUNDIGT. PRODUKTET MÅ KUN BRUGES AF VOKSNE, SOM ER BLEVET INFORMERET OM PRODUKTES INSTRUKTIONER.

FOR AT UNDGÅ SKADER, ELEKTRISK STØD OG BRAND, MÅ DER IKKE SKE SKADER PÅ LEDNING & SKTK SAMT AT TOASTEREN IKKE MÅ KOMME HELT ELLER DELVIST I VAND ELLER ANDRE FLYDENDE VÆSKER.

2. Dette apparat er beregnet til at brug i husholdningen og lignende anvendelser såsom: personalekøkkenområder i forretninger, kontorer og andre arbejdsmiljøer, stuehuse, af gæster på hoteller, moteller og andre boligmiljøer samt Bend and Breakfast-miljøer. Brug kun brødristeren til det, den er beregnet til. Foretag ikke nogen tekniske ændringer, der kan udgøre farer.

3. Dette apparat kan bruges af børn fra 12 år og op, samt personer med nedsatte fysiske, sansemæssige og mentale evner eller mangel på erfaring og kendskab, hvis de har været under påsyn og er blevet instrueret i brug af apparatet på en sikker måde samt forstår de farer, der er involveret. Børn må ikke lege med apparatet. Rengøring og brugervedligeholdelse skal ikke foretages af børn, medmindre de er over 12 år og under opsyn. Hold apparatet og ledningen utilgængelige for børn under 12 år.

4. Rør aldrig ved blålagte ledninger eller andre dele. Dette kan medføre stød og person skade. Tilslut altid toasterens stik til stikkontakt før du tænder denne. Tilslut altid toasteren til en stikkontakt med jord. 

VIGTIG SIKKERHEDS INFORMATION

5. Figur A: ledning og stikprop. Der er sat en kort ledning på toasteren for at undgå at ledningen bliver viklet sammen eller man kan snuble over den. Der må ikke monteres en længere ledning på toasteren, i så fald bortfalder garantien.
- a) Ved brug af en evt. forlængeledning skal denne kunne klare samme effekt som er indikeret på toasterens bund.
 - b) Forlængerledningen skal være med jord.
 - c) Placer aldrig toasterens ledning i nærheden af varme genstande.
 - d) Må ikke bruges udendørs.
 - e) Lad ikke ledningen hænge ud over bordkanter, så børn kan få fat i denne. Brug aldrig Toasteren, hvis der er opstået et problem med denne, retuner den til den forhandler som toasteren blev købt hos, og denne vil sørge for videre sagsforløb. Hvis ledning eller stikprop bliver beskadiget, kontakt forhandleren hvor toasteren er købt, og denne kan hjælpe med at skaffe en ny original ledning.
6. Figur B: Vær opmærksom på at børn ikke kan benytte toasteren - da disse ikke er bekendte med de farer, der kan være i forbindelse med elektriske produkter.
7. Placer toasteren på en vandret overflade, som er jævn og fast. Placer ikke toasteren ved eller på varme overflader eller andre varmekilder.
8. Figur C: Vær opmærksom på varme overflader på toasterne i forbindelse med brug af denne. Bolleristen (1), toastklemmerne (2) og den øverste plade på toasteren bliver varme i forbindelse med brug. Brug evt. ovenhandsker.
9. Figur D: for at sikre at toasteren fungerer optimalt, skal De placere toasteren på en jævn og lige overflade i nærheden af et strømudtag, placere altid toasteren min. 10 cm. Fra væggen.

VIGTIG SIKKERHEDS INFORMATION

10. Tag altid toasterens stik ud af stikkontakten (6) når toasterens ikke bruges, eller når der skal fjernes dele fra toasteren.
11. Brødskiver som er længere end åbningen (3) eller aluminiumsfolie **MÅ IKKE** mases ned i åbningen (3) da der kan opstå brand.
12. **Brødkrummer og madstykker kan være skyld i brand.** Husk at tømme krummebakken (5) efter brug.
13. I tilfælde af brand i Toasteren, brug aldrig vand til at slukke denne, brug i stedet en pulver slukker (CO₂).
14. Produkterne er ikke beregnet til at blive brugt med en extern timer eller anden fjernbetjening.
15. Overfladerne vil være varme, når produktet er i brug.
16. Brød kan brænde. Derfor må brødristeren ikke bruges i nærheden af eller under gardiner og andre brandfarlige materialer. Brødristerere må ikke efterlades uden opsyn.

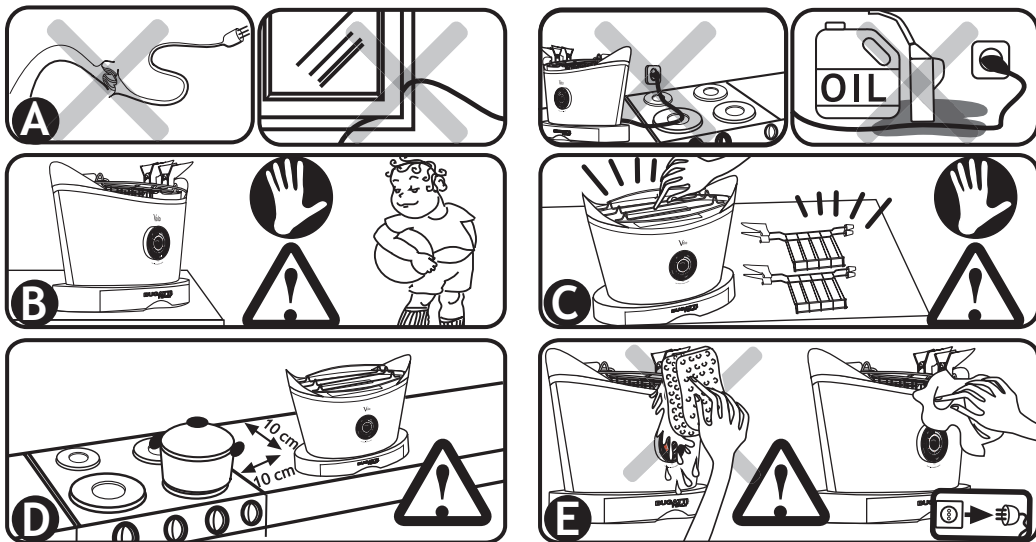

Gem den originale emballage i tilfælde a toasteren skal retunerer til den forretning hvor den er købt. Før at De tager toasteren i brug **husk at læse alle punkterne i sikkerheds informationen.** Efter at De har pakket toasteren ud, bedes De kontrollere at toasteren er i ordentlig stand og ikke er blevet beskadet. Sørg for at plastik poser mm. Holdes væk fra børn. Tilslut ikke toasteren før De er sikker på at alle delene er samlet korrekt, og lad aldrig toasteren stå tilsluttet strøm når denne ikke bruges.

Vær sikker på at installationen er monteret med jord, før De sætter stikproppen til.

Brug aldrig toasteren hvis ledningen eller stikprop er blevet beskadet.

Sørg for at toasteren aldrig kommer i kontakt med vand eller flydende væsker, dette kan bevirke at de kan få stød.

Den første gang De bruger toasteren kan der komme en mislugt, dette er helt normalt, og vil forsvinde efter et par gange. **Brug aldrig toasteren uden at komme brød i åbningerne, dette kan skade toasteren.**

Tilslutning af strøm: elektrisk stød kan dræbe. Læs sikkerheds informationen grundigt. Volo toasteren må kun tilsluttes til strøm via det kabel og stikprop der er monteret toasteren. Vær opmærksom på at strøm-spændingen er den samme som står på pladen under toasteren. Tag aldrig stikket ud før toasteren er stoppet helt.

Vær sikker på at strømudtaget er monteret med jord. Lad aldrig toasteren komme i kontakt med vand eller flydende væsker.

INSTALLATION OG OPSTART.

- 1) Vær meget opmærksom på sikkerheds informationen, læs den grundigt før brug.
 - 2) Når stikket (6) er tilsluttet strøm vil toasteren give en lille bip lyd, og der vil lyse en lille rød lampe på Go/Stop knappen (11) som indikere at toasteren er tilsluttet strøm.
 - 3) Hvis ingen af knapperne er aktiveret i løbet af 5 min. Vil toasteren automatisk gå i sleep (dvale) funktion, men den røde lampe på Go/Stop knappen (11) vil stadigvæk lyse, for at fortælle at Toasteren stadig er tilsluttet strøm.
 - 4) Toast aldrig meget tynde eller ødelagte skiver brød.
 - 5) Toast aldrig mad der kan løbe under opvarmning, dette kan medføre svineri og være skyld i brand.
 - 6) Det er også meget vigtigt at tømme krummebakken efter brug.
 - 7) Brødskiver som er større end åbningen (3) i toasteret må ikke proppes ned i toasteren med magt, da det kan være skyld i brand og lugt gener.
 - 8) Brug ikke toasteren medmindre at krumbakken (5) er indsat i toasteren korrekt, efter brug tages den ud og tømmes.
 - 9) Når De bruger sandwich holderne (2), skal De være opmærksom på at brødet ligger helt ned til bunden af holderen (2).
- Hvis De bruger bolleristeren (1) til at varme boller eller croissants, vær opmærksom på at placere den korrekt.

A) TOASTING FUNKTION

- 1) Put en skive brød ned i åbningen (3) eller læg en toast i sandwich holderen (2) og put dem i åbningen (3), De kan også lægge en bolle på bolleristeren og plasere den over åbningen (3), når De bruger bolleristeren må De ikke også putte brød ned i åbningen (3), tryk derefter på toaster knappen Go og den vil starte med at varme op, når den ønskede tid er nået giver toasteren 3 bip lyde, for at fortælle at den er færdig.
- 2) Vælg bruningsgrad: Toasteren er indstillet fra fabrikken til at starte på bruningsgrad 3, hvis De ønsker at ændre denne, kan De trykke på knappen browning (15) og indicator lamperne vil lyse fra 1 til 4, hvis De ønsker en højre bruning trykker De bare en gang til, og lampe 5 vil lyse samtidigt med der vil komme et lille bip.
- 3) Når De trykker på Go/Stop knappen (11), vil toasteren give en bip lyd og brødet vil automatisk glide ned i åbningen, når brødet er færdigt vil det komme automatisk op igen og der vil komme 3 bip lyde.
- 4) Hvis de ønsker at stoppe toastningen før den er færdig, tryk da på stop knappen (11) og brødet vil komme op automatisk, sammen med 3 bip lyde.
- 5) Fjern ikke brødet fra åbningen før at brødet er kommet helt op og toasteren har givet 3 bip lyde.

INSTALLATION OG OPSTART.

B) REHEAT FUNKTION

- 1) Put en skive brød ned i åbningen (3) eller læg en toast i sandwich holderen (2) og put dem i åbningen (3), De kan også lægge en bolle på bolleristeren og plasere den over åbningen (3), når De bruger bolleristeren må De ikke også putte brød ned i åbningen (3),
- 2) Tryk på reheat knappen (14) for at aktivere reheat funktionen, og en blå indikatorlampe vil lyse for at fortælle at reheat funktionen er aktiveret.
- 3) Tryk på Go/Stop knappen (11), og denne vil lyse, derefter vil brødet automatisk glide ned i åbningen og toasteren vil starte.
- 4) Når reheat funktionen er færdig, vil brødet komme til syne og 3 bip vil lyde samtidigt.
- 5) For at standse reheat funktionen tryk på Go/Stop knappen og toasteren stopper med at varme, og brødet vil komme til syne samtidigt med 3 bip.
- 6) Fjern ikke brødet fra åbningen før at brødet er kommet helt op af toasteren har givet 3 bip lyde.

C) DEFROST FUNKTION (optøning)

- 1) Put en skive frossent brød ned i åbningen (3) eller læg en frossen toast i sandwich holderen (2) og put dem i åbningen (3).
- 2) Tryk på Defrost knappen (12) for at vælge denne funktion, og en blå indikatorlampe vil lyse for at fortælle at reheat funktionen er aktiveret.
- 3) Vælg bruningsgrad: Toasteren er indstillet fra fabrikken til at starte på bruningsgrad 3, hvis De ønsker at ændre denne, kan De trykke på knappen browning (15) og indicator lamperne vil lyse fra 1 til 4, hvis De ønsker en højre bruning trykker De bare en gang til, og lampe 5 vil lyse samtidigt med der vil komme et lille bip.
- 4) I defrost programmet vil Volo Toasteren automatisk forlænge tiden, som den varmer brødet, for først at optø brødet og derefter toast brødet.
- 5) Tryk på Go/Stop knappen (11), og denne vil lyse, derefter vil brødet automatisk glide ned i åbningen og toasteren vil starte.
- 6) For at standse reheat funktionen tryk på Go/Stop knappen og toasteren stopper med at varme, og brødet vil komme til syne samtidigt med 3 bip.
- 7) Fjern ikke brødet fra åbningen før at brødet er kommet helt op af toasteren har givet 3 bip lyde.

INSTALLATION OG OPSTART.

D) BAGEL FUNKTION (for at toast kun på den ene side af brødet)

- 1) Bagel funktionen er til bagel, eller andre former for brød De ønsker kun at brune på den ene side, og ikke at være brunet på den anden side.
- 2) Put en skive brød ned i åbningen (3) eller læg en toast i sandwich holderen (2) og put dem i åbningen (3),
- 3) Tryk på bagel funktionen (16) for at vælge denne funktion, og en blå indikatorlampe vil lyse for at fortælle at bagel funktionen er aktiveret.
- 4) Vælg bruningsgrad: Toasteren er indstillet fra fabrikken til at starte på bruningsgrad 3, hvis De ønsker at ændre denne, kan De trykke på knappen browning (15) og indikator lamperne vil lyse fra 1 til 4, hvis De ønsker en højere bruning trykker De bare en gang til, og lampe 5 vil lyse samtidigt med der vil komme et lille bip.
- 5) Tryk på Go/Stop knappen (11), og denne vil lyse, derefter vil brødet automatisk glide ned i åbningen og toasteren vil starte.
- 6) For at standse reheat funktionen tryk på Go/Stop knappen og toasteren stopper med at varme, og brødet vil komme til syne samtidigt med 3 bip.
- 7) Fjern ikke brødet fra åbningen før at brødet er kommet helt op af toasteren har givet 3 bip lyde.

Rengøring & vedligeholdelse

SØRG ALTID FOR AT TOASTEREN ER SLUKKET OG AT STIKPROPPEN ER TAGET UD AF STIKKET, FØR DE BEGYNDER AT RENGØRE ELLER VEDLIGEHOLDE DEN.

LAD ALDRIG TOASTERNES ELEKTRISKE DELE KOMME I KONTAKT MED FLYDENDE VÆSKER.

- 1) Toasteren skal være slukket, og stikproppen være taget ud af stikket, før rengøring.
- 2) Vent med rengøring til toasteren er blevet kold, før De fjerner dele og rengøre toasteren.
- 3) Rengør kun ydersiden af toasteren.
- 4) Det anbefales at Toasteren kun rengøres med en tør klud.
- 5) Bolleristeren, sandwichholderen & krumbakken kan rengøres med vand og en par dråber sæbe, husk at tørre dem grundigt, før de tages i brug igen.
- 6) Hvis der sætter sig krummer fast i toasterens åbning følg disse simple råd:
 - a) Tag stikket ud af stikkontakten, og fjern krumbakken (5).
 - b) Vend toasteren (4) på hovet, og ryst den forsigtigt indtil krummerne falder ud af sig selv.
 - c) Brug under ingen omstændigheder genstande, som knive, gafler eller andet for at fjerne krummerne med, dette kan beskadie varmelegemet.

Hvis der opstår et problem

Hvis der opstår fejl mm. Tag straks stikproppen ud af stikket.

Hvis De ikke kan finde fejlen ved at følge brugsvejledningen, kan De altid kontakte kundeservice hos Bugatti.

Garanti

- 1) Ved garanti menes, hvis der opstår fejl ved produktet under garanti perioden får kunden lavet eller udskiftet produktet uden beregning.
- 2) Hvis produktet er i stykker, grundet en fabrikations fejl, ombyttes produktet med det samme.
- 3) Garantien gælder ikke hvis produktet er gået i stykker grundet:
forkert eller skødesløs behandling.
Fejl opstået af skødesløshed eller hårhændet behandling.
Fejl grundet at brugsvejledningen og sikkerheds informationen ikke er blevet læst eller fulgt.
Tænder toasteren uden at der er noget brød i denne.
Vedligeholdelse eller reparation af uautoiseret person.
Ikke originale resærvedele
Hærværk
Alle andre problemer som ikke skyldes produktionsfejl
- 4) Garantien gælder ikke hvis produktet er brugt til andet end husholdningsbrug.
- 5) Producenten fralægger sig al ansvar for personskade, grundet forkert brug af produktet eller at denne brugsvejledning ikke er blevet læst grundigt.
- 6) Garantien gælder ikke tilbehørsdele.
- 7) Garantien er gældende fra den dag købsbeviset udskrives og 2 år frem.

SERVICEAFDELING

Kontakt en autoriseret CASA BUGATTI forhandler i tilfælde af fejl i maskinen. Forhandleren indsender her- efter maskinen til producenten. Kunden bærer selv alle transport- og/eller forsendelsesomkostninger for reparationer, som finder sted uden for garantiperioden. Gem så vidt muligt maskinens emballage.



KASSERING OG GENBRUG AF UDTJENTE PRODEKTER

Det er i alles interesse og vigtigt at tage aktiv del i beskyttelse af miljøet.

- Smid ikke maskiner ud sammen med husholdningsaffaldet
 - Brug returnerings- og indsamlingssystemerne der er tilgængelig i dit land
- Nogle materialer kan på denne måde blive genbrugt.

ВАЖЛИВА ІНФОРМАЦІЯ!

Шановний Покупець, дякуємо Вам за зроблений Вами вибір на користь Volo, тостера від компанії Casa Bugatti. Як і з будь-яким іншим побутовим приладом, із цим тостером необхідно поводитися обережно і з належною увагою, щоб уникнути одержання опіків і ушкодження тостера.

Уважно прочитайте дану інструкцію перед першим використанням, щоб ознайомитися з роботою нового приладу.

Будь ласка, збережіть інструкцію для подальших довідок.

Увага

Компанія-виробник не відповідає за ушкодження тостера внаслідок:

- неправильного використання або використання не за призначенням
- тривалого використання тостера для підсмажування з відсутністю хліба в тостері
- ремонтних робіт, виконаних не уповноваженими особами
- використання неоригінальних запасних частин або пристроїв

Використання інструкції користувача

Для одержання додаткової інформації або у випадку виникнення проблем, які недостатньо висвітлені в цій інструкції, телефонуйте на гарячу лінію CASA BUGATTI.

ЗБЕРЕЖІТЬ ЦЮ ІНСТРУКЦІЮ КОРИСТУВАЧА й не забудьте передати його іншим користувачам, які будуть здійснювати експлуатацію цього тостера після Вас.

У випадку втрати даної інструкції перед першою експлуатацією тостера зробіть запит на одержання інструкції з електронної пошти diva@casabugatti.it.



Оглавление

Стр. 176	Технічні характеристики
Стр. 176	Опис частин тостера
Стр. 176	Елементи управління тостером
Стр. 177-179	Правила безпеки
Стр. 180	Встановлення та початок роботи
Стр. 181	Поради та рекомендації з експлуатації
Стр. 181	Функція підсмажування
Стр. 182	Функція підігрівання
Стр. 183	Функція розморожування
Стр. 184	Функція bagel
Стр. 185	Чищення й технічне обслуговування
Стр. 186	Утилізація
Стр. 187	Післяпродажове обслуговування

Технічні характеристики

Джерело живлення	Вказано на нижній частині приладу
Максимально допустима потужність	Вказано на нижній частині приладу
Розміри	Приблизно 320 x 200; Н 300 мм
Корпус	Спресована тверда сталь
Вага	Приблизно 2,8 кг
Довжина кабеля електроживлення	Приблизно 1 метр
Захист від перегрівання	Є
Піддон для збору крихт	Є
Сертифікація	Вказано на нижній частині приладу
Гарантія	Наведена у сертифікаті, що поставляється разом з приладом

Опис частин тостера

Підставка для підігрівання булочок	①
Форма для хліба	②
Слоти для шматочків хліба чи форми для хліба	③
Корпус тостера	④
Піддон для збору крихт	⑤
Кабель електроживлення з вилкою	⑥

Елементи управління тостером

Шкала регулятора	⑩
Кнопка старт / стоп	⑪
Кнопка розморожування	⑫
Кнопка розігрівання тостів	⑭
Кнопка контролю ступеню прожарювання	⑮
Кнопка bagel	⑯

Важливі зауваження щодо техніки

Уважно прочитайте дану інструкцію перед першим використанням, щоб ознайомитися з роботою нового приладу. **Будь ласка, збережіть інструкцію для подальших довідок**

ПРАВИЛА БЕЗПЕКИ

Під час експлуатації приладу завжди дотримуйтесь наступних правил безпеки:

1 Перед першим використанням перевірте, чи відповідає напруга, зазначена на приладі, напрузі електричної мережі у Вашому будинку.

2 Цей прилад призначений для використання в побутових приміщеннях, наприклад: у кухнях для персоналу, в магазинах, офісах і інших місцях роботи; фермерських будинках; місцях для приготування їжі для клієнтів в готелях, мотелях та інших жилих приміщеннях; місцях приготування сніданку, який подається в ліжко і т.п.. Використовуйте тостер тільки за призначенням. Уникайте будь-яких технічних змін, які можуть викликати ризик під час використання тостеру.

3 Цим приладом можуть користуватися діти старші 12 років, а також особи з обмеженими фізичними, чуттєвими або розумовими здібностями чи браком досвіду і знань, якщо їм докладно розповіли про правила безпеки під час використання приладу і вони зрозуміли рівень небезпеки. Не слід дозволяти дітям грати з приладом. Очищення і технічне обслуговування приладу не можна доручати дітям, крім випадків, коли вони досягли 12 років і знаходяться під наглядом дорослих. Зберігайте прилад і його електричний шнур поза досяжністю дітей молодше 12 років.

4 Щоб уникнути ураження електричним струмом, **не занурюйте прилад, вилку або електричний шнур у воду або інші рідини**. Ставте прилад у такі місця, де він не може впасти у воду або інші рідини. При попаданні води на прилад, негайно вимкніть його з мережі. Не користуйтеся приладом, що впав у воду. Віднесіть його в уповноважений сервісний центр.

5 Не допускайте дітей до роботи із приладом без нагляду дорослих (Мал. В).

6 Якщо штепсельна вилка приладу не співпадає за конструкцією з Вашою розеткою, зверніться по допомогу до фахівця.

7 Застосування різних перехідників може призвести до поломки приладу й припинення гарантійних зобов'язань.

8 Не залишайте увімкнений до мережі прилад без уваги.

9 Щоб уникнути перевантаження електричної мережі не вмикайте інший прилад високої потужності до тієї самої мережі, до якої підключений Ваш прилад.

10 **Вимикайте прилад з мережі перед переміщенням з одного місця на інше й перед чищенням і зберіганням (Мал. Е).**

11 Ніколи не тягніть за шнур при вимиканні приладу з мережі; візьміться за штепсельну вилку й вийміть її з розетки.

12 Не допускайте зіткнення шнура або самого приладу з нагрітими поверхнями. Розташуйте прилад і шнур так, щоб ніхто не зміг випадково зачепити шнур і перекинути прилад (Рис А).

Важливі зауваження щодо техніки

13 Не користуйтеся приладом з ушкодженим електричним шнуром або штепсельною вилкою. Не намагайтеся відремонтувати прилад самостійно. Заміна електричного шнура й штепсельної вилки повинна виконуватися тільки в уповноваженому сервісному центрі.

14 Ніколи не розбирайте прилад самостійно; неправильне складання може призвести до ураження електричним струмом під час наступного використання приладу. **Всі ремонтні роботи повинні виконуватися тільки в уповноваженому сервісному центрі.**

15 Не користуйтеся приладом у зонах, де в повітрі можуть знаходитися суміші займистих газів, пари легкозаймистої рідини або в зонах, де в повітрі можуть знаходитися займистий пил пили або волокна.

16 Цей прилад призначений тільки для домашнього використання й не призначений для комерційного й промислового використання.

17 Виконуйте всі вимоги даної інструкції.

18 Не користуйтеся приладом, що має механічні ушкодження (вм'ятини, тріщини тощо), перевірте його працездатність у найближчому вповноваженому сервісному центрі.

СПЕЦІАЛЬНІ ПРАВИЛА БЕЗПЕКИ

1 Не ставте прилад під навісними шафами, полицями або іншими подібними предметами, а також у безпосередній близькості від стін. Простір навколо приладу повинен бути не менше 10 см (Мал. D).

2 Деякі частини приладу можуть нагріватися під час його роботи. Щоб уникнути опіків, не торкайтеся нагрітих поверхонь. Перед переміщенням приладу вимкніть його з мережі й дайте охолонути (Мал. С).

3 Тримайте прилад у чистоті і не допускайте попадання сторонніх предметів в отвори на приладі, тому що це може призвести до ураження електричним струмом, загорання або поломки приладу.

4 При знаходженні поруч із приладом дітей або людей з обмеженими можливостями необхідний постійний нагляд та контроль дорослих.

5 Установлюйте прилад тільки на плоску, суху, стійку горизонтальну поверхню.

6 Вмикайте прилад тільки до електромережі із захисним заземленням. Якщо Ваша розетка не має захисного заземлення, зверніться до кваліфікованого фахівця. Не переробляйте штепсельну вилку й не використовуйте перехідні пристрої. **УВАГА! При вмиканні до мережі без захисного заземлення можливе ураження електричним струмом.**

7 Якщо необхідний подовжувач, використовуйте тільки такий подовжувач, що розрахований на силу струму не менш 15 Ампер і має захисне заземлення. Розташовуйте подовжувач так, щоб об нього не можна було спіткнутися або випадково зачепити. **УВАГА! Подовжувач, призначений для струму меншої сили, може привести до пожежонебезпечної ситуації, псування приладу й припинення гарантійних зобов'язань.**

8 Хліб може горіти, тому не слід використовувати тостери біля фіранок, під ними або біля інших горючих матеріалів і предметів.

9 Тостери повинні використовуватися під наглядом.

10 Не намотуйте шнур приладу навколо його корпусу під час або після використання.

11 Ніколи не використовуйте тостер без знімного піддона для крихт усередині.

12 Ніколи не занурюйте пальці, металеві й будь-які сторонні предмети у слоти для хліба.

13 Для переміщення приладу піднімайте тостер тільки за зовнішню поверхню. **Не беріться за слоти для переміщення тостера.**

14. Побутова техніка не призначена для роботи із зовнішнім таймером або окремою системою віддаленого управління.

15. При роботі температура доступних поверхонь побутової техніки може бути високою.

16. Під час приготування тостів хліб може пригоріти. Тому тостер не слід встановлювати поблизу або нижче штор і інших горючих матеріалів. Ви повинні уважно слідкувати за виконанням цього правила.

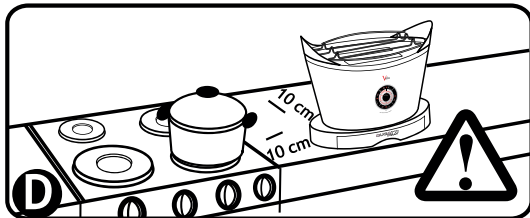
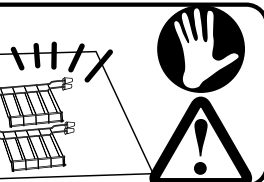
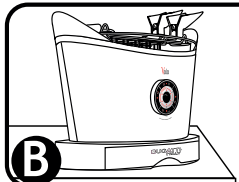
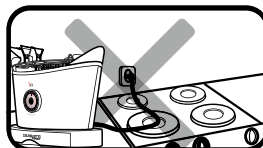
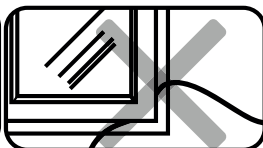
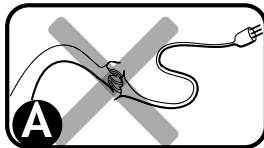

Встановлення та початок роботи

Звільнивши тостер від упаковки, упевніться, що він перебуває у відмінному стані, і перевірте, щоб жодна частина матеріалу, упаковки, гарантійного талона або якого-небудь іншого предмета випадково не потрапила в слоти тостера (3) під час транспортування або розпакування.

Для видалення пилу, що могла зібратися на корпусі тостера, протріть його сухою м'якою тканиною. Після того, як Ви виконали всі кроки, наведені вище, строго дотримуючись всіх правил техніки безпеки, увімкніть прилад до мережі електропостачання.

Підключаючи прилад до джерела електроживлення, пам'ятайте про те, що електричний струм може стати причиною смерті! Строго дотримуйтеся всіх правил техніки безпеки. Вмикайте кабель електроживлення (6) тостера Volo до розетки, напруга в якій відповідає напрузі, зазначеній на заводській таблиці в нижній частині тостера.

Перед вмиканням тостера з мережі живлення переконайтеся в тому, що він не перебуває в експлуатації або натисніть кнопку Стоп (11) і дочекайтеся, поки тостер зупиниться, а світловий індикатор кнопки Старт/Стоп перестане миготіти. Вийміть вилку з настінної розетки електроживлення, коли індикатор червоного світла перестане миготіти. Не виймайте вилку тостера з розетки електроживлення, смикаючи за кабель приладу.

Переконайтеся в тому, що розетка, яку Ви використовуєте, має заземлення .

Ніколи не використовуйте тостер, якщо він має ушкоджений кабель електроживлення. Користуйтеся подовжувачем тільки в тому випадку, якщо Ви впевнилися в тому, що він перебуває у відмінному стані.

У жодному разі не допускайте того, щоб частини тостера, що перебувають під напругою, вступали в контакт із водою: це може призвести до короткого замикання!!! (строго дотримуйте всіх пунктів правил безпеки, наведених вище).

Під час першої експлуатації тостер може виділяти їдкий запах або легкий дим. Це нормальне явище, що виникає після процесу виробництва. Запах або дим є нешкідливими й швидко розсіюються.

Експлуатація тостера без хліба може завдати непоправної шкоди приладу, і, таким чином, компанія-виробник автоматично звільняється від виконання гарантійних зобов'язань.

Поради та рекомендації з експлуатації

- 1) Строго дотримуйтесь всіх інструкцій з техніки безпеки, установки й уведення в експлуатацію, зазначених вище.
- 2) Коли Ви вставляєте вилку (6) у розетку, тостер Volo видає зумерний сигнал, і індикатор червоного світла кнопки Старт/Стоп (11) спалахує. Це є дуже важливим і означає те, що тостер підключений до джерела живлення.
- 3) Якщо протягом 5 хвилин не відбувається натискання якої-небудь із кнопок, тостер переходить в “сплячий” режим, але індикатор червоного світла кнопки Старт/Стоп (11) продовжує горіти з метою попередження, що тостер підключений до джерела електропостачання. Якщо Ви хочете відновити роботу тостера, натисніть кнопку контролю ступеня підсмажування (15).
- 4) Не підсмажуйте дуже тонкі або нецілі скибочки хліба.
- 5) Не підсмажуйте продукти, які можуть виділяти сік під час готування. Крім того, що це ускладнить процес чищення, витікання соку із продуктів може стати причиною пожежі й ураження електричним струмом.
- 6) Перед кожною наступною експлуатацією тостера також видаляйте всі крихти й інші залишки продуктів з піддона для збору крихт.
- 7) ЗАБОРОНЯЄТЬСЯ** класти в слоти тостера (3) скибочки хліба, які більші за розміром, ніж самі слоти (3). **НЕ** поміщайте алюмінієву фольгу або кухонні засоби у слоти тостера (3), тому що це може стати причиною пожежі, ураження електричним струмом і серйозних каліцтв.
- 8) **НЕ** користуйтеся тостером доти, поки піддон для збору крихт (5) не буде правильно встановлений у корпусі тостера (4). Після кожної експлуатації тостера завжди вимикайте прилад з мережі електроживлення й звільняйте піддон (5) від крихт відповідно до інструкцій з **ЧИЩЕННЯ** й **ТЕХНІЧНОГО ОБСЛУГОВУВАННЯ**.
- 9) Якщо Ви користуєтеся формами для бутербродів (2), упевніться в тому, що скибочки хліба або бутерброди торкаються нижньої частини форм. Якщо Ви користуєтеся підставкою для підігрівання булочок (1), щоб розігріти хліб, круассани або інші види хлібобулочних виробів, переконайтеся в тому, що підставка для підігрівання булочок (1) правильно й стійко встановлена зверху на корпусі тостера (4). Покладіть продукти на підставку для підігрівання булочок (1) і використовуйте функцію підсмажування (див. нижче «Функція підсмажування») або функцію підігрівання (див. нижче «Функція підігрівання»). Коли Ви користуєтеся підставкою для підігрівання булочок (1), не застосовуйте й не вставляйте в слоти тостера (3) форми для бутербродів (2).

А) ФУНКЦІЯ ПІДСМАЖУВАННЯ

- 1) Вставте скибочки хліба в слоти тостера (3) або покладіть скибочки хліба/бутерброди у форми для бутербродів (2). Вставте форми для бутербродів (2) у слоти тостера (3). Також Ви можете скористатися

Поради та рекомендації з експлуатації

цією функцією для підігрівання на підставці (1) хліба, круассанів або булочок. Коли Ви користуєтеся підставкою для підігрівання булочок (1), не застосовуйте й не вставляйте в слоти тостера (3) форми для бутербродів (2).

2) Оберіть “кольори” тосту: тостер Volo дозволяє Вам обирати 6 різних ступенів підсмажування від 1 до 6. Щоразу, коли Ви натискаєте кнопку контролю ступеня підсмажування (15) на шкалі регулятора (10), тостер Volo видає зумерний сигнал, і спалахують індикатори червоного світла. Кожний індикатор відповідає числу, що позначає рівень підсмажування: чим більше число, тим сильніше ступінь підсмажування.

3) При натисканні кнопки Старт/Стоп (11), Ви почуєте зумерний сигнал, і індикатор червоного світла цієї кнопки почне миготіти (це означає, що тостер перебуває в роботі). Каретка зі скибочками хліба або формами для бутербродів (2) автоматично опускається в слоти тостера (3), і починається процес підсмажування.

Коли процес підсмажування закінчений, тостер Volo видає три зумерні сигнали, і каретка зі скибочками хліба або формами для бутербродів (2) автоматично, повільно піднімається нагору. Індикатор червоного світла кнопки Старт/Стоп (11) перестає миготіти (функція підсмажування завершена), але залишається горіти, що служить попередженням щодо того, що тостер підключений до мережі електроживлення.

4) Якщо Ви хочете зупинити процес підсмажування до того, як буде досягнутий установлений рівень підсмажування, натисніть кнопку Старт/Стоп (11), і каретка разом зі скибочками хліба або формами для бутербродів (2) повільно підніметься нагору. Індикатор червоного світла кнопки Старт/Стоп (11) перестає миготіти (функція завершена), але залишається горіти, що служить попередженням щодо того, що тостер підключений до мережі електроживлення.

5) Не виймайте скибочки хліба або форми для бутербродів зі слотов тостера (3) доти, поки каретка повністю не підніметься нагору. Якщо хліб розташовується на підставці для підігрівання булочок, три зумерні сигнали сповістять про те, що тостер завершив свою роботу, і можна знімати хліб з підставки для підігрівання. УВАГА: використовуйте ручки або круглі рукоятки або надягайте кухонні прихватки, якщо Ви збираєтеся торкатися кожної з поверхонь тостера, включаючи підставку для підігрівання булочок (1) і форми для бутербродів (2).

Б) ФУНКЦІЯ ПІДІГРІВАННЯ

1) Вставте скибочки хліба в слоти тостера (3) або покладіть скибочки хліба/бутерброди у форми для бутербродів (2). Вставте форми для бутербродів (2) у слоти тостера (3). Також Ви можете скористатися цією функцією для підігрівання на підставці (1) хліба й круассанів. Коли Ви користуєтеся підставкою для підігрівання булочок (1), не застосовуйте й не вставляйте в слоти тостера (3) форми для бутербродів (2).

2) Для вибору функції підігрівання натисніть кнопку підігрівання (14). Спалахне індикатор блакитного світла кнопки підігрівання (14), що буде означати вибір даної функції.

3) Натисніть кнопку Старт/Стоп (11). Ви почуєте зумерний сигнал, і індикатор червоного світла цієї кнопки почне миготіти, щоб попередити, що тостер перебуває в роботі. Каретка разом зі скибочками хліба або формами для бутербродів (2) повільно, автоматично опускається в слоти тостера (3).

4) Коли функція підігрівання завершена, тостер Volo видає три зумерні сигнали, і каретка зі скибочками хліба або формами для бутербродів (2) повільно, автоматично піднімається нагору. Індикатор червоного світла кнопки Старт/Стоп (11) перестає миготіти (функція підігрівання завершена), але залишається горіти, що служить попередженням щодо того, що тостер підключений до мережі електроживлення.

5) Щоб завершити функцію підігрівання раніше встановленого часу, просто натисніть кнопку Старт/Стоп (11), каретка разом зі скибочками хліба або формами для бутербродів (2) повільно, автоматично підніметься нагору. Індикатор червоного світла кнопки Старт/Стоп (11) перестає миготіти (функція підігрівання завершена), але залишається горіти, що служить попередженням щодо того, що тостер підключений до мережі електроживлення.

6) Не виймайте скибочки хліба або форми для бутербродів зі слотів тостера (3) доти, поки каретка повністю не підніметься нагору. Якщо хліб розташовується на підставці для підігрівання булочок, три зумерні сигнали сповістять про те, що хліб готовий, і його можна знімати з підставки для підігрівання булочок (1).

УВАГА: використовуйте ручки або круглі рукоятки або надягайте кухонні прихватки, якщо Ви збираєтеся стосуватися гарячих поверхонь тостера, включаючи підставку для підігрівання булочок (1) і форми для бутербродів (2).

В) ФУНКЦІЯ РОЗМОРОЖУВАННЯ

1) Вставте скибочки замороженого хліба в слоти тостера (3) або покладіть заморожені бутерброди у форми для бутербродів (2), а потім вставте ці форми (2) у слоти тостера (3).

2) Для вибору функції розморожування натисніть кнопку розморожування (12). Спалахне індикатор блакитного світла кнопки розморожування (12), що буде означати вибір даної функції.

3) Оберіть “кольори” тосту: тостер Volo дозволяє Вам обирати 6 різних ступенів підсмажування від 1 до 6. Натискайте кнопку підсмажування (15) на шкалі регулятора (10). При кожному натисканні цієї кнопки (15), тостер Volo видає зумерний сигнал, і індикатори червоного світла спалахують на шкалі регулятора. Кожний індикатор відповідає числу, що позначає обраний рівень підсмажування. Чим більше обране число, тим сильніший ступінь підсмажування.

4) У режимі розморожування тостер Volo буде автоматично продовжувати цикл готування, щоб дати скибочкам хліба/бутербродам спочатку розморозитися, а потім присмажитися.

5) Натисніть кнопку Старт/Стоп (11). Тостер Volo видасть зумерний сигнал, і індикатор червоного світла цієї кнопки почне миготіти, щоб попередити, що тостер перебуває в роботі. Каретка разом зі

скибочками хліба або формами для бутербродів (2) повільно, автоматично опускається в слоти тостера (3), і процес розморожування починається.

6) Коли функція підсмажування завершена, тостер Volo видає три зумерні сигнали, і каретка зі скибочками хліба або формами для бутербродів (2) повільно, автоматично піднімається нагору. Індикатор червоного світла кнопки Старт/Стоп (11) перестає миготіти (функція завершена), але залишається горіти, що служить попередженням щодо того, що тостер підключений до мережі електроживлення.

7) Якщо Ви хочете зупинити процес підсмажування перед тим, як буде досягнутий установлений рівень підсмажування, натисніть кнопку Старт/Стоп (11), і каретка разом зі скибочками хліба або формами для бутербродів (2) повільно, автоматично піднімається нагору. Індикатор червоного світла кнопки Старт/Стоп (11) перестає миготіти (функція завершена), але залишається горіти, що служить попередженням щодо того, що тостер підключений до мережі електроживлення.

8) Не виймайте скибочки хліба або форми для бутербродів зі слотів тостера (3) доти, поки каретка зі скибочками хліба або формами для бутербродів повністю не підніметься нагору.

Г) ФУНКЦІЯ BAGEL для підсмажування тільки однієї сторони хліба/булочки

1) Функція Bagel дозволяє присмажувати тільки одну із двох сторін булочки або скибочки хліба, поміщеного в слот тостера (3). У цьому випадку Ви одержуєте одну підсмажену й хрустку сторону продукту, а інша сторона залишається м'якою.

2) Покладете булочки/скибочки хліба в слот тостера (3) або покладіть їх у форми для бутербродів (2), а форми для бутербродів (2) розташуйте в слотах тостера (3).

3) Для вибору функції bagel натисніть кнопку bagel(16). Спалахне індикатор блакитного світла кнопки bagel, що буде означати вибір даної функції.

4) Оберіть “кольори” тосту: тостер Volo дозволяє Вам обирати 6 різних ступенів підсмажування від 1 до 6. Натискайте кнопку підсмажування (15) на шкалі регулятора (10). При кожному натисканні цієї кнопки (15), тостер Volo видає зумерний сигнал, і індикатори червоного світла спалахують на шкалі регулятора, кожний з яких відповідає ступеню підсмажування. Чим більше обране число, тим сильніше ступінь підсмажування.

5) Натисніть кнопку Старт/Стоп (11). Ви почуєте зумерний сигнал, і індикатор червоного світла цієї кнопки почне миготіти, щоб попередити, що тостер перебуває в роботі. Каретка разом зі скибочками хліба/булочками або формами для бутербродів (2) автоматично опускається в слоти тостера (3), і починається процес підсмажування в режимі функції bagel.

6) Коли процес підсмажування з однієї сторони завершений, тостер Volo видає три зумерні сигнали, і каретка зі скибочками хліба/булочками або формами для бутербродів (2) повільно, автоматично піднімається нагору. Індикатор червоного світла кнопки Старт/Стоп (11) перестає миготіти (функція bagel завершена), але залишається горіти, що служить попередженням щодо того, що тостер підключений до мережі електроживлення.

7) Якщо Ви хочете зупинити процес підсмажування з однієї сторони перед тим, як буде досягнутий установлений рівень підсмажування, натисніть кнопку Старт/Стоп (11), і каретка разом зі скибочками хліба/булочками або формами для бутербродів (2) повільно, автоматично підніметься нагору. Індикатор червоного світла кнопки Старт/Стоп (11) перестає миготіти (функція bagel завершена), але залишається горіти, що служить попередженням щодо того, що тостер підключений до мережі електроживлення.

8) Не виймайте скибочки хліба/булочки або форми для бутербродів зі слота тостера (3) доти, поки каретка зі скибочками хліба/булочками або формами для бутербродів повністю не підніметься нагору.

Чищення й технічне обслуговування

ПЕРЕД ЧИЩЕННЯМ, А ТАКОЖ У ТОМУ ВИПАДКУ, ЯКЩО ТОСТЕР НЕ ПЕРЕБУВАЄ В ЕКСПЛУАТАЦІЇ, ЗАВЖДИ ВИМИКАЙТЕ ЙОГО З МЕРЕЖІ ЕЛЕКТРОЖИВЛЕННЯ. НЕ ВИМИКАЙТЕ ТОСТЕР ВІД МЕРЕЖІ ЕЛЕКТРОЖИВЛЕННЯ, СМІКАЮЧИ ЗА КАБЕЛЬ.

ЗАБОРОНЯЄТЬСЯ ПОВНІСТЮ АБО ЧАСТКОВО ЗАНУРЮВАТИ КАБЕЛЬ ЕЛЕКТРОЖИВЛЕННЯ, ВИЛКУ АБО САМ ТОСТЕР У ВОДУ АБО ІНШІ РІДИНИ.

1) **Перед чищенням тостера вимкніть його з розетки живлення.** Не тягніть за кабель живлення, щоб вийняти вилку з розетки.

2) Дайте тостеру охолонути перед тим, як Ви будете встановлювати або знімати його частини, а також перед чищенням.

3) Виконуйте чищення тільки зовнішніх поверхонь тостера.

4) Чищення тостера необхідно проводити за допомогою сухої або зволоженої неабразивної тканини, додавши при цьому трохи крапель нейтрального мийного засобу, що не роз'їдає поверхню (ніколи не користуйтеся мийними засобами, що містять розчинник).

5) Чищення шкали регулятора (10), що складається із кнопок керування, необхідно проводити тільки за допомогою м'якої й сухої тканини.

6) Після зняття підставки для підігрівання булочок (1) з корпуса тостера (4), її можна мити під проточною водою із застосуванням нейтральних мийних засобів. Перед тим, як знову помістити її на верхню частину корпуса тостера (4) для наступного використання, переконайтеся в тому, що підставка повністю висохла.

7) Після зняття двох форм для бутербродів (2) з корпуса тостера (4), їх можна мити руками із застосуванням нейтральних мийних засобів. Перед тим, як знову вставити їх у слоти тостера (3) для наступного використання, переконайтеся в тому, що форми для бутербродів повністю висохли.

- 8) Для чищення піддона для збору крихт (5) просто виконайте наступні кроки:
- а) Потягнувши на себе піддон для збору крихт (5), вийміть його з ніші корпусу тостера (4).
 - б) Вимийте руками поверхню піддона із застосуванням нейтральних мийних засобів.
 - в) Перед установкою піддона для збору крихт назад у тостер переконайтеся в тому, що він повністю висох. Обов'язково вставте піддон для збору крихт у напрямні пази.
- 9) При застряганні хліба в слотах тостера, дійте за цими простими інструкціями для його видалення:
- а) Відключите тостер від розетки живлення. Не тягніть за кабель живлення приладу, щоб вийняти вилку з розетки.
 - б) Переверніть корпус тостера (4) догори дном і злегка потрясіть його, поки залишки хліба самі не випадуть із його слотів.
 - в) НЕ вставляйте виделки або інші кухонні засоби в слоти тостера (3) з метою видалення хліба або інших залишків продуктів, тому що це може пошкодити нагрівальні елементи тостера, а також призвести до серйозних травм і втрат. Ушкодження нагрівальних елементів може стати причиною того, що інша людина, яка користуватиметься цим тостером, одержить удар електричним струмом або серйозні травми.

УТИЛІЗАЦІЯ

Електропобутовий прилад повинен бути утилізований з найменшою шкодою для навколишнього середовища й відповідно до правил утилізації відходів у Вашому регіоні. Для правильної утилізації приладу досить віднести його в місцевий центр переробки вторинної сировини. Для впакування вироблених нами приладів використовуються тільки екологічно чисті матеріали. Тому картон і папір можна утилізувати разом з паперовими відходами.

ПІСЛЯПРОДАЖЕВЕ ОБСЛУГОВУВАННЯ

Тостер має гарантію на 1 рік, що поширюється на всі можливі дефекти виробництва, починаючи від дня продажу приладу. Під гарантією мається на увазі заміна або безкоштовний ремонт деталей приладу, які будуть мати виробничий дефект.

Якщо усунути несправність неможливо або дефект виникає повторно, фірма замінє кавоварку на нову.

Гарантія не надається в наступних випадках:

- 1 При недотриманні описаних вище правил безпеки й інструкції з експлуатації.
- 2 При використанні в комерційних цілях (використання, що виходить за рамки особистих побутових потреб).
- 3 При підключенні в мережу з напругою, відмінною від зазначеної на приладі.
- 4 При неналежному догляді (проникненні рідини, пилу, комах і ін. сторонніх предметів і речовин усередину приладу).
- 5 При застосуванні зайвих зусиль під час експлуатації приладу або ушкодженнях іншого роду (механічних ушкодженнях у результаті неправильної експлуатації, удару або падіння приладу).
- 6 При несанкціонованому ремонті або заміні частин приладу, здійснених не уповноваженою на те особою або сервісним центром.
- 7 При нещасних випадках, а саме: удар блискавки, затоплення, пожежа й інші форс мажорні обставини.

Якщо Ваш прилад не працює або працює погано, зателефонуйте на гарячу лінію CASA Bugatti

عزيزي الزبون، شكرا لك على اختيارك فولو، محمصة الخبز الممتازة من كازا بوغاتي. وكأي جهاز منزلي يجب استعمال هذه المحمصة بعناية وانتباه لمنع تسبب حروق للأشخاص والضرر للمحمصة.

قبل استعمال المحمصة للمرة الأولى، يرجى قراءة جميع التعليمات عن التركيب والاستعمال والصيانة والسلامة بكل عناية.

لا بد من الاطلاع على هذه التعليمات قبل الاستعمال

تحذير

لن يتم قبول أية مسئولية عن ضرر ينتج عن:

- الاستخدام غير الصحيح أو استخدام في غرض غير الغرض المقصود من الجهاز.
- استخدام المحمصة بشكل مستمر في وضع التحميص بدون وجود خبز.
- إصلاح للجهاز يقوم به أشخاص غير مخولين.
- استخدام قطع غيار أو قطع إضافية غير أصلية

استخدام تعليمات الاستعمال

للمزيد من المعلومات أو في حالة وجود مشاكل لم يتم تناولها بشكل كاف في هذه التعليمات، يرجى الاتصال بمركز العناية بالزبائن في كازا بوغاتي.

يرجى الاحتفاظ بهذه التعليمات بعناية تامة وتذكر أن تسلمها للأشخاص الذين سيقومون باستخدام المحمصة من بعدك. إذا فقدت هذه التعليمات قبل أن تستخدم المحمصة، يرجى طلب كتيب التعليمات من مركز العناية بالزبائن في كازا بوغاتي أو قم بإرسال رسالة على البريد الإلكتروني diva@casabugatti.it



سوف تجد في الصفحة الأولى من الغلاف رسومات تتعلق بنص التعليمات ويرجى الاحتفاظ بالصفحة الأولى هذه مفتوحة أثناء قراءتك لتعليمات الاستعمال.

الخصائص الفنية	190
وصف أجزاء المحمصة	190
أزرار التحكم في المحمصة	190
احتياطات هامة للسلامة	191-193
التركيب وبدء التشغيل	194
نصائح وإرشادات الاستعمال	195
- عملية التحميص	196
- عملية إعادة التسخين	197
- عملية إزالة التجميد	198
- عملية تحميص الخبز المدور القاسي: لتحميص جهة خارجية واحدة فقط من شرانج الخبز/الخبز المدور	199
التنظيف والصيانة	200
حل المشاكل	201
الضمان	202

الخصائص الفنية

القوة الكهربائية	انظر لوحة بيانات التيار الكهربائي أسفل الجهاز
مقدار استهلاك الطاقة	انظر لوحة بيانات التيار الكهربائي أسفل الجهاز
الأبعاد الهيكل الوزن	320 × 220 × ارتفاع 300 مم تقريبا حديد صلب مضغوط 2.8 كجم تقريبا 1.0 متر تقريبا
طول سلك الكهرباء نظام حماية زيادة الحمل الحراري	مثبت في الجهاز
صينية فتات الخبز الشهادات	مشمول مع الجهاز انظر لوحة بيانات التيار الكهربائي أسفل الجهاز
الضمان	حسب شهادة الضمان المرفقة

وصف أجزاء المحمصة

- (1) مكان تسخين الخبز المدور
- (2) قفص الساندويتش (2)
- (3) فتحات لشرايح الخبز أو لقفص الساندويتش
- (4) هيكل المحمصة
- (5) صينية فتات الخبز
- (6) سلك الكهرباء مع المقبس

أزرار التحكم في المحمصة

- (10) قرص التحكم
- (11) زر البدء/الإيقاف
- (12) زر إزالة التجميد
- (14) زر إعادة التسخين
- (15) زر التحميص
- (16) زر تحميص جهة واحدة

يرجى قراءة التعليمات بعناية. يجب استعمال المحمصة فقط من قبل أشخاص بالغين تم تدريبهم على طريقة استعمالها. احتفظ بهذه التعليمات بعناية تامة.

1- لتجنب حدوث إصابات خطيرة أو صدمة كهربائية أو حروق لأشخاص يرجى عدم غمر الأسلاك أو المقابض أو المحمصة نفسها في الماء أو في أية سوائل أخرى سواء جزئياً أو بشكل كامل. تحذير: لتفادي خطر الإصابة بحروق انتبه للأسطح الساخنة!

لا تلمس الأسطح الساخنة. استخدم ماسكات أو مقابض. استخدم قفازات أفران عند لمس أجزاء ساخنة جداً مثل مكان تسخين الخبز المدور (1) أو قفص الساندويتش (2) وجميع أسطح المحمصة: **احذر خطر الإصابة بحروق!**

2- نيل مدخل غبطلما فقطنم: لثم: هباشلما ناقببطلما و فيلزنلما ئىببلا يف مادختسل زاهلما اذمه يممصت مت ليتولما، نىابزلما لبق نم قدانفلما يف: هيفيرلما لزانلما؛ ىرخاللما لعلما ئاىببوتالكملما، رجاملما يف مھمصلما مادختسل طوف زبخلما صریمحت فلأ مدختسا. تسافلگ ىرب دنأ دىب ئىبب؛ ففلتلخلما قماقلا ئاىببوت رطاخلما شودب بببست دق ىتلما و ىفنلئال ىدعت ئىلاخلما دوع. امل

3- ىسح و ا ىسفن ئاردقب صاخشلال لبق نمو قوف امف قنس 12 نم لافطال لبق نم زاهلما اذمه مادختسا نكمي زاهلما مادختساب قلعتت تاملعت مهئاطعل مت و مهتبقارم مت اذا فخرعلما و فربخلما قلق و؛ دودم قىلق و زاهلاب نوبعل لافطال لعت دوع بجي. امل نوضرعتي دق ىتلما رطاخلال نوبوعوتىو قنمأ قىرطب قىبقارلما تحتو قنس 12 نم ربكأ اونك اذا الل لافطال لبق نم متت نأ بجي ال ىداعلما هتئاىصو زاهلما فىظنت قنس 12 نس تحت لافطال لوانتم نع ادىعب م صاخلال لسلوا زاهلما ظفح

4- يجب عدم لمس الأجزاء الكهربائية الحية بتاتا، حيث أنها قد تسبب صدمات كهربائية وإصابات بدنية جسيمة. قم بتوصيل الجهاز إلى مقبس حائط ذي جهد كهربائي مناسب، ويجب أن يكون الجهد الكهربائي متطابقاً مع الجهد الكهربائي الموضح على لوحة بيانات التيار الكهربائي أسفل المحمصة. **تأكد من أن المقبس الذي تستخدمه متصل ارضياً.** لا تستعمل المحمصة وأنت حاف أو مبلل القدمين.

5- **الشكل (أ):** السلك الكهربائي مع المقبس - تم تزويد الجهاز بسلك كهربائي قصير مع المقبس لتقليل مخاطر تشابك السلك مع الأشياء القريبة أو تعثر الأشخاص به أو أن يلتوي على سلك أكبر. توجد أسلاك كهربائية طويلة قابلة للفصل وتمديد وصلات متوفرة ولكن يجب عدم استعمالها إلا إذا قام كهربائي مؤهل بتأكيد أنها متوافقة مع أنظمة تسليك الكهرباء. لا تستخدم مقابض/توصيلات كهربائية. في حالة استخدام سلك كهربائي قابل للفصل يرجى ملاحظة ما يلي:

(أ) يجب أن تكون قدرة الحمل الكهربائي لسلك الكهرباء القابل للفصل أو التوصيلة على الأقل تماثل القوة الكهربائية للمحمصة الموضحة أسفل المحمصة.

(ب) يجب أن تكون التوصيلة السلكية ذات ثلاثة أسلاك ويجب أن تكون متصل ارضية. يجب ألا يبرز أي سلك طويل أو توصيلة سلكية من الأثاث أو يمر فوق أسطح العمل أو الطاولات بحيث يتعرض للجذب من قبل الأطفال أو التعثر به.

(ج) لا تضع المحمصة أو الأسلاك بالقرب من عيون ساخنة لمواقد غاز أو صفائح حارة لأفران أو في داخل أو بالقرب من أفران.

(د) لا تستعمل المحمصة خارج المنزل.

لا تجعل الأسلاك متدلية من حافة طاولة أو منضدة أو تلامس أسطح ساخنة.

لا تقم بتشغيل المحمصة بسلك أو مقبس معطوب أو بعد ظهور تلف في الجهاز أو تضرره بأي شكل من الأشكال. وفي هذه الحالات قم بإعادة الجهاز لأقرب مركز خدمة معتمد لفحصه أو إصلاحه. إن استخدام كماليات إضافية على الجهاز غير موصى بها من قبل جهة صنع الجهاز قد يؤدي إلى حريق أو صدمة كهربائية أو إصابة جسيمة للأشخاص.

6- **الشكل (ب):** يرجى التأكد من عدم تمكن الأطفال من اللعب بالمحمصة، حيث أن الأطفال لا يدركون أخطار الأجهزة الكهربائية.

7- **ضع المحمصة على سطح مستو مع التأكد من جلوسها بثبات على ذلك السطح لضمان ألا تتقلب.**

لا تضع المحمصة على أو بالقرب من أسطح ساخنة أو بالقرب من لهب.

8- **الشكل (ج):** انتبه جيدا للأسطح الساخنة، واستخدم ماسكات أو مقابض أو قفازات أفران. كن منتهيا جدا عند لمس أجزاء ساخنة جدا مثل مكان تسخين الخبز المدور

(1) أو أقفاص الساندويتش (2) وجميع أسطح المحمصة. لا تقم بتاتسا بوضع أصابعك في الفتحات (3)، ولا تحاول البتة إزالة شرائح الخبز من الفتحات (3) والمحمصة موصلة بمقبس الكهرباء.

9- **الشكل (د):** لضمان عمل المحمصة بشكل صحيح ضعها على سطح مستو في مكان نظيف ومضاء بشكل مناسب مع إمكانية توصيلها إلى مقبس الكهرباء بسهولة. ضع المحمصة بعيدا عن الجدران بما لا يقل عن 10 سنتيمترات.

10- **الشكل (هـ):** لا تلمس بتاتا الجهاز بقطعة قماش/يد رطبة أو مبللة. قم دائما بفصل التيار الكهربائي عن المحمصة أثناء عدم استعمالها وقبل تنظيفها. لا تقم بفصل التيار عن الجهاز عن طريق سحب السلك.

دع المحمصة تبرد قبل تركيب أو إزالة أجزاء إليها أو منها وقبل تنظيفها. يجب تنظيف المحمصة بقطعة قماش ناعمة لا تسبب الخدوش وتكون جافة أو رطبة قليلا مبللة بقطرات من محلول تنظيف لا يسبب التآكل (لا تستخدم المذيبات بتاتا). لا

تقم بتنظيف إلا الأسطح الخار حبة للمحمصة فقط

- 11- يجب عدم وضع شرائح خبز أكبر من الفتحات (3) أو ورق قصدير في الفتحات (3) حيث أن ذلك يسبب حريقاً أو صدمة كهربية أو إصابات خطيرة للأشخاص.
- 12- الخبز مادة غذائية قابلة للتسبب في حريق.
- خطر الحريق: قد يحدث حريق إذا تمت تغطية المحمصة أثناء الاستخدام. لا تستخدم المحمصة تحت أو بالقرب من مواد قابلة للاشتعال أو الاحتراق مثل الستائر أو ورق الجدران أو الجدران وما شابهها.
- 13- في حالة حدوث تلف أو خلل أو اشتباه في حدوث تلف أو خلل للمحمصة بعد سقوطها، قم بفصل التيار الكهربائي فوراً.
- لا تقم بتاتا بتشغيل جهاز معطوب. يجب أن يتم إصلاح المحمصة من قبل مركز الخدمة لكازا بوغاني. قم بالاتصال بمحل التجزئة الذي اشتريته منه الجهاز أو بمركز الخدمة لكازا بوغاني أو قم بإرسال رسالة على البريد الإلكتروني diva@casabugatti.it.
- في حالة حدوث حريق استخدم طفاية حريق ثاني أكسيد الكربون (CO2). لا تقم باستخدام طفايات ماء أو طفايات مسحوق البودرة.

- 14- لصفنم دعب نع مكحت ماظن و اي جراح تقووم قطس اوب لمخلل مهمصم سيل زاهجل اذه
- 15- لمع ي زاهجل نوكني امدنع ءمفترم نوكت دق اهيدل لوصولنا نكمي يتل حطسال اقرارح ءجرد
- 16- قلابق ءمرخ اءوم و اريئاسلنا تحت زبخلنا صيمحت فلأ مءدخسا بجي ال اذل. قرتح ي دق زبخلنا امبقرارم بجي. لاءعئشالل

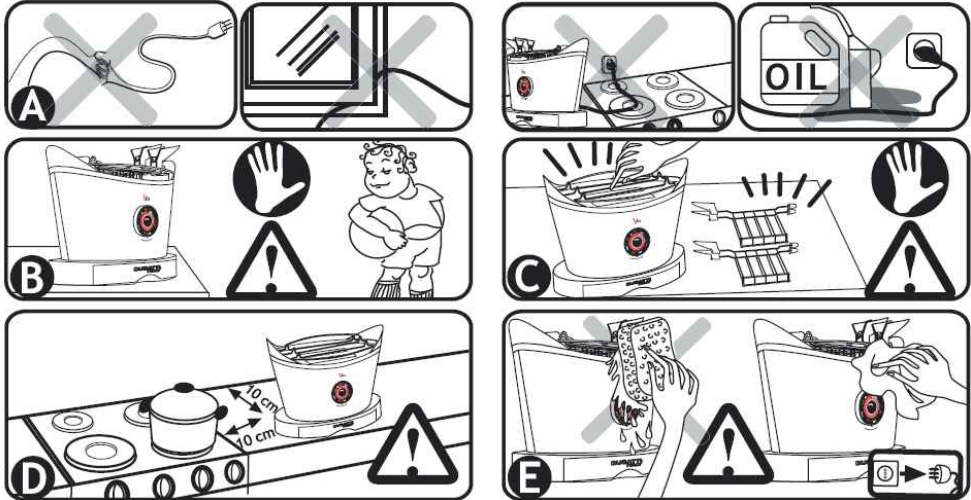

لقد تم تصميم صندوق التغليف ليكون مناسباً لإرسال المحمصة بالبريد، فاحتفظ به للحالات التي تحتاج فيها لإرسال المحمصة للبايع أو الشركة. قبل تركيب المحمصة التزم بجميع النقاط التي تم ذكرها في تعليمات السلامة في الصفحات السابقة.

بعد إخراج المحمصة من صندوق التغليف، تأكد من أن المحمصة في حالة ممتازة وأنه لم يسقط أي شيء أو أجزاء من مواد التغليف أو بطاقات الضمان وما شابهها بصورة عرضية في داخل الفتحات (3) أثناء النقل أو عند فتح صندوق التغليف. يجب الاحتفاظ بالكيس البلاستيكي الذي يغلف المحمصة بعيداً عن متناول الأطفال، حيث أنه قد يسبب خطر الاختناق.

لإزالة الغبار الذي قد يكون تراكم على المحمصة، استخدم قطعة قماش ناعمة جافة. بعد أن يتم القيام بالخطوات المذكورة أعلاه واتبعت تعليمات السلامة بدقة، قم بتوصيل سلك الكهرباء (6) لمحمصة فولو إلى مقبس كهرباء يتطابق مع جهد الكهرباء الموضح على لوحة بيانات التيار الكهربائي أسفل الجهاز.

لفصل التيار، قم بالتأكد من أن المحمصة ليست في وضع التشغيل أو اضغط زر الإيقاف (11) وانتظر حتى تتوقف المحمصة ويتوقف نور زر البدء/الإيقاف عن الوميض. قم بنزع السلك من مقبس الحائط عندما يتوقف النور الأحمر عن الوميض. لا تنزع سلك المحمصة من مقبس الحائط عن طريق سحب السلك.

تأكد من أن مقبس الحائط الذي تستخدمه متصل ارضياً بشكل مناسب. لا تستخدم بناتاً أسلاك كهرباء معطوبة. لا تستخدم توصيلات تمديد إلا بعد التأكد من أنها في حالة جيدة (التزم بدقة بتعليمات السلامة المنصوص عليها في البند 5).

لا تدع أجزاء متصلة بالكهرباء تلامس الماء، حيث أن ذلك قد يؤدي إلى قصر الدائرة الكهربائية!!! (التزم بدقة بجميع النقاط المذكورة في تعليمات السلامة المحددة أعلاه).

قد تنبعث من المحمصة رائحة نفاذة أو دخان خفيف عند استعمال المحمصة للمرة الأولى، وهذا أمر عادي بسبب عملية الصنع. إن هذه الرائحة أو الدخان غير مؤذيين وسوف ينقشعان بسرعة. إن تشغيل المحمصة بدون وجود خبز فيها قد يتلف المحمصة بطريقة لا يمكن إصلاح المحمصة بعدها، ولهذا فإن ذلك يلغي الضمان تلقائياً.

نصائح وإرشادات الاستعمال

- 1- التزم بدقة بجميع تعليمات السلامة وتعليمات التركيب والتشغيل المذكورة أعلاه.
- 2- عندما يتم إدخال مقبس المحمصة (6) في مقبس الحائط، تصدر محمصة فولو "نغمة" حادة قصيرة وبضوء النور الأحمر في زر البدء/الإيقاف (11). إن هذه الخاصية مهمة جدا وهي تدل على أن المحمصة موصلة بالتيار الكهربائي.
- 3- إذا لم يتم الضغط على أي زر خلال 5 دقائق، سوف تتحول المحمصة إلى وضع "النوم"، ولكن النور الأحمر في زر البدء/الإيقاف (11) سيظل مضيئا للتحذير من أن المحمصة لا تزال موصلة بالتيار الكهربائي. لمعاودة تشغيل المحمصة قم بالضغط على زر التحميص (15).
- 4- لا تقم بتحميص شرائح خبز رقيقة جدا أو مكسورة.
- 5- لا تقم بتحميص مواد غذائية قد تقطر زيتا أو غير ذلك أثناء عملية التحميص/الطبخ، حيث أن ذلك لا يجعل التنظيف أمرا صعبا فقط بل قد يسبب حريقا أو صدمة كهربية.
- 6- كما أنه من المهم جدا إزالة جميع فتات الخبز والكسرات من صينية الفتات قبل استعمال المحمصة.
- 7- يجب عدم إدخال شرائح خبز أكبر من الفتحات (3) في الفتحات (3). **يجب عدم** إدخال أي نوع من ورق القصدير أو أدوات مطبخ في الفتحات (3) حيث أنها قد تسبب حريقا أو صدمة كهربية أو إصابات خطيرة للأشخاص.
- 8- لا تستعمل المحمصة إلا إذا كانت صينية الفتات مثبتة بشكل سليم داخل هيكل المحمصة (4). بعد استعمال المحمصة قم دائما بفصل التيار الكهربائي عنها وتنظيف صينية الفتات (5) حسب تعليمات **التنظيف والصيانة**.
- 9- عند استخدام أقفاص الساندويتش، تأكد من أن شرائح الخبز أو الساندويتشات تلامس أسفل الأقفاص.

في حالة استعمال مكان تسخين الخبز المدور (1) لتسخين خبز أو كرواسان أو أي نوع آخر من الخبز المدور، تأكد من أن تضع مكان تسخين الخبز المدور (1) بشكل سليم ومستقر فوق هيكل المحمصة (4). قم بوضع الطعام على مكان تسخين الخبز المدور (1) واستخدام خاصية التحميص (انظر عملية التحميص أدناه) أو إعادة التسخين (انظر عملية إعادة التسخين أدناه). لا تقم باستعمال أو إدخال أقفاص الساندويتش (2) في الفتحات (3) أثناء استعمال مكان تسخين الخبز المدور (1).

أ) عملية التخميص

- (1) قم بإدخال شرائح الخبز في الفتحات (3) للمحمصة أو ضع شرائح الخبز/السندوتشات في أقفاص الساندويتش (2). ضع أقفاص الساندويتش (2) في الفتحات (3). كذلك تستطيع استعمال هذه الخاصية لتسخين الخبز أو الكرواسان أو الخبز المدور على مكان تسخين الخبز المدور (1). لا تقم باستعمال أو إدخال أقفاص الساندويتش (2) في الفتحات (3) أثناء استعمال مكان تسخين الخبز المدور (1).
- (2) قم باختيار "لون" التخميص: إن محمصة فولو تقدم لك 6 درجات مختلفة من التخميص من 1 إلى 6. وفي كل مرة يتم فيها الضغط على زر التخميص (15) في قرص التحكم (10) تقوم محمصة فولو بإصدار "نغمة" حادة قصيرة ويضيء نور أحمر في لوحة البيانات مقابل رقم يدل على درجة التخميص المختارة، وكلما كان الرقم أكبر كانت درجة التخميص أكبر.
- (3) عند الضغط على زر البدء/الإيقاف (11)، سوف تسمع "نغمة" حادة قصيرة وسيبدأ النور الأحمر في هذا الزر بالوميض (للدلالة على أن المحمصة تعمل). عندها تنزل الحاملة التي تحمل شرائح الخبز أو أقفاص الساندويتش (2) تلقائياً إلى أسفل فتحات المحمصة (3) ويبدأ التخميص.
- عند انتهاء التخميص، تصدر محمصة فولو ثلاث "نغمات" حادة قصيرة وتبدأ الحاملة التي تحمل شرائح الخبز أو أقفاص الساندويتش (2) تلقائياً بالارتفاع إلى أعلى ببطء، وبعدها يتوقف النور الأحمر في زر البدء/الإيقاف (11) عن الوميض (للدلالة على انتهاء عملية التخميص) ولكنه يظل مضيئاً للتحذير من أن المحمصة لا تزال موصلة بالتيار الكهربائي.
- (4) إذا أردت وقف عملية التخميص قبل بلوغ درجة التخميص المختارة، اضغط على زر البدء/الإيقاف (11) وستبدأ الحاملة التي تحمل شرائح الخبز أو أقفاص الساندويتش (2) تلقائياً بالارتفاع إلى أعلى ببطء، وبعدها سيتوقف النور الأحمر في زر البدء/الإيقاف (11) عن الوميض (للدلالة على انتهاء عملية التخميص) ولكنه يظل مضيئاً للتحذير من أن المحمصة لا تزال موصلة بالتيار الكهربائي.
- (5) لا تقم بإزالة شرائح الخبز أو أقفاص الساندويتش من الفتحات (3) إلا بعد إتمام صعودهما. إذا كان الخبز موضوعاً على مكان تسخين الخبز المدور ستصدر ثلاث "نغمات" حادة قصيرة للدلالة على أن العملية قد انتهت وأنه يمكن إزالة الخبز من مكان تسخين الخبز المدور. تحذير: استخدم ماسكات أو مقابض أو قفازات أفران عند لمس أي من أسطح المحمصة بما في ذلك مكان تسخين الخبز المدور (1) وأقفاص الساندويتش (2).

- 1) قم بإدخال شرائح الخبز في الفتحات (3) للمحمصة أو ضع شرائح الخبز/الساندويتشات في أقفاص الساندويتش (2). أدخل أقفاص الساندويتش (2) في الفتحات (3). كذلك تستطيع استعمال خاصة إعادة التسخين لتسخين الخبز أو الكرواسان أو الخبز المدور على مكان تسخين الخبز المدور (1). لا تقم باستعمال أو إدخال أقفاص الساندويتش (2) في الفتحات (3) أثناء استعمال مكان تسخين الخبز المدور (1).
- 2) قم بالضغط على زر إعادة التسخين (14) واختر "خاصية إعادة التسخين"، وعندها سيضيء نور أزرق في زر إعادة التسخين (14) للدلالة على أنه تم اختيار هذه الخاصية.
- 3) اضغط على زر البدء/الإيقاف (11) وسوف تسمع "نغمة" حادة قصيرة ويبدأ النور الأحمر في هذا الزر بالوميض للدلالة على أن المحمصة تعمل. عندها تتزل الحاملة التي تحمل شرائح الخبز أو أقفاص الساندويتش (2) تلقائياً وببطء في فتحات المحمصة (3) وتبدأ خاصة إعادة التسخين بالعمل وتستمر للمدة التي تم تحديدها بالبطاقة الإلكترونية.
- 4) عند انتهاء عملية إعادة التسخين، تصدر محمصة فولو ثلاث "نغمات" حادة قصيرة وتبدأ الحاملة التي تحمل شرائح الخبز أو أقفاص الساندويتش (2) تلقائياً بالارتفاع إلى أعلى ببطء، وبعدها يتوقف النور الأحمر في زر البدء/الإيقاف (11) عن الوميض (للدلالة على انتهاء عملية إعادة التسخين) ولكنه يظل مضيئاً للتحذير من أن المحمصة لا تزال موصلة بالتيار الكهربائي.
- 5) لإيقاف عملية إعادة التسخين قبل الوقت المحدد، اضغط على زر البدء/الإيقاف (11) وستبدأ الحاملة التي تحمل شرائح الخبز أو أقفاص الساندويتش (2) تلقائياً بالارتفاع إلى أعلى ببطء، وبعدها سيتوقف النور الأحمر في زر البدء/الإيقاف (11) عن الوميض (للدلالة على انتهاء عملية إعادة التسخين) ولكنه يظل مضيئاً للتحذير من أن المحمصة لا تزال موصلة بالتيار الكهربائي.
- 6) لا تقم بإزالة شرائح الخبز أو أقفاص الساندويتش من الفتحات (3) إلا بعد أن تتم شرائح الخبز أو أقفاص الساندويتش صعودها. إذا كان الخبز موضوعاً على مكان تسخين الخبز المدور ستصدر ثلاث "نغمات" حادة قصيرة للدلالة على أن الخبز جاهز وأنه يمكن إزالة الخبز من مكان تسخين الخبز المدور (1).

تحذير: استخدم ماسكات أو مقابض أو قفازات أفران عند التعامل مع أي من أسطح المحمصة بما في ذلك مكان تسخين الخبز المدور (1) وأقفاص الساندويتش (2).

ج) عملية إزالة التجميد

- 1) قم بإدخال شرائح الخبز المجمدة في الفتحات (3) للمحمصة أو ضع الساندويتشات المجمدة في أقفاص الساندويتش (2) وأدخل أقفاص الساندويتش (2) في الفتحات (3).
- 2) قم بالضغط على زر إزالة التجميد (12) واختر "خاصية إزالة التجميد"، وعندها سيضيء نور أزرق في زر إزالة التجميد (12) للدلالة على أنه تم اختيار هذه الخاصية.
- 3) قم باختيار "الون" التحميص: تقدم لك محمصة فولو 6 درجات مختلفة من التحميص من 1 إلى 6. اضغط على زر التحميص (15) في قرص التحكم (10) للحصول على ذلك، وفي كل مرة يتم فيها الضغط على زر التحميص (15) في قرص التحكم (10) تقوم محمصة فولو بإصدار "نغمة" حادة قصيرة وبضوء أحمر في لوحة البيانات مقابل رقم يدل على درجة التحميص المختارة، وكلما كان الرقم أكبر كانت درجة التحميص أكبر.
- 4) في وضع تشغيل إزالة التجميد سوف تقوم محمصة فولو بتمديد فترة التحميص تلقائياً للسماح بإزالة التجميد من شرائح الخبز/الساندويتشات أولاً وبعدها يتم التحميص.
- 5) اضغط على زر البدء/الإيقاف (11) وسوف تسمع "نغمة" حادة قصيرة ويبدأ النور الأحمر في هذا الزر بالوميض للدلالة على أن المحمصة تعمل. عندها تنزل الحاملة التي تحمل شرائح الخبز أو أقفاص الساندويتش (2) تلقائياً وبيضاء في فتحات المحمصة (3) وتبدأ عملية إزالة التجميد.
- 6) عند انتهاء عملية التحميص، تصدر محمصة فولو ثلاث "نغمات" حادة قصيرة وتبدأ الحاملة التي تحمل شرائح الخبز أو أقفاص الساندويتش (2) تلقائياً بالارتفاع إلى أعلى ببطء، وبعدها يتوقف النور الأحمر في زر البدء/الإيقاف (11) عن الوميض (للدلالة على انتهاء العملية) ولكنه يظل مضيئاً للتحذير من أن المحمصة لا تزال موصلة بالتيار الكهربائي.
- 7) إذا كنت ترغب في إيقاف عملية التحميص قبل بلوغ درجة التحميص المختارة، اضغط على زر البدء/الإيقاف (11) وستبدأ الحاملة التي تحمل شرائح الخبز أو أقفاص الساندويتش (2) تلقائياً بالارتفاع إلى أعلى ببطء، وبعدها سيتوقف النور الأحمر في زر البدء/الإيقاف (11) عن الوميض (للدلالة على انتهاء العملية) ولكنه يظل مضيئاً للتحذير من أن المحمصة لا تزال موصلة بالتيار الكهربائي.

ج) عملية تحميص الخبز المدور القاسي: لتحميص جهة خارجية واحدة فقط من شرائح الخبز/الخبز المدور

- 1) تستخدم هذه الخاصية لتحميص الخبز المدور القاسي والأنواع الأخرى من الخبز المدور. تستطيع عن طريق هذه الخاصية تحميص جهة واحدة فقط من جهتي الخبز المدور أو شريحة الخبز التي يراد تحميصها بوضعها في الفتحات (3). وبهذه الطريقة سيكون لديك خبزا بجهة محمصة بينما تبقى الجهة الأخرى طرية.
- 2) قم بإدخال الخبز المدور/شرائح الخبز في الفتحات (3) للمحمصة أو وضعها في أقفاص الساندويتش (2). أدخل قفصي الساندويتش (2) في الفتحات (3).
- 3) قم بالضغط على زر تحميص جهة واحدة (16) واختر "خاصية تحميص جهة واحدة"، وعندها سيضيء نور أزرق في زر تحميص جهة واحدة (16) للدلالة على أنه تم اختيار هذه الخاصية.
- 4) قم باختيار "لون" التحميص: تقدم لك محمصة فولو 6 درجات مختلفة من التحميص من 1 إلى 6. اضغط على زر التحميص (15) في قرص التحكم (10) للحصول على ذلك، وفي كل مرة يتم فيها الضغط على زر التحميص (15) في قرص التحكم (10) تقوم محمصة فولو بإصدار "نغمة" حادة قصيرة ويضيء نور أحمر مقابل رقم يدل على درجة التحميص المختارة، وكلما كان الرقم أكبر كانت درجة التحميص أكبر.
- 5) اضغط على زر البدء/الإيقاف (11) وسوف تسمع "نغمة" حادة قصيرة ويبدأ النور الأحمر في هذا الزر بالوميض للدلالة على أن المحمصة تعمل. عندها تنزل الحاملة التي تحمل شرائح الخبز أو أقفاص الساندويتش (2) تلقائيا وببطء في فتحات المحمصة (3) وتبدأ عملية التحميص من جهة واحدة.
- 6) عند انتهاء عملية التحميص من جهة واحدة، تصدر محمصة فولو ثلاث "نغمات" حادة قصيرة وتبدأ الحاملة التي تحمل شرائح الخبز أو أقفاص الساندويتش (2) تلقائيا بالارتفاع إلى أعلى ببطء، وبعدها يتوقف النور الأحمر في زر البدء/الإيقاف (11) عن الوميض (للدلالة على انتهاء عملية التحميص من جهة واحدة) ولكنه يظل مضيئا للتحذير من أن المحمصة لا تزال موصلة بالتيار الكهربائي.
- 7) إذا كنت ترغب في وقف عملية التحميص من جهة واحدة قبل بلوغ درجة التحميص المختارة، اضغط على زر البدء/الإيقاف (11) وستبدأ الحاملة التي تحمل شرائح الخبز/الخبز المدور أو أقفاص الساندويتش (2) تلقائيا بالارتفاع إلى أعلى ببطء، وبعدها سيتوقف النور الأحمر في زر البدء/الإيقاف (11) عن الوميض (للدلالة على انتهاء عملية التحميص من جهة واحدة) ولكنه يظل مضيئا للتحذير من أن المحمصة لا تزال موصلة بالتيار الكهربائي.

لا تقم بإزالة شرائح الخبز/الخبز المدور أو أقفاص الساندويتش من الفتحات (3) إلا بعد أن تتم شرائح الخبز/الخبز المدور أو أقفاص الساندويتش صعودها.

التنظيف والصيانة

قم دائما بفصل التيار الكهربائي عن المحمصة أثناء عدم استعمالها وقبل تنظيفها. لا تقم بفصل التيار عن المحمصة عن طريق سحب السلك.

لا تغمر الأسلاك أو المقابض أو المحمصة في الماء أو في أية سوائل أخرى سواء جزئيا أو بشكل كامل.

(1) قبل البدء في تنظيف المحمصة، قم بفصلها عن التيار الكهربائي. لا تقم بفصل التيار عن المحمصة عن طريق سحب السلك.

(2) انتظر المحمصة حتى تبرد قبل تركيب أو إزالة أجزاء منها وقبل البدء في تنظيف المحمصة.

(3) قم بتنظيف الأسطح الخارجية للمحمصة فقط.

(4) يجب تنظيف المحمصة بقطعة قماش ناعمة لا تسبب الخدوش وتكون جافة أو رطبة مبللة بقطرات من محلول تنظيف لا يسبب التآكل (لا تستخدم مذيبيات بتاتا).

(5) يجب تنظيف قرص التحكم (10) وأزرار التحكم والتشغيل فقط بقطعة قماش ناعمة وجافة.

(6) بعد إزالة مكان تجميس الخبز المدور (1) من هيكل المحمصة (4) يمكن غسل المكان باليد بالماء وباستخدام مادة منظفة عادية، وقبل وضعها في الجزء الأعلى من هيكل المحمصة (4) لاستعمالها مرة أخرى تأكد من أنها جافة تماما.

(7) بعد إزالة قصصي الساندويتش (2) من هيكل المحمصة (4) يمكن غسلهما بالأيدي باستخدام مادة منظفة عادية، وقبل وضعهما في الفتحات (3) للمحمصة لاستعمالها مرة أخرى تأكد من أنهما جافان تماما.

(8) لتنظيف صينية الفتات (5) قم بالخطوات التالية:

أ) قم بإزالة صينية الفتات (5) من هيكل المحمصة (4) وذلك بسحبها من تجويفها.

ب) قم بغسل جميع أسطح الصينية باليد باستخدام مادة منظفة عادية.

ج) تأكد من أنها قد جفت تماما قبل إدخالها في مكانها في المحمصة مرة أخرى. تأكد من إدخال صينية الفتات بصورة سليمة بحيث تستقر بثبات في المكان المخصص لها.

9) إذا انحسرت بقايا خبز في الفتحات، اتبع التعليمات البسيطة التالية لإزالتها منها:

- أ) انزع مقبس المحمصة من مقبس الحائط. لا تنزع مقبس المحمصة بسحب السلك.
- ب) أقلب هيكل المحمصة (4) رأساً على عقب وقم بهزها برفق حتى تسقط بقايا الخبز بدون أي تدخل آخر.
- ج) لا تقم بإدخال شوكة أو أدوات أخرى في الفتحات (3) لإزالة بقايا خبز أو طعام حيث أنها قد تسبب أضراراً لأسلاك التسخين مما يسبب إصابات خطيرة للأشخاص والممتلكات، وقد يتسبب هذا التلف في حدوث صدمة كهربائية أو إصابة خطيرة للشخص الذي سيستعمل المحمصة من بعدك.

حل المشاكل

إذا حدث خلل أو تلف في محمصة فولو أو اشتبهت في عدم انتظام عملها قم بفصلها عن التيار الكهربائي فوراً.

إذا لم تستطع حل المشكلة بإتباع التعليمات المذكورة في هذا الكتيب، اتصل بمركز العناية بالزبائن في كازا بوجاني. إن عمليات التصليح التي لا تتم بصورة سليمة تعرض مستخدم المحمصة إلى خطر جسيم. لا تتحمل جهة الصنع أية مسؤولية عن أضرار أو إصابات تنتج عن عمليات تصليح غير سليمة وفي هذه الحالات تسقط الحقوق الممنوحة بموجب الضمان.

إن تشغيل المحمصة بدون وجود خبز فيها قد يتلفها بطريقة لا يمكن إصلاحها بعدها، كما أنه يلغي الضمان تلقائياً.

الضمان

- (1) إن الضمان هو استبدال أو التصليح المجاني للأجزاء التي تتكون منها المحمصة وتكون معطوبة في وقت الشراء بسبب عيوب في الصنع.
- (2) في حالة حدوث تلف لا يمكن إصلاحه أو في حالة التلف المتكرر بسبب عيوب في الصنع كما هو مذكور أعلاه، سيتم استبدال الجهاز وفق الإرادة التقديرية لجهة الصنع.
- (3) لا يشمل الضمان التلف الناتج عن:
 - أ) الاستعمال غير السليم أو الخاطئ.
 - ب) العيوب التي تنجم عن الكسر العرضي أو الإهمال.
 - ج) عدم إتباع التعليمات والتحذيرات.
 - د) الصيانة و/أو التعديلات التي يقوم بها أشخاص غير مخولين.
 - هـ) استخدام قطع غير أصلية.
 - و) الشحن.
 - ز) تشغيل أية خاصية من خواص المحمصة وهي فارغة (بدون خبز).
- (4) ح) أية ظروف أخرى لا يمكن أن تعزى لعيوب في الصنع. تستثنى من الضمان أية مطالبات لا يمكن تصورها بموجب القانون.
- (4) لا يشمل الضمان الضرر الناتج عن الاستعمال غير السليم وبشكل خاص الاستعمال لغير الأغراض المنزلية.
- (5) لا تقبل جهة الصنع أية مسؤولية عن أذى أو إصابة مباشرة أو غير مباشرة لأشخاص أو أشياء أو حيوانات أليفة قد تنتج عن عدم الالتزام بجميع التعليمات في هذا الكتيب وبشكل خاص عدم الالتزام بتعليمات التركيب والاستعمال والصيانة للمحمصة.
- (6) لا يؤدي الاستبدال أو التصليح إلى تمديد مدة الضمان. لا يشمل الضمان استبدال القطع التي تستهلك بالاستعمال المقاومات الكهربائية الخ.
- (7) يبدأ الضمان من تاريخ استلام إثبات الشراء واستلام بطاقة الضمان لكازا بوغاني.

مركز الخدمة

في حالة حدوث تلف للمحمصة يرجى الاتصال بموزع بوجاتي المخول والذي سيقوم بإعادة المحمصة إلى جهة الصنع.

يتحمل المشتري جميع مصاريف الشحن والإرسال فيما يتعلق بجميع التوصيليات سواء كانت مشمولة أو غير مشمولة بالضمان. يرجى الاحتفاظ بصندوق التغليف الأصلي لإرسال المحمصة فيه إذا كان ذلك ممكناً.

ÖNEMLİ NOTLAR

Değerli Müşterimiz, Casa Bugatti Volo, ekmek kızartma makinesini seçtiğiniz için teşekkür ederiz. İnsanların yaralanmasını ve blenderin hasarlanmasını önlemek için, her türlü elektrikli ev aleti gibi, bu cihaz da özenle ve dikkatle kullanılmalıdır.

CİHAZI İLK DEFA KULLANMADAN ÖNCE, KURULUM, KULLANIM, BAKIM VE GÜVENLİK TALİMATLARININ TÜMÜNÜ DİKKATLE OKUYUNUZ.

TALİMATLARA TAM ANLAMIYLA AŞINA OLMADAN CİHAZI KULLANMAYINIZ.

UYARI

Aşağıda belirtilen durumlarda oluşabilecek hasarlardan dolayı sorumluluk kabul edilmez:

- hatalı kullanım veya tasarlandığı amacın dışında kullanım
- cihaz içinde ekmek olmadan kızartma ayarında cihazın devamlı olarak çalıştırılması.
- yetkisiz kişilerin yaptığı onarımlar
- orijinal olmayan yedek parçaların veya aksesuarların kullanılması
- Tost makinesi çörek ısıtıcı (1) ile birlikte kullanıldığında, kızarma seviyesi kadranını en düşük düzeye çeviriniz.

Kullanım için talimatlar

Daha fazla bilgi için, veya bu talimatta belirtilmemiş problemler yaşandığında, CASA BUGATTI müşteri hizmetleri ile temasa geçiniz.

BU TALİMATLARI ÖZENLİ BİR ŞEKİLDE SAKLAYIN

ve bu bilgileri cihazı sizden sonra kullanacak kişilere aktarmayı unutmayın.

Eğer talimatlar cihazı kullanmadan önce kaybolur ise, kullanım kılavuzunu CASA BUGATTI müşteri hizmetlerinden veya [HYPERLINK "mailto:diva@casabugatti.it" diva@casabugatti.it](mailto:diva@casabugatti.it)

adresinden isteyiniz.
Kapağın ilk sayfasında

Metin ile ilgili çizimler bulunmaktadır. Kullanım talimatlarını okurken birinci sayfayı açık tutun.

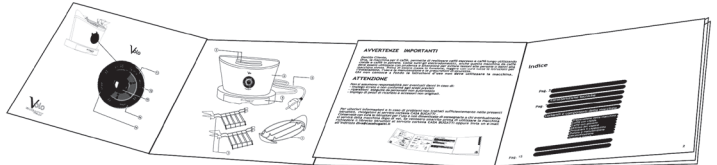

İÇİNDEKİLER

Pag. 206	Teknik özellikler
Pag. "	Kızartma makinesinin parça tanımları
Pag. "	Kızartma makinesinin kontrol düğmeleri
Pag. 207/209	Önemli tedbirler
Pag. 210	Kurulum ve cihazı çalıştırma
Pag. 211/213	Ayarlar ve kurulum
Pag. 211	Kızartma fonksiyonu
Pag. 212	Tekrar ısıtma fonksiyonu
Pag. 212	Defrost fonksiyonu
Pag. 213	Bagel fonksiyonu
Pag. 214	Temizlik ve Bakım
Pag. 214	Hata giderme
Pag. 215	Garanti

Teknik Özellikler

Güç kaynağı	Cihaz altındaki sınıflandırmaya bakınız
Güç sınıfı	Cihaz altındaki sınıflandırmaya bakınız
Ölçüler	Tahmini 320 x 200 x y. 300 mm
Gövde	Preslenmiş kati Çelik
Ağırlık	Tahmini 2,8 kg
Güç kaynağına ait kablo uzunluğu	Tahmini 1,0 mt.
Asiri yüklemeye is koruması	Entegre
Kirinti tepsisi	Dahil
Sertifikalar	Cihaz altındaki sınıflandırmaya bakınız
Garanti	Ekteki sertifikaya göre

Kızartma makinesinin parça tanımları

- 1 Çörek ısıtıcısı
- 2 Sandviç kafesi
- 3 Sandviç kafesi veya ekmek dilimleri için bölmeler
- 4 Cihaz gövdesi
- 5 Kirinti tepsisi
- 6 Fisli güç kaynağı kablosu

Kızartma makinesinin kontrol düğmeleri

- 10 Kontrol kadranı
- 11 Go / Stop düğmesi
- 12 Defrost düğmesi
- 14 Tekrar ısıtma düğmesi
- 15 Karartma düğmesi
- 16 Bagel düğmesi

Önemli Tedbirler

TÜM TALIMATLARI DIKKATLİCE OKUYUNUZ. CİHAZ SADECE EGİTİMLİ YETİSKİNLER TARAFINDAN KULLANILMALIDIR. BU TALIMATLARI DIKKATLİCE SAKLAYINIZ.

1. CİDDİ KAZALARDAN, ELEKTRİK TEHLİKELERİNDEN VE ATESTEN KORUNMAK İÇİN, KABLOLARI, FİSLERİ VEYA CİHAZIN KENDİSİNİ TAMAMEN VEYA YARISINI SUYA VE DİĞER LİKİTLERE BATIRMAYINIZ: YANMA TEHLİKESİNE KARSIN! SICAK YÜZEYLERE DIKKAT EDİNİZ.

Sıcak yüzeylere dokunmayınız. Kulpları veya düğmeleri kullanınız. Çörek ısıtıcısı (1), sandviç kafesleri (2) ve cihazın tüm sıcak yüzeyine dokunacaksanız lütfen firin eldiveni kullanınız.

2. Bu cihaz ev içinde ve mağazalardaki çalışan mutfağı alanlarında, ofislerde ve diğer çalışma ortamlarında, kır evlerinde, otel, motel ve konut türü ortamların müşterileri tarafından, oda kahvaltısı türünden ortamlar gibi benzer uygulama alanlarında kullanım için tasarlanmıştır. Ekmek kızartma makinesini sadece öngörülen kullanım alanında kullanın. Riske neden olabilecek teknik değişiklik işlemleri yapmayın.

3. Bu cihaz 12 yaş ve üstü çocuklar tarafından ve gözetim altında oldukları veya cihazın güvenli şekilde kullanımı ile ilgili talimat aldıkları ve olabilecek kazaları anladıkları sürece, fiziksel, duyuşsal veya zihinsel kapasiteleri zayıf veya tecrübe ve bilgi yetersizliği olan kişiler tarafından kullanılabilir. Çocuklar cihazla oynamalıdır. Temizleme ve bakım işlemleri, 12 yaşından büyük ve gözetim altında değilse çocuklar tarafından yapılmamalıdır. Cihazı ve kablosunu 12 yaşından küçük çocukların erişemeyeceği yerde tutun.

4. Canlı elektriksel parçalara hiçbir zaman dokunmayınız. Ciddi yaralanmalar ve elektrik çarpmasına sebep olabilirler. Uygun voltajı olan sokete cihaz bağlanır. Voltaj, cihaz altında bulunan plakada yazılan sınıflandırmaya uygun olmalıdır. Kullanacağınız priz in topraklanmış olduğuna emin olunuz. Cihazı çıplak veya ıslak ayak ile kullanmayınız.



Önemli Tedbirler

5. Resim A: Fıslı elektrik kablosu. Objeler etrafına sarılmaması veya insanların takilip düşmemesi için kısa güç kablosu tedarik edilmiştir. Uzun sökülebilir veya uzatma kabloları bulunmaktadır fakat sadece kalifiye bir elektrikçi tarafından kablolama talimatlarına göre uygun olduğu onaylanmalıdır. Fis/Soket adaptörleri **KULLANMAYINIZ**. Sökülebilir veya uzatma kabloları kullanılacak ise:

a) The electrical rating of the detachable power cable or extension cable should be at least as great as the a) Uzatma kablosunun elektrik sınıfı en az cihaz altındaki plaka da bulunan enerji sınıflandırması kadar büyük olmalıdır.

b) Uzatma kablosu 3 kablo/kutup tipinde ve topraklanmış olmalıdır.

Uzatma veya sökülebilir kablo hiçbir zaman mobilya veya sehpa üzerinde durmamalıdır çünkü çocuklar tarafından çekilebilirler.

c) Cihazı ve kabloları sıcak elektrikli ısıtıcıların veya fırınların yanlarına koymayınız.

d) Disarida kullanmayınız. Kabloların tezgah köselerinden sarkmasına veya sıcak yüzeylere dokunmasına izin vermeyiniz.

Hasarlı kablo veya fis ile cihazı çalıştırmayınız. Cihazı en yakın yetkili servis noktasına kontrol veya tamir için götürünüz. Üretici tarafından önerilmeyen aksesuarların kullanılması ates, elektrik çarpması veya kisilerde hasarlar yaratabilir.

6. Resim B: Çocukların ekmek kızartma makinesi ile oynamadığından emin olunuz. Çocuklar, elektrikli aletlerin yaratacağı tehlikelerden habersizdirler.

7. Cihazı düzgün bir yüzey üzerine koyunuz, cihazın tersine dönmemesi için ayaklarının yüzeye tam olarak dokundugundan emin olunuz.

8. Resim C: Sıcak yüzeylere dikkat ediniz. Kulpları veya düğmeleri kullanınız. Çörek ısıtıcısı (1), sandviç kafesleri (2) ve cihazın tüm sıcak yüzeyine dokunacaksanız lütfen fırın eldiveni kullanınız. Bölmelerin içine hiçbir zaman parmagınızı sokmayınız. Cihaz elektrige bağlı iken hiçbir zaman ekmek dilimlerini almaya çalışmayınız.

UYARI! YANMA TEHLİKESİ! Bölmeleri çeviren bölgeler kullanım sırasında çok sıcak olabilir.

9. Resim D: Cihazın düzgün çalıştığından emin olmak için, yeterince aydınlatılmış ve hijyenik bir çevreye sahip ve elektrik prizine kolay bir erişimi olan düzgün bir yüzeye koyunuz. Cihazı, duvardan en az 10 cm uzaga koyunuz.

Önemli Tedbirler

10. Resim E: Cihaza hiçbir zaman ıslak veya nemli bez/el ile dokunmayınız. Cihaz kullanılmadığı veya temizlemeden önce mutlaka fişten çıkartılmalıdır. Fişten çıkarmak için cihazın kablosunu çekmeyiniz. Temizlemeden veya parçalar takılmadan önce cihazın soğumasını bekleyiniz. Cihaz, kuru veya hafif nemli bir bez ile asindirici olmayan deterjanlar ile temizlenmelidir.

SADECE cihazın dış yüzeylerini temizleyiniz.

11. Bölmelerden daha büyük ekmekek dilimleri ve alüminyum folyo ates çıkaracağı, elektrik çarpması yaratacağı için bölmelere koyulmamalıdır.

12. Ekmek gıda ürünü olduğu için ates alabilir.

ATES TEHLİKESİ: Kullanım sırasında cihazın üzeri örtülürse ates alabilir. Perdeleri duvar kağıtları, duvarlar v.b. yanıcı materyallerin yanında/altında cihazı kullanmayınız.

13. Hata, hasar veya süphenilen hasar durumlarında, cihazı hemen fişten çekiniz. Hatali cihazları asla çalıştırmayınız. Tamirler CASA BUGATTI servis merkezi tarafından yapılır. Satıcınızı veya CASA BUGATTI'de bulunan müşteri temsilcisini arayınız veya diva@casabugatti.it adresine e-posta gönderiniz. Ates alma durumunda, karbondioxide (CO₂) yangın söndürücü kullanınız. Su veya toz söndürücü kullanmayınız.

14. Cihazlar, dış timer veya ayrı bir uzaktan kumanda sistemi ile çalıştırılmaz.

15. Cihaz çalışırken ulaşılabilir yüzeylerin ısı yüksek olabilir.

16. Ekmek yanabilir. Bu nedenle ekmekek kızartma makineleri perdelerin ve diğer yanıcı malzemelerin yakınında veya altında kullanılmamalıdır. Dikkatli kullanılmalıdır.

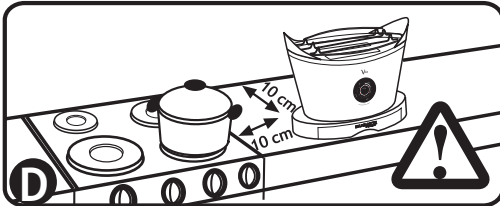
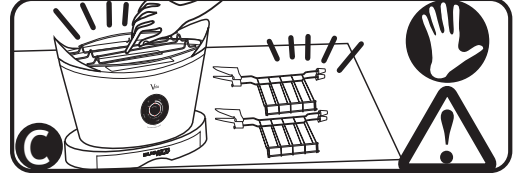
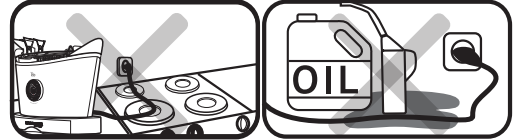
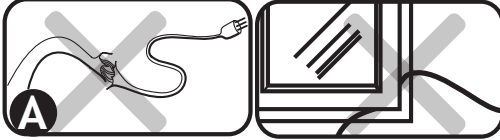

Kurulum ve Cihazı Çaliftirma

Orijinal paketleme posta ile yüklenme amacıyla yapılmıştır. Tedarikçiye geri göndereceğiniz durumlar için paketi saklayınız. Cihazı kurmadan önce, önceki sayfalarda yazan güvenlik talimatlarına uyunuz.

Cihazı paketinden çıkardıktan sonra, iyi durumda ve bölmelerin içine yanlışlıkla paketleme materyali ve garantilerin düsmediğinden emin olun.

Cihazı paketleme için kullanılan plastik naylonu bogulma tehlikesi yasamamaları için çocuklardan uzak tutunuz.

Cihaz üzerinde olabilecek tozu silmek için kuru yumusak bir bez kullanınız.

Yukarıdaki adımları bitirdikten ve güvenlik talimatlarına uyduktan sonra, cihazı prize takarak isleme devam ediniz.

Güç kaynağına bağlantı: elektrik akımı öldürebilir! Güvenlik talimatlarına uymaya dikkat ediniz. Güç kablosunu (6) cihaz altındaki plaka da verilmiş olan voltaja göre olan güç soketine takınız.

Baglantıyı çıkarmak için, cihazın çalışmadığından emin olun ve Stop düğmesine (11) basın ve cihazın durmasını ve Go/Stop düğme ışığının yanıp sönmesinin durmasını bekleyiniz. Kırmızı ışığın yanıp sönmesi durduğu zaman fizi duvar soketinden çekiniz.

Cihazı fişten çekmek için kablosunu çekmeyiniz.

Kullandığınız elektrik soketinin düzgün olarak topraklandığından emin olunuz.

Hiçbir zaman hasarlı ve bozuk kabloları kullanmayınız. Sadece iyi durumda olduğundan emin olduğunuz uzatma kablolarını kullanınız.

Canlı akım olan parçaları hiçbir zaman su ile temas ettirmeyiniz: kısa devre yapmasını sağlayabilirsiniz!

İlk kullanışınızda ekmek kızartma makinesi sivri bir koku veya hafif bir duman

çıkartabilir. Bu üretim işleminin normal bir sonucudur. Koku ve duman zararsızdır ve çabucak kaybolacaktır.

Cihazı ekmek koymadan kullanmak kalıcı hasarlara sebep olmakla beraber garanti durumunu da bitirmektedir.

Ayarlar ve Kurulum

Volo CIHAZINI İLK DEFA KULLANMADAN ÖNCE MUTLAKA AŞAĞIDAKİ METNİ OKUYUNUZ.

1) Ekmek kızartma makinesini paketinden çıkardıktan sonra, bölmelerin (3) içine yanlışlıkla tasima sırasında ve paketi açma sırasında paketleme malzemeleri, garanti belgeleri ve benzeri evrakların düşmesine ve cihazın iyi durumda olduğundan emin olunuz.

GÜVENLİK TALİMATLARINI SIKICA TAKİP EDİNİZ.

Volo Ekmek kızartma makinesinin güç kablosunu (6) cihaz altındaki plaka üzerinde yazan voltaj seviyesine uygun olan elektrik soketine takınız.

2) Fis (6) sokete takıldığı zaman Volo "beep" sesi çıkartacak ve Go/Stop düğmesi üzerindeki kırmızı isik yanacaktır. Bu çok önemli bir özelliktir, böylelikle cihazın elektrik soketine bağlı olduğu gösterilmektedir. Ekmek kızartma makinesi üzerine ısıtıcı tepsisini (1) ve sandviç kafeslerini de (2) güç uygulamadan cihaz üzerinde bulunan bölmelere takınız.

3) Eğer 5 dakika boyunca düğmelere basılmaz ise, cihaz "uyku" durumuna geçer, fakat Go/Stop düğmesi (11) üzerinde bulunan kırmızı ışık ON durumunda kalarak, cihazın elektrik kaynağına bağlı olduğunu belirtir. İşleme devam etmek için, kızartma düğmesine (15) basınız.

4) Çok ince veya parçalanmış ekmek dilimlerini kızartmayınız.

5) Damlama yapacak yemekleri kızartma yapmayınız. Temizliğin yanı sıra, alev alma veya elektrik şoklarına sebep olabilir.

6) Cihazı kullanmadan önce içinde kalan tüm ekmek kırıntılarını temizleyiniz.

7) Kızartma bölümlerinden (3) büyük ekmek dilimleri ASLA konulmamalıdır. Bu bölümlere hiçbir zaman folyo ve benzeri mutfak parçaları konulmamalıdır, bu tip parçalar elektrik şokuna veya cihazın alev almasına sebep olabilir.

8) Kırıntı tepsisi (5) cihaz gövdesine (4) düzgün olarak oturmadan cihazı çalıştırmayınız. Cihazı kullandıktan sonra, daima fişten çekiniz ve kırıntı tepsisini TEMİZLİK ve BAKIM talimatlarına göre boşaltınız.

9) Sandviç kafeslerini (2) kullanacağınız zaman, ekmek dilimlerinin veya sandviçlerin kafeslerin dibine deydiğine emin olunuz. Eğer ekmek veya kruvasan ısıtmak için ısıtıcı (1) kullanılacak ise ısıtıcının düzgün olarak koyulduğuna emin olunuz. Yemeği, ısıtıcının üzerine koyunuz ve kızartma fonksiyonunu veya tekrar ısıtma fonksiyonunu seçiniz. Isıtıcıyı kullanırken, sandviç kafeslerini kullanmayınız.

A) EKMEK KIZARTMA FONKSİYONU

1) Ekmek dilimlerini cihazın bölmelerine (3) veya ekmek dilimlerini/sandviçleri sandviç kafesine (2) koyunuz. Ayrıca bu fonksiyonu ekmekleri veya kruvasanları ısıtmak içinde kullanabilirsiniz. Isıtıcıyı kullanırken, sandviç kafeslerini kullanmayınız.

2) Kızarmış ekmeğin "renk" seçimi için: Volo sizlere 1'den 6'ya kadar 6 değişik çeşit kızartma imkânı vermektedir. Kontrol kadranı(10) üzerinde bulunan kızartma butonuna (15) her basıldığında, Volo "beep" sesi çıkartacak ve panel üzerindeki kırmızı isik ilgili numara üzerinde yanarak kızartma seviyesini gösterecektir: Numara ne kadar yüksek olursa, kızartma seviyesi de o kadar yüksektir.

3) Go/Stop (11) butonuna basıldığı zaman, "beep" sesi duyulacak ve kırmızı isik yanıp sönmeye başlayacaktır (cihazın çalıştığını göstermektedir). Ekmek dilimlerini veya sandviç kafeslerini (2) tutan bölüm otomatik olarak kızartma bölümlerine (3) doğru inmeye başlayıp, kızartma işlemi devreye girecektir. Kızartma işlemi bittiği zaman, Volo üç kere "beep" sesi çıkartacak ve ekmek dilimlerini veya sandviç kafesini (2) tutan bölüm otomatik olarak yavaşça yukarı çıkacaktır. Go/Stop butonunun üzerindeki kırmızı isigi yanıp sönmeye duracak (kızartma işlemi bitmiştir) fakat ON durumunda kalarak cihazın elektrik soketine bağlı olduğunu uyaracaktır.

İlk kullanışınızda ekmek kızartma makinesi sivri bir koku veya hafif bir duman çıkartabilir.

Bu üretim işleminin normal bir sonucudur. Koku ve duman zararsızdır ve çabucak kaybolacaktır.

Cihazı ekmek koymadan kullanmak kalıcı hasarlara sebep olmakla beraber garanti durumunu da bitirmektedir.

5) Eđer ayarlanmış kızzartma seviyesi bitmeden cihazı durdurmak isterseniz, Go/Stop (11) düğmesine basınız ve ekmeđ dilimlerini taşıyan tutucu yavařça yukarı çıkacaktır. Go/Stop düğmesi üzerindeki kırmızı ışığın yanı sönmese duracaktır fakat ON halinde kalarak cihazın elektrik kaynağına bađı olduđunu belirtecektir. 6)Yukarı çıkma işleminin tamamlanmadan ekmeđ dilimlerini cihazdan almayınız. Eđer ekmeđler ısıtıcı üzerinde ise üç "bip" sesi çıkarak, işlemin sonlandırılıđını ve ekmeđlerin alınabileceđini belirtecektir. DİKKAT: cihazın yüzeyine dokunmak için eldiven kullanınız.

B) TEKRAR ISITMA FONKSİYONU

1) Ekmeđ dilimlerini cihazın bölümlerine (3) veya ekmeđ dilimlerini/sandviçleri, sandviç kafesine (2) koyunuz. Sandviç kafeslerini (2) cihaz bölmesine (3) koyunuz. Bu fonksiyonu aynı zamanda ekmeđ ve croissant'ları ısıtma bölümünde (1) ısıtmak içinde kullanabilirsiniz: ısıtma bölümünü (1) kullanacağınız zaman, sandviç kafeslerini (2) kullanmayınız ve cihaz bölmesine (3) sokmayınız. 2) Tekrar ısıtma fonksiyonunu seçmek için "reheat" butonuna (14) basınız. Fonksiyonun seçildiđini göstermek için bu butonun üzerindeki mavi ışık yanacaktır. 3) Go/Stop (11) düğmesine basınız. "Beep" sesini duyacaksınız ve cihazın çalıştığını göstermek için üzerinde bulunan kırmızı ışık yanıp sönmeye başlayacaktır. Sandviç dilimlerini veya sandviç kafesini taşıyan bölüm yavařça otomatik olarak aşağı inecektir. Tekrar ısıtma fonksiyonu baslamıştır ve elektronik kart tarafından verilen zaman süresi boyunca devam edecektir. 4) Tekrar ısıtma fonksiyonu bittiđi zaman, Volo üç kere "beep" sesi çıkartır ve ekmeđ dilimlerini veya sandviç kafesini tutan bölüm yavařça otomatik olarak yukarıya çıkar. Go/Stop düğmesi üzerindeki kırmızı ışığı yanıp sönmese durur (tekrar ısıtma fonksiyonu tamamlanmıştır) fakat ON durumunda kalarak cihazın elektrik soketine bađı olduđunu uyaracaktır. 5) Tekrar ısıtma fonksiyonunu belirlenen süreden önce durdurmak için, sadece Go/Stop(11) düğmesine basılması yeterlidir: ekmeđ dilimlerini veya sandviç kafesini tutan bölüm yavařça otomatik olarak yukarıya çıkacaktır. Go/Stop düğmesi üzerindeki kırmızı ışığı yanıp sönmese durur (tekrar ısıtma fonksiyonu tamamlanmıştır) fakat ON durumunda kalarak cihazın elektrik soketine bađı olduđunu uyaracaktır. 6) Ekmeđ dilimlerini ve sandviç kafesini cihazın yukarı çıkarma işlemi tamamlanmadan almayınız. Eđer, ısıtıcının üzerine ekmeđ koyulmuş ise üç kere "beep" sesini duyduktan sonra ekmeđleri alabilirsiniz, bu ses ekmeđin hazır olduđunu belirtmektedir. DİKKAT: Cihaz üzerindeki sıcak yüzeylere, ısıtıcı (1) ve sandviç kafesleri (2) dahil olmak üzere temas etmek için eldiven v.b. koruyucular kullanınız.

C) DEFROST FONKSİYONU

1) Donmuş ekmeđ dilimlerini cihaz bölmesine (3) veya donmuş sandviçleri, sandviç kafesine (2) koyunuz. 2) Defrost fonksiyonunu seçmek için defrost düğmesine (12) basınız. Fonksiyonun seçildiđini göstermek için bu butonun üzerindeki mavi ışık yanacaktır. 3) Kızarmış ekmeđin "renk" seçimi için: Volo sizlere 1'den 6'ya kadar 6 deđisik çeşit kızzartma imkânı vermektedir. Kontrol kadranı(10) üzerinde bulunan kızzartma butonuna (15) her basıldığında, Volo "beep" sesi çıkartacak ve panel üzerindeki kırmızı ışık ilgili numara üzerinde yanarak kızzartma seviyesini gösterecektir: Numara ne kadar yüksek olursa, kızzartma seviyesi de o kadar yüksektir.

Ayarlar ve Kurulum

- 4) Defrost halindeyken, Volo otomatik olarak pişirme sürecini uzatarak ekmeğin dilimleri/sandviçler üzerinde ilk olarak Defrost işlemini, sonra da kızartma işlemini uygular.
- 5) Go/Stop (11) butonuna basıldığı zaman, "beep" sesi duyulacak ve kırmızı ışık yanıp sönmeye başlayacaktır (cihazın çalıştığını göstermektedir). Ekmeğin dilimlerini veya sandviç kafeslerini (2) tutan bölüm otomatik olarak kızartma bölümlerine (3) doğru inmeye başlayıp, defrost işlemi devreye girecektir.
- 6) Kızartma işlemi bittiği zaman Volo üç kere "beep" sesi çıkartacak ve ekmeğin dilimlerini veya sandviç kafesini (2) tutan bölüm otomatik olarak yavaşça yukarı çıkacaktır. Go/Stop butonunun üzerindeki kırmızı ışığı yanıp sönmeye duracak (fonksiyon bitmiştir) fakat ON durumunda kalarak cihazın elektrik soketine bağlı olduğunu uyaracaktır.
- 7) Eğer kızartma işlemini istenen seviyeye gelmeden durdurmak isterseniz, Go/Stop butonuna (11) basabilirsiniz, böylece ekmeğin dilimlerini veya sandviç kafesini tutan bölüm yavaşça otomatik olarak yukarıya çıkar. Go/Stop düğmesi üzerindeki kırmızı ışığı yanıp sönmeye durur (fonksiyon tamamlanmıştır) fakat ON durumunda kalarak cihazın elektrik soketine bağlı olduğunu uyaracaktır.
- 8) Ekmeğin dilimlerini ve sandviç kafesini cihazın yukarı çıkarma işlemi tamamlanmadan almazsınız.

D) BAGEL FONKSİYONU sadece ekmeğin tek dış tarafının kızartılması için

- 1) Bagel fonksiyonu bagel'ler ve diğer türlü çörekler içindir. Bu fonksiyon, ekmeğin diliminin veya çöreğin sadece tek tarafının kızartılmasını sağlar. Bu yolla, kızartılan ekmeğin bir tarafı daha gevrek diğer tarafı da yumuşak olacaktır.
- 2) Çörekleri/ekmeğin dilimlerini cihaz bölmesine (3) veya donmuş sandviçleri, sandviç kafesine (2) koyunuz.
- 3) Bagel fonksiyonun seçmek için bagel düğmesine (16) basınız. Fonksiyonun seçildiğini göstermek için bu butonun üzerindeki mavi ışık yanacaktır.
- 4) Kızarmış ekmeğin "renk" seçimi için: Volo sizlere 1'den 6'ya kadar 6 değişik çeşit kızartma imkânı vermektedir. Kontrol kadranı(10) üzerinde bulunan kızartma butonuna (15) her basıldığında, Volo "beep" sesi çıkartacak ve panel üzerindeki kırmızı ışık ilgili numara üzerinde yanarak kızartma seviyesini gösterecektir: Numara ne kadar yüksek olursa, kızartma seviyesi de o kadar yüksektir.
- 5) Go/Stop (11) butonuna basıldığı zaman, "beep" sesi duyulacak ve kırmızı ışık yanıp sönmeye başlayacaktır (cihazın çalıştığını göstermektedir). Ekmeğin dilimlerini veya sandviç kafeslerini (2) tutan bölüm otomatik olarak kızartma bölümlerine (3) doğru inmeye başlayıp, bagel işlemi devreye girecektir.
- 6) Kızartma işlemi bittiği zaman Volo üç kere "beep" sesi çıkartacak ve ekmeğin dilimlerini veya sandviç kafesini (2) tutan bölüm otomatik olarak yavaşça yukarı çıkacaktır. Go/Stop butonunun üzerindeki kırmızı ışığı yanıp sönmeye duracak (bagel fonksiyonu bitmiştir) fakat ON durumunda kalarak cihazın elektrik soketine bağlı olduğunu uyaracaktır.
- 7) Eğer bagel kızartma işlemini istenen seviyeye gelmeden durdurmak isterseniz, Go/Stop butonuna (11) basabilirsiniz, böylece ekmeğin dilimlerini veya sandviç kafesini tutan bölüm yavaşça otomatik olarak yukarıya çıkar. Go/Stop düğmesi üzerindeki kırmızı ışığı yanıp sönmeye durur (fonksiyon tamamlanmıştır) fakat ON durumunda kalarak cihazın elektrik soketine bağlı olduğunu uyaracaktır.
- 8) Ekmeğin dilimlerini ve sandviç kafesini cihazın yukarı çıkarma işlemi tamamlanmadan almazsınız.

Temizlik ve Bakım

TEMİZLEMEDEN VE KULLANMADAN ÖNCE CİHAZI DAİMA FİŞTEN ÇEKİNİZ. FİŞTEN ÇIKARMAK İÇİN CİHAZIN KABLOSUNU ÇEKMEYİNİZ.

KABLOLARI, FİŞLERİ VEYA CİHAZI TAMAMEN VEYA KISMEN SU İLE TEMAS ETTİRMEYİNİZ.

1. Cihazı temizlemeden önce, fişten çekiniz. Fişten çıkarmak için kabloyu çekmeyiniz.
2. Cihaz parçalarının takılması veya çıkarılması ve temizliğinden önce cihazın soğumasını bekleyiniz.
3. Cihazın sadece dış taraflarını temizleyiniz.
4. Cihaz, kuru veya hafif nemli bir bez ile aşındırıcı olmayan deterjanlar ile temizlenmelidir.
5. Kontrol ve işletim düğmelerinin bulunduğu kontrol kadranı (10) kuru ve yumuşak bir bez ile temizlenmelidir.
6. Çörek ısıtıcı (1) cihaz gövdesinden (4) çıkartıldığı zaman, elde ve deterjanla (aşındırıcı içermeyen) yıkanabilir. Isıtıcı, cihaz gövdesine takılmadan önce iyice kurduğundan emin olunmalıdır.
7. İki sandviç kafesinin (2) cihaz gövdesinden (4) çıkartıldığı zaman, elde deterjanla (aşındırıcı içermeyen) yıkanabilir. Kafesler, cihaz gövdesine takılmadan önce iyice kurduğundan emin olunmalıdır.
8. Kırıntı tepsisini (5) temizlemek için, sadece aşağıdaki noktaları takip ediniz:
 - a) Kırıntı tepsisini (5) cihaz gövdesinden (4) çekerek çıkartınız.
 - b) Tüm yüzeyi elde, deterjan (aşındırıcı içermeyen) ile yıkayınız.
 - c) Tepsi, cihaz gövdesine takılmadan önce iyice kurduğundan ve tepsinin kılavuzlara oturduğundan emin olunmalıdır.
9. Eğer bölümler arasında ekme sıkışmış ise, çıkarmak için aşağıdaki noktaları takip ediniz:
 - a) Cihaz fişini soketten çekiniz. Fişten çıkarmak için kabloyu çekmeyiniz.
 - b) Cihaz gövdesi (4) baş aşağı döndürünüz ve ekme parçaları dışarı düşene kadar hafifçe sallayınız.
 - c) Ekme parçalarını çıkartmak için bölmelere çatal v.b. aksesuarlar sokmayınız çünkü ısıtma parçalarına zarar verebilir ve kullanıcıların yaralanmasına sebep olabilir.

HATA GİDERME

Eğer Volo ekme kızartma cihazı hatalar veriyor ise derhal fişten çekiniz.

Eğer hataları kullanım kılavuzundaki talimatlar yardımı ile gideremiyorsanız, CASA BUGATTI müşteri hizmetleri ile temasa geçiniz. Yanlış şekilde yapılan tamiratlar kullanıcıya ölümcül tehlikeler getirmektedir. Yanlış yapılan tamirlerden doğan yaralanmalardan firma sorumlu değildir ve bu durumda garanti hakları ihlal edilmiş olur. Cihazı ekme olmadan çalıştırmak doğrudan garanti haklarının iptaline ve tamir edilemeyecek hasarlara sebep olur.

Garanti

- 1) Garanti, üretim hatalarından dolayı cihazda çıkan problemlerin çözümü için bedelsiz parça veya cihaz değişimini içermektedir.
- 2) Üretim hatalarından dolayı tamir edilemeyecek veya tekrar eden problemlerde, ürünün değiştirilmesi üreticinin takdirindedir.
- 3) Garanti aşağıdaki durumlarda hasarı karşılamaz:
 - a) Yanlış veya hatalı kullanım
 - b) Dikkatsizlikten doğan hasarlar
 - c) Talimatları ve uyarıları takip etmeme, yanlış kurulum ve bakım
 - d) Yetkisiz kişiler tarafından bakım ve onarım yapılması
 - e) Orijinal olmayan parça kullanımı
 - f) Taşıma
 - g) Cihaz boşken herhangi bir kıvırtma fonksiyonunun çalıştırılması
 - h) Üretim hatalarına bağlı olmayan herhangi bir durumdan kaynaklı hatalar. Kanunlar tarafından öngörülmüş talepler hariçtir.
- 4) Yanlış ve evsel olmayan kullanımlardan dolayı doğacak hasarlar garanti kapsamında değildir.
- 5) Üretici, kılavuz içinde yazan güvenlik talimatlarına özellikle kurulum ve cihaz bakım talimatlarına uygunsuzluktan doğan hasarlarda kişilerin ve evcil hayvanların yaralanmasından dolayı herhangi bir sorumluluk kabul etmez.
- 6) Değişim veya tamir garanti süresini geçmemelidir. Garanti, tüketilebilir parçaları (rezistans gibi) kapsamamaktadır.
- 7) Garanti, cihazın alındığını gösteren ve CASA BUGATTI tarafından hazırlanan garanti kartı makbuzu ile başlar.

SERVİS MERKEZİ

Cihaz hatası durumunda, üreticiye cihazı gönderecek olan yetkili BUGATTI satıcısı ile görüşün. Alıcı, garanti kapsamında olan veya olmayan tüm tamir işlemlerine ait nakliye masraflarını karşılamakla sorumludur. Mümkün ise, nakliye için cihazın orijinal paketlemesini saklayınız.



ÜRÜNÜN 2002/96/EC NOLU AVRUPA YÖNETMELİĞİNE GÖRE UYGUN OLARAK ORTADAN KALDIRILMASI.

Ürünün kullanım ömrü bittikten sonra, ev atılıyla birlikte çöpe atılması gerekir. Yerel çöp arıtma merkezlerine veya bu hizmeti sunan bayilere gönderilebilir. Ev aletlerinin ayıklanmış bir şekilde ortadan kaldırılması sayesinde, çevrede olumsuz sonuçların yaratılması ve uygunsuz bir biçimde ortadan kaldırılmasından kaynaklanacak sağlık sorunları önlenir ve önemli ölçüde enerji ve malzeme tasarrufu sağlamak için cihazı oluşturan maddeler geri kazanılır. Ürünün üstünde üstü çapraz işaretli bir tekerlekli çöp kutusu sembolü var ise, bu cihazın ev atıklarından ayrı bir şekilde ortadan kaldırılmasının gerektiği anlaşılır.

注意事项

尊敬的用户，感谢您的惠顾，选择了Volo-Casa Bugatti 的多士炉，与其他家用电器一样，使用此多士炉时要注意避免人员的烧伤或多士炉的损坏。

在第一次使用此多士炉前，请阅读所有的安装指示，使用和保养和安全指示。

在尚未完全熟悉此说明书之前，请勿使用此多士炉。

警告：不接受以下损坏所造成的责任：

故意不恰当地使用，而不是按照它的原本功能操作。

-没放面包，按档位键，连续使用多士炉

-由无授权的人员修理多士炉

-使用不属于原装的备件或附属零件

-用烤面包机来加热面包（1）时，可将烘烤档位调到最低档

说明书使用：

如需更详尽的资料，或问题未能在参考说明书后完全解决，请联系客户服务商CASA BUGATTI.

紧记保存好此说明书，以便传阅于下一个使用此多士炉的人士。

如果在使用多士炉之前丢失说明书，请向客户服务商CASA BUGATTI索求说明书或发邮件于 diva@casabugatti.it.

你可以在第一页找到说明书的内容，在你阅读使用说明书时，翻开第一页较便于阅读。

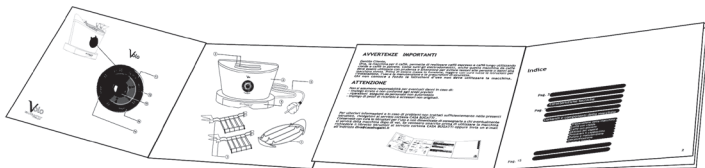

目录

第218页	技术方面的特征
页数. “	多士炉零件的描述
页数. “	多士炉的控制
第219 / 221	重要的安全维护
第222 页	安装和开启
第223 / 225 页	使用的建议和推荐
第223 页	烘烤
第224 页	再加热
第225 / 226 页	解冻
第226 页	半烤
第226 页	清理和保养
第226 页	发现并修理故障
第227 页	保修

技术方面的特征:

电源-参考机器后面的底部贴纸
电源功率-参考机器后面的底部贴纸
尺寸-大约320x200xh. 300mm
大身- 压固钢
重量-大约2.8kg
电源线长度- 大约10米
过热保护: 内置
拖斗-包括
证书-参考电器下面的底部贴纸
保修-依据附上的证书

烤炉零件的描述:

面包加热器 ①
三文治架的槽和面包片 ②
烤炉大身 ③
托盘 ④
带插头的电源线 ⑤
⑥

烤炉的控制键

控制键 ⑩
开启/停止键按钮 ⑪
解冻按钮 ⑫
再热按钮 ⑭
烘烤按钮 ⑮
半烤按钮 ⑯

重要的安全措施：

仔细阅读所有的指示。这个多士炉必须由成年人操控。在了解如何使用的情况下才能用。请保存好此说明书。

1. 为了防止对人造成严重的损伤，电击和火灾，请不要把电线，插头或多士炉放入水里或其他液体中。部分或全部的警告：DANGER OF BURNS! (烧伤危险!) PAY ATTENTION TO HOT SURFACES! (注意表面过热!)

2. 该家用电器是适用于家庭中和与以下的场合，比如商店，办公室或其他工作环境中的职工厨房区域；有农舍，旅客居住的酒店，汽车旅馆和其他的居民类型酒店，提供食宿环境。烤面包机也仅仅用于烤面包。不要做任何技术改良以避免风险危害。

3. 该家用电器适用于12岁及12岁以上或者那些智商有障碍人群使用，如果他们心智不成熟或者患有视力听力等疾病，或者缺乏经验和知识，则必须监督或指导其安全地使用这些家电从而让他们明白触碰这些家电是危险的。12岁以下小孩严禁使用和清洁该电器。确保家电放在12岁以下孩子不能接触到的地方。

4. 不允许触碰带电的电器零件。它们可能会引起电击或严重的人员损伤。连接电器到墙上的有额定电压的插座。此电压必须跟多士炉底部贴纸指示的电压一致。使用前确定你所使用的插座是接地的。使用多士炉时不可裸脚或带湿脚。

重要的安全措施：

5. 注意A: 带插头的电线，一条带插头短的电线是为了减少危险，它可能会缠卷物体，人可能会因此绊倒。它可能会卷进长的电线。长的可分开的电线或延长的电线是可以使用的，但是只有专业的电工确认符合电线规格后，它们只能使用。不允许使用插头/插座适配器。

如果使用长的可拆的电线或延长线。

- a) 可拆的电线或延长线的电器额定数跟多士炉底部贴纸标识的数值一致。
- b) 延长的电线应该是3线的/架杆式，并必须接地。
- c) 禁止将多士炉或电线靠近热的煤气炉或电（电炉上的）扁平烤盘，或烤箱。
- d) 禁止室外使用。

禁止电线吊于桌子或柜台的边缘或触碰到热的表面。

在多士炉有缺陷时，禁止用损坏的电线或插头操作多士炉。把多士炉退回给最近的授权的服务机构作检查或修理。不属生产商推荐使用的附属零件可能会导致火灾，电击或对人员造成严重的损伤。

6. 注意B: 确保小朋友不能玩多士炉，小朋友没有电器隐患的意识。

7. 把多士炉放于平稳的表面，确保脚牢固地支撑在平面上，避免电器翻倒。

禁止把多士炉放于或靠近热表面或靠近明火。

8. 注意C: 注意热表面，要借用手柄或捏手，或戴烤箱手套。当触碰很热的零件（如面包温热装置，三文治网和多士炉的表面时要额外注意。

绝对不能把手指放进槽内，当多士炉通电时，不可以从槽内拿出面包片。警告！DANGER OF BURNS! 在使用时，槽的周围变得非常热。

9. 注意D: 为了保证多士炉正确运行，把它放于平的表面，在光线完全充足，卫生的环境，有电插座。保持多士炉至少离墙壁10厘米。

重要安全措施:

10. 注意E: 严禁使用湿布或湿手触碰电器。不使用多士炉时或清理前请拔出多士炉的电线, 不允许拔出插头时用拉电线的方式。

在清洗, 安装或移除零件前允许多士炉冷却下来。多士炉必须用干的或稍微湿的布, 加几滴几滴中性防腐剂的清洁剂清洗, (严禁使用溶剂)。只许清洁多士炉表面的部分。

11. 比槽位和铝箔大的面包片不允许放进槽内, 因为容易引起火灾, 电击, 对人员造成严重的伤害。

12. 面包这类食品可能引起火灾。

火灾的危险: 被覆盖使用中的多士炉容易引起火灾。禁止多士炉放于靠近易燃物体如窗帘, 墙纸, 墙或类似物体。

13. 如果运行不顺, 在立刻跌落或拔出多士炉后, 严禁开启有故障的电器。必须由CASA BUGATTI服务中心修理。联系你的供销商和联系CASA BUGATTI, 发邮件于

14. 电器不是用外部计时器或分开的遥控系统操作的。

15. 当电器运行时, 表面温度可能是高的。

16. 面包会燃烧。因此 烤面包机不能在窗帘底下和靠近其他易燃品使用。必须要小心存放和使用。

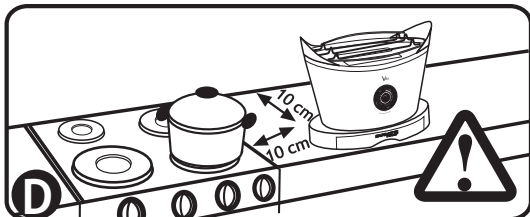
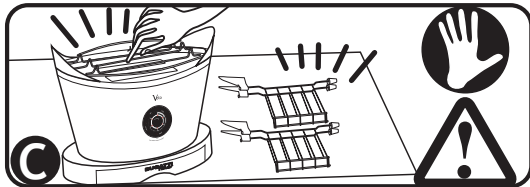
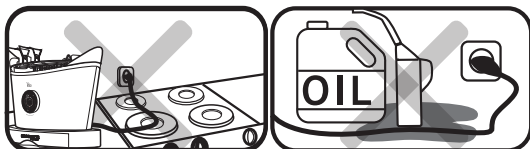
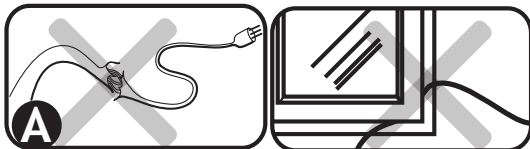

安装和开启:

原装的包装为邮寄速递而设计。保存好它，以防你需要把多士炉退回给供应商。在安装多士炉前，请参考以上说明书的安全指示的内容。

从包装拿出多士炉后，确认它的质量完好，确认无异物，如包装材料，保证卡意外掉进槽

(3) 在运输过程中或打开包装时

装多士炉的塑料袋应该远离小朋友，因为那可能有窒息的隐患。

当需要扫除在多士炉上的灰尘时，只要简单地用干软的布抹去灰尘。

在你完成以上的步骤后，严格依照安全指示，可以接电源使用。

连接电源：电可以是致命的。严格依照安全指示操作，把Volo多士炉电线插进插头后，电压要与多士炉底部贴纸的电压一致。

拔出电线，确保多士炉没有在运行，按停止-Stop键，等待多士炉停止运行和开启/停止键的等停止闪烁。当红灯停止闪烁使，把电线拔出墙的插座。不可以拉扯的方式拔出多士炉的电线。

确保你所使用的插座恰当地接地。

严禁使用损坏的电线。在保证它完好之后只使用一条延长线。（严格遵照安全指示第五点）

严禁允许零件带电压，如接触到水，会引起短路！！

（严禁遵照以上所述的安全指示内容）

当你第一次使用时，多士炉可能会发出刺激性味道，或少许烟雾。这是生产过程的正常现象。

此气味是无害的，且很快消失。不放面包而开启多士炉会造成不可恢复的后果，所以自然不属保修范围。

使用的建议和推荐：

- 1) 严格遵照上述详细的所有的安全，装配，试运转的指示。
- 2) 当插头（6）插入插座VoLo，发出“哔”声和开启/停止键的红灯（11）会亮。这是一个多士炉连接到电源很重要的指示。
- 3) 若无按按钮五分钟，多士炉进入睡眠状态，但是开启/停止键的红灯依然是开的，提醒多士炉接入电源。要继续操作，按Browning按钮（15）。
- 4) 不可烤太薄或断掉的面包片。
- 5) 不可烤在烘烤过程中会滴落的食物。除了给清洁带来困难外，滴落可能会造成火灾或电击。
- 6) 在使用多士炉前，清理托盘面包屑或掉落的食物式非常重要的。
- 7) 比槽（3）大的面包禁止放于槽内（3）。禁止放任何类型的铝箔纸或厨具进槽内，因为它们可能会引起火灾，电击，甚至人员伤亡。
- 8) 除非托盘（5）正确装进多士炉（4）内，否则不允许使用多士炉。在使用完后，每次都要拔出插头和清除托盘（5），遵照清洁和保养的指示操作。
- 9) 当你使用三文治夹（2）时，确保面包片和三文治接触到夹的底部。
当使用小圆面包加热器加热面包时，新月形面包或其他类型的面包，确保你把加热器正确放好放稳在多士炉的顶部。把食物放好在面包加热器上，使用烘烤功能（参看以下的烘烤功能）或在加热功能（参看以下的在加热功能）。当你使用面包加热器时，不允许把三文治夹放进槽内。

A) 烘烤功能

- 1) 把面包片放进多士炉的槽内或把面包片或三文治放进三文治夹内，把三文治夹放进槽内。另外，你可以使用此功能来加热面包片或新月形面包和小圆面包，把它们放在面包加热器上，不可使用也不可以把三文治夹放进槽内。
- 2) 选择烘烤颜色，VoLo提供你6种不用烘烤颜色程度的任你选择，从1到6。每次按控制键上的颜色选择键，VoLo发出“哔”声，红色灯亮着，灯跟相应的烘烤程度显示一致，数字调得越高，烘烤的程度就越高。
- 3) 当按开启/停止键，你会听到“哔”声，此键的红色灯闪着，（表示多士炉正在运行）。可以装着面包片的夹子或三文治夹夹自动地滑进槽内，烘烤就可以开始。
当烘烤完成，VoLo发出三声“哔”声，以装着面包片的架子或三文治夹夹自动地慢慢下滑至槽底，开启/停止键的红色灯停止闪烁，（包括烘烤功能）。但是依然是On-开着，表示多士炉已插接电源。
- 5) 如果你想在达到烘烤程度前停止烘烤功能，请按开启/停止键，装着面包片的架子或三文治夹夹自动地会慢慢下滑。开启/停止键的红色灯会停止闪烁（包括功能），但是依然是On，表示多士炉插接了电源。
- 6) 禁止从槽内拿出面包片或三文治夹，直至它们上升完毕。如果面包放置于面包盘，3声“哔”提醒操作已结束，可以拿出盘里的面包。警告：当触碰多士炉表面时，请使用手柄或捏手或带烤箱手套，包括面包盘和三文治夹。

B) 再热功能

- 1) 把面包片放进槽内，或把面包片/三文治放进三文治夹内。把三文治夹放进槽内。你还可以使用此功能在面包盘上加热面包，新月型面包：当你使用面包盘时，不可使用和不可把三文治夹放进槽内。
- 2) 按再热键，选择再热功能。此键蓝灯会亮着，表示此功能已被选择。
- 3) 按开启/停止键。你会听到“哔”声，此键的红色灯开始闪烁，表示多士炉正在运行。装着面包片的架子或三文治夹自动地慢慢下滑至槽，再热功能会开启和继续一段时间，由感应电子卡控制。
- 4) 当再热功能使用完毕，Volo会发出三声“哔”，装着面包片的架子或三文治夹自动地慢慢下滑至槽。开启/停止键的红色灯会停止闪烁，（包括再热功能），但是依然是ON，提醒的是多士炉插接着电源。
- 5) 在设置时间前停止再热功能，只需按启/停止键，装着面包片的架子或三文治夹自动地慢慢下滑至槽，开启/停止键的红色灯会停止闪烁，（包括再热功能），但是依然是ON，提醒的是多士炉插接着电源。
- 6) 禁止从槽内拿出面包片或三文治夹，直至它们上升完毕。如果面包放置于面包盘，3声“哔”提醒操作已结束，面包烤好，可以拿出盘里的面包。警告：当触碰多士炉表面时，请使用手柄或捏手或带烤箱手套，包括面包盘和三文治夹。

C) 解冻功能

- 1) 把冻结的面包放进槽内，把冻结的三文治放进三文治夹内并把三文治夹放进槽内。
- 2) 按解冻键。选择解冻功能。解冻键的蓝色灯会亮着，标识此功能已被选择了。
- 3) 选择烘烤颜色，Volo提供你6种不用烘烤颜色程度的任你选择，从1到6。每次按控制键上的颜色选择键，Volo发出“哔”声，红色灯亮着，灯与相应的烘烤程度显示一致，数字调得越高，烘烤的程度就越高。

使用建议和推荐

- 4) 在解冻的模式下，VoLo会自动地延长烘烤的周期，面包片/三文治先解冻，再烘烤。
 - 5) 按开启/停止键，VoLo会发出“哔”声，此键的红灯会开始闪烁，提示多士炉正在运行。装着面包片的架子或三文治夹自动地慢慢下滑至槽，解冻功能开始。
 - 6) 当烘烤功能完成，VoLo发出“哔”声，装着面包片的架子或三文治夹自动地慢慢下滑至槽，开启/停止键的红色灯会停止闪烁，（包括功能），但是依然是ON，提醒的是多士炉插接着电源。
 - 7) 如果你想在设置烘烤程度前停止烘烤功能，只需按启/停止键，装着面包片的架子或三文治夹自动地慢慢下滑至槽，开启/停止键的红色灯会停止闪烁，（包括功能），但是依然是ON，提醒的是多士炉插接着电源。
 - 8) 不可从槽内拿出面片或三文治夹，直到面包片或三文治夹上升完毕。
- D) 半烤功能-适用于烤面包片/小圆面包的一面。
- 1) 半烤功能是为了烤半边面包。此功能可以只烘烤进槽面包的其中一面，这样你可以得到烘烤后松脆的面包一面，而另一面是软的。
 - 2) 把面包/面包片放进槽内，或把它们放进三文治夹里，再把三文治夹放进槽内。
 - 3) 按半烤键来选择半烤功能。半烤键上的蓝色灯亮着标识此功能以被选定。
 - 4) 选择烘烤颜色，VoLo提供你6种不用烘烤颜色程度的任你选择，从1到6。每次按控制键上的颜色选择键，VoLo发出“哔”声，红色灯亮着，灯跟相应的烘烤程度显示一致，数字调得越高，烘烤的程度就越高。
 - 5) 当按开启/停止键，你会听到“哔”声，此键的红色灯闪着，（表示多士炉正在运行）。可以装着面包片的夹子或三文治夹夹自动地滑进槽内，半烤就可以开始。
 - 6) 当半烤完成，VoLo发出三声“哔”声，以装着面包片的架子或三文治夹夹自动地慢慢下滑至槽底，开启/停止键的红色灯停止闪烁，（包括半烤功能）。但是依然是On-开着，表示多士炉已插接电源。
 - 7) 如果你想在达到烘烤程度前停止半烤功能，请按开启/停止键，装着面包片的架子或三文治夹夹自动地会慢慢下滑。开启/停止键的红色灯会停止闪烁（包括功能），但是依然是On，表示多士炉插接了电源。
 - 8) 禁止从槽内拿出面包片或三文治夹，直至它们上升完毕。

清洁和保养

在不使用多士炉时或进行清洁时，注意都要拔去插头。禁止以拉扯电线的方式拔去插头。不可浸泡电线，插头或多士炉于水或其他液体，无论是部分浸泡还是完全浸泡。

- 1) 在清洁多士炉之前，拔去插头，不以拉扯电线的方式拔去插头。
- 2) 在安装或移除零件之前或清洁多士炉之前，等待多士炉冷却。
- 3) 只清洁多士炉外表。
- 4) 多士炉必须用干的或稍微湿的布，加几滴几滴中性防腐蚀的清洁剂清洗，（严禁使用溶剂）。
- 5) 控制键包括控制和操作按钮必须用软而干的布清洁。
- 6) 在从多士炉拿出面包盘，可以用水和中性清洁剂手洗。当再次使用面包盘，将之放置于多士炉上部前，请确认它们完全干燥。
- 7) 将两个三文治夹拿出多士炉后，它们可以用中性清洁剂手洗。在把它们放进槽内再次使用前，请确认它们完全干燥。
- 8) 清洁托盘，请遵照以下的步骤：
 - a) 将托盘推出凹处，从多士炉拿出托盘。
 - b) 用中性清洁剂手洗表面。
 - c) 在安装进多士炉前，请确保它完全干燥。确保托盘完全装对位置。
- 9) 如果面包卡在槽内，遵照以下简单的指示，把面包拿出。
 - a) 把插头拔出插座，不可拉扯电线。
 - b) 把多士炉翻转过来，轻轻地摇一摇，直到残渣掉出来。
 - c) 不可插进叉子或其他厨具至槽内，不弄出面包碎或其他事物残渣会损坏发热线，会造成人员损伤和财物的损坏。这类损伤会给下一个使用多士炉的人带来电击或严重的伤害。

故障处理和维修

若VoLo多士炉被损坏，类似不正常运行，立刻拔出插头。

如果遵照此说明书的指示，仍不能消除这些损伤，请与CASA BUGATTI方联系。不正确的维修会给用户带来人身危险。不恰当的维修所造成的人员伤亡或财物损失不归卖方的责任。此种情况下，保修卡权利失效。

无放面包而运行多士炉可能导致多士炉不可恢复。对此，保修权利无效。

保修

- 1) 保修卡的作用是免费更换或修理组成多士炉的零件，弥补生产过程的过失。。
- 2) 如果由于生产过程的过失，出现不能恢复的或重复的过失，生产商有自行决策权更换产品。
- 3) 此保修卡有效范围不包括以下原因造成的损坏：
 - a) 不正确或不恰当的使用。
 - b) 由于意外摔破或不小弄破造成的缺陷。
 - c) 不按照说明书或警告的指示，安装不当或维护不当。
 - d) 被不授权的人员维护或修改产品。
 - e) 用不属原装的备用零件。
 - f) 搬运过程造成的破损
 - g) 当操作多士炉功能键时，多士炉是空的。(无放进任何面包)
 - h) 其他不归咎于生产商的错误，任何法律未预想的申诉除外。
- 4) 此保修卡不保不恰当使用造成的损坏，特别是在室内使用。
- 5) 如果用户不能按照包括在此说明书的内的任何安全指示去执行，特别是不符合装配，使用和保养多士炉指示的情况，生产商没有责任接受任何直接或间接的对人，物体和动物造成的损伤，
- 6) 替换和修理产品不可超过保修期，保修不包括替换消耗品，例如电阻等。
- 7) 保修卡适用于有购买日期的收据和由CASA BUGATTI发行的收据保证卡。

服务中心

一旦多士炉有缺陷，联系授权的BUGATTI方，让它退回多士炉给生产商。

购买者负责所有的搬运和派遣费用，负责付包括或不包括在保证卡内的修理费用，如果可能，派遣之前，保持多士炉原样包装。



需要根据欧洲指示2002/96/EC处置产品。

在产品的使用寿命将结束时，产品不能送至在城市旁的废物场销毁。它可以送去地方授权的分类废料场，或给提供此服务的商人。分类地处理家用电器可以使对环境 and 健康造成的良好影响的，减少不恰当处理废物和材料再生化以制造重要能源和节省资源。贴在产品上的可移动垃圾箱的交叉标志表示此家用电器应该分类处理。

(DE) Alle Details des Textes wurden gewissenhaft geprüft. Das Unternehmen behält sich das Recht vor, Klarstellungen bereit zu stellen, falls im Text Druckfehler oder irreführender Informationen auftreten. Achtung: Das Unternehmen aktualisiert die Produktdetails in diesem Handbuch fortlaufend, einschließlich der Überarbeitung der technischen Daten, behält sich jedoch das Recht vor, Änderungen ohne vorherige Ankündigung vorzunehmen. Das Aussehen, die Form und Farbe des Produktes basieren auf dem realen Standardprodukt.

(ES) Todos los detalles del texto han sido revisados cuidadosamente. Nuestra compañía se reserva el derecho de proveer aclaraciones en el caso de que el texto contenga errores tipográficos o informaciones erróneas. Cuidado: Nuestra compañía se encarga de la actualización de todos los detalles del producto mostrados en el manual, incluyendo las especificaciones técnicas. No obstante se reserva la facultad de revisar el manual sin aviso previo. La perspectiva, la forma y el color del producto se inspiran al producto real estándar.

(PT) Todos os detalhes do texto foram devidamente verificados. A nossa empresa reserva-se o direito de fornecer qualquer outro esclarecimento no caso em que o texto apresente gralhas ou informações pouco claras. Atenção, A nossa Empresa mantém atualizados os detalhes do produto constantes no manual de instruções, incluindo as revisões das características técnicas; reserva-se a facultade de efetuar modificações sem pré-aviso. A prospetiva, a forma e a cor do produto foram inspiradas no produto real padrão.

(NL) Alle details van deze tekst zijn zorgvuldig gecontroleerd. Het bedrijf behoudt zich het recht voor om toelichting te bieden m.b.t. de tekst in het geval van drukfouten of misleidende informatie. Opmerking: Het bedrijf werkt de details van het product in deze handleiding bij, met inbegrip van de herziening van de technische specificaties en behoudt zich het recht voor om wijzigingen aan te brengen zonder waarschuwing vooraf. Het voorkomen, de vorm en de kleur van het product zijn gebaseerd op het huidige product.

(RU) Вся информация, изложенная в данном тексте, была тщательно проверена. Компания оставляет за собой право на предоставление любых пояснений, если в тексте имеются опечатки или же вводящая в заблуждение информация. Внимание: Компания обновляет информацию об изделии, содержащуюся в инструкции, включая пересмотр технических характеристик. Тем не менее, она оставляет за собой право на внесение изменений без предварительного уведомления. Вид, форма и цвет изделия похожи на его реальный, стандартный вариант.

(CS) Všechny detaily obsažené v textu byly pečlivě zkontrolovány. Firma si vyhradzuje právo poskytnout veškerá ujasnění v případě tiskových chyb nebo zavádějících informací. Pozor: Firma aktualizuje detaily týkající se výrobku obsažené v tomto návodu k používání, včetně revizí technických specifikací. Nicméně si vyhradzuje právo na provedení změn bez předchozího upozornění. Perspektiva, tvar a barva výrobku jsou inspirovány standardním skutečným výrobkem.

(RO) Toate detaliile textului au fost atent verificate. Fabrica isi rezerva dreptul de a furniza orice clarificari in cazul in care exista in text erori de imprimare sau informatii care induc in eroare. Atentie: Fabrica actualizeaza detaliile despre produs prezente in manualul de instructiuni, inclusiv revizuirea specificatiilor tehnice. Cu toate acestea, isi rezerva dreptul de a aduce modificari fara aviz in prealabil. In perspectiva, forma si culoarea produsului se inspira din produsul standard real.

(FI) Koko teksti on tarkistettu yksityiskohtaisesti. Yritys pidättää itselleen oikeuden antaa lisäselvityksiä, jos tekstissä on painovirheitä tai harhaanjohtavia tietoja. Huomio: Yritys pitää käyttöohjeessa olevat tuotetiedot (myös teknisten tietojen korjaukset) päivitettyinä. Se pidättää itselleen kuitenkin oikeuden tehdä muutoksia ilman ennakoilmoitusta. Näytetyt ulkonäkö, muoto ja väri vastaavat todellista vakiotuotetta.

(GR) Όλες οι πληροφορίες του κειμένου έχουν ελεγχθεί προσεκτικά. Η εταιρεία μας διατηρεί το δικαίωμα να παρέχει τυχόν διευκρινίσεις σε περίπτωση ύπαρξης τυπογραφικών λαθών ή παραπλανητικών πληροφοριών.

Προσοχή: η εταιρεία ενημερώνει τακτικά τα στοιχεία του προϊόντος που περιλαμβάνονται στο εγχειρίδιο χρήσης, συμπεριλαμβανομένων και των τεχνικών προδιαγραφών. Επιφυλάσσεται επίσης του δικαιώματος να επιφέρει τροποποιήσεις χωρίς ουδεμία προειδοποίηση. Η εμφάνιση, το σχήμα και το χρώμα του προϊόντος βασίζονται σε τυπικά χαρακτηριστικά πραγματικών προϊόντων.

(SV) All information i texten har kontrollerats noggrant. Företaget förbehåller sig rätten att komma med förtydliganden av texten i händelse av tryckfel eller vilseledande information.

Viktigt! Företaget uppdaterar kontinuerligt produktinformationen i denna bruksanvisning vilket även inbegriper revision av tekniska data. Företaget förbehåller sig rätten att göra ändringar utan föregående meddelande. Produktens utseende, form och färg bygger på den verkliga produkten i standardutförande.

(DA) Samtlige specifikationer i teksten er blevet nøje kontrolleret. Virksomheden forbeholder sig ret til at meddele en hvilken som helst præcisering i tilfælde af trykfejl eller vildledende oplysninger i teksten.

Advarsel: Virksomheden holder produktspecifikationerne i brugsanvisningen opdateret, inkl. ændringer i de tekniske specifikationer. Virksomheden forbeholder sig imidlertid ret til at udføre ændringer uden forudgående varsel. Produktets udseende, form og farve følger det reelle standardprodukt.

(UK) Усі деталі тексту старанно перевірені. Наша компанія зберігає повне право пояснити опрацювання тексту, якщо наявна будь-яка помилка друку або оманлива інформація.Примітка: будь ласка, прийміть до уваги, що наша компанія підтримує в оновленому стані усі деталі виробу, представлені в інструкції, включно з технічною специфікацією. Ми зберігаємо за собою право редагувати інструкцію без попереднього повідомлення. Вигляд, форма і колір усіх виробів ґрунтуються на стандарті дійсних фізичних виробів.

(AR)

تم تدقيق جميع تفاصيل النص بعناية. الشركة تحتفظ بحقها بتقديم أي توضيح في حال وجود أخطاء طباعة أو معلومات مضللة في النص.
تنبيه: الشركة تحافظ على تحديث تفاصيل المنتج الموجودة في كتيب التعليمات بما فيها مراجعة الخصائص الفنية؛ الشركة تحتفظ بحقها بإدخال التعديلات دون إذار مسبق. المظهر، الشكل ولون المنتج مستوحاة من المنتج الواقعي المعياري.

(TR) Metnin tüm detayı dikkatli bir şekilde kontrol edildi. Herhangi bir basım hatası veya yanlış bilgilendirme durumunda firmamız metnin detaylı bir şekilde anlatma hakkına sahiptir. Not: Teknik detayları dahil olmak üzere, firmamız talimatlarda gösterildiği gibi her ürünü güncel şekilde tutmaktadır. Ön ihtar olmadan talimat kitapçığını düzenleme hakkına sahibiz. Tüm ürünlerin dış görünümü, şekli ve rengi ürünlerin fiziksel haline göredir.

(IT) Tutti i dettagli del testo sono stati attentamente controllati. L'azienda si riserva il diritto di fornire qualsiasi chiarimento in caso nel testo ci siano errori di stampa o informazioni fuorvianti. Attenzione: L'azienda mantiene aggiornati i dettagli di prodotto presenti nel manuale istruzioni, incluse le revisioni delle specifiche tecniche; si riserva comunque la facoltà di apportare modifiche senza preavviso. La prospettiva, la forma e il colore del prodotto si ispirano al prodotto reale standard.

(EN) All the details of the text have been carefully checked. Our company reserves full right to explain the elaboration of the text if there is any printing error or misleading information. Note: Please be reminded that our company keeps updated every product detail shown on the instruction book, including technical specification. We reserve to revise the instruction book without prior notice. All product' outlook, shape and color are based on the standard of actual physical products.

(FR) Tous les détails du texte ont été contrôlés attentivement. Notre entreprise se réserve le droit de fournir tous les éclaircissements qui s'imposeront au cas où le texte contiendrait des erreurs d'impression ou des informations trompeuses. Attention : Nous continuerons de mettre à jour les détails de produit présents dans le manuel d'instructions, compris les révisions des spécifications techniques. Nous nous réservons toutefois la faculté d'apporter des modifications sans préavis. La perspective, la forme et la couleur du produit s'inspirent du produit standard réel.

(ZH)

特别声明

本资料上所有内容均经过认真核对，如有任何印刷错漏或内容上的误解，本公司保留解释权。

另：产品若有技术改进，会编入新版说明书中，恕不另行通知；产品外观、颜色如有改动，以实物为准。

"See on the internal pages: (DE), (ES), (PT), (NL), (RU), (CS), (RO), (FI), (GR), (SV), (DA), (UK), (AR), (TR)"

Ilcar di Bugatti S.r.l.
via Industriale, 69
25065 Lumezzane (BS)-Italia
tel. +39.030.89.280
fax +39.030.89.28.250
www.casabugatti.com
diva@casabugatti.it

