

Jolie & Milk

ISTRUZIONI PER L'USO

OPERATING INSTRUCTIONS

MODE D'EMPLOI

BEDIENUNGSANLEITUNG

INSTRUCCIONES DE USO

INSTRUÇÕES DE UTILIZAÇÃO



LEGGERE
ATTENTAMENTE
LE ISTRUZIONI

READ THE
INSTRUCTIONS
CAREFULLY

LIRE
ATTENTIVEMENT
LES INSTRUCTIONS

DIE
BEDIENUNGSANLEITUNG
AUFMERKSAM LESEN

LEER ATENTAMENTE
LAS INSTRUCCIONES

LER ATENTAMENTE
AS INSTRUÇÕES

Congratulazioni!

Gentile Cliente ci congratuliamo per aver scelto la macchina da caffè espresso Lavazza A MODO MIO e la ringraziamo per la fiducia accordataci.

Prima di mettere in funzione la macchina, consigliamo di leggere attentamente le istruzioni per l'uso che spiegano come utilizzarla, pulirla e mantenerla in perfetta efficienza. Non ci resta che augurarle la preparazione di tanti ottimi caffè grazie a Lavazza!

Welcome!

Dear Customer thank you for purchasing the Lavazza A MODO MIO espresso coffee machine and for choosing our company.

Before operating the machine, we recommend you carefully read the operating instructions that explain how to use, clean and maintain it in perfect working order. We hope you enjoy brewing authentic Italian coffee, thanks to Lavazza!

Félicitations!

Cher Client, vous avez choisi le système espresso Lavazza A MODO MIO et nous vous remercions de votre confiance. Avant de mettre votre machine en marche, nous vous recommandons de lire attentivement ce mode d'emploi. Il vous explique comment utiliser, nettoyer et conserver votre machine en parfait état de fonctionnement. Nous vous souhaitons d'intenses moments de dégustations.

Herzlichen Glückwunsch!

Sehr geehrter Kunde, wir gratulieren Ihnen zum Kauf dieser Espresso-Maschine Lavazza A MODO MIO und wir danken Ihnen für das Vertrauen, das Sie uns entgegenbringen. Bevor Sie die Maschine in Betrieb nehmen, empfehlen wir Ihnen, die Gebrauchsanweisung aufmerksam zu lesen, in der der Gebrauch, die Reinigung und die Pflege beschrieben werden. Nun wünschen wir Ihnen viel Spaß bei der Zubereitung von vielen köstlichen Kaffees mit Lavazza!

¡Enhorabuena!

Estimado cliente, enhorabuena por haber elegido la máquina de café espresso Lavazza A MODO MIO y gracias por confiar en Lavazza. Antes de poner la cafetera en marcha, le aconsejamos que lea atentamente las instrucciones de uso, donde se explica cómo utilizarla, limpiarla y mantenerla en condiciones óptimas.

¡Le deseamos que disfrute preparando infinidad de cafés excepcionales gracias a Lavazza!

Parabéns!

Estimado cliente, felicitamo-lo por ter escolhido a máquina de café espresso Lavazza A MODO MIO e agradecemos a confiança que depositou em nós.

Antes de colocar a máquina em funcionamento, aconselhamos que leia atentamente as instruções de utilização que explicam como a mesma deve ser utilizada, limpa e mantida de forma perfeitamente eficiente. Só nos resta desejar-lhe a preparação de muitos ótimos cafés graças à Lavazza!

⚠ Destinazione d'uso:

Questo apparecchio è destinato ad essere utilizzato nelle applicazioni domestiche e similari quali:

- nelle zone per cucinare riservate al personale nei negozi, negli uffici e in altri ambienti professionali;
- nelle fattorie;
- utilizzo da parte di clienti di alberghi, motel e altri ambienti a carattere residenziale;
- negli ambienti tipo bed and breakfast.

L'uso improprio dell'apparecchio può causare possibili infortuni.

È vietato apportare modifiche tecniche. L'apparecchio può essere utilizzato da bambini di età non inferiore a 8 anni e da persone con ridotte capacità fisiche, sensoriali o mentali, o prive di esperienza o della necessaria conoscenza, purché sotto sorveglianza oppure dopo che le stesse abbiano ricevuto istruzioni relative all'uso sicuro dell'apparecchio e alla comprensione dei pericoli ad esso inerenti.

I bambini non devono giocare con l'apparecchio. Tenere l'apparecchio e il suo cavo di alimentazione fuori dalla portata dei bambini di età inferiore a 8 anni.

La pulizia e la manutenzione destinata ad essere effettuata dall'utente non deve essere eseguita da bambini se non sotto supervisione diretta e di età superiore agli 8 anni.





⚠ Ubicazione:

Sistemare la macchina per caffè in un posto sicuro, dove nessuno possa rovesciarla o venirne ferito. Non tenere la macchina a temperatura inferiore a 5°C poiché il gelo potrebbe danneggiarla. Non usare la macchina per caffè all'aperto.

Non posare la macchina su superfici molto calde e/o nelle vicinanze di fiamme libere. La macchina per caffè quando è in uso non deve essere collocata in un armadio.

⚠ Alimentazione di corrente:

Collegare la macchina per caffè soltanto a prese di corrente adeguate e provviste di messa a terra. La tensione deve corrispondere a quella indicata sulla targhetta della macchina.

-  **Cavo d'alimentazione:**
Non usare la macchina per caffè se il cavo d'alimentazione è difettoso.
Se il cavo d'alimentazione è danneggiato, esso deve essere sostituito dal costruttore o dal suo servizio di assistenza tecnica, in modo da prevenire ogni rischio.
Non far passare il cavo d'alimentazione per angoli e su spigoli vivi, sopra oggetti molto caldi e proteggerlo dall'olio.
Non portare o tirare la macchina per caffè tenendola per il cavo.
Non estrarre la spina tirandola per il cavo; non toccarla con le mani bagnate.
Evitare che il cavo d'alimentazione cada liberamente da tavoli o scaffali.
-  **Pericolo di folgorazione:**
Non mettere mai a contatto dell'acqua le parti sotto tensione e/o corrente.
Questo apparecchio non deve essere immerso.
-  **Protezione bambini al di sotto degli 8 anni:**
Tenere i bambini sotto supervisione, per evitare che giochino con l'apparecchio.
I bambini non si rendono conto del pericolo connesso agli elettrodomestici.
Non lasciare alla loro portata i materiali utilizzati per imballare la macchina.
-  **Pericolo di ustioni:**
Non toccare le parti calde (gruppo porta capsula, etc.) subito dopo l'uso dell'apparecchio. Durante l'erogazione della bevanda prestare attenzione ad eventuali schizzi di liquido caldo.
-  **Pulizia:**
Prima di pulire la macchina, è indispensabile scollegare la spina dalla presa di corrente ed aspettare che la macchina si raffreddi. Non immergere la macchina nell'acqua! È severamente vietato cercare d'intervenire all'interno della macchina. Sostituire l'acqua nel serbatoio dopo 3 giorni di inutilizzo.
Per evitare di danneggiare l'apparecchio non utilizzare detergenti alcalini per la pulizia, bensì un panno morbido e un detergente delicato.



Custodia della macchina:

Quando la macchina rimane inutilizzata per un periodo prolungato, staccare la spina dalla presa e custodirla in luogo asciutto e non accessibile ai bambini. Proteggerla dalla polvere e dallo sporco.



Riparazioni / Manutenzione:

Nel caso di guasti, difetti o sospetto di difetto dopo una caduta, staccare subito la spina dalla presa. Non mettere in funzione una macchina difettosa. Soltanto i Centri di Assistenza Autorizzati Lavazza possono effettuare interventi e riparazioni. Nel caso di interventi non eseguiti a regola d'arte, si declina ogni responsabilità per eventuali danni.



Serbatoio acqua:

Immettere nel serbatoio soltanto acqua fresca potabile non gasata. Non mettere in funzione la macchina se non c'è acqua a sufficienza nel serbatoio.



Vano capsule:

Nel vano capsule devono essere inserite solo capsule Lavazza **A MODO MIO** o compatibili; non inserire le dita o qualsiasi altro oggetto. Le capsule sono da usarsi una sola volta.



Smaltimento della macchina a fine vita:

INFORMAZIONE AGLI UTENTI: il simbolo del cassonetto barrato riportato sull'apparecchiatura o sulla sua confezione indica che il prodotto alla fine della propria vita utile deve essere raccolto separatamente dagli altri rifiuti.

L'utente dovrà, pertanto, conferire l'apparecchiatura giunta a fine vita agli idonei centri di raccolta differenziata dei rifiuti elettrici ed elettronici.

L'adeguata raccolta differenziata per l'avvio successivo dell'apparecchiatura dismessa al riciclo, al trattamento e allo smaltimento ambientalmente compatibile contribuisce ad evitare possibili effetti negativi sull'ambiente e sulla salute e favorisce il reimpiego e/o riciclo dei materiali di cui è composta l'apparecchiatura.

Lo smaltimento abusivo del prodotto da parte dell'utente comporta l'applicazione delle sanzioni amministrative previste dalla normativa vigente.

CONTENUTO DELLA CONFEZIONE *

- Macchina *Jolie&Milk*
- Kit di benvenuto composto da 9 capsule assortite Lavazza **A MODO MIO** e brochure Lavazza **A MODO MIO** (incluso solo in alcuni paesi)

- Libretto di istruzioni
- Guida rapida
- Foglio garanzia

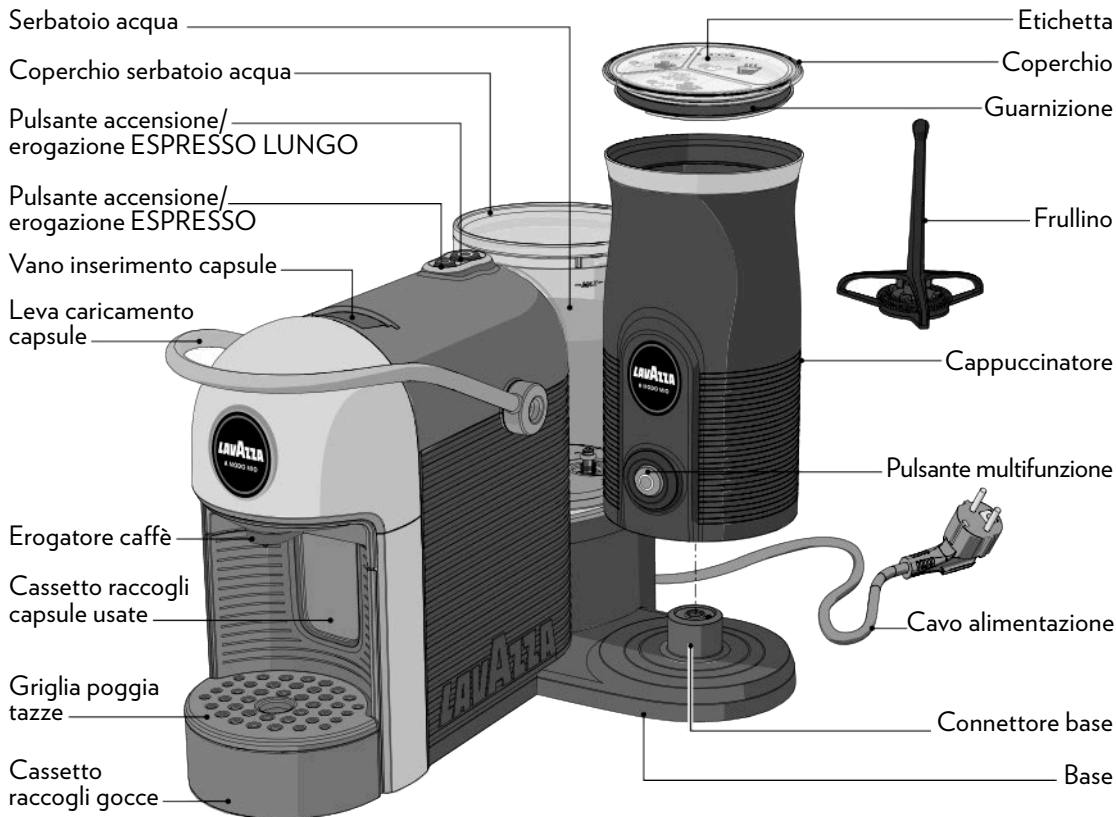

* Le caratteristiche ed il contenuto della confezione possono variare in base al mercato di riferimento

Accensione

Premere uno dei due tasti di accensione/erogazione per accendere la macchina.

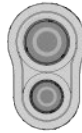

Riscaldamento

I tasti di accensione/erogazione lampeggiano con luce bianca.

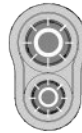

Macchina pronta (in temperatura)

I tasti di accensione/erogazione sono accesi con luce fissa bianca.



Erogazione ESPRESSO (30 cc)

1. Premere il tasto ESPRESSO;
2. Durante l'erogazione il tasto lampeggia;

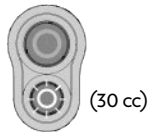

(30 cc)



Erogazione ESPRESSO LUNGO (60 cc)

1. Premere il tasto ESPRESSO LUNGO;
2. Durante l'erogazione il tasto lampeggia.

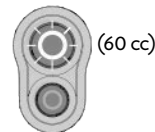

(60 cc)

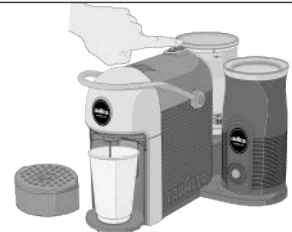

Mancanza acqua durante erogazione ESPRESSO

Aggiungere acqua e ripremere il tasto.

**Mancanza acqua durante erogazione ESPRESSO LUNGO**

Aggiungere acqua e ripremere il tasto.

**Stand-by**

Dopo 9 minuti di inutilizzo la macchina passa in modalità stand-by.

- È possibile portare la macchina in modalità stand-by manualmente, prima dei 9 minuti, premendo contemporaneamente i pulsanti per 3 secondi.

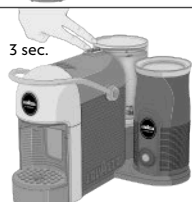
**Programmazione dose caffè**

1. Premere e mantenere premuto uno dei due tasti per almeno 3 secondi.
2. Il tasto lampeggia.
3. Raggiunta la quantità di caffè rilasciare il tasto.

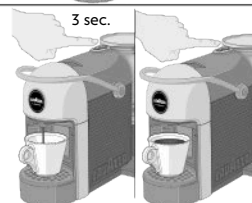
**Cassetto capsule usate pieno**

1. Entrambi i tasti lampeggianti veloci di colore bianco.
2. Vuotare il cassetto capsule usate e premere un tasto di accensione/erogazione per resettare la macchina

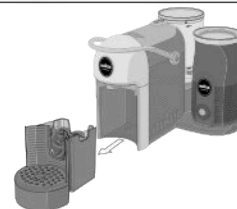
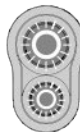

Cappuccinatore - Riscaldare e Montare il Latte

1. Premere una volta il tasto multifunzione.
2. Dopo 1-2 secondi l'apparecchio emette un breve segnale acustico.
3. Il tasto si accende con luce bianca lampeggiante.
4. L'apparecchio inizia la preparazione.
5. L'apparecchio emette un doppio segnale acustico per segnalare la fine del ciclo di montaggio.

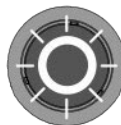

Cappuccinatore - Riscaldare il Latte

1. Premere velocemente due volte il tasto multifunzione.
2. L'apparecchio emette un doppio segnale acustico.
3. Il tasto multifunzione si accende con luce bianca lampeggiante lenta.
4. L'apparecchio inizia la preparazione.
5. L'apparecchio emette un doppio segnale acustico per segnalare la fine del ciclo di montaggio.

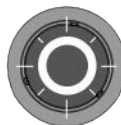

Cappuccinatore - Montare il Latte a Freddo

1. Premere e mantenere premuto il tasto multifunzione per almeno 3 secondi.
2. L'apparecchio emette un lungo segnale acustico.
3. Il tasto multifunzione si accende con luce bianca lampeggiante rapida.
4. L'apparecchio inizia la preparazione.
5. Il processo di montaggio dopo circa 1 minuto si interrompe automaticamente.
6. L'apparecchio emette un doppio segnale acustico per segnalare la fine del ciclo di montaggio.

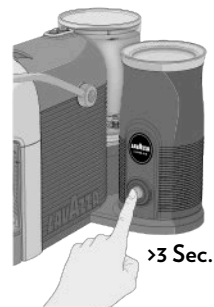
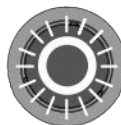

Macchina guasta

1. Spie dei tasti accese lampeggianti di colore rosso.
2. Rivolgersi al Servizio Clienti Lavazza.

Rosso

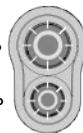

Rosso

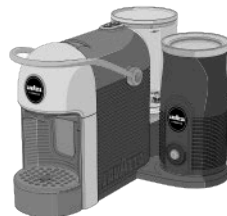
**Cappuccinatore surriscaldato**

1. Spia del tasto accesa lampeggiante di colore rosso.
2. Attendere qualche minuto e riprovare.

Rosso

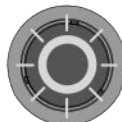

! Non si assumono responsabilità per eventuali danni in caso di:

- impiego errato e non conforme agli scopi previsti;
- riparazioni non eseguite presso centri d'assistenza autorizzati Lavazza;
- manomissione del cavo d'alimentazione;
- manomissione di qualsiasi componente della macchina;
- impiego di pezzi di ricambio e accessori non originali;
- mancata decalcificazione;
- stoccaggio in locali al di sotto di 4°C;
- utilizzo in locali con temperatura inferiore a 10°C o superiore a 40°C;
- utilizzo in locali con umidità relativa superiore al 95%;
- utilizzo di capsule non compatibili.

In questi casi viene a decadere la garanzia.

AVVIAMENTO MACCHINA

! Posizionare la macchina su una superficie piana e stabile, lontano da acqua e fonti di calore. Non collegare la macchina all'alimentazione elettrica. I danni causati alla macchina a causa della mancata osservanza di queste indicazioni non sono coperti da garanzia.

i Eliminare tutto il materiale di imballaggio e controllare che siano presenti tutti i componenti.

1 Sollevare e rimuovere il coperchio, dopodiché estrarre il serbatoio dell'acqua.

2 Risciacquare il serbatoio prima di utilizzarlo.

3 Riempire il serbatoio dell'acqua fino al livello MAX indicato, usando soltanto acqua fresca potabile non gasata. Rimontare il serbatoio e richiudere con il coperchio.

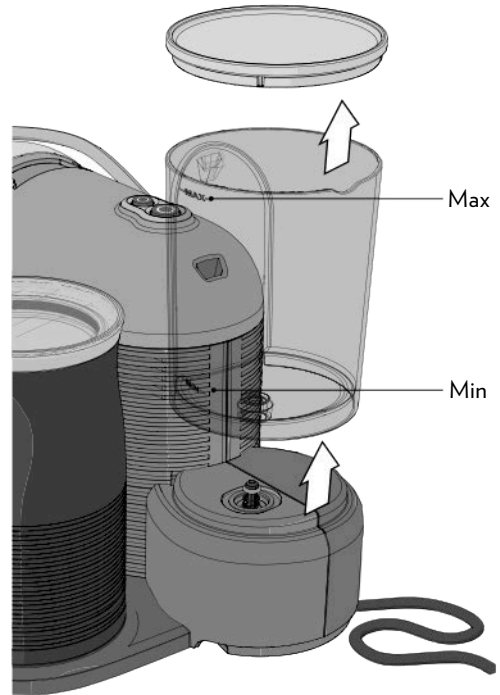

! Acqua calda e altri liquidi possono danneggiare il serbatoio e la macchina. Non mettere in funzione la macchina senza acqua: accertarsi che ve ne sia a sufficienza all'interno del serbatoio.

- 4** La macchina nella parte posteriore è dotata di due possibili uscite per il cavo di alimentazione. Utilizzare la più adatta alle proprie esigenze.

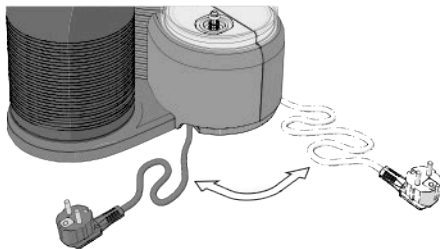

- 5** Inserire la spina di alimentazione nella presa di corrente.

- 6** Premere uno dei due pulsanti di accensione/erogazione per accendere la macchina.

- 7** La macchina inizia il ciclo di riscaldamento. I pulsanti di accensione/erogazione cominciano a lampeggiare con luce di colore bianca.



- i** *Premendo il pulsante di accensione/stand-by/erogazione durante il ciclo di riscaldamento è possibile prenotare la bevanda che verrà erogata dopo la fine del ciclo.*

- 8** La macchina è pronta quando i pulsanti di accensione/erogazione sono accesi con luce fissa bianca.

- 9** Al primo avviamento effettuare un'erogazione di almeno 0,5 litri d'acqua senza capsula, posizionando un contenitore sotto l'erogatore del caffè.

FUNZIONE STAND-BY

- i** *Per garantire il risparmio energetico, dopo 9 minuti di inutilizzo la macchina passerà automaticamente alla modalità stand-by.*

È possibile portare la macchina in modalità stand-by manualmente, prima dei 9 minuti, premendo contemporaneamente i pulsanti per 3 secondi. Tale stato è segnalato dallo spegnimento dei pulsanti.

Premendo uno dei due pulsanti è possibile riattivare la macchina.

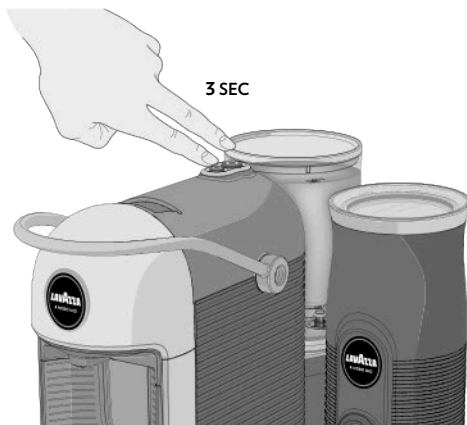

AVVIAMENTO CAPPUCCIATORE

i Al primo utilizzo dell'apparecchio o dopo un lungo periodo di inattività, pulirlo accuratamente nel modo indicato nel capitolo "MANUTENZIONE E PULIZIA".

! Questo apparecchio può essere messo in funzione solo con gli accessori originali forniti dal produttore. Non si assumono responsabilità in caso di danni provocati da un uso errato del cappuccinatore o dalla non osservanza delle indicazioni riportate in questo manuale.

Al primo utilizzo del cappuccinatore rimuovere tutti gli imballaggi di cartone e plastica. Inserire il cappuccinatore sulla base elettrica, fare attenzione che sia posizionato correttamente.

i All'inserimento del cappuccinatore sulla base, l'apparecchio emette un lungo segnale acustico.

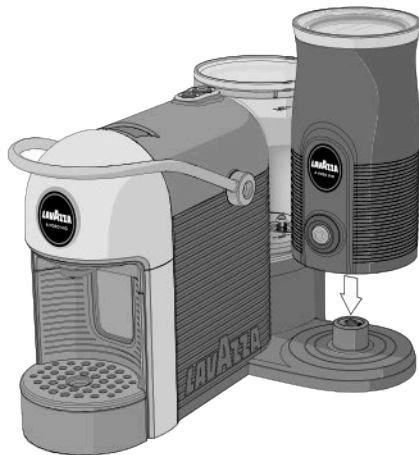

! Questo apparecchio è stato studiato unicamente per riscaldare e montare il latte. Non inserire altri tipi di sostanze liquide o solide nel recipiente, al di fuori di quelle indicate da Lavazza. Non lasciare incustodito il cappuccinatore quando è in funzione.

Accertarsi che la zona di contatto della base sia pulita e asciutta.

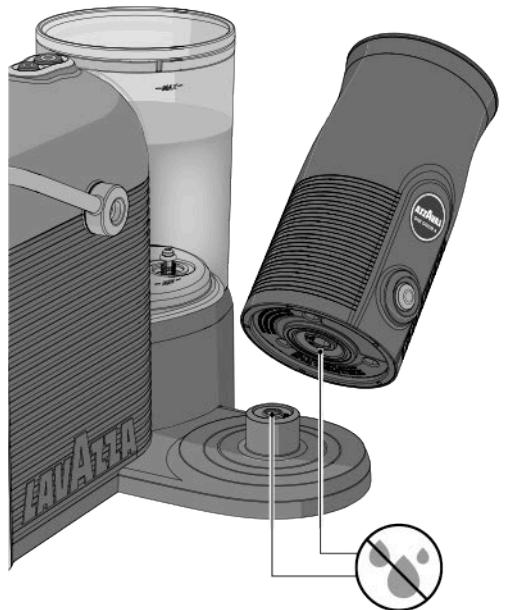

QUANTITÀ DI RIEMPIMENTO

Rispettare sempre i livelli riportati all'interno del cappuccinatore.

- !** Non mettere in funzione il cappuccinatore vuoto o con una quantità di latte inferiore al livello **MIN** (60 ml). Ciò potrebbe causare il surriscaldamento dell'apparecchio.

In caso di surriscaldamento, l'apparecchio si spegnerà automaticamente.

Non riempire il cappuccinatore oltre il livello **MILK**, potrebbero verificarsi schizzi di latte caldo.

Per riscaldare e montare il latte riempire il cappuccinatore con un massimo di 120 ml (livello **FOAM**).

Per riscaldare e amalgamare il latte, riempire il cappuccinatore con un massimo di 180 ml (livello **MILK**).

MILK
(180 ml)

FOAM
(120 ml)

MIN.
(60 ml)

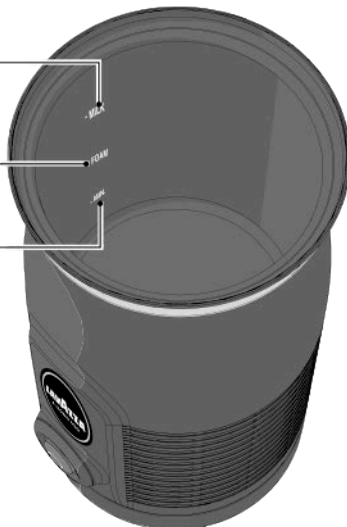

INSERIMENTO ACCESSORI

- !** Non utilizzare il cappuccinatore senza avere inserito il frullino.

- 1** Togliere il coperchio dal cappuccinatore.
- 2** Inserire il frullino all'interno del cappuccinatore.

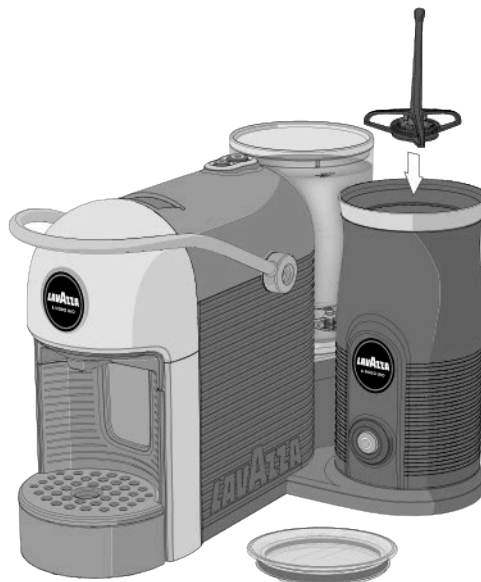

- 3** Posizionare il coperchio sul cappuccinatore.

CICLO DI PULIZIA PRIMO UTILIZZO

Prima di utilizzare l'apparecchio effettuare un ciclo di pulizia preliminare.

- 1 Togliere il coperchio e riempire il cappuccinatore con acqua fresca potabile non gasata fino al segno di livello **MILK** (180 ml).



- 2 Posizionare il coperchio sul cappuccinatore.

- 3 Premere il pulsante multifunzione per avviare il ciclo di pulizia.

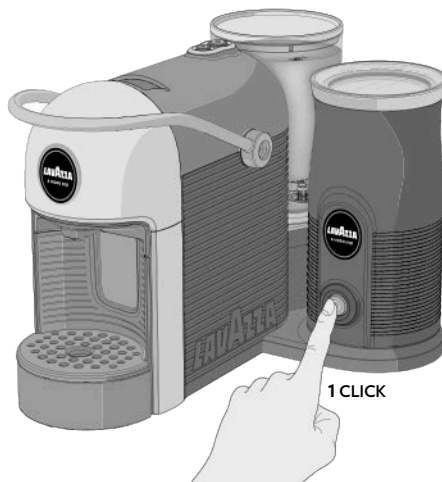

- 4 L'apparecchio emette un doppio segnale acustico per segnalare la fine del ciclo di pulizia.
- 5 Rimuovere il cappuccinatore dalla base, svuotarlo e pulire tutti i suoi componenti.

EROGAZIONE ESPRESSO

i Accertarsi che i pulsanti di accensione/erogazione siano accesi con luce fissa bianca.

! Non introdurre mai le dita o oggetti nel vano di inserimento capsula.

Nel vano inserimento capsula devono essere inserite esclusivamente capsule Lavazza **A MODO MIO** o compatibili.

Le capsule monodose sono predisposte per erogare un solo caffè/prodotto.

NON riutilizzare le capsule dopo il loro impiego.

L'inserimento di 2 o più capsule contemporaneamente provoca il malfunzionamento della macchina.

1 Posizionare la tazzina sotto l'erogatore caffè per un espresso classico.

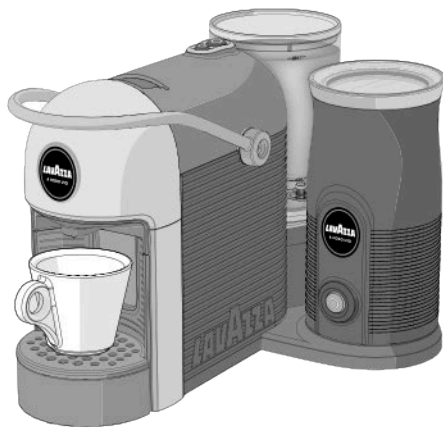

2 Rimuovere il cassetto raccogli gocce per utilizzare tazze o bicchieri di diverse dimensioni per un caffè lungo.

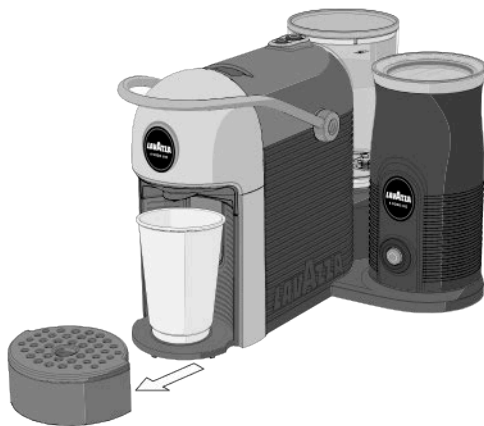

i Se durante il ciclo di erogazione viene interrotta l'alimentazione elettrica ripristinare l'alimentazione elettrica e ricominciare la procedura di erogazione caffè.

i Se durante il ciclo di erogazione manca l'acqua all'interno del serbatoio, la mancanza dell'acqua verrà segnalata con LED bianco fisso sul tasto selezionato, mentre sull'altro tasto il LED inizierà a lampeggiare, quindi procedere come segue:

- Riempire il serbatoio acqua fino al livello MAX indicato.
- Premere il pulsante di accensione/erogazione precedentemente selezionato. Il pulsante inizierà a lampeggiare e riprenderà la procedura di erogazione caffè.

i Dopo 5 erogazioni i pulsanti di accensione/erogazione cominceranno a lampeggiare velocemente con luce di colore bianco, per indicare che il cassetto raccogli capsule è pieno. Svuotare il cassetto raccogli capsule e premere un pulsante per resettare la macchina. Ora è possibile effettuare una nuova erogazione.

- 3** Sollevare la leva caricamento capsule fino al suo blocco per aprire il vano inserimento capsule.

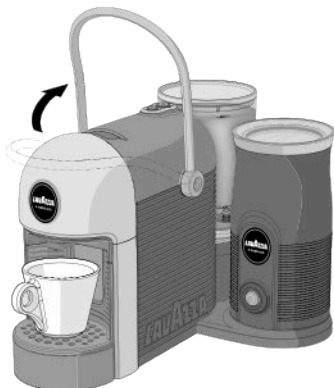

- 4** Inserire una capsula Lavazza **A MODO MIO** o compatibile nel vano inserimento capsule.



- 5** Abbassare la leva caricamento capsule per chiudere il vano inserimento capsule.

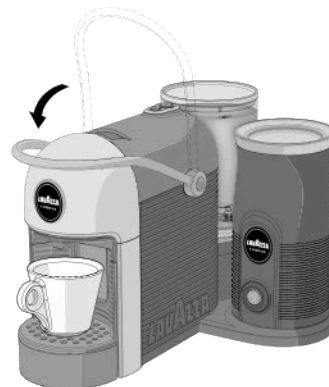

- 6** Premere il tasto **ESPRESSO** (30 cc) o **ESPRESSO LUNGO** (60 cc) per iniziare l'erogazione.
La macchina termina l'erogazione una volta raggiunta la dose di caffè programmata.



- i** Durante l'erogazione il pulsante di accensione/erogazione selezionato è acceso con luce lampeggiante bianca. Per una nuova erogazione attendere che il pulsante di accensione/erogazione selezionato sia acceso con luce fissa bianca.

PROGRAMMAZIONE DOSE CAFFÈ

i *La programmazione della dose va eseguita utilizzando sempre lo stesso tasto; qualsiasi intervento sull'altro tasto verrà ignorato. La quantità programmata di caffè erogato può essere modificata ripetendo la programmazione.*

- 1** Sollevare la leva caricamento capsule fino al suo blocco per aprire il vano inserimento capsule.
- 2** Inserire una capsula Lavazza **A MODO MIO** o compatibile nel vano inserimento capsule.



- 3** Abbassare la leva caricamento capsule per chiudere il vano inserimento capsule.

- 4** Premere e mantenere premuto uno dei due tasti di erogazione caffè per almeno 3 secondi. Il tasto selezionato lampeggerà e la macchina entrerà in modalità di programmazione.

- 5** Una volta raggiunta la quantità di caffè desiderata interrompere l'erogazione rilasciando il tasto.

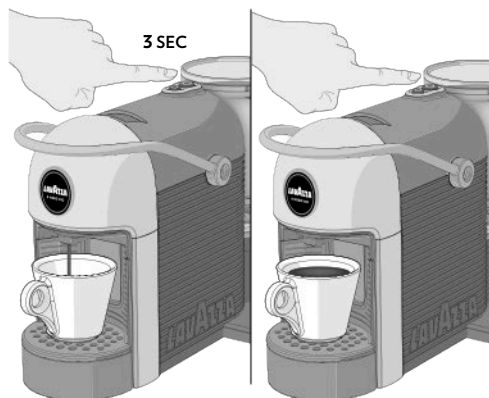

i *Se la programmazione della dose supera la quantità massima consentita (250 cc) la macchina ferma l'erogazione automaticamente, il tasto di erogazione lampeggia e rimane in memoria la dose dell'ultimo valore programmato. Se viene a mancare l'alimentazione durante la programmazione rimane in memoria l'ultimo valore programmato. Se durante una programmazione dose avviene una segnalazione di mancanza acqua la macchina smetterà di erogare e la dose che si stava impostando non verrà salvata. Una volta rabboccata l'acqua nel serbatoio sarà necessario ripetere la procedura di programmazione dose.*

RISCALDARE E MONTARE IL LATTE

! Assicurarsi che la parte inferiore del cappuccinatore e la base siano asciutte.

1 Togliere il coperchio dal cappuccinatore e inserire il frullino all'interno del cappuccinatore.

2 Versare il latte nel cappuccinatore in una quantità compresa tra il segno di livello **MIN** e il segno di livello **FOAM**.

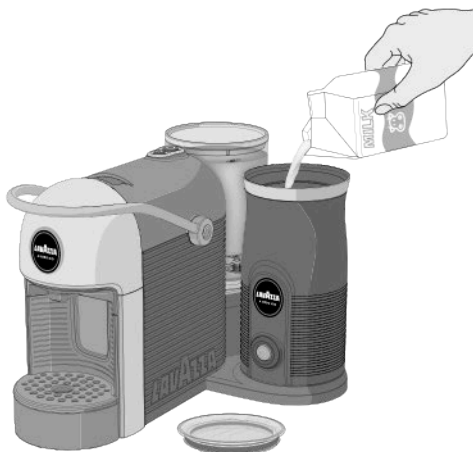

i Per ottenere un risultato ottimale, togliere il latte dal frigo immediatamente prima del suo utilizzo.

! Non riempire il cappuccinatore oltre il livello **FOAM** (120 ml), altrimenti potrebbe verificarsi una fuoriuscita del latte.

i Per una schiuma di latte caldo ottimale si consiglia di utilizzare latte intero (pastorizzato o UHT) freddo da frigorifero (4-8 °C). Non usare latte a temperatura ambiente.

3 Posizionare il coperchio sul cappuccinatore.

! Il coperchio deve essere sempre inserito durante il funzionamento.



4 Premere brevemente **UNA** volta il pulsante multifunzione.

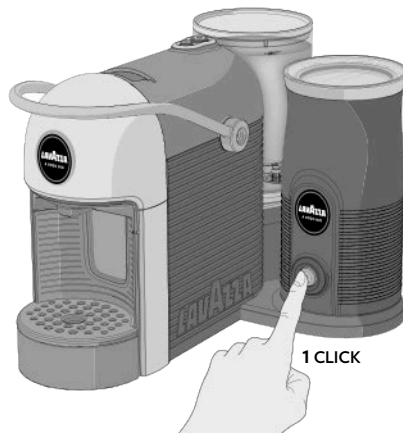

! Non rimuovere il cappuccinatore dalla base prima di aver completato il ciclo.

5 Dopo circa 1-2 secondi l'apparecchio emette un breve segnale acustico.

6 Il pulsante multifunzione si accende con luce bianca lampeggiante.

7 L'apparecchio inizia la preparazione.

8 Il processo di montaggio s'interrompe automaticamente quando il latte è sufficientemente caldo.

9 L'apparecchio emette un doppio segnale acustico per segnalare la fine del ciclo di montaggio.

10 Il pulsante multifunzione si spegne.

11 Rimuovere il cappuccinatore dalla base.

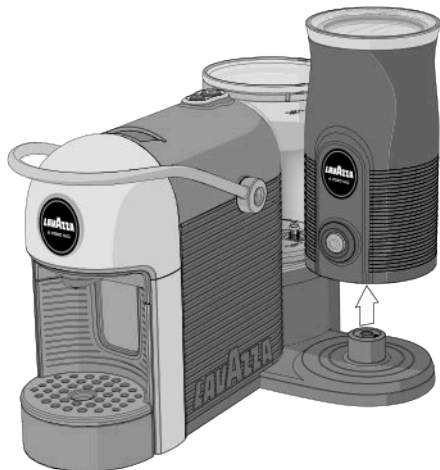

12 Aprire il coperchio e versare il latte caldo nel bicchiere.



! Assicurarsi che il frullino rimanga nel cappuccinatore mentre viene versato il latte nella tazza.

! Assicurarsi che l'apparecchio sia disinserito dalla presa di corrente e si sia raffreddato prima di pulirlo. Per informazioni più dettagliate, consultare la sezione "MANUTENZIONE E PULIZIA".

INTERRUZIONE MOMENTANEA O DEFINITIVA DEL CICLO

Per interrompere la preparazione premere nuovamente il pulsante multifunzione.

Per riattivare la preparazione premere di nuovo il pulsante multifunzione.

Se il latte è già sufficientemente caldo nel momento dell'interruzione del processo, l'apparecchio non potrà essere utilizzato per riprendere il ciclo.

i Il pulsante multifunzione sarà acceso con luce rossa lampeggiante.

RISCALDARE IL LATTE

- ⚠ Assicurarsi che la parte inferiore del cappuccinatore e la base siano asciutte.

- 1 Togliere il coperchio dal cappuccinatore e inserire il frullino all'interno del cappuccinatore.
- 2 Versare il latte nel cappuccinatore in una quantità compresa tra il segno di livello **MIN** e il segno di livello **MILK**.



- i Per ottenere un risultato ottimale, togliere il latte dal frigo immediatamente prima del suo utilizzo.

- ⚠ Non riempire il cappuccinatore oltre il livello **MILK** (180 ml), altrimenti potrebbe verificarsi una fuoriuscita del latte.

- i Per un risultato ottimale si consiglia di utilizzare latte intero (pastorizzato o UHT) freddo da frigorifero (4-8°C). Non usare latte a temperatura ambiente.

Posizionare il coperchio sul cappuccinatore

- ⚠ Il coperchio deve essere sempre inserito durante il funzionamento.

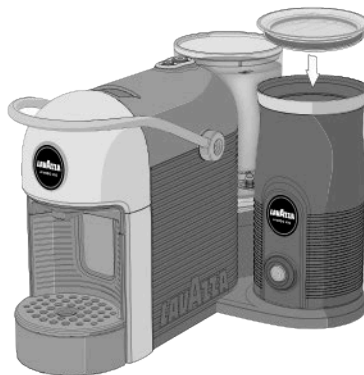

- 4 Premere velocemente **DUE** volte il pulsante. Il secondo click deve avvenire entro un secondo dal primo.

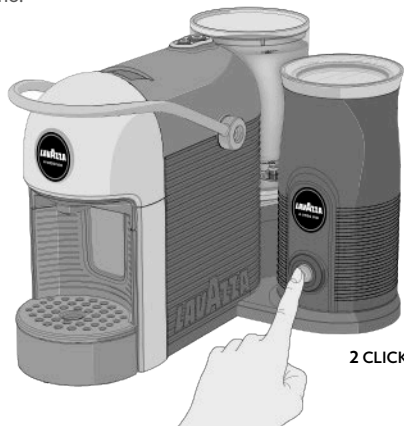

! Non rimuovere il cappuccinatore dalla base prima di aver completato il ciclo.

5 L'apparecchio emette un doppio segnale acustico.

6 Il pulsante multifunzione si accende con luce bianca lampeggiante lenta.

7 L'apparecchio inizia la preparazione.

8 Il processo di riscaldamento s'interrompe automaticamente quando il latte è sufficientemente caldo.

9 L'apparecchio emette un doppio segnale acustico per segnalare la fine del processo di riscaldamento.

10 Il pulsante multifunzione si spegne.

11 Rimuovere il cappuccinatore dalla base.

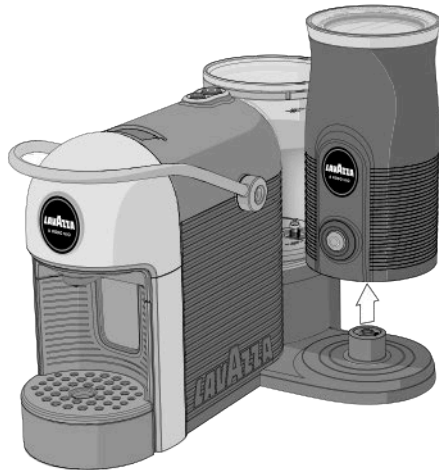

12 Aprire il coperchio e versare il latte caldo nel bicchiere.



! Assicurarsi che il frullino rimanga nel cappuccinatore mentre viene versato il latte nella tazza.

! Assicurarsi che l'apparecchio sia disinserito dalla presa di corrente e si sia raffreddato prima di pulirlo. Per informazioni più dettagliate, consultare la sezione "MANUTENZIONE E PULIZIA".

INTERRUZIONE MOMENTANEA O DEFINITIVA DEL CICLO

Per interrompere la preparazione premere nuovamente il pulsante multifunzione.

Per riattivare la preparazione premere di nuovo il pulsante multifunzione.

Se il latte è già sufficientemente caldo nel momento dell'interruzione del processo, l'apparecchio non potrà essere utilizzato per riprendere il ciclo.

i Il pulsante multifunzione sarà acceso con luce rossa lampeggiante.

MONTARE IL LATTE A FREDDO

E' possibile montare il latte senza doverlo riscaldare. Procedere come descritto nei punti da **1** a **3** nella sezione "RISCALDARE E MONTARE IL LATTE".

i Per una schiuma di latte freddo ottimale si consiglia di utilizzare latte scremato (pastorizzato o UHT) freddo da frigorifero (4-8 °C). Non usare latte a temperatura ambiente.

4 Premere e mantenere premuto il pulsante multifunzione per almeno **3 SECONDI**.

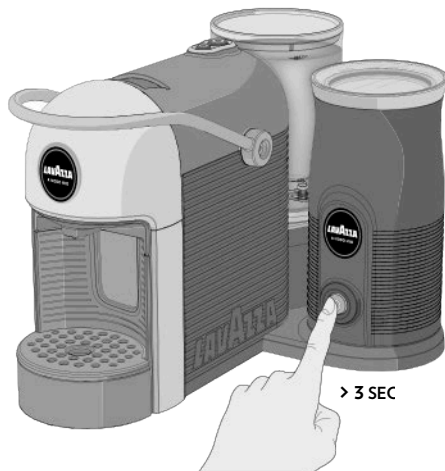

5 L'apparecchio emette un lungo segnale acustico.

6 Il pulsante multifunzione si accende con luce bianca lampeggiante rapida.

7 L'apparecchio inizia la preparazione.

8 Il processo di montaggio dopo circa 1 minuto si interrompe automaticamente.

9 L'apparecchio emette due segnali acustici che segnalano la fine del ciclo di montaggio

10 Il pulsante multifunzione si spegne.

11 Rimuovere il cappuccinatore dalla base.

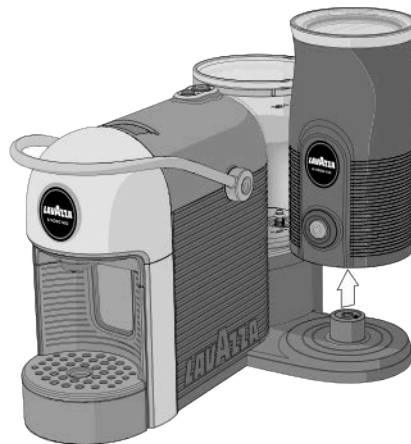

12 Aprire il coperchio e versare il latte montato nella tazza.



! Assicurarsi che il frullino rimanga nel cappuccinatore mentre viene versato il latte nella tazza.

PULIZIA MACCHINA

- !** Mai utilizzare solventi, alcool o sostanze aggressive o forni per l'asciugatura dei componenti della macchina. Lavare i componenti (esclusi quelli elettrici) con acqua fredda/tiepida e panni/spugne non abrasive. Tutti i componenti smontabili sono lavabili in lavastoviglie.

Non lasciare l'acqua nel circuito e nel serbatoio per più di 3 giorni, se questo dovesse accadere svuotare, sciacquare e riempire nuovamente il serbatoio con acqua fresca, quindi effettuare un'erogazione (senza capsula) prima di erogare il caffè o una bevanda.

PULIZIA CASSETTO RACCOGLI CAPSULE USATE E CASSETTO RACCOGLI GOCCE

- i** Dopo 5 erogazioni i pulsanti di accensione/erogazione cominceranno a lampeggiare velocemente con luce di colore bianco, per indicare che il cassetto raccogli capsule è pieno.

- 1** Estrarre il cassetto raccogli gocce e rimuovere la griglia poggia tazze.

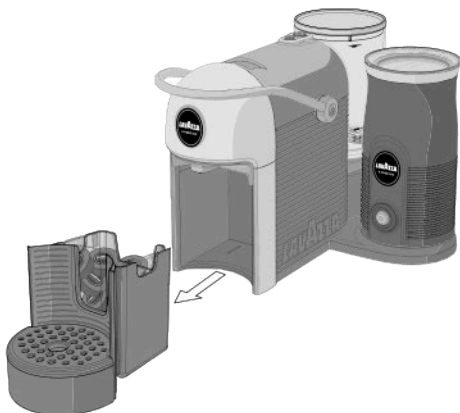

- i** Verificare periodicamente che il cassetto raccogli gocce non sia pieno al fine di evitare malfunzionamenti e danni alla macchina.

- i** Svuotare e pulire dopo 4/5 caffè erogati oppure ogni due/tre giorni il cassetto raccogli capsule usate e il cassetto raccogli gocce.

- 2** Rimuovere e svuotare il cassetto acqua in eccesso. Lavare e asciugare tutte le parti prima di rimontarle.

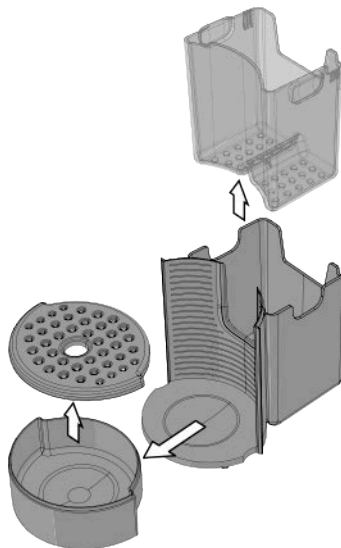

PULIZIA EROGATORE CAFFÈ

Per la pulizia dell'erogatore eseguire settimanalmente la procedura **EROGAZIONE CAFFÈ** senza inserire la capsula.

DECALCIFICAZIONE

! Leggere attentamente le istruzioni per la decalcificazione.

La formazione di calcare è una normale conseguenza dell'uso della macchina;

la decalcificazione è necessaria ogni 2-3 mesi di utilizzo della macchina e/o quando si osserva una difficoltà di erogazione.

i Per eseguire la decalcificazione, si raccomanda di utilizzare il **DECALCIFICANTE LAVAZZA**.



! Non utilizzare l'aceto come decalcificante. Una volta avviato, il ciclo deve essere eseguito fino alla fine. Non spegnere la macchina durante il ciclo di decalcificazione. Non allontanarsi durante il ciclo di decalcificazione. Non bere la soluzione decalcificante e i prodotti erogati.

- 1** Verificare che non siano presenti capsule all'interno del cassetto porta capsule.
- 2** Rimuovere e svuotare il serbatoio dell'acqua.
- 3** Riempire il serbatoio con il contenuto del **DECALCIFICANTE LAVAZZA** (250 ml) e acqua (250 ml).



i Pulire eventuali schizzi o gocce con un panno umido.

- 4** Rimontare il serbatoio sulla macchina.
- 5** Accendere la macchina e posizionare un contenitore sotto l'erogatore.

- 6** Premere uno dei due pulsanti di accensione/erogazione ed erogare 1 tazza di soluzione decalcificante (circa 60 ml) quindi attendere 15-20 secondi.



- 7** Durante le pause svuotare il contenitore utilizzato per la raccolta della soluzione.

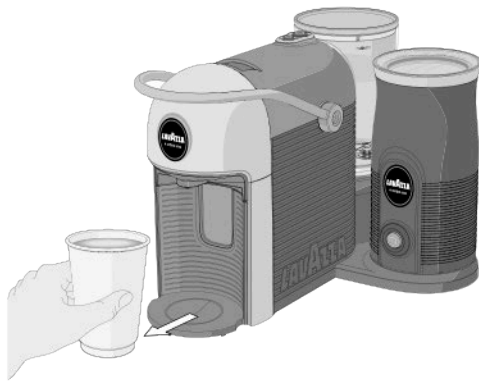

- 8** Ripetere le operazioni descritte nei punti **6** e **7** fino al completo svuotamento del serbatoio.
- 9** Procedere con il ciclo di risciacquo.

Ciclo di risciacquo

- 1** Rimuovere il serbatoio acqua, risciacquarlo e lavarlo accuratamente e riempirlo con acqua fresca potabile non gasata fino al livello MAX. Rimontare il serbatoio sulla macchina.

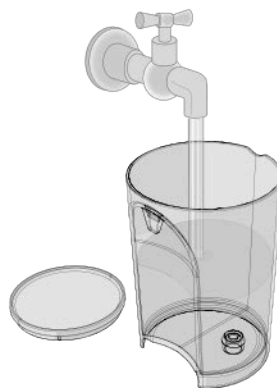

- 2** Posizionare un contenitore adeguato sotto l'erogatore.
- 3** Premere un pulsante ed erogare l'intero contenuto del serbatoio.
- 4** Rimuovere il contenitore, svuotarlo e riposizionarlo sotto l'erogatore.
- 5** Riempire nuovamente il serbatoio di acqua e avviare un secondo ciclo di risciacquo.
- 6** Rimuovere il serbatoio acqua, risciacquarlo e lavarlo accuratamente e riempirlo con acqua fresca potabile non gasata fino al livello MAX.
- 7** Rimontare il serbatoio sulla macchina.
- 8** Pulire la macchina con un panno morbido, inumidito.
- Terminata la pulizia, il processo di decalcificazione è completo. La macchina è pronta all'uso.

PULIZIA CAPPUCCINATORE

! Disinserire sempre la spina dalla presa di corrente prima di procedere alla pulizia del cappuccinatore e dei suoi accessori.

Per evitare il rischio di scosse elettriche, non pulire o immergere nell'acqua il cavo di alimentazione e la base dell'apparecchio.

- Il cappuccinatore, il frullino e il coperchio devono essere lavati dopo ogni ciclo di utilizzo.
- Per il lavaggio dei vari componenti seguire le istruzioni indicate nella tabella sotto.
- Non utilizzare soluzioni detergenti abrasive o solventi.

! Il cappuccinatore e la base non possono essere lavati in lavastoviglie.

! Assicurarsi che la base del cappuccinatore sia sempre asciutta.

i Si consiglia di rimuovere l'etichetta dal coperchio, prima di lavarlo in lavastoviglie.

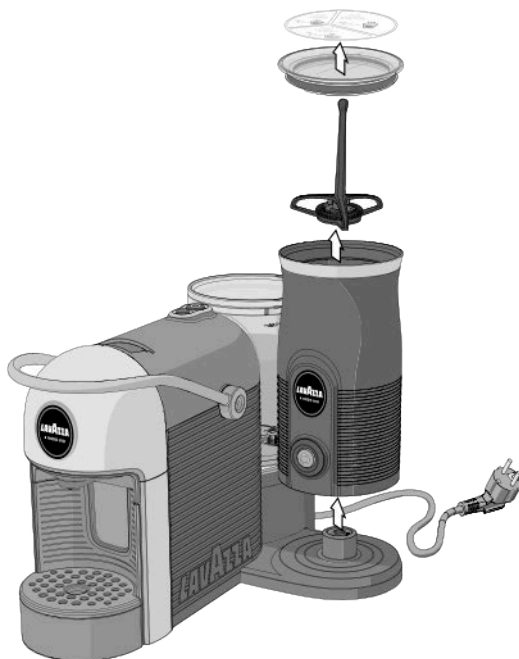



	✗	✗	✓	✓	✓
	✓	✓	✓	✓	✓
	✗	✗	✗	✓	✓

Problema riscontrato	Cause possibili	Soluzione
La macchina non si accende. Spie spente dopo aver premuto i pulsanti di accensione/stand-by/ erogazione.	<ul style="list-style-type: none"> » Macchina non collegata alla rete elettrica. » La macchina è collegata a prese multiple o ad una ciabatta non funzionante. » Alimentazione non presente. 	<ul style="list-style-type: none"> » Collegare la macchina alla rete elettrica. » Collegare la macchina direttamente alla rete elettrica. » Verificare la presenza di corrente collegando un altro dispositivo elettrico all'alimentazione. » Se il problema persiste rivolgersi al Servizio Clienti Lavazza.
La macchina impiega molto tempo per scaldarsi.	<ul style="list-style-type: none"> » Stoccaggio macchina in ambiente troppo freddo (es: cantina/garage). » La macchina ha molto calcare. 	<ul style="list-style-type: none"> » Mantenere la macchina in ambiente adeguato ed effettuare 2 erogazioni senza capsule. » Decalcificare la macchina. » Se il problema persiste rivolgersi al Servizio Clienti Lavazza.
Macchina rumorosa.	<ul style="list-style-type: none"> » Piano di appoggio non stabile. » Cavo elettrico mal posizionato. » Parti mobili non inserite correttamente. » Manca acqua nel serbatoio. » Capsula non presente. 	<ul style="list-style-type: none"> » Verificare il piano di appoggio. » Verificare il corretto posizionamento del cavo nella base della macchina. » Inserire correttamente le parti mobili. » Rabboccare con acqua fresca potabile non gasata. » Inserire una capsula Lavazza o compatibile. » Se il problema persiste rivolgersi al Servizio Clienti Lavazza.
La macchina non eroga.	<ul style="list-style-type: none"> » Guasto elettrico: i pulsanti non funzionano. » Manca acqua nel serbatoio. » Serbatoio non inserito correttamente. » Mancato innesco. 	<ul style="list-style-type: none"> » Premere il pulsante e verificare il funzionamento della spia (accesa lampeggiante di colore bianco) e l'avviamento della macchina. » Rabboccare con acqua fresca potabile non gasata. » Inserire correttamente il serbatoio. » Ripetere la procedura di avviamento macchina. » Se il problema persiste rivolgersi al Servizio Clienti Lavazza.

Problema riscontrato	Cause possibili	Soluzione
La macchina perde acqua dalla parte posteriore.	<ul style="list-style-type: none"> » Serbatoio non inserito correttamente. » Serbatoio danneggiato. 	<ul style="list-style-type: none"> » Inserire correttamente il serbatoio. » Verificare la presenza di perdite nel serbatoio tenendolo separato dalla macchina. » Se il problema persiste rivolgersi al Servizio Clienti Lavazza.
La macchina perde acqua dalla parte frontale.	<ul style="list-style-type: none"> » Cassetto capsule usate non inserito correttamente. » Cassetto capsule usate pieno. » Capsula incastrata. » Capsula non idonea. 	<ul style="list-style-type: none"> » Inserire correttamente il cassetto capsule. » Svuotare e pulire il cassetto capsule e il cassetto raccogli gocce. » Alzare e abbassare la leva caricamento capsule. In caso ciò non fosse sufficiente, scollegare la macchina dalla rete elettrica e intervenire manualmente per scaricare la capsula dal condotto. » Utilizzare capsule Lavazza o compatibili. » Se il problema persiste rivolgersi al Servizio Clienti Lavazza.
La leva caricamento non raggiunge la posizione di erogazione o richiede un'eccessiva forza di chiusura.	<ul style="list-style-type: none"> » Cassetto capsule usate pieno. » Capsula inserita in modo errato. 	<ul style="list-style-type: none"> » Vuotare il cassetto capsule usate. » Ripetere la sequenza, leva in posizione di riposo, leva in posizione di erogazione; se non è sufficiente intervenire manualmente per scaricare la capsula dal condotto con la macchina scollegata dalla rete elettrica.
Spie accese lampeggianti di colore rosso.	<ul style="list-style-type: none"> » Macchina guasta. 	<ul style="list-style-type: none"> » Rivolgersi al Servizio Clienti Lavazza.
Spie accese lampeggianti veloci di colore bianco.	<ul style="list-style-type: none"> » Cassetto capsule usate pieno. 	<ul style="list-style-type: none"> » Vuotare il cassetto capsule usate e premere un pulsante di accensione/erogazione per resettare la macchina.
Il caffè sgorga troppo velocemente, non viene erogato un caffè cremoso.	<ul style="list-style-type: none"> » Capsula non idonea. » Capsula già usata. 	<ul style="list-style-type: none"> » Utilizzare capsule Lavazza o compatibili. » Riportare la leva nella posizione di riposo ed inserire una capsula nuova. » Se il problema persiste rivolgersi al Servizio Clienti Lavazza.

Problema riscontrato	Cause possibili	Soluzione
Il caffè è freddo.	<ul style="list-style-type: none"> » Erogazione a gocce, circuito idraulico intasato. » La macchina ha molto calcare. 	<ul style="list-style-type: none"> » Effettuare il ciclo di lavaggio macchina. » Decalcificare la macchina. » Se il problema persiste rivolgersi al Servizio Clienti Lavazza.
La quantità di caffè erogata è insufficiente o eccessiva.	<ul style="list-style-type: none"> » Errata programmazione delle dosi. 	<ul style="list-style-type: none"> » Effettuare una programmazione dose caffè. » Se il problema persiste rivolgersi al Servizio Clienti Lavazza.
Il caffè non viene erogato ed esce vapore dal vano inserimento capsule.	<ul style="list-style-type: none"> » La leva caricamento non è stata portata in posizione di erogazione. 	<ul style="list-style-type: none"> » Portare la leva caricamento in posizione di erogazione. » Se il problema persiste rivolgersi al Servizio Clienti Lavazza.
Il caffè fuoriesce a gocce.	<ul style="list-style-type: none"> » Capsula difettosa. » Pompa non correttamente funzionante. » Erogatore/circuito idraulico intasato. » La macchina ha molto calcare. 	<ul style="list-style-type: none"> » Sostituire la capsula con una nuova. » Verificare la rumorosità anomala della macchina. » Eseguire ciclo di lavaggio erogatore caffè (vedi MANUTENZIONE E PULIZIA). » Decalcificare la macchina. » Se il problema persiste rivolgersi al Servizio Clienti Lavazza.
Uno dei due tasti non funziona ed il relativo LED risulta spento.	<ul style="list-style-type: none"> » Blocco meccanico. 	<ul style="list-style-type: none"> » Provare a disalimentare la macchina estraendo la spina di alimentazione per 10 secondi e reiserirla. Accendere la macchina e verificare il corretto funzionamento di entrambi i tasti. » Se il problema persiste è comunque possibile continuare ad utilizzare la macchina con l'altro tasto; in questo caso il tasto funzionante non avrà più il dosaggio automatico ma sarà a dose libera e sarà l'utente a decidere quando interrompere la dose. » Se il problema persiste rivolgersi al Servizio Clienti Lavazza.

Problema riscontrato	Cause possibili	Soluzione
Il cappuccinatore non si accende. Spia  spenta dopo aver premuto il pulsante multifunzione.	<ul style="list-style-type: none"> » Apparecchio non collegato alla rete elettrica. » L'apparecchio è collegato a prese multiple o ad una ciabatta. » Mancanza corrente in presa. » Cappuccinatore inserito in modo errato. » Guasto circuito elettrico. 	<ul style="list-style-type: none"> » Assicurarsi che il cavo di alimentazione sia correttamente inserito nella presa di corrente. » Collegare l'apparecchio direttamente alla presa di corrente. » Verificare la presenza di corrente collegando un altro dispositivo elettrico all'alimentazione. » Verificare di avere inserito correttamente il cappuccinatore sulla base e che non ci siano corpi estranei tra base e cappuccinatore che impediscano il corretto funzionamento. » Rivolgersi al Servizio Clienti Lavazza.
Il cappuccinatore non monta il latte.	<ul style="list-style-type: none"> » Frullino non presente nel cappuccinatore o non assemblato/inserito correttamente. » Pulsante multifunzione azionato in modo errato. » Cappuccinatore guasto. 	<ul style="list-style-type: none"> » Assicurarsi che il frullino sia presente, assemblato ed inserito correttamente nel cappuccinatore. » Verificare di non premere due volte il pulsante multifunzione. » Rivolgersi al Servizio Clienti Lavazza.
Scarsa qualità della schiuma di latte.	<ul style="list-style-type: none"> » Frullino non presente nel cappuccinatore o non assemblato/inserito correttamente. » Cappuccinatore o frullino sporchi. » Quantità del latte non corretta. » Latte non idoneo. » Tempo di attesa troppo lungo tra fine preparazione e consumazione. 	<ul style="list-style-type: none"> » Assicurarsi che il frullino sia presente, assemblato ed inserito correttamente nel cappuccinatore. » Assicurarsi che il cappuccinatore e il frullino siano puliti. » Assicurarsi che la quantità di latte inserita sia corretta, rispettando i livelli indicati. » Per ottenere una schiuma calda ottimale si consiglia di utilizzare latte intero (pastorizzato o UHT) freddo da frigorifero (4-8 °C). Per ottenere una schiuma fredda ottimale si consiglia di utilizzare latte scremato freddo da frigorifero (4-8 °C). » Versare la preparazione ottenuta nella tazza immediatamente dopo il termine della preparazione e consumarla subito.

Problema riscontrato	Cause possibili	Soluzione
Spia  accesa lampeggiante di colore rosso.	<ul style="list-style-type: none"> » Apparecchio surriscaldato. » Guasto circuito elettrico. 	<ul style="list-style-type: none"> » Attendere qualche minuto e riprovare. » Verificare che il latte utilizzato non sia già stato riscaldato. » Svuotare il latte dal recipiente, risciacquare sotto l'acqua fredda e ripetere il ciclo. » Rivolgersi al Servizio Clienti Lavazza.
Fuoriuscita del latte dal cappuccinatore.	<ul style="list-style-type: none"> » Quantità del latte eccessiva. 	<ul style="list-style-type: none"> » Rispettare i livelli indicati per la tipologia di preparazione.
Il latte non è stato riscaldato, è rimasto freddo.	<ul style="list-style-type: none"> » Pulsante multifunzione azionato in modo errato. » Cappuccinatore guasto. 	<ul style="list-style-type: none"> » Verificare di non tenere premuto per 3 secondi il pulsante multifunzione. » Rivolgersi al Servizio Clienti Lavazza.
Latte troppo caldo o bruciato.	<ul style="list-style-type: none"> » Quantità del latte non corretta. » Cappuccinatore guasto. 	<ul style="list-style-type: none"> » Assicurarsi di non aver usato una quantità di latte inferiore al livello MIN. » Rivolgersi al Servizio Clienti Lavazza.
Il cappuccinatore è rumoroso.	<ul style="list-style-type: none"> » Componenti non installati correttamente. » Presenza di corpi estranei. 	<ul style="list-style-type: none"> » Assicurarsi di aver inserito correttamente il frullino. » Assicurarsi che il coperchio sia correttamente inserito. » Assicurarsi che l'apparecchio sia posizionato su un piano stabile. » Assicurarsi che all'interno del cappuccinatore non ci siano corpi estranei. » Assicurarsi che non ci siano corpi estranei tra base e cappuccinatore che impediscano il corretto funzionamento.
Mancata preparazione bevanda fredda.	<ul style="list-style-type: none"> » Pulsante multifunzione azionato in modo errato. » Cappuccinatore guasto. 	<ul style="list-style-type: none"> » Assicurarsi di premere e tenere premuto per 3 secondi il pulsante multifunzione. » Rivolgersi al Servizio Clienti Lavazza.

Problema riscontrato	Cause possibili	Soluzione
La preparazione si ferma subito dopo l'avvio.	<ul style="list-style-type: none">» Cappuccinatore troppo caldo.» Utilizzo con latte caldo.» Cappuccinatore guasto.	<ul style="list-style-type: none">» Sciacquare il cappuccinatore con acqua fredda e versarvi latte freddo.» Non riutilizzare con latte già riscaldato. Utilizzare latte freddo.» Rivolgersi al Servizio Clienti Lavazza.

Per qualsiasi problematica non riportata nei casi sopra elencati rivolgersi al Servizio Clienti Lavazza

- Tensione nominale Vedere targhetta posta sulla macchina
- Potenza nominale Vedere targhetta posta sulla macchina
- Alimentazione Vedere targhetta posta sulla macchina
- Dimensioni: Altezza 217 mm
..... Larghezza 222 mm
..... Profondità 331 mm
- Peso: circa 3,5 kg
- Serbatoio acqua: 0,6 L - Estraibile
- Materiali impiegati per la carrozzeria: . Termoplastico
- Lunghezza cavo: 0,8 m
- Termofusibili

⚠ Intended use:

This appliance is intended to be used in household and similar applications such as:

- staff kitchen areas in shops, offices and other working environments;
- farm houses;
- by clients in hotels, motels and other residential type environments;
- bed and breakfast type environments.

The improper use of the machine may cause possible injuries.

It is prohibited to make any technical changes to the machine.

The machine may not be used by children under 8 years of age or persons with physical, sensory or mental impairment, or lacking the necessary experience, unless supervised or after being instructed in the safe use of the machine and understanding the potential dangers.

Do not let children play with the machine. Keep the machine and its mains lead out of the reach of children under 8 years of age.

The necessary cleaning and maintenance meant to be performed by the user must not be carried out by children if not under direct supervision and older than 8 years.

⚠ Installation site:

Place the coffee machine in a safe place, where nobody may overturn it or be injured by it. Do not keep the machine at a temperature below 41°F (5°C) as freezing may damage it. Do not use the coffee machine outdoors.





Do not place the machine on very hot surfaces or close to flames.

The coffee machine shall not be stored inside a cabinet when it's in use.

⚠ Power supply:

The coffee machine shall be connected only to adequate power sockets equipped with grounding means.

The voltage must match the one on the appliance identification plate.

-  **Power supply cable:**
Do not operate the coffee machine if the power cord is damaged.
If the power cord is damaged, it must be replaced by the manufacturer (or the latter's technical service staff), in order to prevent any risk.
Do not pass the power cable for angles and sharp edges, over very hot objects, and protect it from oil.
Do not carry or pull the coffee machine holding it by the power cord.
Do not remove the plug by pulling the power cord, do not touch it with wet hands. Power cord should not hang loose from tables or shelves.
-  **Danger of electrocution:**
Live parts should never come into touch with water.
This unit shall not be dipped into any liquid.
-  **Protect children under 8 years of age:**
Prevent children from playing with the machine.
Children are not aware of the risks related to electric household appliances.
Do not leave the machine packaging materials within the reach of children.
-  **Danger of burns:**
Do not touch the hot parts (cartridge holder group) of the machine immediately after use. While dispensing the drink, pay attention to any possible splashes of hot liquid.
-  **Cleaning:**
Before cleaning, unplug the machine and let it cool down.
Do not immerse the machine in water! It is strictly forbidden to tamper with the internal parts of the machine. Change the water in the tank if not used for 3 days.
To prevent damage to the appliance do not use alkaline cleaning agents when cleaning, use a soft cloth and a mild detergent.

 **Storing the machine:**

If the machine remains inactive for a long time, unplug it and store it in a dry place out of reach of children. Keep it protected from dust and dirt.

 **Servicing / Maintenance:**

In case of failure, problems or a suspected fault resulting from falling of the machine, immediately unplug the machine.

Do not attempt to operate a faulty machine. Servicing and repairs can only be performed by Lavazza Authorized Service Centres. All liability for damages resulting from work not carried out by professionals is declined.

 **Water tank:**

Fill the tank only with fresh, non-sparkling, drinking water. Do not operate the machine if the water is not at least above the minimum level indicated on the tank.

 **Capsule compartment:**

Only Lavazza **A MODO MIO** or compatible capsules must be introduced in the capsule-holder; do not put in your fingers or any other object.

The capsules shall be used only once.

 **Machine disposal at the end of its operational life:**

INFORMATION FOR THE USER: the symbol of the crossed-out wheeled bin on the appliance or its packaging indicates that the product must be disposed of separately from other waste at the end of its operational life.

The user must therefore take the appliance to be disposed of to an appropriate separate collection centre for electrical and electronic equipment.

Appropriate separate waste collection, in view of the decommissioned equipment's recycling, processing and environment-friendly disposal, helps avoiding possible adverse effects both on the environment and the public health and, also, promotes the reuse and/or recycling of the materials the machine is made up of. Specific administrative sanctions provided for by current regulations will be applied for illicit disposal of the product by the user.

PACKAGE CONTENT *

- Machine *Jolie&Milk*
- Welcome kit consisting of 9 assorted Lavazza **A MODO MIO** e brochure Lavazza **A MODO MIO** (included only in some countries)

- Instruction booklet
- Quick guide
- Warranty sheet

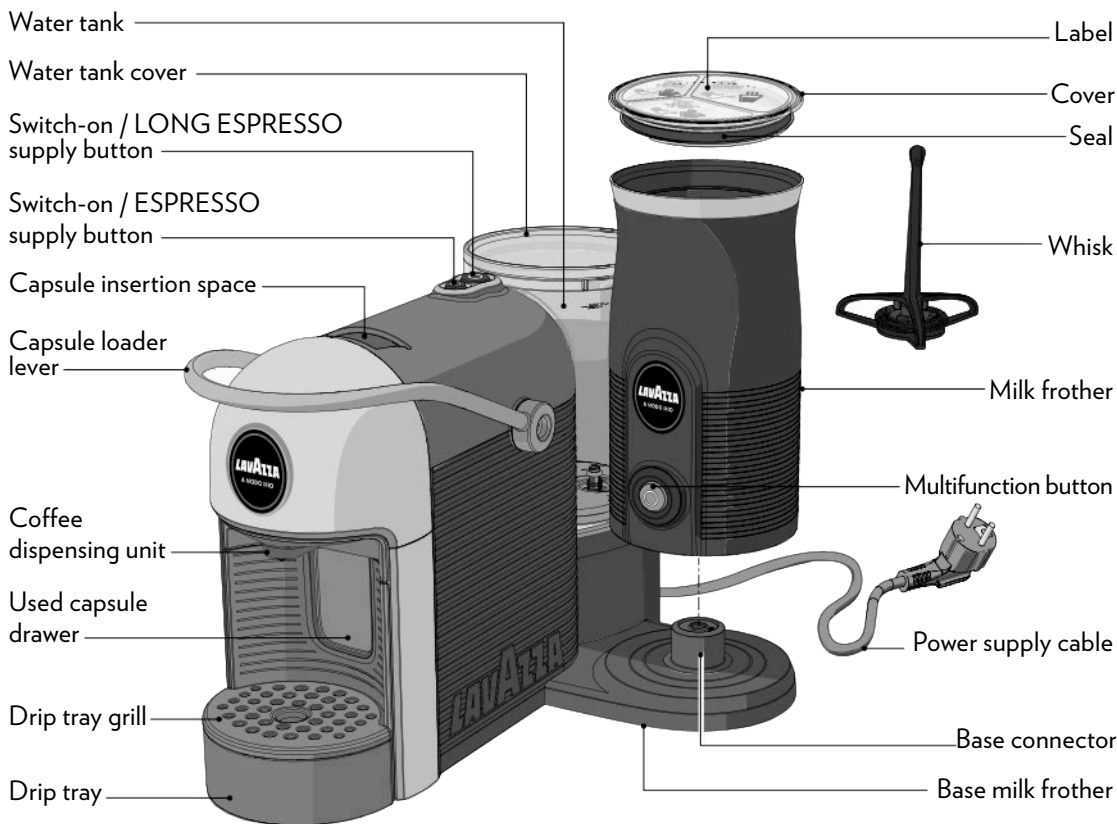

* The characteristics and the package content can vary according to the target market.

Power on

Press one of the switch-on/supply buttons to switch the machine on.

**Heating cycle**

The switch-on/supply buttons will start blinking to a light white.

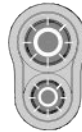
**Machine ready (in temperature)**

The machine will be ready for use when the switch-on/supply buttons light up to a steady white light.

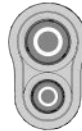
**ESPRESSO supply phase (1 fl oz/30 cc)**

1. Press the ESPRESSO button;
2. The button will blink to a white light during the supplying phase.



(1 fl oz/30 cc)

**ESPRESSO LUNGO supply phase (2 fl oz/60 cc)**

1. Press the ESPRESSO LUNGO button;
2. The button will blink to a white light during the supplying phase.



(2 fl oz/60 cc)

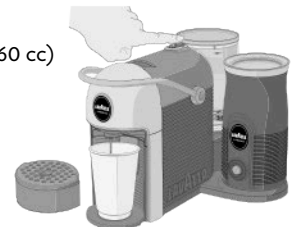

No water in tank during ESPRESSO supply phase

1. Fill the water tank up to the indicated MAX level;
2. Press the selected button again to keep on supplying.

**No water in tank during LONG ESPRESSO supply phase**

1. Fill the water tank up to the indicated MAX level;
2. Press the selected button again to keep on supplying.

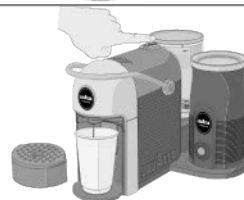
**Stand-by**

Stand-by mode after 9 minutes

- The machine can be set to the stand-by mode manually, first of the 9 minutes' time, by keeping both buttons pressed down for at least 3 seconds

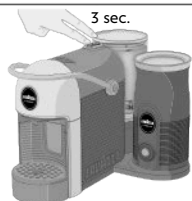
**Coffee dose programming**

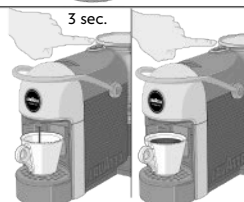

1. Press and hold one of the two coffee delivery buttons for at least 3 seconds.
2. The selected button will flash.
3. Once the desired amount of coffee has been obtained, stop supply by releasing the button.

**Used capsule drawer filled**

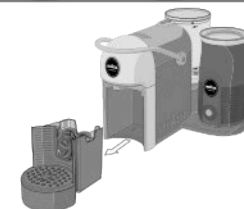
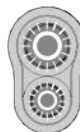

1. Switch-on/supply buttons lights on with white light and blinking fast.
2. Empty the spent capsule drawer and press one of the power on/supply buttons to reset the machine.





Milk Frother - Heat and froth milk

1. Press the multifunction button once briefly.
2. After about 1-2 seconds, the appliance sounds a brief acoustic signal. 
3. The multifunction button comes on with white light flashing.
4. The appliance starts the preparation.
5. The appliance emits a double beep  to indicate the end of the frothing cycle

**Milk Frother - Heat milk**

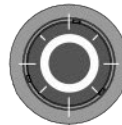
1. Press the multifunction button twice quickly.
2. The appliance emits a double beep .
3. The multifunction button comes on with white light flashing slowly.
4. The appliance starts the preparation.
5. The appliance emits a double beep  to indicate the end of the heating process

**Milk Frother - Frothing cold milk**

1. Press and hold the multifunction button for at least 3 seconds.
2. The appliance emits a long sound .
3. The multifunction button turns on with a quick white flashing light.
4. The appliance starts the preparation.
5. After a minute the frothing process ends automatically
6. The appliance emits a double beep  to indicate the end of the frothing cycle.

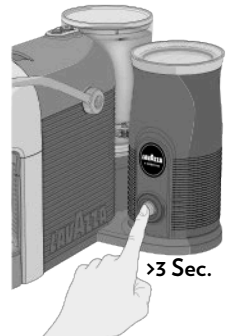
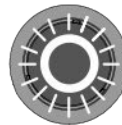

Machine broken

1. Red flashing lights.
2. Contact Lavazza Customer Service.

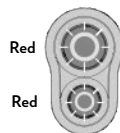
**Milk frother overheated**

1. Red flashing light.
2. Wait a few minutes and try again.



- !** No liability is held for damage caused by:
- incorrect use not in accordance with the intended purposes;
 - repairs not carried out by Lavazza authorized service centres;
 - tampering with the power supply cable;
 - tampering with any parts of the machine;
 - the use of non-original spare parts and accessories;
 - failure to descale;
 - storage at temperatures below 39,2°F (4°C);
 - use in places with temperature below 50°F (10°C) or above 104°F (40°C);
 - use in places with relative humidity above 95%;
 - use of capsules others than indicated.
- In these cases, the warranty is not valid.

STARTING THE MACHINE

- !** Place the coffee machine on a flat and stable surface, far from water and heat sources.
Do not connect the machine to the mains supply. Machine damages due to non-observance of these indications are not covered by warranty.

- i** Remove any packaging materials and check that all components are present.

- 1** Lift and remove the cover, then the water tank itself.
- 2** Rinse the tank before using it.

- 3** Fill the water tank up to the MAX level indicated, using only fresh drinking water.
Fit the tank back into place, then close by using the cover.

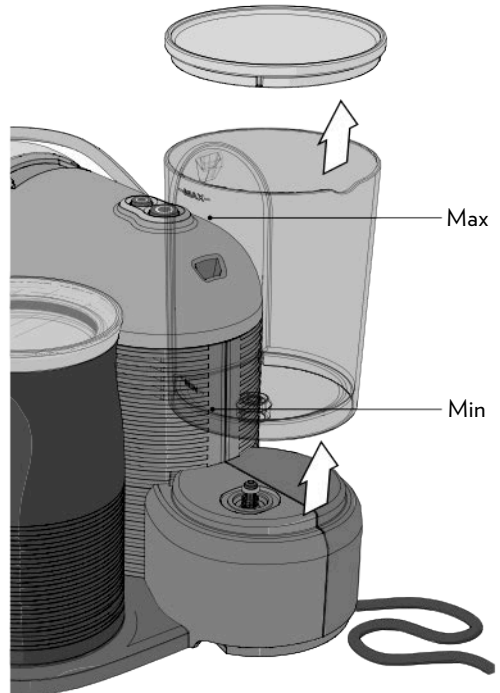

- !** Hot water and other liquids can damage the tank and the machine. Do not operate the machine without water: make sure that there is enough water in the tank.

- 4** The machine rear features two outlets that can be used for the power cord. You should use the most suitable outlet for your needs.

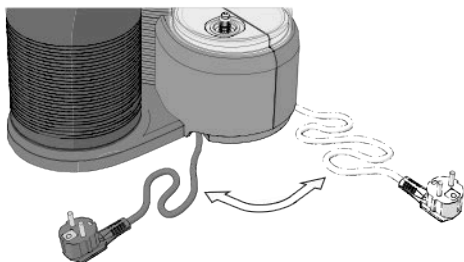

- 5** Fit the supply plug into the power outlet.
- 6** Press one of the switch-on/supply buttons to switch the machine on.
- 7** The coffee machine starts the heating cycle. The switch-on/supply buttons will start blinking to a light white.



- i** *During the heating cycle, you can book the drink, pressing one of the switch-on /supply buttons. The drink will be released after the end of the heating cycle.*

- 8** The machine will be ready for use when the switch-on/supply buttons light up to a steady white light.
- 9** At first power-on, supply at least 17.5 fl.oz (0.5 litre) of water without capsule placing a container under the coffee spout.

STAND-BY FUNCTION

- i** *To ensure the energy conservation the machine automatically passes to the stand-by mode after 9 minutes of not being used.*
The machine can be set to the stand-by mode manually, first of the 9 minutes' time, by keeping both buttons pressed down for at least 3 seconds. This mode is indicated by the switching off of the buttons.
The machine can be reactivated by pressing the buttons again.

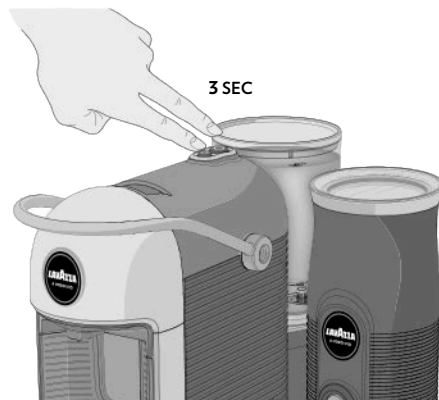

STARTING THE MILK FROTHER

i Before the appliance is used for the first time, or after extended periods of non-use, it should be thoroughly cleaned as described in the section “MAINTENANCE AND CLEANING”.

! This appliance can only be operated with original accessories provided by the manufacturer. No liability will be assumed for any damage caused by misuse of the milk frother or non-compliance with the instructions contained in this manual.

The first time you use the milk frother, remove all cardboard and plastic packaging. Insert the milk frother on the power base, make sure to position it correctly.

i When inserting the milk frother on the power base, the appliance will sound a long acoustic signal.

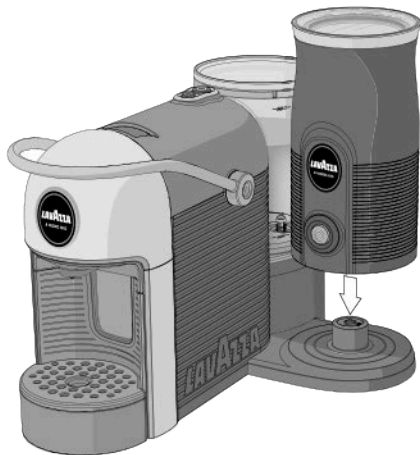

! This appliance has only been designed to heat and froth milk.

Do not put any other types of liquid or solid substances in the container, other than those indicated by Lavazza.

Do not leave the milk frother unguarded when operating.

Make sure the base contact area is clean and dry.

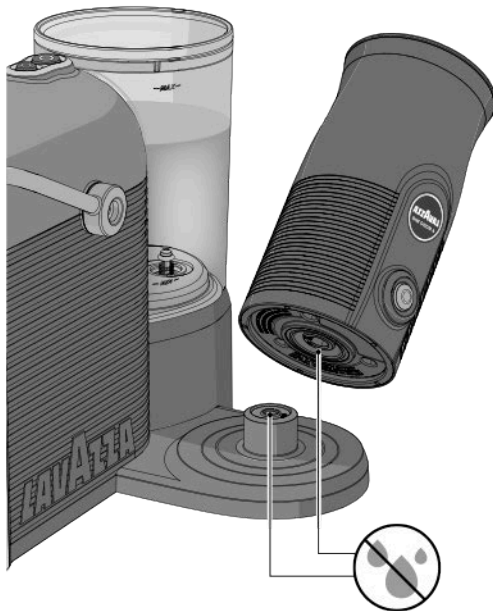

FILLING AMOUNT

Always respect the level marked inside the container.

! Do not operate the milk frother with an empty container or with a quantity of milk below the MIN level 2 fl oz (60 ml).

This can cause the appliance to overheat. In case of overheating, the appliance will automatically turn off. Do not fill the milk frother over the MILK level, it may cause hot milk to splash.

To warm and whisk milk, fill the milk frother to max. 4 fl oz (120 ml) (**FOAM** level).

To warm and blend milk, fill the milk frother to max. 6.3 fl oz (180 ml) (**MILK** level).

MILK
6.3 fl oz (180 ml)

FOAM
4 fl oz (120 ml)

MIN.
2 fl oz (60 ml)

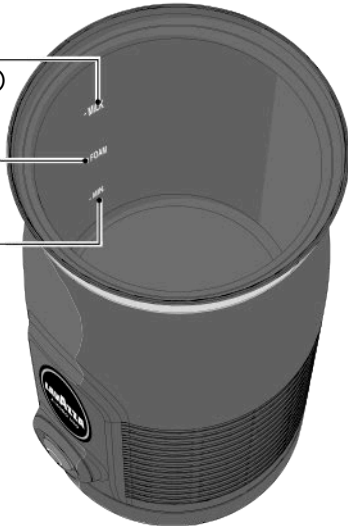

INSERT ACCESSORIES

! Do not use the milk frother without inserting the whisk.

- 1** Remove the milk frother cover.
- 2** Insert the whisk inside the milk frother.

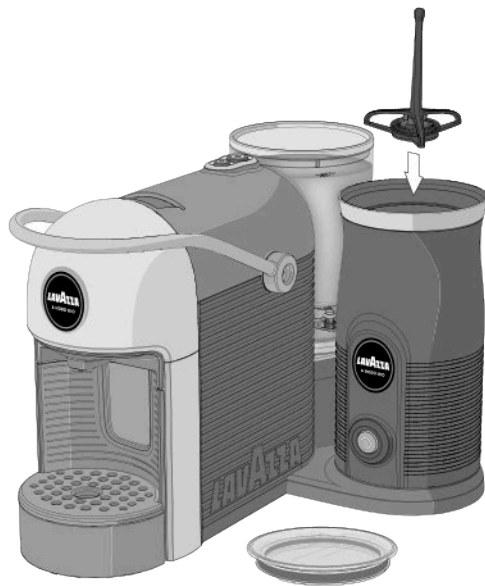

- 3** Put the cover on the milk frother.

CLEAN CYCLE FIRST USE

Before using the appliance carry out a preliminary cleaning cycle.

- 1 Remove the cover and fill the milk frother with fresh, non-aerated drinking water up to the **MILK** level mark 6.3 fl oz (180 ml).



- 2 Put the cover on the milk frother.

- 3 Press the multifunction button to start the cleaning cycle.

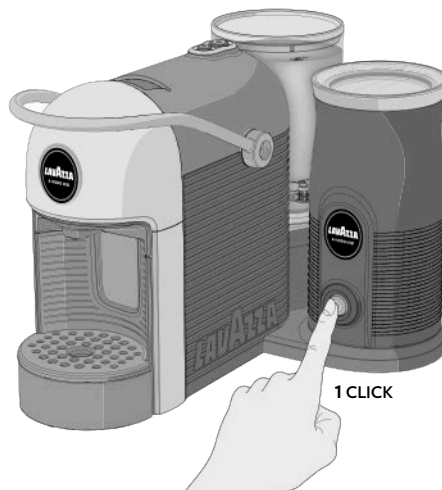

- 4 The appliance sounds a double acoustic signal to indicate the end of the cleaning cycle.
- 5 Remove the milk frother from the base, empty it and clean all the components.

ESPRESSO DELIVERY

i Make sure that the switch-on/supply buttons lights up to a steady white light.

! Never put fingers or objects in the capsule-holder. Only Lavazza **A MODO MIO** or compatible capsules must be introduced in the capsule-holder. Single-dose capsules are prepared to dispense one coffee/product. **DO NOT** use the capsules more than once. Inserting two or more capsules can cause the machine to malfunction.

1 Place the cup under the coffee dispenser for a classic espresso.

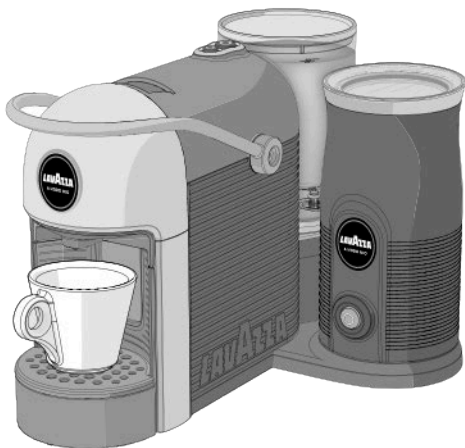

2 Remove the drip tray to use cups of different sizes for a long coffee.

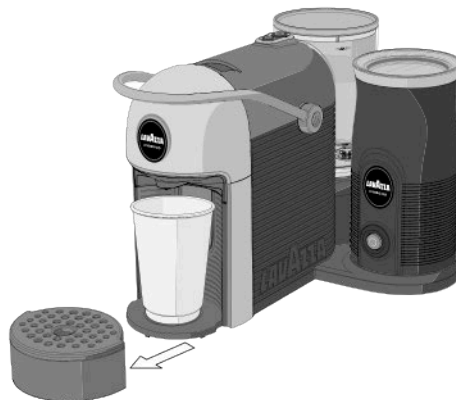

i If power supply is interrupted during the coffee supply cycle, restore power supply and restart the coffee supply procedure.

i If during the supply cycle, water lacks in the tank, water lack will be indicated by white steady LED on the selected button, while the LED on the other button will start flashing, then proceed as follows:

- Fill the water tank up to the MAX level indicated.
- Press the power-on/supply button previously selected. The button will start flashing and the coffee supply procedure will restart.

i After 5 supplies the switch-on/supply buttons start blinking fast with white light to indicate that the capsules drawer is filled.

Empty the capsules drawer and press one of the buttons to reset the machine. Now the machine is ready for a new supply.

- 3** Lift the pod loading lever until it locks into position to open the pod fitting compartment.

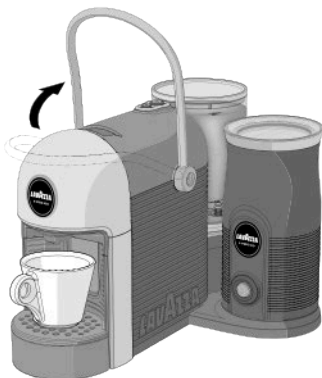

- 4** Put a Lavazza **A MODO MIO** capsule into the capsule fitting compartment.

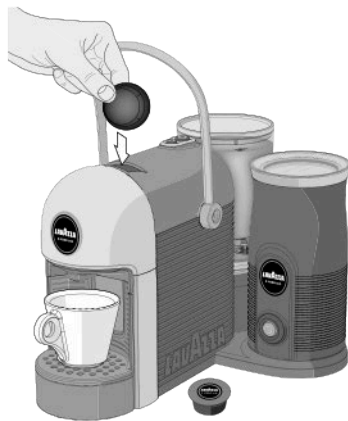

- 5** Lower the pod loading lever to close the pod fitting compartment.

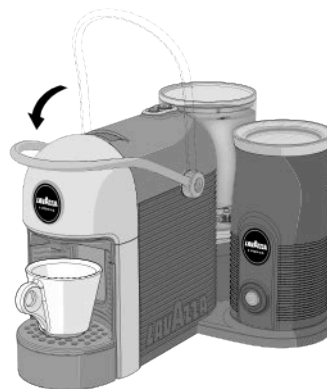

- 6** Press the **ESPRESSO** (1 fl oz / 30 cc) button or Press the **LONG ESPRESSO** (2 fl oz / 60 cc) button to start delivery. The machine will stop delivery automatically when the programmed measure is reached.

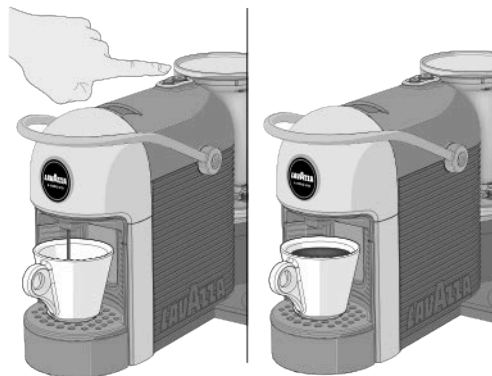

- i** The switch-on/supply button will light up to a blinking white light when the product is being supplied. To supply the product again, wait for the switch-on/supply button to light up to a steady white light.

COFFEE DOSE PROGRAMMING

- i** Measures are always programmed using the same button; any other buttons are ignored. The programmed amount of brewed coffee can be changed by repeating the programming.

- 1** Lift the pod loading lever until it locks into position to open the pod fitting compartment.
- 2** Put a Lavazza **A MODO MIO** capsule into the capsule fitting compartment.



- 3** Lower the pod loading lever to close the pod fitting compartment.

- 4** Press and hold one of the two coffee delivery buttons for at least 3 seconds. The selected key will flash and the coffee machine will enter the programming mode.

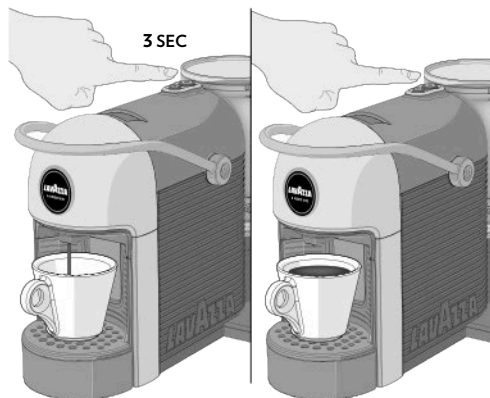

- 5** Once the desired amount of coffee has been obtained, stop supply by releasing the button.

- i** If the programmed measure exceeds the maximum allowed 8.8 fl oz (250 cc) the machine will automatically stop delivery, the delivery button will blink and the last programmed measure will be saved in the memory. If there is a power failure during programming, the last programmed value remains in the memory. If during a dose programming, water lack is indicated, the machine stops the supply and the dose being programmed won't be saved. Once filled the water tank, repeat the dose programming procedure.

HEAT AND FROTH MILK

! Make sure the lower side of the milk frother and the base are dry.

1 Remove the milk frother cover and insert the whisk inside the milk frother.

2 Pour milk into the milk frother in an amount between the **MIN** level mark and the **FOAM** level mark.

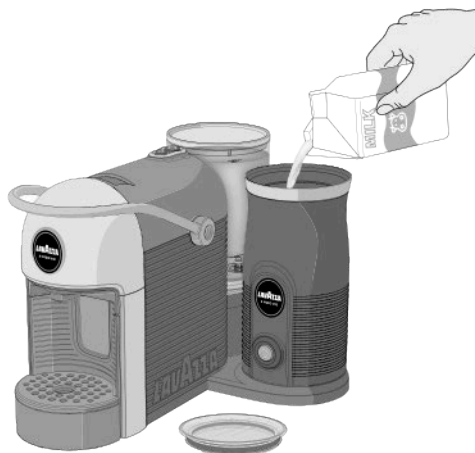

i To get the best results, use cold milk from the fridge.

! Do not fill the milk frother beyond the **FOAM** level (4 fl oz (120 ml)), otherwise milk may come out.

i For optimal warm milk foam, we recommend using unskimmed milk (pasteurized or UHT), refrigerated from 39.20°F to 46.40°F (4-8°C).
Do not use milk at room temperature.

3 Put the cover on the milk frother.

! The lid must always be inserted during operation.

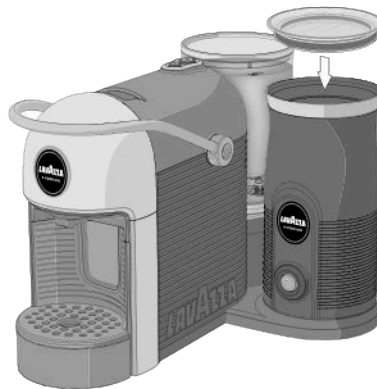

4 Press the multifunction button **ONCE** briefly.

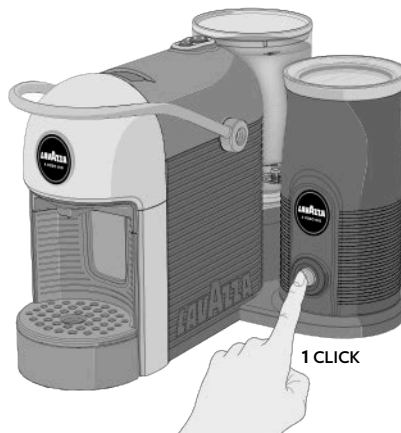

! Do not remove the milk frother from the base before completing the cycle.

5 After about 1-2 seconds, the appliance sounds a brief acoustic signal.

6 The multifunction button comes on with white light flashing.

7 The appliance starts the preparation.

8 The whisk process stops automatically when milk is warm enough.

9 The appliance emits a double beep to indicate the end of the frothing cycle.

10 The multifunction button turns off.

11 Remove the milk frother from the base.

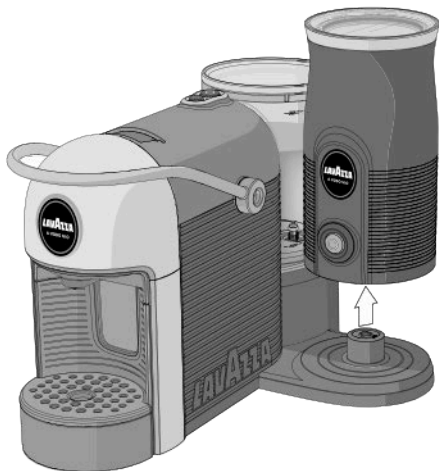

12 Open the lid and pour the frothed milk into the cup.



! Make sure the whisk is in the milk frother while milk is poured into the cup.

! Ensure the appliance is disconnected from the power outlet and that it has cooled down before cleaning. For more detailed information, refer to "MAINTENANCE AND CLEANING".

TEMPORARY OR FINAL INTERRUPTION OF THE CYCLE

To stop preparation, press the multifunction button again.

To resume preparation, press the multifunction button again.

If the milk is sufficiently hot at the moment of the interruption of the process, the appliance will not be able to be restarted.

i *The multifunction button will come on with red light flashing.*

HEAT MILK

! Make sure the lower side of the milk frother and the base are dry.

1 Remove the milk frother cover and insert the whisk inside the milk frother.

2 Pour milk into the milk frother in an amount between the **MIN** level mark and the **MILK** level mark.



i To get the best results, use cold milk from the fridge.

! Do not fill the milk frother beyond the **MILK** level mark 6.3 fl oz (180 ml), otherwise milk may come out.

i For optimal warm milk foam, we recommend using unskimmed milk (pasteurized or UHT), refrigerated from 39.20°F to 46.40°F (4-8°C).

Do not use milk at room temperature

3 Put the cover on the milk frother.

! The cover must always be inserted during operation.

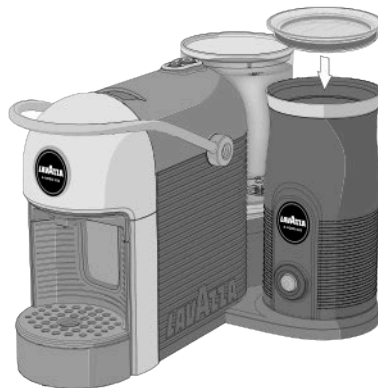

4 Press the multifunction button **TWICE** quickly. The second click must be within one second from the first one.

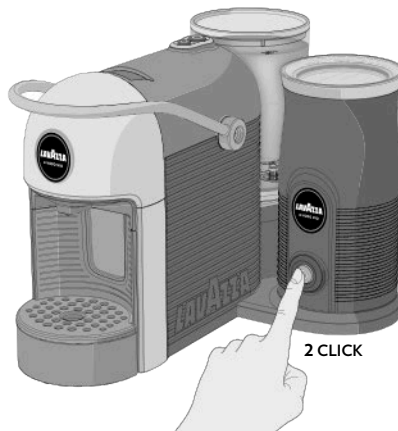

! Do not remove the milk frother from the base before completing the cycle.

- 5** The appliance emits a double beep.
- 6** The multifunction button comes on with white light flashing slowly.
- 7** The appliance starts the preparation.
- 8** The heating process ends automatically when the milk is sufficiently hot.
- 9** The appliance emits a double beep to indicate the end of the heating process.
- 10** The multifunction button turns off.
- 11** Remove the milk frother from the base.

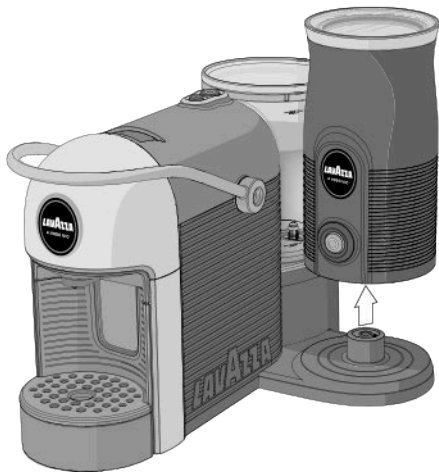

12 Open the cover and pour the warm milk into the glass.



! Make sure the whisk is in the milk frother while milk is poured into the cup.

! Ensure the appliance is disconnected from the power outlet and that it has cooled down before cleaning. For more detailed information, refer to "MAINTENANCE AND CLEANING".

TEMPORARY OR FINAL INTERRUPTION OF THE CYCLE

To stop preparation, press the multifunction button again.

To resume preparation, press the multifunction button again.

If the milk is sufficiently hot at the moment of the interruption of the process, the appliance will not be able to be restarted.

i *The multifunction button will come on with red light flashing.*

FROTHING COLD MILK

It is possible to froth milk without having to heat it up. Proceed as shown in points **1** to **3** in section "HEAT AND FROTH MILK".

- i** For optimal warm milk foam, we recommend using unskimmed milk (pasteurized or UHT), refrigerated from 39.20°F to 46.40°F (4-8°C).
Do not use milk at room temperature

- 4** Press and hold the multifunction button for at least **3 SECONDS**.

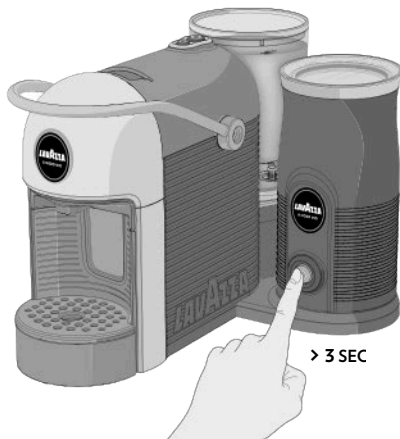

- 5** The appliance emits a long sound.
- 6** The multifunction button turns on with a quick white flashing light.
- 7** The appliance starts the preparation.
- 8** After a minute the frothing process ends automatically.
- 9** The appliance emits a double beep to indicate the end of the frothing cycle.

- 10** The multifunction button turns off.
- 11** Remove the milk frother from the base.

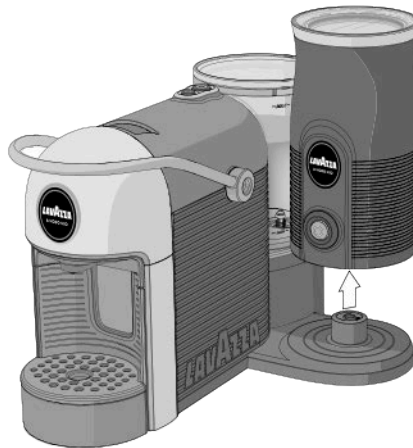

- 12** Open the lid and pour the frothed milk into the cup.



- !** Make sure the whisk is in the milk frother while milk is poured into the cup.

CLEANING THE MACHINE

- !** Never use solvents, alcohol or other aggressive substances or ovens for drying the coffee machine components.

Wash machine components (electric components excluded) with cold/lukewarm water and non-abrasive clothes/sponges.

All removable components can be cleaned by using a dishwasher.

Do not leave water in the tank and water circuit for more than 3 days. If this is the case, drain the tank and circuit, rinse it and refill it with fresh water, then carry out a delivery without capsule before making any coffee or other beverage.

CLEANING THE POD COLLECTING DRAWER AND THE DROP COLLECTING

- i** After 5 supplies the switch-on/supply buttons start blinking fast with white light to indicate that the capsules drawer is filled.

- 1** Take off the drip tray and remove the drip tray grill.

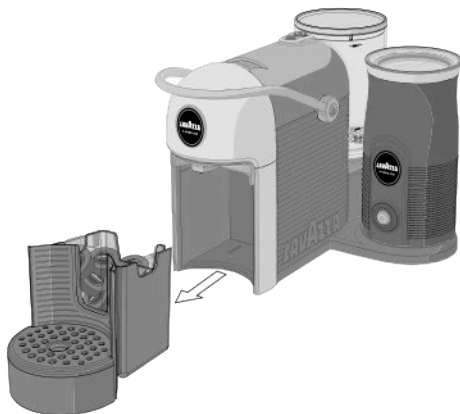

- i** Regularly verify that the used pod collecting drawer and the drop collecting drawer will not be full, to avoid machine malfunctions and damage.

- i** The used pod collecting drawer and the drop collecting drawer should be emptied and cleaned after making coffee 4/5 times or every two/three days.

- 2** Remove and empty the used pod collecting drawer. Clean and dry all parts before putting them back.

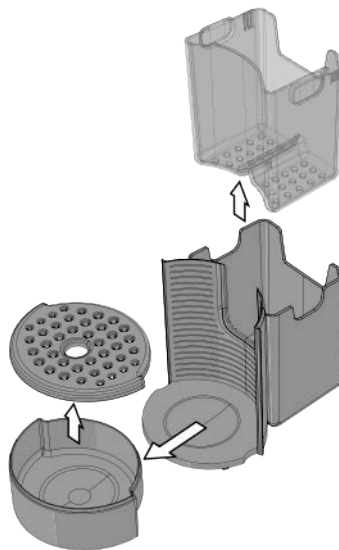

COFFEE DISPENSER CLEANING

To clean the dispenser, perform a weekly **COFFEE BREWING** procedure without inserting the capsule.

DESCALING

! Carefully read the descaling instructions.

Limescale normally builds up with extended use of the appliance;
the machine needs descaling every 2-3 months and/
or whenever a reduction in water flow is noticed.

i *To decalcify the machine, It Is recommended that the **LAVAZZA DESCALING** agent should be used.*



! Never use vinegar as a descaling solution.
The cycle will have, once it has been started, to be performed completely.
Do not switch the machine off when the descaling cycle is under way.
Do not move away from the machine when the descaling cycle is under way.
Do not drink the descaling solution and products dispensed.

- 1** Check there is no capsule inside the capsule containing compartment.
- 2** Remove and empty the water tank
- 3** Fill the tank with the Lavazza **DESCALING** agent 8,4 fl oz (250 ml) and water 8.4 fl oz (250 ml).



- i** *Use a moist cloth to wipe off the squirts or drops, if any.*
- 4** Fit the tank back into place on the machine.
 - 5** Power the machine ON and place a suitable container under the spout.

- 6** Press one of the supply buttons then supply one cup (approximately 2 fl oz/60 ml) of descaling solution. Allow the descaling solution to work for about 15-20 seconds.



- 7** During breaks, empty the container used to collect the solution.



- 8** Repeat the steps described in points **6** and **7** until the water tank is completely empty.
- 9** Proceed with the rinsing cycle.

Rinsing cycle

- 1** Remove the water tank, rinse and wash it accurately. Fill it with drinking fresh non-carbonated water up to the MAX level. Fit the tank with the fresh water back into the machine.

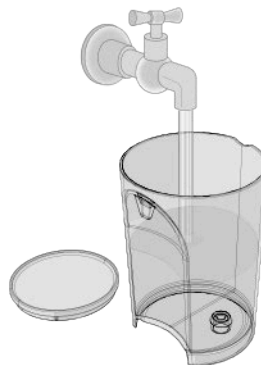

- 2** Place a suitable container under the spout.
- 3** Press one of the supply buttons then supply the full content of the tank.
- 4** Empty the container and place it again under the dispenser.
- 5** Upon completion of the rinsing cycle, perform one more rinsing cycle.
- 6** Remove the water tank, rinse and wash it accurately. Fill it with drinking fresh non-carbonated water up to the MAX level.
- 7** Put the tank back in place on the machine.
- 8** Clean the machine by means of a moist, soft cloth.

After cleaning the machine, the descaling process will be over. The machine will be ready for use.

CLEANING THE MILK FROTHER

! Disconnect the power plug from the outlet before cleaning the milk frother and its accessories.
To avoid the risk of electric shock, do not clean or immerse in water the power cord or the base of the appliance.

- The milk frother, the whisk and the cover must be washed after each cycle of use.
- For washing the various components follow the instructions given in the table below.
- Do not use abrasive detergent solutions or solvents.

! Do not wash the milk frother and the base in the dishwasher.

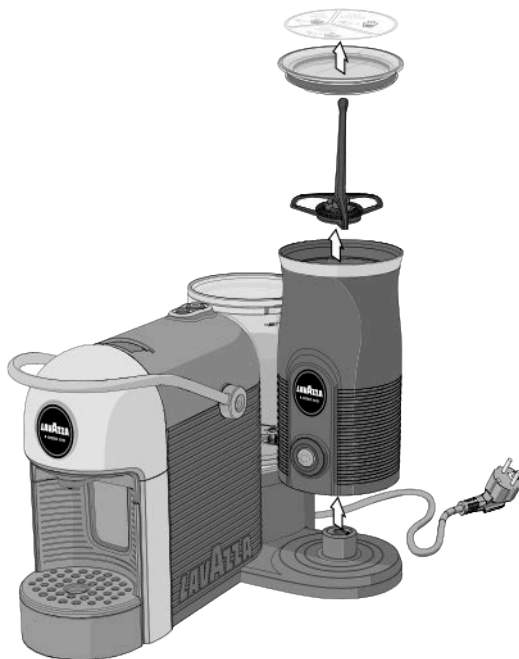

! Make sure the milk frother base is always dry.

i We recommend that you should take the label off the cover, before you wash it in a dishwasher.





					
	✗	✗	✓	✓	✓
	✓	✓	✓	✓	✓
	✗	✗	✗	✓	✓

Problem encountered	Possible causes	Solution
Machine does not turn on. Power lights  are off after having pressed the switch-on/supply buttons.	<ul style="list-style-type: none"> » Machine is not connected to the power source. » The machine is connect to power strip not working. » Power supply not present. 	<ul style="list-style-type: none"> » Connected the machine to the power source. » Connected the machine directly to the power source. » Connect another device to check the power supply. » If the problem remain please contact Lavazza Customer Service.
The machine requires a lot of time to heat up.	<ul style="list-style-type: none"> » Machine storage at low temperatures (e.g.: cellar/garage). » The machine has limescale build-up. 	<ul style="list-style-type: none"> » Store the coffee machine in a proper environment and run 2 supplies without capsules. » Descale the machine. » If the problem remain please contact Lavazza Customer Service.
The machine is very noisy.	<ul style="list-style-type: none"> » Machine not is on a flat and stable surface. » Power supply cable incorrectly positioned. » Movable parts not fitted properly. » No water in the tank. » Capsule not present. 	<ul style="list-style-type: none"> » Check the surface. » Check the correct position of the cable into the base of the machine. » Fit the movable parts properly. » Top up the tank with fresh drinking water. » Insert Lavazza capsule or compatible. » If the problem remain please contact Lavazza Customer Service.
No supply.	<ul style="list-style-type: none"> » Electrical failure: buttons not working. » No water in the tank. » Tank not inserted correctly. » Power-on failed. 	<ul style="list-style-type: none"> » Press one of the buttons and check the operation of the pilot light (ON with white blinking light) and the machine power-on. » Top up the tank with fresh drinking water. » Insert the tank correctly. » Repeat the coffee machine power-on procedure. » If the problem remain please contact Lavazza Customer Service.

Problem encountered	Possible causes	Solution
Water leaks at the rear side of the coffee machine.	<ul style="list-style-type: none"> » Tank not inserted correctly. » Tank damaged. 	<ul style="list-style-type: none"> » Insert the tank correctly. » Check for leaks in the tank keeping it separate from the machine. » If the problem remain please contact Lavazza Customer Service.
Water leaks at the front side of the coffee machine.	<ul style="list-style-type: none"> » Spent capsule drawer not inserted correctly. » Spent capsule drawer filled. » Capsule stuck. » Capsule not compatible. 	<ul style="list-style-type: none"> » Insert the spent capsule drawer correctly. » Empty the spent capsule drawer and the drip tray. » Lift and lower the capsule loading lever. If this is not enough, disconnect the machine from power mains and operate manually to remove the capsule from the duct. » Use Lavazza capsules or compatibles. » If the problem remain please contact Lavazza Customer Service.
The loading lever does not reach the supply position or requires an excessive closing effort.	<ul style="list-style-type: none"> » Spent capsule drawer filled. » Capsule fitted incorrectly. 	<ul style="list-style-type: none"> » Empty the spent capsule drawer. » Repeat the sequence, lever in the off position, lever in the brewing position; if this is not enough, operate manually to remove the capsule from the duct with the machine disconnected from power mains.
Red flashing lights  .	<ul style="list-style-type: none"> » Machine broken. 	<ul style="list-style-type: none"> » Contact Lavazza Customer Service.
Pilot lights ON  with white light and blinking fast.	<ul style="list-style-type: none"> » Spent capsule drawer filled. 	<ul style="list-style-type: none"> » Empty the spent capsule drawer and press one of the power on/supply buttons to reset the machine.
The coffee flows out too fast and no creamy froth forms on the surface.	<ul style="list-style-type: none"> » Capsule not compatible. » Capsule already used. 	<ul style="list-style-type: none"> » Use Lavazza capsules or compatibles. » Bring the lever back to rest position and load a new capsule. » If the problem remain please contact Lavazza Customer Service.

Problem encountered	Possible causes	Solution
The coffee is cold.	<ul style="list-style-type: none"> » Coffee pours out in drops, water circuit clogged. » The machine has limescale build-up. 	<ul style="list-style-type: none"> » Run the machine washing cycle. » Descale the machine. » If the problem remain please contact Lavazza Customer Service.
Dispensed coffee is insufficient or excessive.	<ul style="list-style-type: none"> » Incorrect dose programming. 	<ul style="list-style-type: none"> » Program the coffee dose properly. » If the problem remain please contact Lavazza Customer Service.
Coffee not supplied and steam coming out of the capsule compartment.	<ul style="list-style-type: none"> » The loading lever was not set to the brewing position. 	<ul style="list-style-type: none"> » Set the loading lever to the brewing position. » If the problem remain please contact Lavazza Customer Service.
Coffee pours out in drops.	<ul style="list-style-type: none"> » Faulty capsule. » Pump working improperly. » Spout/water circuit clogged. » The machine has limescale build-up. 	<ul style="list-style-type: none"> » Replace the capsule. » Check for abnormal noise of the machine. » Clean the coffee dispensing spout (see MAINTENANCE AND CLEANING). » Descale the machine. » If the problem remain please contact Lavazza Customer Service.
One of the two buttons is not working and the relevant LED is off.	<ul style="list-style-type: none"> » Mechanical blocking 	<ul style="list-style-type: none"> » Try to power the machine off by disconnecting the power plug for 10 seconds then reconnect it. Power the machine on and check the correct operation of both buttons. » If the problem persists, the machine can continue to be used with the other button; in this case, the button working regularly will no longer have the automatic dosing but will be free dosing, and the user will decide when stopping the dose. » If the problem remain please contact Lavazza Customer Service.

Problem encountered	Possible causes	Solution
<p>The milk frother does not switch on. Power light off  after having pressed the multifunction button.</p>	<ul style="list-style-type: none"> » Appliance not connected to the electricity grid. » The device is connected to multiple outlets or power bar. » No current at the current outlet. » Milk frother inserted incorrectly. » Electrical circuit failure. 	<ul style="list-style-type: none"> » Make sure the power cord is properly plugged into the current outlet. » Connect the device directly to the current outlet. » Connect another device to check the power supply. » Make sure to have inserted the milk frother correctly on the base and that there are no foreign bodies between the base and the milk frother that prevent proper operation. » Contact Lavazza's Customer Service.
<p>The milk frother does not froth the milk.</p>	<ul style="list-style-type: none"> » Whisk not present in the milk frother or not assembled/ inserted correctly. » Multifunction button pressed incorrectly. » Milk frother damaged. 	<ul style="list-style-type: none"> » Make sure the whisk is present, assembled and inserted correctly in the milk frother. » Make sure not to press the multifunction button twice. » Contact Lavazza's Customer Service.
<p>Poor quality milk froth.</p>	<ul style="list-style-type: none"> » Whisk not present in the milk frother or not assembled/ inserted correctly. » Milk frother or whisk dirty. » Incorrect quantity of milk. » Unsuitable milk. » Time to wait too long between end of preparation and taking of the selected beverage. 	<ul style="list-style-type: none"> » Make sure the whisk is present, assembled and inserted correctly in the milk frother. » Make sure the milk frother and the whisk are clean. » Make sure that the correct quantity of milk has been used, respecting the levels shown. » For optimal warm milk foam, we recommend using unskimmed milk (pasteurized or UHT), refrigerated from 39.20°F to 46.40°F (4-8°C) . For optimal cold milk foam, we recommend using skimmed milk (pasteurized or UHT), refrigerated from 39.20°F to 46.40°F (4-8°C) . (4-8°C). » Pour the preparation obtained in the cup directly after the end of the preparation and drink it immediately.

Problem encountered	Possible causes	Solution
Red flashing light  .	<ul style="list-style-type: none"> » Appliance overheated. » Electrical circuit failure. 	<ul style="list-style-type: none"> » Wait a few minutes and try again. » Make sure the milk you are using has not been heated yet. » Empty milk from container, rinse under cold water and repeat the cycle. » Contact Lavazza's Customer Service.
Milk leaking from the milk frother.	<ul style="list-style-type: none"> » Excessive milk amount. 	<ul style="list-style-type: none"> » Observe the levels indicated for the type of preparation.
The milk has not been heated, it remained cold.	<ul style="list-style-type: none"> » Multifunction button pressed incorrectly. » Milk frother damaged. 	<ul style="list-style-type: none"> » Make sure you have not used an amount of milk below the MIN level. » Contact Lavazza's Customer Service.
Too hot or burnt milk.	<ul style="list-style-type: none"> » Incorrect quantity of milk. » Milk frother damaged. 	<ul style="list-style-type: none"> » Make sure you have not used an amount of milk below the MIN level. » Contact Lavazza's Customer Service.
The milk frother is noisy.	<ul style="list-style-type: none"> » Components installed incorrectly. » Presence of foreign bodies. 	<ul style="list-style-type: none"> » Make sure to have inserted the whisk correctly. » Make sure that the lid is properly fitted into place. » Make sure the appliance is positioned on a stable surface. » Make sure no foreign body is present inside the milk frother. » Make sure there are no foreign bodies between the base and the milk frother that prevent proper operation.
Cold beverage preparation failed.	<ul style="list-style-type: none"> » Multifunction button operated incorrectly. » Milk frother damaged. 	<ul style="list-style-type: none"> » Make sure to press and hold pressed the multifunction button for 3 seconds. » Contact Lavazza's Customer Service.

TROUBLESHOOTING

EN

Problem encountered	Possible causes	Solution
Preparation stops shortly after starting.	<ul style="list-style-type: none">» Too hot milk frother.» Warm milk used.» Milk frother damaged.	<ul style="list-style-type: none">» Rinse the glass with cold water and pour cold milk.» Do not reuse with milk already heated. Use cold milk.» Contact Lavazza's Customer Service.

Contact Lavazza Customer Service for any problem or failure not included in the above list.

- Nominal Voltage See label on the appliance
- Power Rating See label on the appliance
- Power Supply: See label on the appliance
- Measurements: Height 8.54 in (217 mm)
Width 8.74 in (222 mm)
Depth 13.03 in (331 mm)
- Weight: approx. 7.70 lb (3.5 kg)
- Water tank: 20.28 fl oz (0,6 L) - Removable type
- Housing materials: Thermoplastic
- Cable Length: 31.49 in (0,8 m)
- Thermo fuses

⚠ Destination d'usage:

Cet appareil est destiné à être utilisé dans les applications ménagères et similaires, telles que:

- dans les zones servant de cuisine, réservées au personnel, dans les magasins, dans les bureaux et dans d'autres milieux professionnels;
- dans les usines;
- utilisation par les clients des hôtels, motels, et autres endroits à caractère résidentiel;
- dans les pièces de type bed and breakfast.

L'utilisation impropre de l'appareil peut causer des accidents.

Il est interdit d'apporter des modifications techniques.

L'appareil peut être utilisé par des enfants à partir de 8 ans ou par des personnes avec des capacités physiques, sensorielles ou mentales réduites ou encore par des personnes inexpérimentées ou ne possédant pas les connaissances nécessaires, à condition qu'elles soient surveillées ou qu'elles aient reçu des consignes relatives à l'utilisation de l'appareil en toute sécurité et aux risques qu'il comporte.

Les enfants ne doivent pas jouer avec l'appareil. Tenir l'appareil et son câble loin de la portée des enfants de moins de 8 ans.

Les opérations de nettoyage et de maintenance de l'appareil du ressort de l'utilisateur ne doit pas être effectuée par les enfants à moins que sous la surveillance directe et plus de 8 ans.

⚠ Emplacement:

Placer la machine dans un endroit sûr, où elle ne risque pas de se renverser ou de blesser quelqu'un. Ne pas conserver la machine à une température inférieure à 5 °C car le gel pourrait l'endommager. Ne pas utiliser la machine en plein air.

Ne pas poser la machine sur des surfaces très chaudes et/ou à proximité de flammes libres. Lors de l'utilisation, la machine à café ne doit pas se trouver dans une armoire.

⚠ Alimentation:

Brancher la machine à café uniquement à une prise secteur appropriée et reliée à la terre. La tension doit correspondre à celle indiquée sur la plaquette de la machine.

 **Câble d'alimentation:**

Ne pas utiliser la machine si le câble d'alimentation est défectueux.

Si le câble d'alimentation est endommagé, il doit être remplacé par le fabricant ou par son service d'assistance technique, afin d'éviter tout risque.

Ne pas faire passer le câble d'alimentation par les coins, sur des angles vifs ou au-dessus d'objets très chauds. Ne pas porter ou tirer la machine en la tenant par le câble. Ne pas extraire la fiche en la tirant par le câble; ne pas la toucher avec les mains mouillées. Éviter que le câble d'alimentation ne pende de tables ou d'étagères.

 **Danger d'électrocution:**

Les parties soumises à tension électrique ne doivent pas entrer en contact avec de l'eau. Cet appareil ne doit pas être immergé.

 **Protection des enfants en-dessous de 8 ans:**

Les enfants doivent être surveillés pour faire en sorte qu'ils ne jouent pas avec l'appareil. Les enfants ne se rendent pas compte du danger lié aux appareils électroménagers. Ne pas laisser à leur portée les matériels utilisés pour emballer la machine.

 **Danger de brûlures:**

Ne pas toucher les parties chaudes (groupe porte-capsules, etc.) immédiatement après l'utilisation de l'appareil. Pendant la distribution de la boisson, prêter attention à d'éventuels jets de liquide chaud.

 **Nettoyage:**

Avant de nettoyer la machine, il est indispensable de débrancher la fiche de la prise de courant et attendre que la machine refroidisse. Ne pas immerger la machine dans l'eau! Il est strictement interdit de tenter d'ouvrir la machine.

Remplacer l'eau dans le réservoir au bout de 3 jours d'inutilisation.

Pour éviter d'endommager l'appareil lors du nettoyage, ne pas utiliser de détergents alcalins mais un chiffon souple imbibé d'un détergent délicat.



Conservation de la machine:

Quand la machine reste inutilisée pendant une longue période, détacher la fiche de la prise et la conserver en lieu sec et non accessible aux enfants. La protéger contre la poussière et la saleté.



Réparations / Entretien:

En cas de pannes, défauts avérés ou suspectés après une chute, débrancher immédiatement la fiche de la prise. Ne pas allumer une machine défectueuse. Seuls les Centres de Service Agréés Lavazza peuvent effectuer des interventions et des réparations. Dans le cas d'interventions non exécutées selon les règles de l'art, nous déclinons toute responsabilité pour d'éventuels dommages.



Réservoir d'eau:

Introduire dans le réservoir uniquement de l'eau fraîche potable non gazeuse. Ne pas mettre en service la machine s'il n'y a pas suffisamment d'eau dans le réservoir.



Compartiment capsules:

Vous devez exclusivement insérer dans le réceptacle d'insertion de la capsule des capsules Lavazza **A MODO MIO** ou compatibles; ne pas y introduire les doigts ou un objet quelconque. Les capsules ne doivent être utilisées qu'une seule fois.



Élimination de la machine en fin de vie:

INFORMATIONS AUX UTILISATEURS: le symbole de la poubelle barrée sur l'appareil ou sur son emballage indique qu'à la fin de son cycle de vie, ce produit doit être traité séparément des autres déchets. Lors de la fin de vie de l'appareil, l'utilisateur devra par conséquent le remettre à un centre de collecte spécialisé en déchets électriques et électroniques. Le tri sélectif des composants de la machine qui seront destinés au recyclage, au traitement ou à l'élimination écologiquement compatible contribue à éviter des effets négatifs sur l'environnement et la santé et favorise la réutilisation et/ou le recyclage des matériaux. L'élimination abusive du produit de la part de son utilisateur implique l'application des sanctions administratives prévues par la réglementation en vigueur.

CONTENU DE L'EMBALLAGEE *

- Machine *jolie&Milk*
- Kit de bienvenue composé de 9 capsules assorties Lavazza **A MODO MIO** et brochure Lavazza **A MODO MIO** (inclus seulement dans certains pays)

- Mode d'emploi
- Guide rapide
- Garantie

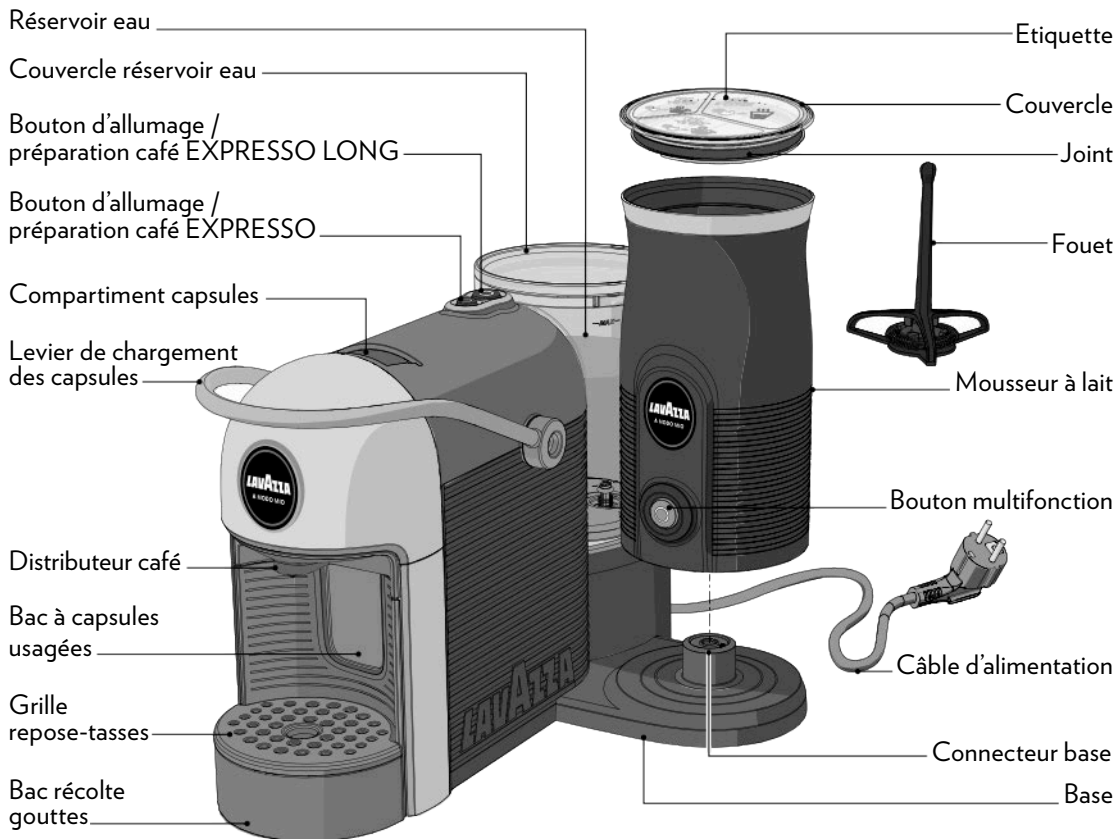

* Les caractéristiques et le contenu de l'emballage peuvent varier en fonction du marché de référence

Allumage

Enfoncer une des deux boutons d'allumage/distribution pour allumer la machine.

**Cycle de chauffage**

Les boutons d'allumage/distribution ils commencent à clignoter en blanc.

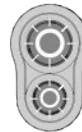
**Machine prête (en température)**

La machine est prête quand les boutons d'allumage/distribution ils sont allumés fixe blanc.

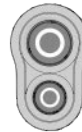
**Distribution ESPRESSO (30 cc)**

1. Appuyer sur la bouton ESPRESSO pour lancer la préparation;
2. Pendant la distribution, le bouton clignote en blanc.

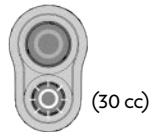

(30 cc)

**Distribution ESPRESSO LONG (60 cc)**

1. Appuyer sur la bouton ESPRESSO LONG pour lancer la préparation;
2. Pendant la distribution, le bouton clignote en blanc.

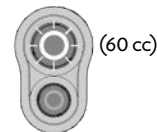

(60 cc)



Manque d'eau dans le réservoir pendant le cycle de distribution ESPRESSO.

1. Remplir le réservoir d'eau jusqu'au niveau MAX indiqué;
2. Enfoncer à nouveau le bouton sélectionné pour continuer la distribution.

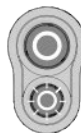

Manque d'eau dans le réservoir pendant le cycle de distribution ESPRESSO LONG.

1. Remplir le réservoir d'eau jusqu'au niveau MAX indiqué;
2. Enfoncer à nouveau le bouton sélectionné pour continuer la distribution.

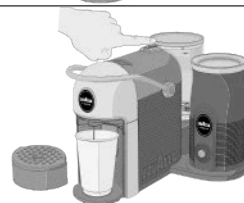

Stand-by

Stand-by après 9 minutes d'inutilisation.

- On peut mettre manuellement la machine en mode stand-by, dans les 9 minutes, maintenant enfoncé les boutons d'allumage/distribution pendant au moins 3 secondes.

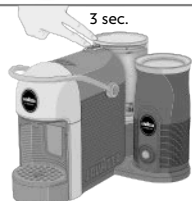

Programmation des doses de Café

1. Appuyer et maintenir enfoncée pendant au moins 3 secondes l'une des deux touches;
2. Le bouton sélectionnée clignotera;
3. Quand la quantité de café voulue est atteinte, relâcher le bouton.

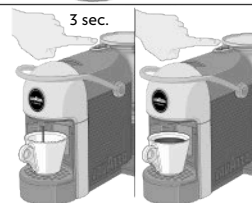
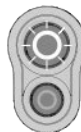



Tiroir de collecte des capsules est plein

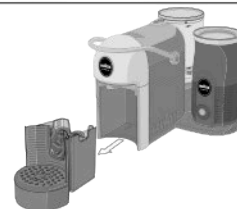
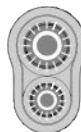

1. Les deux bouton, blanc allumé et clignotant rapidement.
2. Vider le bac à capsules usagées et enfoncer une des deux boutons d'allumage/distribution pour réinitialiser la machine.





Mousseur à lait - Chauffer et monter le lait

1. Enfoncer rapidement une fois le bouton multifonction;
2. Après environ 1-2 secondes, l'appareil émet un bref signal sonore ;
3. Le bouton multifonction s'allume en blanc et clignote.
4. L'appareil commence la préparation;
5. L'appareil émet deux signaux sonores  signalant la fin du cycle de montage.

**Mousseur à lait - Chauffer le lait**

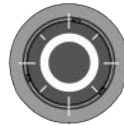
1. Appuyer rapidement deux fois sur le bouton multifonction;
2. L'appareil émet deux signaux sonores ;
3. Le bouton multifonction s'allume en blanc et clignote lentement;
4. L'appareil commence la préparation;
5. L'appareil émet un double signal sonore  pour indiquer la fin du processus de chauffage.

**Mousseur à lait - Monter le lait à froid**

1. Enfoncer et maintenir enfoncé le bouton multifonction pendant 3 secondes au moins;
2. L'appareil émet un long signal sonore. ;
3. Le bouton multifonction s'allume en blanc puis il clignote rapidement;
4. L'appareil commence la préparation;
5. Après environ 1 minute, le processus de montage s'interrompt automatiquement;
6. L'appareil émet deux signaux sonores  signalant la fin du cycle de montage.

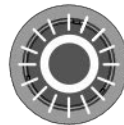

Machine en panne

1. Les deux boutons, allumé clignotant de couleur rouge.
2. Contacter les Service Clients Lavazza.

Rouge

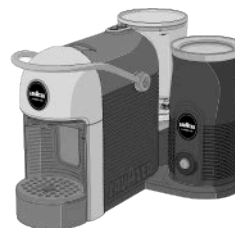

Rouge

**Le Mousseur à lait est surchauffé**

1. Le bouton allumé clignotant de couleur rouge.
2. Attendre quelques minutes et essayer de nouveau.

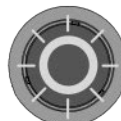

Rouge



- !** Nous déclinons toute responsabilité pour d'éventuels dommages en cas de:
- utilisation non conforme;
 - réparations exécutées auprès des centres de Service Agréés Lavazza;
 - altération du câble d'alimentation;
 - altération de tout composant de la machine;
 - emploi de pièces de rechange et accessoires non originaux;
 - non détartrage;
 - stockage dans des locaux au-dessous de 4°C
 - utilisation dans des locaux avec température inférieure à 10°C ou supérieure à 40°C;
 - utilisation dans des locaux avec humidité relative supérieure à 95% ;
 - utilisation de capsules non compatibles.
- Dans ces cas, la garantie est nulle.

DEMARRAGE MACHINE

- !** Placer la machine sur une surface plate et stable, loin d'eau et de sources de chaleur.
Ne pas brancher la machine au secteur.
Les dommages causés à la machine à cause du non respect de ces indications ne sont pas couverts par la garantie.
- i** Retirez tous les emballages et assurez-vous que tous les éléments de l'appareil sont présents.

- 1** Soulever et enlever le couvercle, puis extraire le réservoir de l'eau.
- 2** Rincer le réservoir.

- 3** Remplir le réservoir d'eau jusqu'au niveau MAX indiqué, en utilisant uniquement de l'eau fraîche potable non gazeuse. Remonter le réservoir et mettre le couvercle.

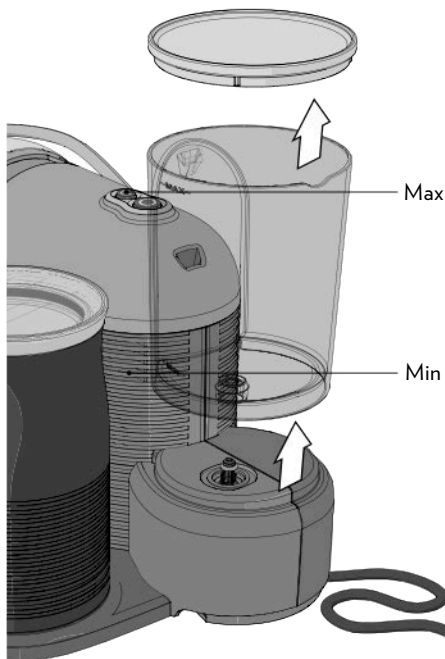

- !** De l'eau chaude ou d'autres liquides peuvent endommager le réservoir et la machine. Ne pas mettre en service la machine en l'absence d'eau: vérifier qu'il y en ait assez d'eau à l'intérieur du réservoir.

- 4** A l'arrière de la machine, il y a deux sorties pour le câble d'alimentation. Utiliser la sortie la plus appropriée aux propres exigences.

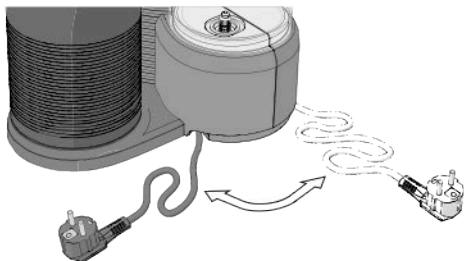

- 5** Insérer la fiche d'alimentation dans la prise de courant.
- 6** Enfoncer une des deux boutons d'allumage/distribution pour allumer la machine.
- 7** La machine commence le cycle de chauffage. Les boutons d'allumage/distribution ils commencent à clignoter en blanc.



- i** *En enfonçant l'un des deux boutons d'allumage/distribution pendant le cycle de chauffage, on peut réserver la boisson qui sera distribuée après la fin du cycle.*

- 8** La machine est prête quand les boutons d'allumage/distribution ils sont allumés fixe blanc.
- 9** Au premier démarrage, faire couler au moins 0,5 litre d'eau sans capsule en positionnant un récipient sous le distributeur de café.

FONCTION STAND-BY

- i** *Pour garantir une économie d'énergie, après 9 minutes de non utilisation la machine passera automatiquement en mode stand-by.*
- On peut mettre manuellement la machine en mode stand-by, dans les 9 minutes, maintenant enfoncé les boutons d'allumage/distribution pendant au moins 3 secondes. Cet état est signalé par l'extinction des boutons d'allumage/distribution.*
- En appuyant à nouveau une des deux boutons d'allumage/distribution il est possible de réactiver la machine.*

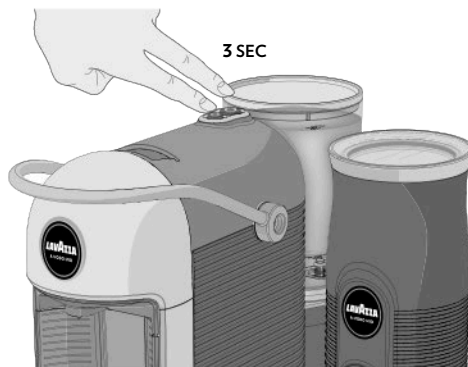

MISE EN MARCHÉ DU MOUSSEUR À LAIT

i Avant la première utilisation, et après toute période prolongée de non utilisation, l'appareil doit être soigneusement nettoyé en suivant la méthode décrite au paragraphe "ENTRETIEN ET NETTOYAGE".

! Cet appareil ne peut être mis en marche qu'avec les accessoires d'origine fournis par le producteur. Nous déclinons toute responsabilité en cas de dommages provoqués par une mauvaise utilisation du Mousseur à lait ou de l'inobservation des indications figurant dans ce livret.

Lors de la première utilisation du mousseur à lait, retirer tous les emballages en carton et en plastique. Insérer le cappuccinatore sur la base électrique, veiller à le positionner correctement. Brancher la fiche du câble d'alimentation de la base à la prise secteur.

i Lors de l'insertion du mousseur à lait sur la base, l'appareil émet un long signal sonore.

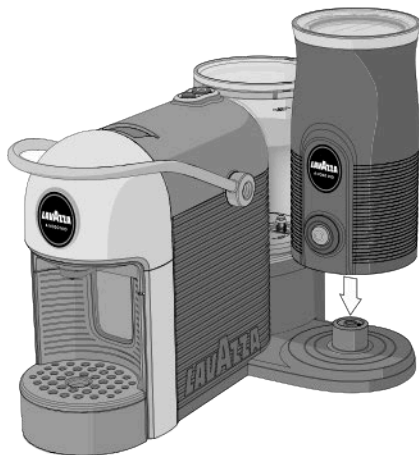

! Cet appareil a été conçu uniquement pour chauffer, monter le lait.

Ne pas insérer dans le récipient des substances liquides ou solides différentes de celles indiquées par Lavazza.

Ne pas laisser sans surveillance le Mousseur à lait quand il est en marche.

Vérifier que la zone de contact de la base est propre et sèche.

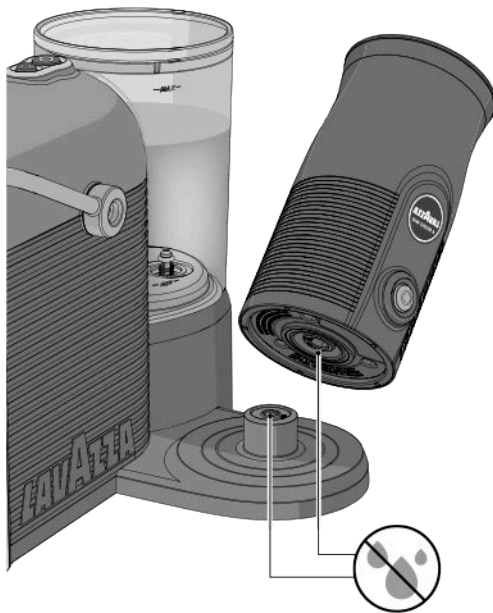

QUANTITE DE REMPLISSAGE

Respecter toujours les niveaux indiqués à l'intérieur du récipient.

! Ne pas mettre en marche le mousser à lait si le récipient est vide ou si la quantité de lait est inférieure au niveau MIN (60 ml), cela pourrait surchauffer l'appareil. En cas de surchauffe, l'appareil s'éteint automatiquement.

Ne pas remplir le mousser à lait au-delà du niveau MILK, cela pourrait provoquer des giclements de lait chaud.

Pour chauffer et monter le lait, remplir le mousser à lait avec 120 ml au maximum (niveau FOAM).

Pour chauffer et amalgamer le lait, remplir le mousser à lait avec 180 ml au maximum (niveau MILK).

MILK
(180 ml)

FOAM
(120 ml)

MIN.
(60 ml)

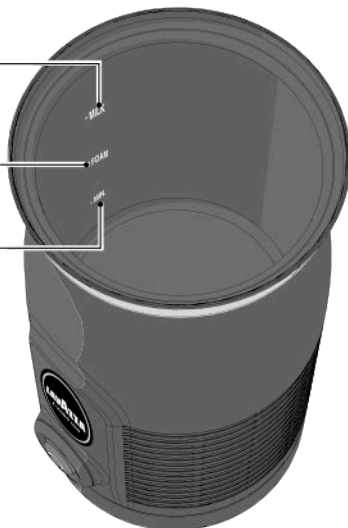

INSERTION D'ACCESSOIRES

! Ne pas utiliser le mousser à lait sans avoir introduit le fouet.

- 1** Retirer le couvercle du mousser à lait
- 2** Insérer le fouet à l'intérieur du mousser à lait.

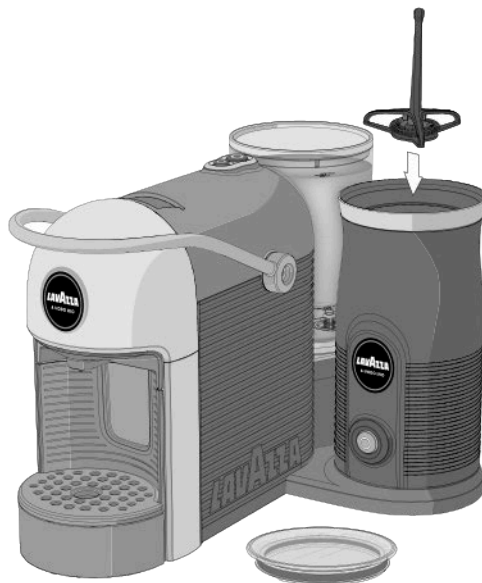

- 3** Remettre le couvercle sur le mousser à lait.

PREMIER CYCLE DE NETTOYAGE

Avant d'utiliser l'appareil, effectuer un cycle de nettoyage préliminaire.

- 1** Retirer le couvercle et remplir le mousser à lait d'eau fraîche potable plate jusqu'à la marque de niveau **MILK** (180 ml).



- 2** Remettre le couvercle sur le mousser à lait.

- 3** Enfoncer le bouton multifonction pour lancer le cycle de nettoyage.

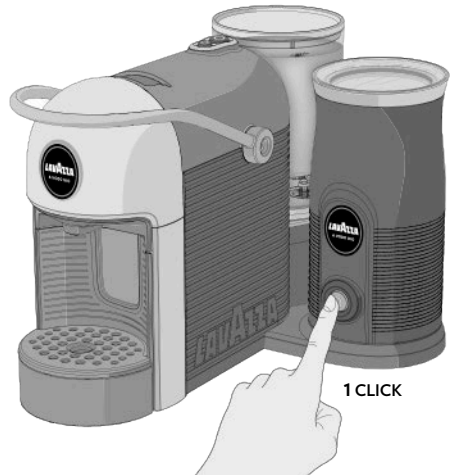

- 4** L'appareil émet un double signal sonore pour indiquer la fin du cycle de nettoyage.
- 5** Retirer le mousser à lait de la base, le vider et nettoyer tous ses composants.

PREPARATION DU EXPRESSO

i S'assurer que les boutons d'allumage/distribution ils sont allumés fixe en blanc.

! Ne jamais mettre les doigts ou tout autre objet dans le réceptacle d'insertion de la capsule. Vous devez exclusivement insérer dans le réceptacle d'insertion de la capsule des capsules Lavazza **A MODO MIO** ou compatibles.

! Les capsules mono-dose sont préparées pour distribuer un seul café/produit. **NE PAS** réutiliser les capsules après leur emploi. L'introduction de 2 capsules ou plus simultanément provoque le mauvais fonctionnement de la machine.

1 Positionner la tasse sous le distributeur café pour un espresso classique.

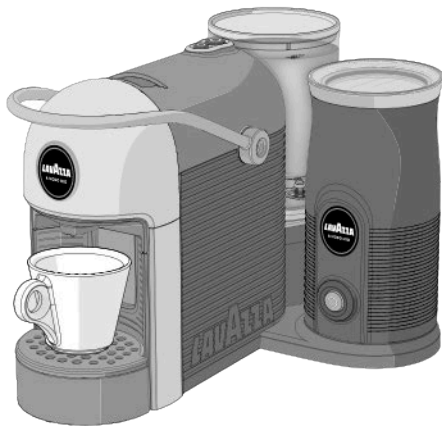

2 Enlever le bac récolte gouttes pour utiliser des tasses de différentes dimensions pour un café long.

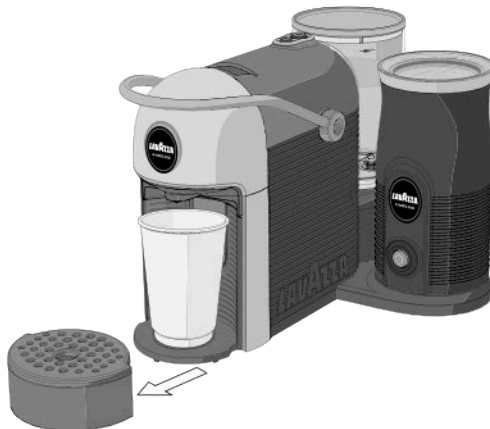

i Pendant le cycle de distribution, si l'alimentation électrique est coupée, redonner le courant à l'appareil et recommencer la procédure de distribution du café.

i Pendant le cycle de distribution, si l'eau dans le réservoir, la LED blanche du bouton sélectionné s'allume, tandis que la LED de l'autre bouton commence à clignoter, procéder comme suit:

- Remplir le réservoir d'eau jusqu'au niveau MAX indiqué.
- Enfoncer le bouton allumage/distribution sélectionné précédemment. Il commencera à clignoter et la procédure de distribution du café sera lancée.

i Après 5 distributions, les boutons d'allumage/distribution ils commencent à clignoter rapidement en blanc pour indiquer que le bac à capsules usagées est plein. Vider le bac à capsules usagées et enfoncer une des deux boutons d'allumage/distribution pour réinitialiser la machine. A ce stade, il est possible d'effectuer une nouvelle distribution.

- 3** Soulever le levier de chargement des capsules jusqu'en butée pour ouvrir le logement à capsules.

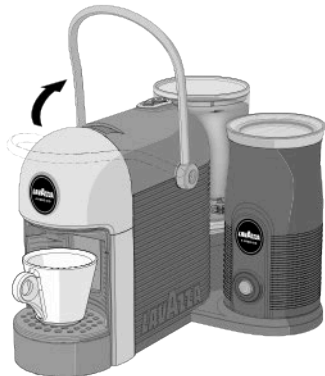

- 4** Insérer une capsule Lavazza **A MODO MIO** dans le logement à capsules.



- 5** Baisser le levier de chargement des capsules pour fermer le logement à capsules.

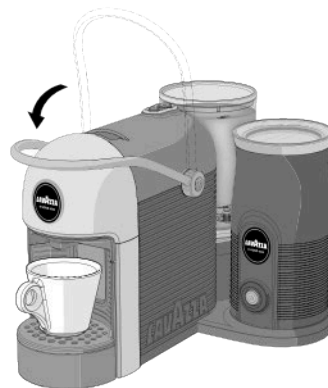

- 6** Appuyer sur la touche EXPRESSO (30 cc) ou Appuyer sur la touche EXPRESSO LONG (60 cc) pour lancer la préparation. La machine s'arrêtera automatiquement une fois que la dose de café programmée aura été atteinte.

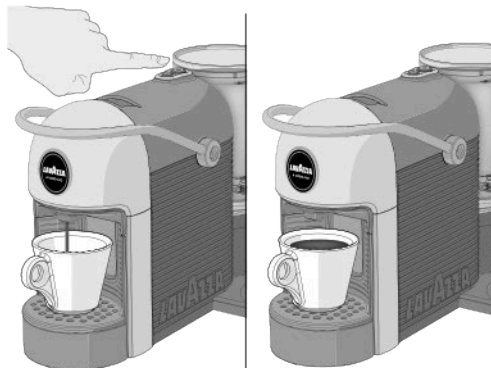

- i** Pendant la distribution, le bouton sélectionné d'allumage/distribution clignote en blanc. Pour une nouvelle distribution, attendre que le bouton d'allumage/distribution sélectionné, soit allumé fixe en blanc.

PROGRAMMATION DES DOSES DE CAFÉ

i La programmation de la dose doit être effectuée en utilisant toujours la même touche; toute action sur d'autres touches sera ignorée. La quantité programmée de café distribué peut être modifiée en répétant la programmation.

1 Soulever le levier de chargement des capsules jusqu'en butée pour ouvrir le logement à capsules.

2 Insérer une capsule Lavazza **A MODO MIO** dans le logement à capsules.

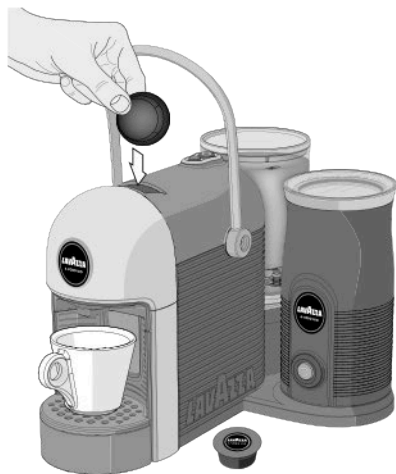

3 Baisser le levier de chargement des capsules pour fermer le logement à capsules.

4 Appuyer et maintenir enfoncée pendant au moins 3 secondes l'une des deux touches de préparation du café. La touche sélectionnée clignotera et la machine entrera en modalité de programmation.

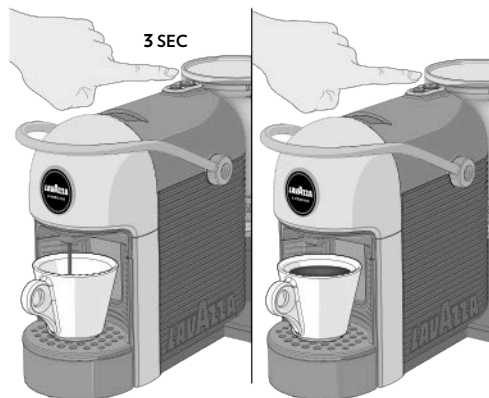

5 Quand la quantité de café voulue est atteinte, relâcher le bouton pour interrompre la distribution.

i Si la programmation de la dose dépasse la quantité maximale admise (250 cc), la machine arrêtera automatiquement la distribution, la touche de distribution clignotera et la dernière dose programmée sera mémorisée.

Si l'alimentation électrique est interrompue pendant la programmation, la dernière valeur programmée est gardée en mémoire.

Pendant une programmation de la dose, si l'appareil signale l'absence d'eau, la distribution s'arrêtera et la dose en programmation ne sera pas enregistrée.

Après avoir rempli le réservoir, il est nécessaire de répéter la procédure de programmation de la dose.

CHAUFFER ET MONTER LE LAIT

! S'assurer que la partie inférieure du mouseur à lait et la base sont bien sèches.

1 Retirer le couvercle du mouseur à lait, insérer le fouet à l'intérieur du mouseur à lait.

2 Verser le lait dans le cappuccinateur en quantité comprise entre la marque de niveau **MIN** et la marque de niveau **FOAM**.



i Pour obtenir un résultat optimal, sortir le lait du réfrigérateur juste avant de l'utiliser.

! Ne pas remplir le mouseur à lait au-delà du niveau **FOAM** (120 ml), sinon le lait pourrait déborder.

i Pour obtenir une mousse de lait chaud optimale, il est conseillé d'utiliser du lait entier (pasteurisé ou UHT) froid sortant du réfrigérateur (4-8°C). Ne pas utiliser du lait à température ambiante.

3 Remettre le couvercle sur le mouseur à lait.

! Le couvercle doit toujours être à sa place durant le fonctionnement.

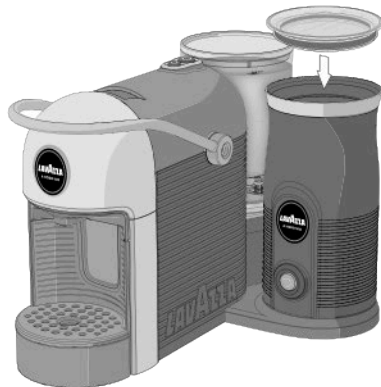

4 Enfoncer rapidement **UNE FOIS** le bouton multifonction.

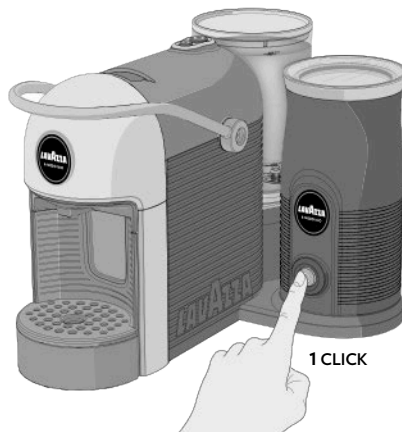

! Ne pas retirer le cappuccinatore de la base avant que le cycle ne soit terminé.

5 Après environ 1-2 secondes, l'appareil émet un bref signal sonore.

6 Le bouton multifonction s'allume en blanc et clignote.

7 L'appareil commence la préparation.

8 Le montage s'interrompt automatiquement quand le lait est suffisamment chaud.

9 L'appareil émet deux signaux sonores signalant la fin du cycle de montage.

10 Le bouton multifonction s'éteint.

11 Retirer le mousser à lait de la base.

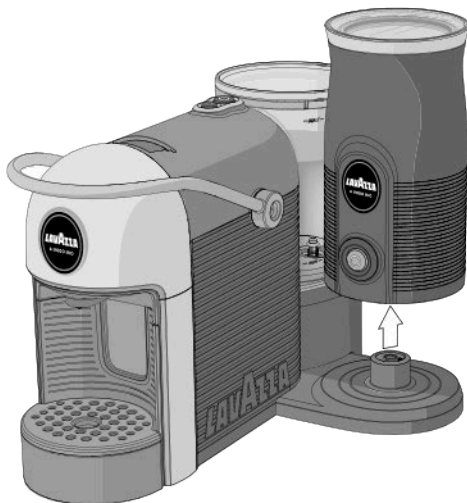

12 Ouvrir le couvercle et verser le lait monté dans la tasse.



! S'assurer que le fouet reste dans le mousser à lait quand on verse le lait dans la tasse.

! Avant de nettoyer l'appareil, attendre qu'il refroidisse puis s'assurer que son câble d'alimentation est débranché de la prise secteur. Pour plus de détails, consulter la section "ENTRETIEN ET NETTOYAGE".

INTERRUPTION MOMENTANÉE OU DÉFINITIVE DU CYCLE

Pour interrompre la préparation, appuyer sur le bouton multifonction.

Pour relancer la préparation, appuyer de nouveau sur le bouton multifonction.

Si le lait est suffisamment chaud lors de l'interruption du processus de chauffage, l'appareil ne pourra pas reprendre le cycle.

i Le bouton multifonction s'allume en rouge et clignote.

CHAUFFER LE LAIT

! S'assurer que la partie inférieure du mousser à lait et la base sont bien sèches.

1 Retirer le couvercle du mousser à lait, insérer le fouet à l'intérieur du mousser à lait.

2 Verser le lait dans le cappuccinateur en quantité comprise entre la marque de niveau **MIN** et la marque de niveau **MILK**.

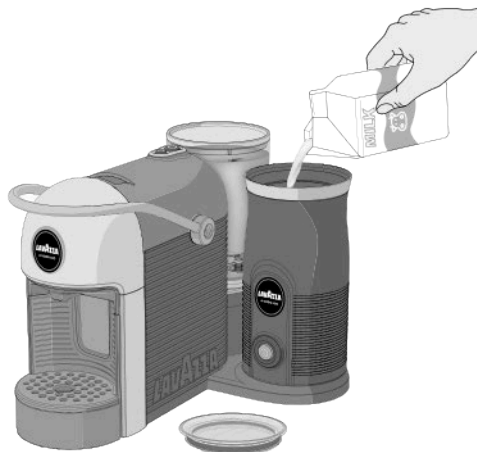

i Pour obtenir un résultat optimal, sortir le lait du réfrigérateur juste avant de l'utiliser.

! Ne pas remplir le mousser à lait au-delà du niveau (180 ml), sinon le lait pourrait déborder.

i Pour obtenir une mousse de lait chaud optimale, il est conseillé d'utiliser du lait entier (pasteurisé ou UHT) froid sortant du réfrigérateur (4-8°C). Ne pas utiliser du lait à température ambiante.

3 Remettre le couvercle sur le mousser à lait.

! Le couvercle doit toujours être à sa place durant le fonctionnement.



4 Appuyer rapidement **DEUX FOIS** sur le bouton. Entre les deux pressions, il ne doit pas passer plus d'une seconde.

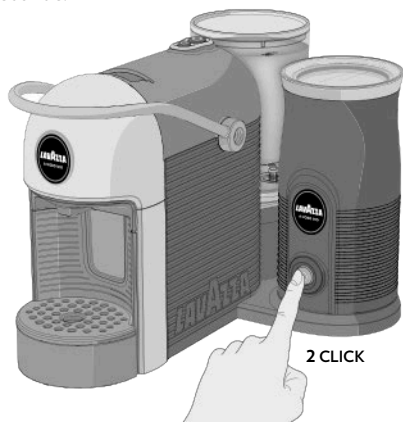

! Ne pas retirer le mousser à lait de la base avant que le cycle ne soit terminé.

5 L'appareil émet deux signaux sonores.

6 Le bouton multifonction s'allume en blanc et clignote lentement.

7 L'appareil commence la préparation.

8 Le processus de chauffage s'interrompt automatiquement quand le lait est suffisamment chaud.

9 L'appareil émet un double signal sonore pour indiquer la fin du processus de chauffage.

10 Le bouton multifonction s'éteint.

11 Retirer le mousser à lait de la base.

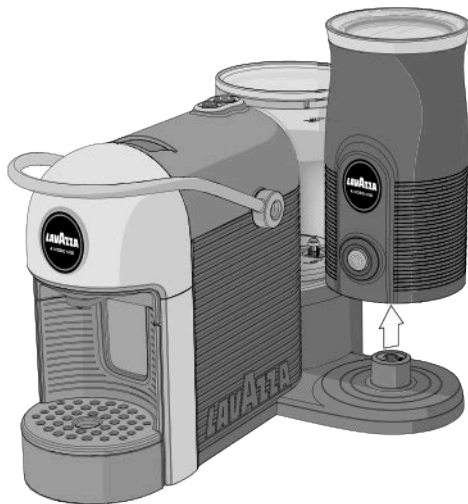

12 Ouvrir le couvercle et verser le lait monté dans la tasse.



! S'assurer que le fouet reste dans le mousser à lait quand on verse le lait dans la tasse.

! Avant de nettoyer l'appareil, attendre qu'il refroidisse puis s'assurer que son câble d'alimentation est débranché de la prise secteur. Pour plus de détails, consulter la section "ENTRETIEN ET NETTOYAGE".

INTERRUPTION MOMENTANÉE OU DÉFINITIVE DU CYCLE

Pour interrompre la préparation, appuyer sur le bouton multifonction.

Pour relancer la préparation, appuyer de nouveau sur le bouton multifonction.

Si le lait est suffisamment chaud lors de l'interruption du processus de chauffage, l'appareil ne pourra pas reprendre le cycle.

i Le bouton multifonction s'allume en rouge et clignote.

MONTER LE LAIT À FROID

On peut monter le lait sans le chauffer. Procéder comme décrit aux points **1** à **3** de la section “CHAUFFER ET MONTER LE LAIT”.

i Pour obtenir une mousse de lait froid optimale, il est conseillé d'utiliser du lait écrémé (pasteurisé ou UHT) froid sortant du réfrigérateur (4-8°C). Ne pas utiliser de lait à température ambiante.

4 Enfoncer et maintenir enfoncé le bouton multifonction pendant **3 SECONDES** au moins.

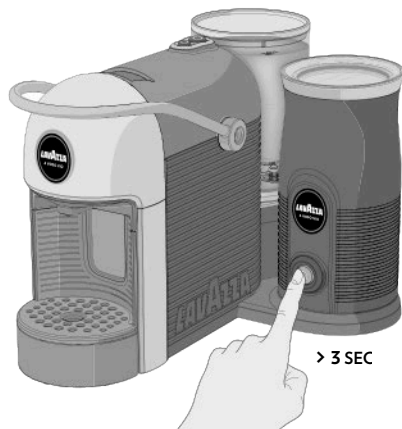

- 5** L'appareil émet un long signal sonore.
6 Le bouton multifonction s'allume en blanc puis il clignote rapidement.
7 L'appareil commence la préparation.
8 Après environ 1 minute, le processus de montage s'interrompt automatiquement.
9 L'appareil émet deux signaux sonores signalant la fin du cycle de montage.

- 10** Le bouton multifonction s'éteint.
11 Retirer le mousser à lait de la base.

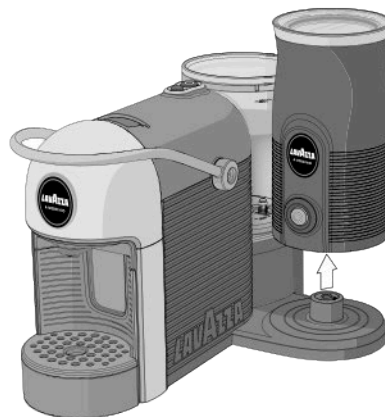

12 Ouvrir le couvercle et verser le lait monté dans la tasse.



! S'assurer que le fouet reste dans le mousser à lait quand on verse le lait dans la tasse

NETTOYAGE DE LA MACHINE

! Ne jamais utiliser de solvants, alcools ou substances agressives pour le séchage des composants de la machine.

Laver les composants (sauf ceux électriques) à l'eau froide/tiède et à l'aide de chiffons/éponges non abrasives.

Tous les composants démontables peuvent être lavés dans un lave-vaisselle.

Ne pas laisser de l'eau dans le circuit et le réservoir pendant plus de 3 jours. Le cas échéant, vidanger, rincer et remplir à nouveau le réservoir d'eau fraîche, puis effectuer un cycle (sans capsule) avant de préparer un café ou une autre boisson.

NETTOYAGE DU TIROIR À CAPSULES USAGÉES ET DU TIROIR RAMASSE-GOUTTES

i Après 5 distributions, les boutons d'allumage/distribution ils commencent à clignoter rapidement en blanc pour indiquer que le bac à capsules usagées est plein.

1 Extraire le bac récolte gouttes et enlever la grille repose tasses.

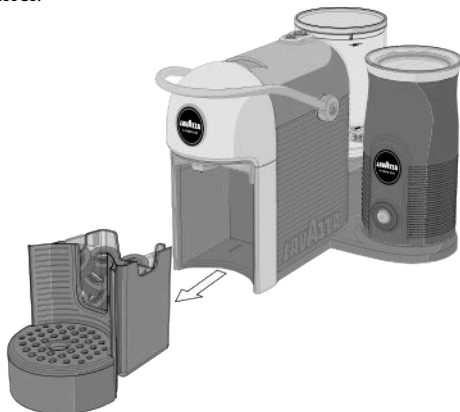

i Vérifier périodiquement que le tiroir à capsules usagées et le tiroir ramasse-gouttes ne sont pas pleins pour éviter des mauvais fonctionnements et des dommages à la machine.

i Après 4/5 cafés ou tous les deux/trois jours, vider et nettoyer le tiroir à capsules usagées et le tiroir ramasse-gouttes.

2 Retirer et vider le tiroir à capsules usagées. Laver et sécher toutes les parties avant de les remonter.

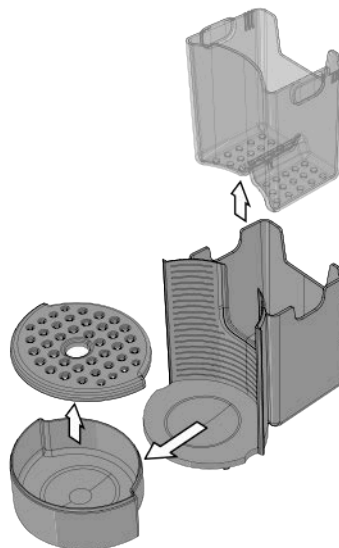

NETTOYAGE DISTRIBUTEUR CAFÉ

Pour le nettoyage du distributeur exécuter chaque semaine la procédure DISTRIBUTION CAFÉ sans introduire la capsule.

DETARTRAGE

! Lire attentivement les instructions pour le détartrage.

La formation de calcaire est une conséquence normale de l'utilisation de la machine; le détartrage est nécessaire tous les 2-3 mois d'utilisation de la machine et/ou quand on observe une réduction du débit de l'eau.

i Pour exécuter le détartrage, il est recommandé d'utiliser le **DÉTARTREUR** Lavazza.



! N'utiliser en aucun cas du vinaigre comme détartrant.

Quand le cycle est lancé, il doit être exécuté jusqu'à la fin.

Ne pas éteindre la machine pendant le cycle de détartrage.

Ne pas s'éloigner pendant le cycle de détartrage.

Ne pas boire la solution détartrante et les produits distribués.

1 Vérifier qu'il n'y a pas de capsules dans le logement d'insertion des capsules.

2 Enlever et vider le réservoir d'eau.

3 Mettre dans le réservoir le contenu du **DÉTARTREUR** Lavazza (250 ml) et de l'eau (250 ml)



i Nettoyer les éventuels giclements ou gouttes à l'aide d'un chiffon humide.

4 Remettre le réservoir sur la machine.

5 Allumer la machine et placer un récipient sous le distributeur.

- 6** Enfoncez une des deux boutons d'allumage/distribution et faites couler 1 tasse de détartrant (60 ml environ). Laissez agir le détartrant pendant environ 15-20 secondes.

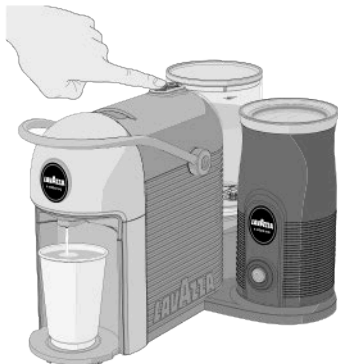

- 7** Pendant les pauses, videz le conteneur utilisé pour recueillir la solution.



- 8** Répétez les opérations décrites aux points **6** et **7** jusqu'à vidage complet du réservoir de l'eau.
- 9** Continuez avec le cycle de rinçage.

Cycle de rinçage

- 1** Retirez le réservoir d'eau et le lavez avec soin, le remplissez d'eau fraîche potable non gazeuse jusqu'au niveau MAX. Mettez le réservoir d'eau fraîche sur la machine

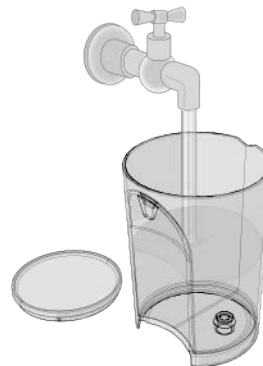

- 2** Mettez un conteneur approprié sous le distributeur.
- 3** Enfoncez une des deux boutons d'allumage/distribution et faites couler tout le contenu du réservoir.
- 4** Videz le conteneur et le remettez sous le distributeur.
- 5** Au terme du cycle de rinçage, lancez un second cycle de rinçage.
- 6** Retirez le réservoir d'eau et le lavez avec soin, le remplissez d'eau fraîche potable non gazeuse jusqu'au niveau MAX.
- 7** Remettez le réservoir sur la machine.
- 8** Au terme de la distribution, nettoyez la machine à l'aide d'un chiffon humecté.

Après le nettoyage, le processus de détartrage est complet. La machine est prête à l'utilisation.

NETTOYAGE DU MOUSSEUR À LAIT

! Avant de nettoyer le mousser à lait et ses accessoires, détacher la fiche de la prise secteur. Pour éviter tout risque de décharge électrique, ne pas nettoyer ou ne pas plonger dans l'eau le câble d'alimentation et la base de l'appareil.

- Le mousser à lait, fouet et le couvercle doit être lavé après chaque cycle d'utilisation.
- Pour le lavage des différents composants suivez les instructions indiquées dans le tableau ci-dessous.
- Ne pas utiliser de solution détergente abrasive ou de solvant.

! Le mousser à lait et la base ne peuvent pas être lavés dans un lave-vaisselle.

! S'assurer que la base du mousser à lait est toujours bien sèche.

i Il est conseillé de retirer l'étiquette du couvercle avant de le mettre dans le lave-vaisselle.

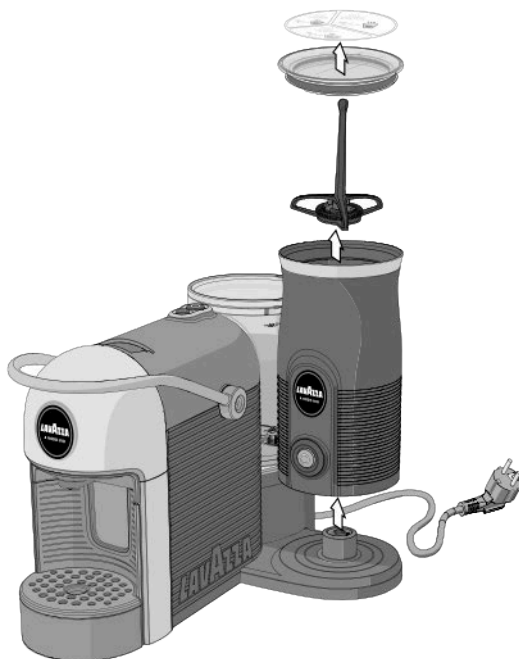



	✗	✗	✓	✓	✓
	✓	✓	✓	✓	✓
	✗	✗	✗	✓	✓

Problème rencontré	Causes possibles	Solution
La machine ne s'allume pas. Voyants  éteint après avoir enfoncé les boutons d'allumage/distribution.	<ul style="list-style-type: none"> » Machine non raccordée au réseau électrique. » La machine est connectée à bloc multiprises qui ne fonctionne pas. » Il n'y a pas source de courant. 	<ul style="list-style-type: none"> » Raccorder la machine au réseau électrique. » Raccordez la machine directement à la source de courant. » Raccordez un' autre appareil au réseau électrique pour vérifier, s'il y a de source de courant. » Si le problème persiste contacter les Service Clients Lavazza.
La machine est longue à chauffer.	<ul style="list-style-type: none"> » Stockage de la machine dans des locaux trop froid (exemple: sous-sol/garage). » Présence excessive de calcaire. 	<ul style="list-style-type: none"> » Garder la machine dans un lieu approprié et effectuer 2 distributions sans capsule. » Détartre la machine. » Si le problème persiste contacter les Service Clients Lavazza.
La machine il est très bruyant.	<ul style="list-style-type: none"> » La machine ne se trouve pas sur une surface plate et stable. » Câble d'alimentation mal positionné. » Parties mobiles non insérées correctement. » Absence d'eau dans le réservoir. » Il n'y a pas la capsule. 	<ul style="list-style-type: none"> » Vérifier la surface de support. » Vérifier la position du Câble d'alimentation. » Insérer correctement les parties mobiles. » Faire l'appoint d'eau fraîche potable. » Insérer une capsule Lavazza ou compatible. » Si le problème persiste contacter les Service Clients Lavazza.
La machine n'effectue pas la distribution.	<ul style="list-style-type: none"> » Panne électrique: les boutons ne fonctionnent pas. » Absence d'eau dans le réservoir. » Réservoir non inséré correctement. » Pas de déclenchement. 	<ul style="list-style-type: none"> » Enfoncer l'un des boutons, vérifier que le voyant fonctionne (il doit clignoter en blanc) et que la machine s'allume. » Faire l'appoint d'eau fraîche potable. » Insérer correctement le réservoir. » Répéter la procédure de mise en marche de la machine » Si le problème persiste contacter les Service Clients Lavazza.

Problème rencontré	Causes possibles	Solution
La machine perd de l'eau à l'arrière.	<ul style="list-style-type: none"> » Réservoir non inséré correctement. » Le réservoir est endommagé. 	<ul style="list-style-type: none"> » Remonter le réservoir correctement. » Vérifier s'il y a des fuites dans le réservoir en le tenant éloigné de la machine. » Si le problème persiste contacter les Service Clients Lavazza.
La machine perd de l'eau à l'avant.	<ul style="list-style-type: none"> » Le tiroir des dosettes usagées incorrectement insérées. » Le bac à capsules usagées est plein. » Capsule bloquée. » La capsule il n'est pas compatible. 	<ul style="list-style-type: none"> » Remonter le tiroir des dosettes usagées correctement. » Vider et laver le bac à capsules usagées et le tiroir ramasse-gouttes. » Soulever et baisser le levier de chargement des capsules. Si cela ne résout pas le problème, débrancher la machine du secteur et enlever manuellement la capsule du conduit. » Utilisez capsules Lavazza ou compatible. » Si le problème persiste contacter les Service Clients Lavazza.
Le levier de chargement n'atteint pas la position de distribution ou requiert une force de fermeture excessive.	<ul style="list-style-type: none"> » Le bac à capsules usagées est plein. » Dosette insérée de façon incorrecte. 	<ul style="list-style-type: none"> » Vider le tiroir des dosettes usagées. » Répéter la séquence, levier en position de repos, levier en position de distribution; si ce n'est pas suffisant, intervenir manuellement pour faire sortir la dosette du conduit, la machine débranchée du réseau électrique.
Témoins <input type="radio"/> allumé clignotant de couleur rouge.	<ul style="list-style-type: none"> » Machine en panne. 	<ul style="list-style-type: none"> » Contacter les Service Clients Lavazza.
Voyants <input type="radio"/> blanc allumé et clignotant rapidement.	<ul style="list-style-type: none"> » Le bac à capsules usagées est plein. 	<ul style="list-style-type: none"> » Vider le bac à capsules usagées et enfoncer une des deux boutons d'allumage/distribution pour réinitialiser la machine.
Le café sort trop rapidement, le café n'est pas crémeux.	<ul style="list-style-type: none"> » La capsule il n'est pas compatible. » Capsule déjà utilisée. 	<ul style="list-style-type: none"> » Utilisez capsules Lavazza ou compatible. » Remettre le levier dans la position de repos et introduire une dosette neuve. » Si le problème persiste contacter les Service Clients Lavazza.

Problème rencontré	Causes possibles	Solution
Le café il est froid.	<ul style="list-style-type: none"> » Distribution à gouttes, circuit hydraulique obstrué. » Présence excessive de calcaire. 	<ul style="list-style-type: none"> » Effectuer le cycle de lavage de la machine. » Détérrer la machine. » Si le problème persiste contacter les Service Clients Lavazza.
La quantité de café distribuée est insuffisante ou excessive.	<ul style="list-style-type: none"> » Mauvaise programmation des doses. 	<ul style="list-style-type: none"> » Effectuer une programmation des doses de café. » Si le problème persiste contacter les Service Clients Lavazza.
Le café n'est pas distribué et de la vapeur sort du compartiment d'insertion des dosettes.	<ul style="list-style-type: none"> » Le levier de chargement n'a pas été amené à la position de distribution. 	<ul style="list-style-type: none"> » Mettre le levier de chargement en position de distribution. » Si le problème persiste contacter les Service Clients Lavazza.
Le café coule au «goutte à goutte».	<ul style="list-style-type: none"> » Capsule défectueuse. » La pompe ne fonctionne pas correctement. » Distributeur/circuit hydraulique obstrué. » Présence excessive de calcaire. 	<ul style="list-style-type: none"> » Remplace la capsule avec un nouveau. » Vérifier si la machine fait un bruit anormal. » Exécuter le cycle de lavage distributeur café (voir ENTRETIEN et NETTOYAGE). » Détérrer la machine. » Si le problème persiste contacter les Service Clients Lavazza.
L'un des deux boutons ne fonctionne pas et la LED relative est éteinte.	<ul style="list-style-type: none"> » Verrouillage mécanique 	<ul style="list-style-type: none"> » Couper l'alimentation de l'appareil en débranchant la fiche secteur, attendre 10 secondes puis la rebrancher. Allumer l'appareil et vérifier que les deux boutons fonctionnent correctement. » Si le problème persiste, il est possible de faire fonctionner l'appareil en utilisant l'autre bouton; dans ce cas, le dosage automatique ne sera pas disponible et la dose sera libre, l'utilisateur devra donc interrompre la distribution quand la dose voulue sera atteinte. » Si le problème persiste contacter les Service Clients Lavazza.

Problème rencontré	Causes possibles	Solution
Le mousser à lait ne s'allume pas. Voyant  éteint après avoir enfoncé le bouton multifonction.	<ul style="list-style-type: none"> » L'appareil n'est pas branché au secteur. » L'appareil est relié à des prises multiples ou à un bloc multiprises. » Absence de courant dans la prise. » Mousseur à lait mal inséré. » Panne du circuit électrique. 	<ul style="list-style-type: none"> » S'assurer que le câble d'alimentation est inséré correctement dans la prise secteur. » Brancher directement l'appareil à la prise secteur. » Raccordez un autre appareil au réseau électrique pour vérifier, s'il y a de source de courant. » Vérifier que le mousser à lait a été inséré correctement sur la base et qu'il n'y a pas de corps étrangers entre la base et le mousser à lait pouvant empêcher le bon fonctionnement. » S'adresser au Service Clients Lavazza.
Le mousser à lait ne monte pas le lait.	<ul style="list-style-type: none"> » Le fouet ne se trouve pas dans le mousser à lait ou bien il n'est pas assemblé/inséré correctement. » Bouton multifonction actionnée mal. » Panne du circuit électrique. 	<ul style="list-style-type: none"> » S'assurer que le fouet est présent, mais aussi qu'il est assemblé et inséré correctement dans le mousser à lait. » Faire attention à ne pas enfoncer deux fois le bouton multifonction. » S'adresser au Service Clients Lavazza.
Mauvais qualité de la mousse du lait.	<ul style="list-style-type: none"> » Le fouet ne se trouve pas dans le mousser à lait ou bien il n'est pas assemblé/inséré correctement. » Le mousser à lait ou le fouet sont sales. » La quantité de lait n'est pas la bonne. » Le lait n'est pas le bon. » Délai d'attente trop long entre la fin de la préparation et la consommation. 	<ul style="list-style-type: none"> » S'assurer que le fouet est présent, mais aussi qu'il est assemblé et inséré correctement dans le mousser à lait. » S'assurer que le mousser à lait et le fouet sont propres. » S'assurer que la quantité de lait insérée est correcte, respecter les niveaux indiqués. » Pour obtenir une mousse chaude optimale, il est conseillé d'utiliser du lait entier (pasteurisé ou UHT) froid sortant du réfrigérateur (4-8 °C). Pour obtenir une mousse froide optimale, il est conseillé d'utiliser du lait écrémé froid sortant du réfrigérateur (4-8 °C). » Au terme de la préparation, verser immédiatement dans la tasse et boire tout de suite.

Problème rencontré	Causes possibles	Solution
Témoin  allumé clignotant de couleur rouge.	<ul style="list-style-type: none"> » L'appareil est surchauffé. » Panne du circuit électrique. 	<ul style="list-style-type: none"> » Attendre quelques minutes et essayer de nouveau. » Vérifier que le lait utilisé n'a pas été déjà chauffé. » Vider le lait présent dans le récipient, rincer ce dernier à l'eau froide depuis répéter le cycle. » S'adresser au Service Clients Lavazza.
Sortie du lait du mousseur à lait.	<ul style="list-style-type: none"> » Quantité de lait excessive. 	<ul style="list-style-type: none"> » Respecter les niveaux indiqués pour le type de préparation.
Le lait n'a pas été chauffé, il est resté froid.	<ul style="list-style-type: none"> » Bouton multifonction actionnée mal. » Panne du circuit électrique. 	<ul style="list-style-type: none"> » Faire attention à ne pas tenir enfoncer pendant 3 secondes le bouton multifonction. » S'adresser au Service Clients Lavazza.
Lait trop chaud ou brûlé.	<ul style="list-style-type: none"> » La quantité de lait n'est pas la bonne. » Panne du circuit électrique. 	<ul style="list-style-type: none"> » S'assurer que la quantité de lait utilisé n'est pas inférieure au niveau MIN prévu. » S'adresser au Service Clients Lavazza.
Le mousseur à lait est bruyant.	<ul style="list-style-type: none"> » Les composants n'ont pas été installés correctement. » Présence de corps étrangers. 	<ul style="list-style-type: none"> » Contrôler que le fouet est inséré correctement. » S'assurer que le couvercle est bien inséré. » S'assurer que l'appareil se trouve sur une surface stable. » S'assurer qu'il n'y a pas de corps étrangers à l'intérieur du mousseur à lait. » Contrôler qu'il n'y a pas de corps étrangers entre la base et le mousseur à lait pouvant empêcher le bon fonctionnement.
Préparation de boisson froide échouée.	<ul style="list-style-type: none"> » Bouton multifonction mal enfoncé. » Panne du circuit électrique. 	<ul style="list-style-type: none"> » Faire attention à enfoncer et maintenir enfoncer pendant 3 secondes le bouton multifonction. » S'adresser au Service Clients Lavazza.

Problème rencontré	Causes possibles	Solution
La préparation s'arrête immédiatement après le lancement.	<ul style="list-style-type: none">» Le mouseur à lait est trop chaud.» Le lait utilisé est chaud.» Panne du circuit électrique.	<ul style="list-style-type: none">» Rincer le verre sous l'eau froide et y verser du lait froid.» Ne pas réutiliser du lait déjà réchauffé; utiliser du lait froid.» S'adresser au Service Clients Lavazza.

Pour tout problème ne figurant pas dans les cas mentionnés ci-dessus, s'adresser au Service Clients Lavazza

- Tension nominale: Voir plaquette placée sur la machine
- Puissance nominale: Voir plaquette placée sur la machine
- Alimentation: Voir plaquette placée sur la machine
- Dimensions: Hauteur 217 mm
..... Largeur 222 mm
..... Profondeur 331 mm
- Poids: environ 3,5 kg
- Réservoir eau: 0,6 L - Extractible
- Matériels utilisés pour la carrosserie: ... Thermoplastique
- Longueur câble: 0,8 m
- Thermo-fusibles

⚠️ Gebrauchsbestimmung:

Dieses Gerät ist für den Einsatz in häuslichen und vergleichbaren Umgebungen bestimmt, wie:

- Personalküchen in Geschäften, Büros und sonstige Arbeitsbereiche;
- Bauernhöfe;
- Verwendung durch Hotel- und Moteltkunden sowie in sonstigen Wohnbereichen;
- Beherbergungsbetriebe (z.B. Bed & Breakfast).

Die unsachgemäße Anwendung des Geräts kann möglicherweise Unfälle verursachen. Technische Änderungen daran sind untersagt.

Die Maschine kann von Kindern ab 8 Jahren sowie von Personen mit eingeschränkten körperlichen, sensorischen oder geistigen Fähigkeiten bzw. von Personen ohne Erfahrung und ohne entsprechende Kenntnisse benutzt werden, sofern sie beaufsichtigt werden oder bezüglich des sicheren Gebrauchs der Maschine unterwiesen wurden und die damit verbundenen Gefahren verstanden haben.

Kinder dürfen nicht mit der Maschine spielen.

Das Gerät und sein Versorgungskabel außerhalb der Reichweite von Kindern unter 8 Jahren aufbewahren.





Die durch den Benutzer auszuführende Reinigung und Wartung darf nicht von Kindern ausgeführt werden, soweit diese nicht direkt überwacht werden oder älter als 8 Jahre sind.





⚠️ Aufstellung:

Die Kaffeemaschine an einem sicheren Ort aufstellen, wo niemand sie umwerfen oder davon verletzt werden kann. Die Maschine nicht bei Temperaturen unter 5°C benutzen, da Frost sie beschädigen würde. Die Kaffeemaschine nicht im Freien benutzen. Die Maschine nicht auf sehr warme Flächen und/oder in die Nähe von offenen Flammen stellen. Wenn die Kaffeemaschine in Betrieb steht, darf sie nicht in einen Schrank gestellt werden.

⚠️ Stromversorgung:

Die Kaffeemaschine nur an angemessene geerdete Steckdosen anschließen. Die Spannung muss dem auf dem Maschinenschild angegebenen Wert entsprechen.

-  **Stromkabel:**
Die Kaffeemaschine nicht benutzen, wenn das Netzkabel defekt ist.
Bei Schäden am Netzkabel muss dieses vom Hersteller oder seinem technischen Kundendienst um allen Risiken vorzubeugen.
Das Netzkabel soll nicht über Ecken, scharfe Kanten oder über sehr heißen Gegenständen verlaufen. Die Kaffeemaschine nicht am Kabel ziehen oder tragen.
Den Stecker nicht durch Zug am Kabel ausziehen oder mit nassen Händen berühren.
Das Netzkabel sollte nicht frei vom Tisch oder von Regalen herunter hängen.
-  **Schlaggefahr:**
Die unter Strom stehenden Teile dürfen nicht mit Wasser in Berührung kommen.
Dieses Gerät darf nicht eingetaucht werden.
-  **Schutz für Kinder unter 8 Jahren:**
Ganz besonders auf die Kinder aufpassen, damit diese nicht mit dem Gerät spielen, Kinder verstehen nicht die mit Haushaltsgeräten verbundenen Gefahren.
Auch das Verpackungsmaterial der Maschine sollte nicht in Reichweite von Kindern gelassen werden.
-  **Verbrennungsgefahr:**
Die heißen Teile (Kapselaufnahmegruppe usw.) nicht sofort nach Benutzung des Gerätes berühren. Während der Abgabe des Getränks Vorsicht wegen eventuellem Ausspritzen der heißen Flüssigkeit.
-  **Reinigung:**
Vor Reinigung der Maschine muss unbedingt der Stecker aus der Steckdose abgezogen und abgewartet werden, dass sich die Maschine abkühlt.
Die Kaffeemaschine nicht in Wasser tauchen!
Es ist streng untersagt, Einschnitte im Maschineninneren durchzuführen.
Das Wasser im Tank ersetzen, wenn die Maschine 3 Tage lang nicht verwendet wird.
Um Schäden am Gerät zu vermeiden, keine alkalischen Reinigungsmittel, sondern ein weiches Tuch und ein schonendes Reinigungsmittel verwenden.

-  **Aufbewahrung der Maschine:**
Wird die Maschine für längere Zeit nicht benutzt, den Stecker aus der Dose ziehen und die Maschine an einem trockenen, für Kinder unzugänglichen und vor Staub und Schmutz geschützten Ort aufbewahren.
-  **Reparaturen / Wartung:**
Bei Havarien, Defekten oder Verdacht auf Beschädigung nach einem Fall, sofort den Stecker aus der Dose ziehen. Eine defekte Maschine nicht in Betrieb setzen. Nur die Autorisierten Kundenservicestellen Lavazza dürfen Eingriffe und Reparaturen ausführen. Im Falle von Eingriffen, die nicht durch Lavazza ausgeführt wurden, wird jegliche Verantwortung für etwaige Schäden zurückgewiesen.
-  **Wasserbehälter:**
Nur stilles, nicht sprudelndes Trinkwasser in den Behälter füllen. Die Maschine nicht in Betrieb setzen, wenn nicht genügend Wasser im Behälter vorhanden ist.
-  **Kapselraum:**
Es dürfen nur Lavazza **A MODO MIO** oder kompatible Kapseln in das Kapselwurfloch eingelegt werden; nicht die Finger oder sonstige Gegenstände einführen. Die Kapseln dürfen nur einmal verwendet werden.
-  **Entsorgung der Maschine nach Beendigung ihrer Lebensdauer:**
BENUTZERINFORMATIONEN: das Symbol mit dem durchgestrichenen Müllimer auf dem Gerät oder auf seiner Verpackung gibt an, dass das Produkt zum Ende seines Betriebslebens getrennt vom Hausmüll entsorgt werden muss. Der Benutzer muss das außer Betrieb genommene Gerät aus diesem Grunde entsprechenden Entsorgungsstellen für Elektro- und Elektronikmüll. Die angemessene getrennte Abfallentsorgung für die folgende Zustellung des ausgedienten Geräts zum umweltfreundlichen Recycling, zur Behandlung und/oder Entsorgung trägt dazu bei, mögliche negative Wirkungen auf die Umwelt und die Gesundheit zu vermeiden und fördert die Wiederverwendung und/oder das Recycling der Materialien, aus denen das Gerät zusammengesetzt ist. Die ungesetzliche Entsorgung des Produkts durch den Besitzer zieht die Verhängung von Verwaltungsstrafen gemäß der geltenden Gesetzgebung nach sich.

INHALT DER VERPACKUNG *

- *Jolie&Milk*-Maschine
- Willkommensset mit 9 gemischten Kapseln Lavazza A MODO MIO und der Broschüre Lavazza A MODO MIO (nur in einigen Ländern eingeschlossen)

- Gebrauchsanleitung
- Schnellanleitung
- Garantieblatt

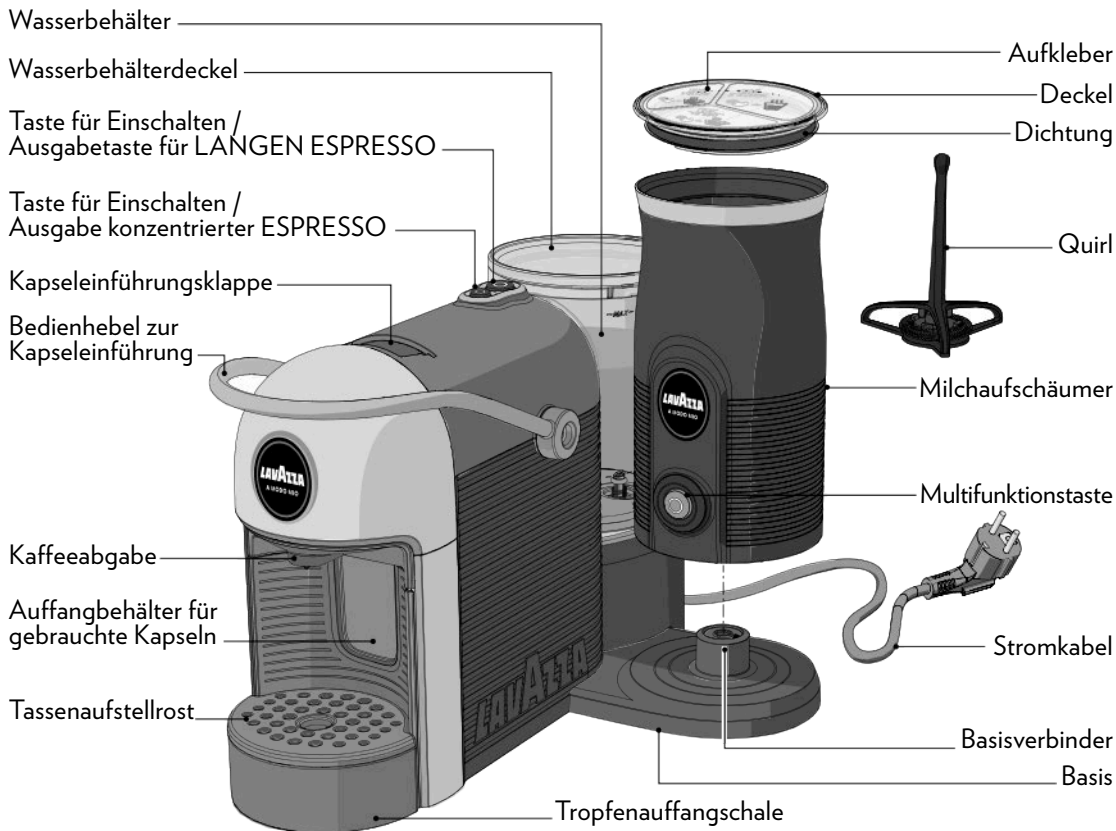

* Die Eigenschaften und der Inhalt der Packung können je nach dem Bezugsmarkt unterschiedlich sein

Einschalten

Zum Einschalten der Maschine eine der beiden Start-/Ausgabetasten drücken.

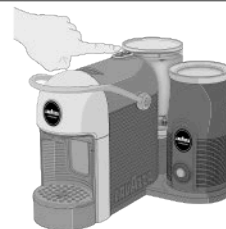
**Erhitzungsphase**

Die Start-/Ausgabe-Tasten beginnen weiß zu blinken.

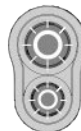
**Maschine bereit (erhitzt)**

Die Maschine ist betriebsbereit, wenn die Start-/Ausgabetasten mit beständigem weißem Licht leuchten.

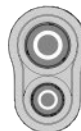
**Ausgabe ESPRESSO (30 cc)**

1. Die Taste für ESPRESSO drücken um die Ausgabe zu starten;
2. Während der Ausgabe leuchtet die ausgewählte Ausgabetaste mit blinkendem weißem Licht.

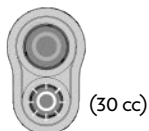
**Ausgabe LANGEN ESPRESSO (60 cc)**

1. Die Taste für LANGEN ESPRESSO drücken um die Ausgabe zu starten;
2. Während der Ausgabe leuchtet die ausgewählte Ausgabetaste mit blinkendem weißem Licht.

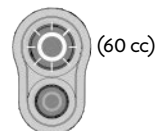

Kein Wasser im Tank während der Ausgabe ESPRESSO

1. Wasserbehälter bis auf die MAX-Anzeige auffüllen;
2. Die ausgewählte Taste erneut drücken, um mit der Ausgabe weiterzumachen.

**Kein Wasser im Tank während der Ausgabe LANGEN ESPRESSO**

1. Wasserbehälter bis auf die MAX-Anzeige auffüllen;
2. Die ausgewählte Taste erneut drücken, um mit der Ausgabe weiterzumache.

**Stand-by**

Standby-Modus nach 9 Minuten Inaktivität.

- Die Maschine kann die ersten 9 Minuten manuell in den Standby-Modus gebracht werden, indem die Tasten gleichzeitig 3 Sekunden gedrückt werden.

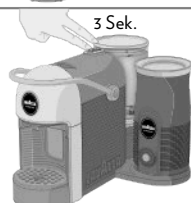
**Programmierung der Kaffeemenge**

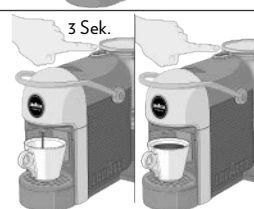

1. Eine der zwei Kaffee-Ausgabetasten drücken und mindestens 3 Sekunden gedrückt halten.
2. Die gewählte Taste blinkt.
3. Sobald die gewünschte Kaffeemenge erreicht ist, die Ausgabe durch Loslassen der Taste abbrechen.

**Behälter für verbrauchte Kapseln voll**

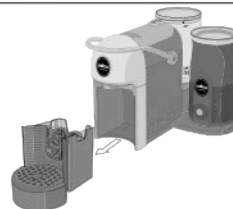
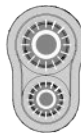

1. Weiße schnell blinkende Kontrolllampen;
2. Die Schublade der verwendeten Kapseln leeren und eine Start-/Ausgabetaste drücken, um die Maschine zurück zu stellen.





Milchaufschäumer - Die Milch erhitzen und Aufschäumen

1. Einmal kurz die Multifunktionstaste drücken.
2. Nach etwa 1 - 2 Sekunden gibt das Gerät ein kurzes akustisches Signal aus .
3. Die Multifunktionstaste schaltet sich mit weißem Blinklicht ein.
4. Das Gerät beginnt mit der Zubereitung.
5. Das Gerät gibt zwei akustische Signale  aus, die das Ende des Aufschäumzyklus anzeigen.

**Milchaufschäumer - Die Milch erhitzen**

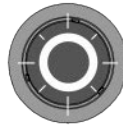
1. Zwei Mal schnell die Multifunktionstaste drücken.
2. Das Gerät gibt ein doppeltes akustisches Signal aus .
3. Die Multifunktionstaste schaltet sich mit langsamem weißem Blinklicht ein.
4. Das Gerät beginnt mit der Zubereitung.
5. Das Gerät gibt ein doppeltes akustisches Signal  aus, um das Ende des Erhitzungsvorgangs anzuzeigen.

**Milchaufschäumer - Die Milch kalt Aufschäumen**

1. Die Multifunktionstaste mindestens 3 Sekunden lang gedrückt halten;
2. Das Gerät gibt ein langes akustisches Signal  aus;
3. Die Multifunktionstaste leuchtet weiß schnell blinkend auf;
4. Das Gerät beginnt mit der Zubereitung;
5. Der Aufschäumvorgang unterbricht sich automatisch nach etwa 1 Minute;
6. Das Gerät gibt zwei akustische Signale  aus, die das Ende des Aufschäumzyklus anzeigen.

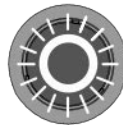

Maschine defekt

1. Rot blinkende Kontrolllampen;
2. Den Lavazza-Kundendienst kontaktieren.

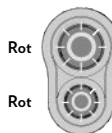
**Milchaufschäumer - Gerät überhitzt**

1. Alarmlampe blinkt rot;
2. Einige Minuten warten, und erneut versuchen.



- !** In den nachstehenden Fällen wird keinerlei Haftung übernommen:
- falsche oder nicht dem Zweck entsprechende Benutzung;
 - nicht in den autorisierten Lavazza Kundendienstzentren ausgeführte Reparaturen;
 - Einschritte auf das Stromkabel;
 - Einschritte auf jegliche Komponente der Maschine;
 - Verwendung von nicht Original Ersatzteilen oder Zubehör;
 - fehlende Entkalkung;
 - Lagerung in Räumen unter 4°C;
 - Benutzung in Räumen mit Temperaturen unter 10°C oder über 40°C;
 - Benutzung in Räumen mit relativer Luftfeuchtigkeit über 95%;
 - Benutzung von nicht kompatiblen Kapseln.
- In diesen Fällen werden Garantieleistungen hinfällig.

START DER MASCHINE

- !** Die Maschine auf eine ebene und stabile Fläche stellen, fern von Wasser und Wärmequellen.
Die Maschine nicht an der Stromversorgung anschließen.
Eventuelle Beschädigungen der Maschine, die durch Nichtbeachtung dieser Weisungen verursacht werden, fallen nicht unter die Garantieleistungen.

i Entfernen Sie sämtliches Verpackungsmaterial und prüfen Sie, ob alle Teile vorhanden sind.

- 1** Den Deckel heben und entfernen, dann den Wasserbehälter ausziehen.
- 2** Den Behälter vor der Verwendung spülen.

- 3** Den Behälter bis zur MAX-Standanzeig mit Wasser auffüllen, wozu frisches, nicht sprudelndes Trinkwasser verwandt wird. Den Tank wieder einsetzen, und mit dem Deckel wieder schließen.

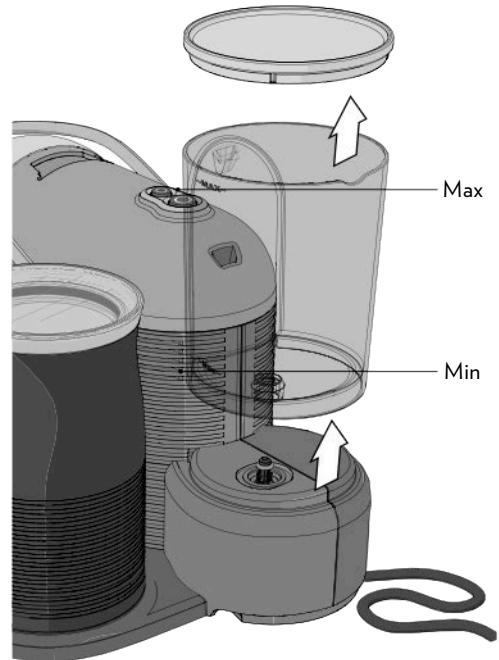

- !** Heißes Wasser und andere Flüssigkeiten können den Behälter und die Maschine beschädigen.
Die Maschine erst dann in Betrieb setzen, wenn sichergestellt wurde, dass genügend Wasser im Behälter vorhanden ist.

- 4** Die Maschine ist auf der Rückseite mit zwei möglichen Ausgängen für das Netzkabel ausgestattet. Den für den entsprechenden Bedarf angemessenen Ausgang benutzen.

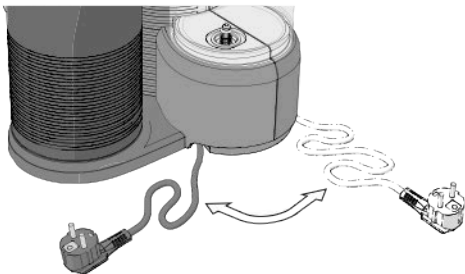

- 5** Den Stecker in die Stromsteckdose einführen.
- 6** Zum Einschalten der Maschine eine der beiden Start-/Ausgabetasten drücken.
- 7** Die Maschine startet den Heizzyklus. Die Start-/Ausgabe-Tasten beginnen weiß zu blinken.



- i** Durch Drücken einer der beiden Start-/Ausgabetasten während der Aufheizphase kann das Getränk vorbestellt werden, das nach Zyklusende ausgegeben wird.

- 8** Die Maschine ist betriebsbereit, wenn die Start-/Ausgabetasten mit beständigem weißem Licht leuchten.
- 9** Bei der ersten Einschaltung mindestens 0,5 Liter Wasser ohne Kapsel ausgießen, dazu einen Behälter unter den Kaffeeausgießer stellen.

STANDBY-FUNKTION

- i** Zur Stromersparnis geht die Maschine nach 9 Minuten Nichtgebrauch automatisch auf Standby.

Die Maschine kann die ersten 9 Minuten manuell in den Standby-Modus gebracht werden, indem die Tasten gleichzeitig 3 Sekunden gedrückt werden. Dieser Zustand wird durch Ausschalten der Tasten angezeigt.

Durch Drücken einer der beiden Tasten kann die Maschine erneut aktiviert werden.

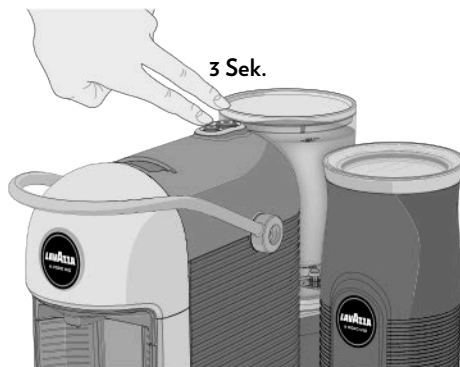

EINSCHALTEN DER CAPPUCCINO-MASCHINE

i *Reinigen Sie das Gerät vor der ersten Inbetriebnahme und nach längerem Nichtgebrauch wie unter "REINIGUNG UND PFLEGE BESCHRIEBEN IST".*

! *Dieses Gerät darf nur mit dem vom Hersteller gelieferten Originalzubehör in Betrieb genommen werden. Es wird keine Haftung für Schäden übernommen, die durch eine unsachgemäße Anwendung der Milchaufschäumer oder durch die Nichtbeachtung der in dieser Anleitung aufgeführten Anweisungen entstanden sind.*

Bei dem ersten Gebrauch der Milchaufschäumer, alle Verpackungen aus Pappe und Kunststoff entfernen. Die Kaffeemaschine auf die elektrische Basis setzen, darauf achten, dass sie korrekt positioniert ist.

i *Beim Einsetzen der Milchaufschäumer auf die Basis gibt das Gerät ein langes akustisches Signal aus.*

! *Dieses Gerät wurde ausschließlich entwickelt, um Milch zu erwärmen, aufzuschäumen. Keine anderen flüssigen oder festen Stoffe in den Behälter geben, als die von Lavazza angegebenen. Die Milchaufschäumer nicht unbeaufsichtigt lassen, wenn sie in Betrieb ist.*

Sicherstellen, dass der Kontaktbereich der Basis sauber und trocken ist.

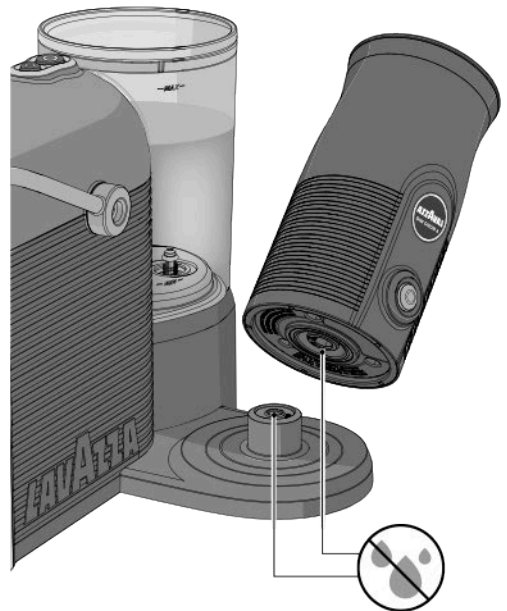
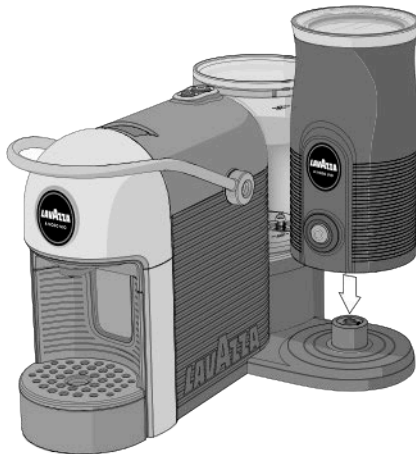

FÜLLMENGE

Immer Angaben beachten, die im Behälter angegeben sind.

- ⚠ Die Milchaufschäumer nicht mit leerem Behälter oder mit weniger Milch als die MIN-Füllstandanzeige (60 ml) in Betrieb nehmen. Das könnte die Überhitzung des Geräts verursachen. Im Falle einer Überhitzung schaltet sich das Gerät automatisch aus. Den Milchaufschäumer nicht über den MILK-Stand füllen, es könnte heiße Milch herauspritzen.

Zum Erhitzen und Aufschäumen der Milch die Milchaufschäumer mit maximal 120 ml füllen (Füllstand FOAM).

Zum Erhitzen und Mischen der Milch die Milchaufschäumer mit maximal 180 ml füllen (Füllstand MILK).

MILK
(180 ml)

FOAM
(120 ml)

MIN.
(60 ml)

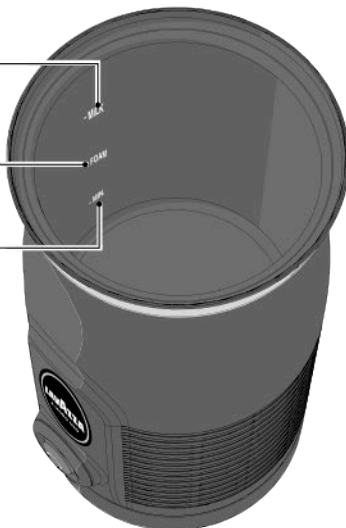

EINFÜGEN VON ZUBEHÖR

- ⚠ Die Milchaufschäumer nicht verwenden, ohne den Quirl eingesetzt zu haben.

- 1 Den Deckel der Milchaufschäumer abnehmen.
- 2 Den Quirl in die Milchaufschäumer einführen.

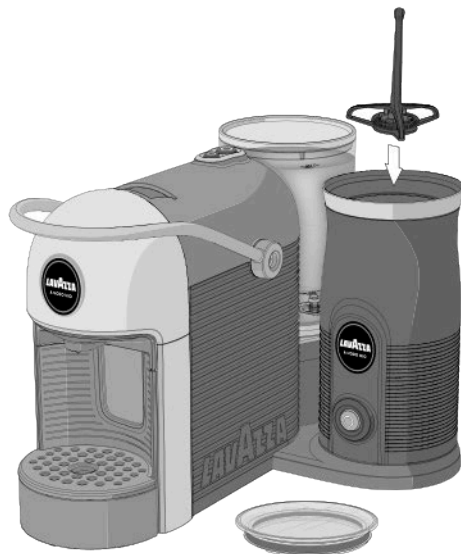

- 3 Den Deckel auf die Milchaufschäumer setzen.

REINIGUNGSZYKLUS BEI DER ERSTEN VERWENDUNG

Vor dem Gebrauch des Geräts einen vorbereitenden Reinigungszyklus ausführen.

- 1 Den Deckel abnehmen, und die Milchaufschäumer bis zur Füllstandanzeige **MILK** (180 ml) mit frischem Trinkwasser ohne Kohlensäure füllen.



- 2 Den Deckel auf die Milchaufschäumer setzen.

- 3 Die Multifunktionstaste drücken, um den Reinigungszyklus zu starten.

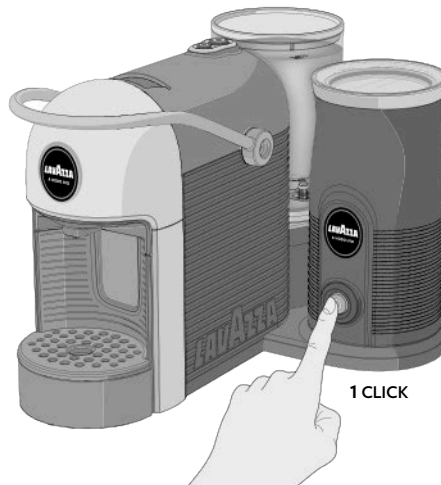

- 4 Das Gerät gibt ein doppeltes akustisches Signal aus, um das Ende des Reinigungszyklus anzuzeigen.
- 5 Die Milchaufschäumer von der Basis entfernen, entleeren und all ihre Bestandteile reinigen.

KAFFEEABGABE

i Sicherstellen, dass die Start-/Ausgabetasten mit beständigem weißem Licht leuchten.

! Niemals die Finger oder Gegenstände in das Kapselwurfloch stecken.

Es dürfen nur Lavazza **A MODO MIO** oder kompatible Kapseln in das Kapselwurfloch eingelegt werden. Die Monodosiskapseln sind für die Abgabe nur eines Kaffees/Produktes ausgelegt.

Die Kapseln nach einmaligem Gebrauch **NICHT** wieder verwenden.

Die gleichzeitige Einlage von 2 oder mehr Kapseln bewirkt Maschinenstörungen.

1 Die Tasse für einen klassischen Espresso unter die Kaffeeabgabe stellen.

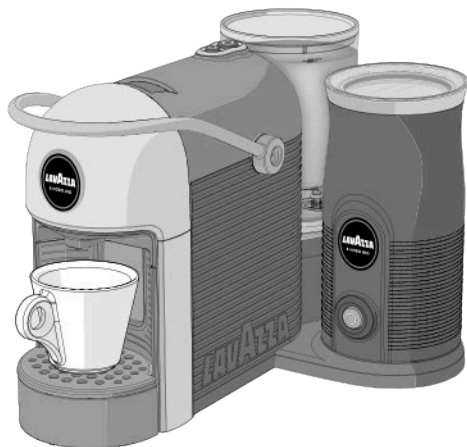

2 Die Tropfenauffangschale kann für die Benutzung von größeren Kaffeetassen entfernt werden.

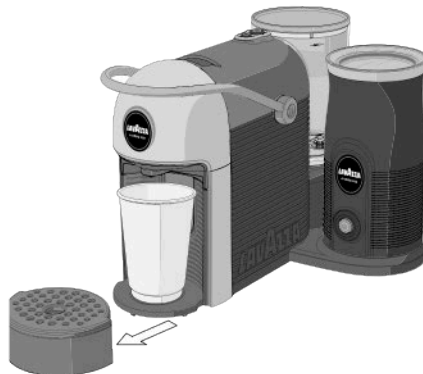

i Sollte während dem Abgabezyklus der Strom ausfallen, muss die elektrische Versorgung wieder hergestellt und der Vorgang der Kaffeeabgabe neu gestartet werden.

i Sollte während dem Abgabezyklus kein Wasser mehr im Tank sein, so wird das Fehlen des Wassers durch das Einschalten der weißen LED auf der gewählten Taste angezeigt, während dagegen auf der anderen Taste die LED blinkt. Gehen Sie so vor:

- Den Wassertank bis zum angezeigten MAX-Stand auffüllen.

- Die zuvor gewählte Taste für Einschaltung/Abgabe bedienen. Die Taste fängt an zu blinken und der Vorgang der Kaffeeabgabe beginnt von Neuem.

i Nach 5 Ausgaben beginnen die Start-/Ausgabetasten mit weißem Licht schnell zu leuchten, um anzuzeigen, dass die Sammelschublade für die Kapseln voll ist. Die Sammelschublade für die Kapseln entleeren und eine Taste drücken, um die Maschine zurück zu stellen. Jetzt kann eine neue Ausgabe erfolgen.

- 3** Den Ladehebel der Kapseln bis zu seiner Blockierung anheben, um das Kapsleinwurfloch zu öffnen.

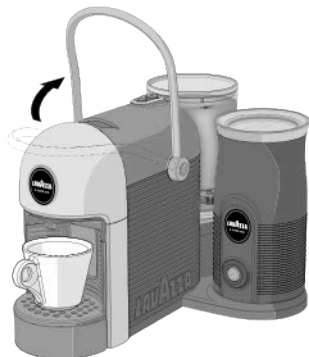

- 4** Eine Kapsel Lavazza **A MODO MIO** in das Kapsleinwurfloch einlegen.



- 5** Den Ladehebel der Kapseln absenken, um das Kapsleinwurfloch zu schließen.

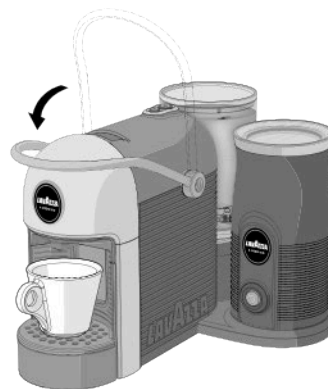

- 6** Die Taste **ESPRESSO** (30 cc) oder **LANGER ESPRESSO** (60 cc) drücken, um die Ausgabe zu starten. Die Maschine beendet die Kaffeeausgabe, sobald die programmierte Kaffeedosierung erreicht ist.

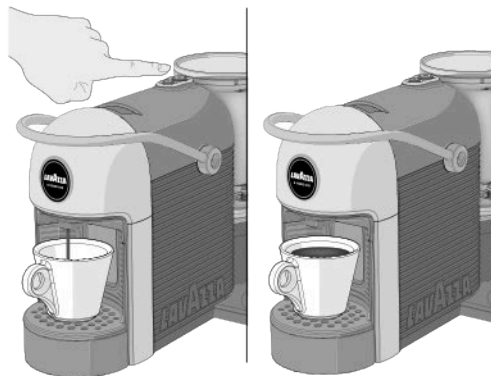

- i** Während der Ausgabe leuchtet die ausgewählte Start-/Ausgabetaste mit blinkendem weißem Licht. Für eine neue Ausgabe, warten, dass die ausgewählte Start-/Ausgabetaste mit beständigem weißem Licht leuchtet.

PROGRAMMIERUNG KAFFEEMENGE

i Zur Programmierung der Kaffeemenge muss immer die gleiche Taste verwendet werden. Die Betätigung anderer Tasten bleibt unberücksichtigt. Die programmierte Menge von zubereitetem Kaffee) kann gewechselt werden durch erneute Programmierung.

- 1** Den Ladehebel der Kapseln bis zu seiner Blockierung anheben, um das Kapselwurfloch zu öffnen.
- 2** Eine Kapsel Lavazza **A MODO MIO** in das Kapselwurfloch einlegen.



- 3** Den Ladehebel der Kapseln absenken, um das Kapselwurfloch zu schließen.

- 4** Eine der zwei Kaffee-Ausgabetasten drücken und mindestens 3 Sekunden gedrückt halten. Die gewählte Taste blinkt, und die Maschine wird in die Programmiermodalität versetzt.
- 5** Sobald die gewünschte Kaffeemenge erreicht ist, die Ausgabe durch Loslassen der Tasse abbrechen.



- i** Überschreitet die Programmierung der Kaffeemenge die maximal zulässige Menge (250 cc), stoppt die Maschine die Ausgabe automatisch, die Ausgabetaste blinkt und es bleibt die Menge des zuletzt programmierten Werts gespeichert.
- Falls während der Programmierung der Strom ausfällt, bleibt der zuletzt programmierte Wert gespeichert.
- Sollte während der Dosenprogrammierung "kein Wasser" gemeldet werden, beendet die Maschine die Abgabe und die Doseneinstellung wird nicht gespeichert.
- Nach Auffüllung des Tanks mit Wasser muss der Vorgang der Dosenprogrammierung wiederholt werden.

DIE MILCH ERHITZEN UND AUFSCHÄUMEN

! Sicherstellen, dass der Unterteil der Milchaufschäumer und die Basis trocken sind.

1 Den Deckel der Milchaufschäumer abnehmen, den Quirl in die Milchaufschäumer einführen.

2 Die Milch zu einer Menge zwischen der Füllstandanzeige **MIN** und der Füllstandanzeige **FOAM** in die Milchaufschäumer gießen.



i Für den Erhalt eines optimalen Ergebnisses die Milch unmittelbar vor ihrem Gebrauch aus dem Kühlschrank nehmen.

! Die Milchaufschäumer nicht über die Füllstandanzeige **FOAM** hinaus (120 ml) füllen, sonst könnte die Milch auslaufen.

i Für einen optimalen heißen Milchschaum empfiehlt sich die Verwendung von kalter Vollmilch (pasteurisiert oder UHT) aus dem Kühlschrank (4-8°C). Keine Milch mit Raumtemperatur verwenden.

3 Den Deckel auf die Milchaufschäumer setzen.

! Der Deckel muss während des Betriebs immer eingesetzt sein.



4 **EINMAL** kurz die Multifunktions-taste drücken.

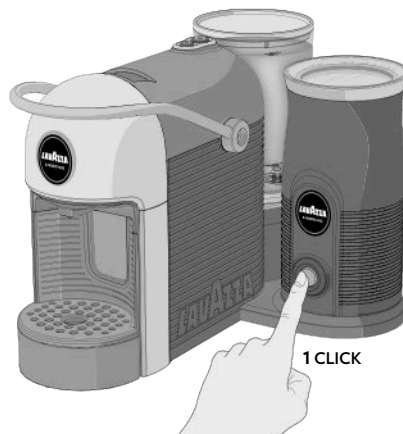

- !** Die Milchaufschäumer nicht von der Basis entfernen, bevor der Zyklus beendet wird.
- 5** Nach etwa 1 - 2 Sekunden gibt das Gerät ein kurzes akustisches Signal aus.
- 6** Die Multifunktionstaste schaltet sich mit weißem Blinklicht ein.
- 7** Das Gerät beginnt mit der Zubereitung.
- 8** Der Aufschäumvorgang unterbricht sich automatisch, wenn die Milch warm genug ist.
- 9** Das Gerät gibt zwei akustische Signale aus, die das Ende des Aufschäumzyklus anzeigen.
- 10** Die Multifunktionstaste schaltet sich aus.
- 11** Die Milchaufschäumer von der Basis entfernen.

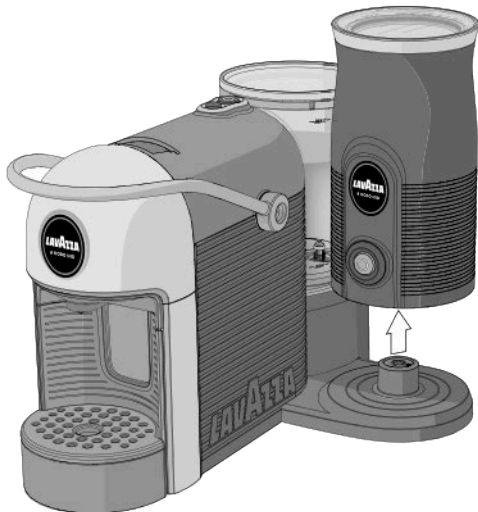

- 12** Den Deckel öffnen, und die aufgeschäumte Milch in die Tasse gießen.



- !** Sicherstellen, dass der Quirl in der Milchaufschäumer bleibt, während die Milch in die Tasse gegossen wird.
- !** Vor der Reinigung sicherstellen, dass das Gerät von der Steckdose getrennt wurde und sich abgekühlt hat. Für detailliertere Informationen den Abschnitt "PFLEGE UND WARTUNG" konsultieren".

MOMENTANE ODER ENDGÜLTIGE ZYKLUSUNTERBRECHUNG

Zum Unterbrechen der Zubereitung erneut die Multifunktionstaste drücken.

Zum Wiedereinschalten der Zubereitung erneut die Multifunktionstaste drücken.

Wenn die Milch bei Unterbrechung des Vorgangs schon warm genug ist, kann das Gerät nicht für die Wiederaufnahme des Zyklus verwendet werden.

- i** Die Multifunktionstaste schaltet sich mit rotem Blinklicht ein.

DIE MILCH ERHITZEN

! Sicherstellen, dass der Unterteil der Milchaufschäumer und die Basis trocken sind.

1 Den Deckel der Milchaufschäumer abnehmen, den Quirl in die Milchaufschäumer einführen.

2 Die Milch zu einer Menge zwischen der Füllstandanzeige **MIN** und der Füllstandanzeige **MILK** in die Milchaufschäumer gießen.



i Für den Erhalt eines optimalen Ergebnisses die Milch unmittelbar vor ihrem Gebrauch aus dem Kühlschrank nehmen.

! Die Milchaufschäumer nicht über die Füllstandanzeige **MILK** hinaus (180 ml) füllen, sonst könnte die Milch auslaufen.

i Für ein optimales Ergebnis empfiehlt sich die Verwendung von kalter Vollmilch (pasteurisiert oder UHT) aus dem Kühlschrank (4-8°C). Keine Milch mit Raumtemperatur verwenden.

3 Den Deckel auf die Milchaufschäumer setzen, die Milchaufschäumer auf die Basis stellen.

! Der Deckel muss während des Betriebs immer eingesetzt sein.

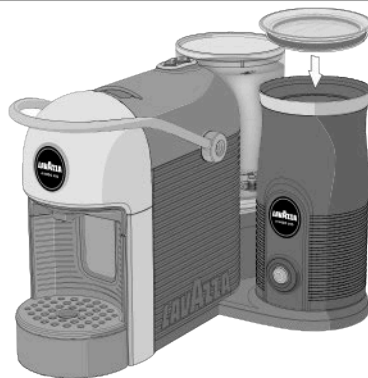

4 **ZWEI** Mal schnell die Taste drücken. Das zweite Klicken muss innerhalb von einer Sekunde nach dem ersten Klicken erfolgen.

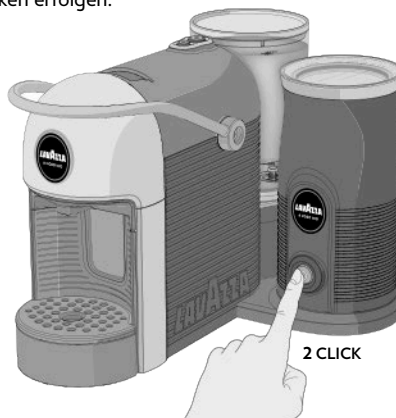

! Die Milchaufschäumer nicht von der Basis entfernen, bevor der Zyklus beendet wird.

5 Das Gerät gibt ein doppeltes akustisches Signal aus.

6 Die Multifunktionstaste schaltet sich mit langsamem weißem Blinklicht ein.

7 Das Gerät beginnt mit der Zubereitung.

8 Der Erhitzungsvorgang unterbricht sich automatisch, wenn die Milch warm genug ist.

9 Das Gerät gibt ein doppeltes akustisches Signal aus, um das Ende des Erhitzungsvorgangs anzuzeigen.

10 Die Multifunktionstaste schaltet sich aus.

11 Die Milchaufschäumer von der Basis entfernen.

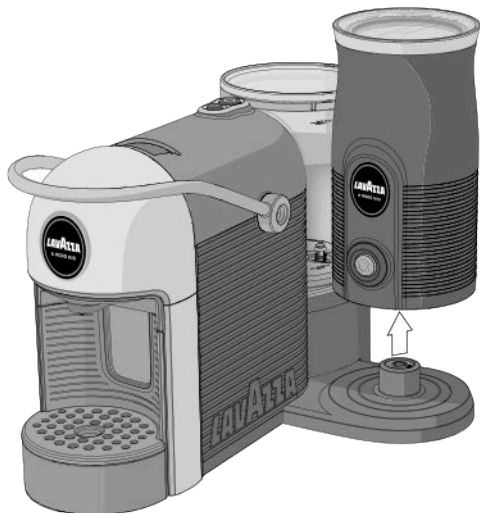

12 Den Deckel öffnen, und die aufgeschäumte Milch in die Tasse gießen.



! Sicherstellen, dass der Quirl in der Milchaufschäumer bleibt, während die Milch in die Tasse gegossen wird.

! Vor der Reinigung sicherstellen, dass das Gerät von der Steckdose getrennt wurde und sich abgekühlt hat. Für detailliertere Informationen den Abschnitt "PFLEGE UND WARTUNG" konsultieren".

MOMENTANE ODER ENDGÜLTIGE ZYKLUSUNTERBRECHUNG

Zum Unterbrechen der Zubereitung erneut die Multifunktionstaste drücken.

Zum Wiedereinschalten der Zubereitung erneut die Multifunktionstaste drücken.

Wenn die Milch bei Unterbrechung des Vorgangs schon warm genug ist, kann das Gerät nicht für die Wiederaufnahme des Zyklus verwendet werden.

i Die Multifunktionstaste schaltet sich mit rotem Blinklicht ein.

DIE MILCH KALT AUFSCHÄUMEN

Es ist möglich, die Milch aufzuschäumen, ohne sie erhitzen zu müssen. Gehen Sie gemäß Beschreibung an den Punkten von **1** bis **3** im Kapitel "DIE MILCH ERHITZEN UND AUFSCHÄUMEN" vor.

- i** Für einen optimalen kalten Milchschaum empfiehlt sich die Verwendung von kalter Magermilch (pasteurisiert oder UHT) aus dem Kühlschrank (4-8°C). Keine Milch mit Raumtemperatur verwenden.

- 4** Die Multifunktionstaste mindestens **3 SEKUNDEN** lang gedrückt halten.

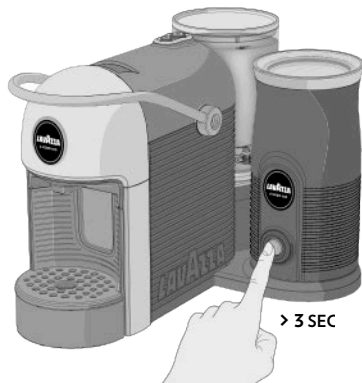

- 5** Das Gerät gibt ein langes akustisches Signal aus.
- 6** Die Multifunktionstaste leuchtet weiß schnell blinkend auf.
- 7** Das Gerät beginnt mit der Zubereitung.
- 8** Der Aufschäumvorgang unterbricht sich automatisch nach etwa 1 Minute.
- 9** Das Gerät gibt zwei akustische Signale aus, die das Ende des Aufschäumzyklus anzeigen.

- 10** Die Multifunktionstaste schaltet sich aus.

- 11** Die Milchaufschäumer von der Basis entfernen.

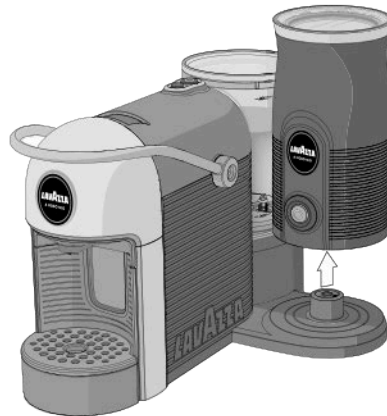

- 12** Den Deckel öffnen, und die aufgeschäumte Milch in die Tasse gießen.



- !** Sicherstellen, dass der Quirl in der Milchaufschäumer bleibt, während die Milch in die Tasse gegossen wird.

REINIGUNG DER MASCHINE

! Nie Lösungsmittel, Alkohol oder angreifende Substanzen noch den Ofen für das Trocknen der Maschinenbestandteile benutzen.

Die Komponenten (mit Ausnahme der elektrischen) mit kaltem/lauwarmem Wasser und nicht abreibenden Lappen/Schwämmen reinigen.

Alle ausbaubaren Bestandteile können in der Spülmaschine gewaschen werden.

Das Wasser nicht für mehr als 3 Tage im Kreislauf und im Tank lassen, sollte dies geschehen, den Tank entleeren, spülen und erneut mit frischem Wasser füllen, dann vor der Ausgabe von Kaffee oder Getränken eine Ausgabe (ohne Kapsel) ausführen.

REINIGUNG DES BEHÄLTERS FÜR VERBRAUCHTE KAPSELN UND DES TROPFENFÄNGERBEHÄLTERS

i Nach 5 Ausgaben beginnen die Start-/Ausgabetasten mit weißem Licht schnell zu leuchten, um anzuzeigen, dass die Sammelschublade für die Kapseln voll ist.

1 Die Tropfenauffangschale ausziehen und den Tassen-aufstellrost entfernen.

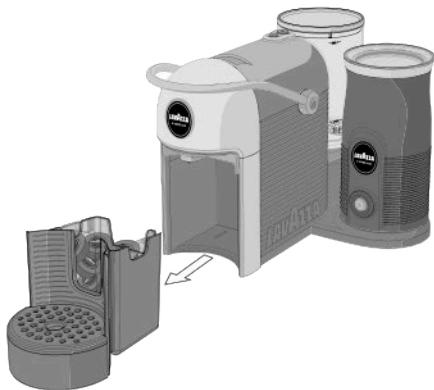

i Regelmäßig prüfen, ob der Behälter für verbrauchte Kapseln und der Tropfenfängerbehälter voll sind, um Betriebsstörungen und Schäden an der Maschine zu vermeiden.

i Nach 4/5 ausgegebenen Kaffees oder nach zwei/drei Tagen den Behälter für verbrauchte Kapseln und den Tropfenfängerbehälter entleeren und reinigen.

2 Den Behälter für verbrauchte Kapseln entfernen und entleeren. Vor Wiedereinbau alle Bestandteile abspülen und abtrocknen.

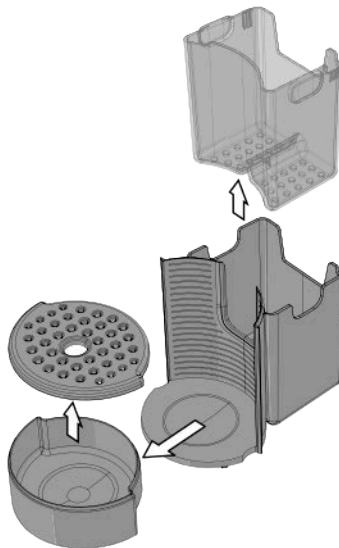

REINIGUNG DER KAFFEEABGABEDÜSE

Für die Reinigung der Abgabedüse wird einmal pro Woche der KAFFEEABGABE- Vorgang ohne Einlage der Kapsel ausgeführt.

ENTKALKEN

- !** Aufmerksam die für die Entkalkung angegebenen Anweisungen durchlesen.

La formazione di calcare è una normale conseguenza. Die Kalkablagerung ist eine normale Folge der Benutzung der Maschine. Ein Entkalken wird alle 2-3 Monate Benutzung der Maschine notwendig, oder aber wenn eine geringere Wasserförderleistung bemerkt wird.

- i** Zur Ausführung der Entkalkung wird das **ENTKALKUNGSMITTEL** Lavazza empfohlen.



- !** Es darf keinesfalls Essig als Entkalkungsmittel verwendet werden.
 Nach dem Start muss der Zyklus bis zum Ende ausgeführt werden.
 Die Maschine während des Entkalkungszyklus nicht ausschalten.
 Während des Entkalkungszyklus nicht weggehen.
 Die Entkalkungslösung und die bis zum Zyklusende abgegebenen Produkte nicht trinken.

- 1** Prüfen, ob Kapseln im Kapsleinwurfbehälter vorhanden sind.
- 2** Den Wasserbehälter entfernen und entleeren.
- 3** Füllen Den Tank mit dem Inhalt des **ENTKALKUNGSMITTELS** Lavazza (250 ml) und Wasser (250 ml).



- i** Mögliche Spritzer oder Tropfen mit einem feuchten Tuch reinigen.

- 4** Den Tank wieder auf der Maschine montieren.
- 5** Die Maschine einschalten und einen Behälter unter die Abgabe stellen.

- 6** Eine der beiden Start-/Ausgabetasten drücken und 1 Tasse (etwa 60 ml) Wasser ausgeben. Lassen Sie das Entkalkungsmittel etwa 15 bis 20 Sekunden einwirken



- 7** Leeren Sie in den Pausen den Behälter, in dem sich die Lösung befindet.



- 8** Die unter Punkten **6** und **7** beschriebenen Vorgänge bis zur vollständigen Entleerung des Wasserbehälters ausführen.
- 9** Mit dem Spülzyklus weitermachen.

Spülen Entkalken

- 1** Den Wasserbehälter entfernen und sorgfältig waschen. Den Behälter mit frischem Trinkwasser ohne Kohlensäure bis zum MAX Füllstand füllen. Den Behälter mit frischem Wasser in die Maschine einsetzen.



- 2** Einen angemessenen Behälter unter den Ausgießer stellen.
- 3** Eine der beiden Start-/Ausgabetasten drücken und den gesamten Tankinhalt ausgeben.
- 4** Den Behälter entleeren und wieder unter dem Ausgießer positionieren.
- 5** Am Ende des Spülzyklus mit einem zweiten Spülzyklus weitermachen
- 6** Den Wasserbehälter entfernen und sorgfältig waschen. Den Behälter mit frischem Trinkwasser ohne Kohlensäure bis zum MAX Füllstand füllen.
- 7** Den Tank wieder auf der Maschine montieren.
- 8** Die Maschine nach Beendigung der Ausgabe mit einem weichen angefeuchteten Tuch reinigen.

Nach Beendigung der Reinigung ist das Entkalkungsverfahren beendet. Die Maschine ist einsatzbereit.

REINIGUNG DER CAPPUCCINO-MASCHINE

! Vor der Reinigung der Milchaufschäumer und seines Zubehörs immer den Stecker aus der Steckdose ziehen. Um die Stromschlaggefahr zu vermeiden, das Stromkabel und die Gerätebasis nicht in Wasser reinigen oder eintauchen.

- Der Milchaufschäumer, Quirl und Deckel sollte nach jedem Zyklus der Verwendung gewaschen werden.
- Zum Waschen der verschiedenen Komponenten folgen Sie den in der Tabelle angegebenen Anweisungen unten.
- Keine scheuernden Reinigungsmittel oder Lösungsmittel verwenden.

! Die Milchaufschäumer und die Basis dürfen nicht in der Geschirrspülmaschine gereinigt werden.

! Sicherstellen, dass die Basis der Milchaufschäumer immer trocken ist.

i Es wird empfohlen, den Aufkleber vor der Reinigung in der Geschirrspülmaschine vom Deckel zu entfernen.

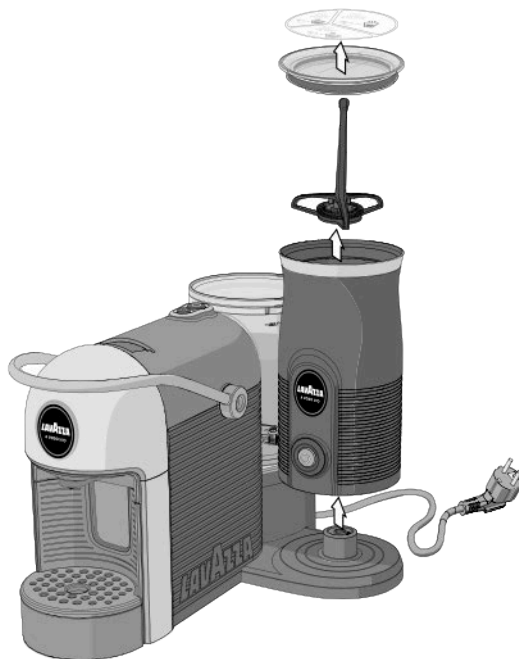

	✗	✗	✓	✓	✓
	✓	✓	✓	✓	✓
	✗	✗	✗	✓	✓

Vorgefundenes Problem	Mögliche Ursache	Lösung
Die Maschine lässt sich nicht einschalten. Die <input type="radio"/> Kontrolllampen sind nach dem Drücken der Start-/Ausgabebtasten ausgeschaltet.	<ul style="list-style-type: none"> » Die Maschine ist nicht an das Stromnetz angeschlossen. » Die Maschine ist an Steckdosenleisten oder an einen nicht funktionierenden Mehrfachstecker angeschlossen. » Stromversorgung nicht vorhanden. 	<ul style="list-style-type: none"> » Die Maschine an das Stromnetz anschließen. » Die Maschine direkt an das Stromnetz anschließen. » Überprüfen, ob Strom vorhanden ist, indem ein anderes elektrisches Gerät an die Stromversorgung angeschlossen wird. » Sollte das Problem weiterhin bestehen, den Lavazza-Kundendienst kontaktieren
Es dauert lange, bis die Maschine sich erwärmt.	<ul style="list-style-type: none"> » Lagerung der Maschine in zu kalten Umgebungen (Bsp.: Keller/Garage). » Die Maschine ist stark verkalkt. 	<ul style="list-style-type: none"> » Die Maschine in einer angemessenen Umgebung aufbewahren und zwei 2 Ausgaben ohne Kapseln durchführen. » Die Maschine entkalken. » Sollte das Problem weiterhin bestehen, den Lavazza-Kundendienst kontaktieren.
Laute Maschine.	<ul style="list-style-type: none"> » Instabile Auflageebene. » Stromkabel schlecht positioniert. » Bewegliche Teile nicht korrekt eingesetzt. » Kein Wasser im Tank. » Kapsel nicht vorhanden. 	<ul style="list-style-type: none"> » Die Auflageebene überprüfen. » Die korrekte Positionierung des Kabels in der Basis der Maschine überprüfen. » Die beweglichen Teile korrekt einsetzen. » Frisches Trinkwasser nachfüllen. » Eine Lavazza-Kapsel oder kompatible Kapsel einlegen. » Sollte das Problem weiterhin bestehen, den Lavazza-Kundendienst kontaktieren
Es erfolgt keine Ausgabe der Maschine.	<ul style="list-style-type: none"> » Elektrischer Fehler: die Tasten funktionieren nicht. » Kein Wasser im Tank. » Tank nicht korrekt eingesetzt. » Fehlender Start. 	<ul style="list-style-type: none"> » Eine der beiden Tasten drücken und die Funktion der Kontrolllampe (weiß blinkend) und des Maschinenstarts überprüfen. » Frisches Trinkwasser nachfüllen. » Den Tank korrekt einsetzen. » Das Verfahren für den Maschinenstart wiederholen. » Sollte das Problem weiterhin bestehen, den Lavazza-Kundendienst kontaktieren

Vorgefundenes Problem	Mögliche Ursache	Lösung
Die Maschine verliert Wasser aus dem hinteren Teil.	<ul style="list-style-type: none"> » Tank nicht korrekt eingesetzt. » Beschädigter Tank. 	<ul style="list-style-type: none"> » Den Tank korrekt einsetzen. » Den Tank auf Lecks überprüfen, indem dieser von der Maschine getrennt gehalten wird. » Sollte das Problem weiterhin bestehen, den Lavazza-Kundendienst kontaktieren
Die Maschine verliert Wasser aus dem vorderen Teil.	<ul style="list-style-type: none"> » Verwendete Kapselschublade nicht korrekt eingesetzt. » Behälter für verbrauchte Kapseln voll. » Kapsel eingeklemmt. » Kapsel nicht geeignet. 	<ul style="list-style-type: none"> » Die Kapselschublade korrekt einsetzen. » Die Kapselschublade und die Tropfschale entleeren und reinigen. » Den Ladehebel der Kapseln anheben und senken. Sollte dies nicht ausreichend sein, die Maschine vom Stromnetz trennen und die Kapsel manuell aus der Leitung lösen. » Lavazza-Kapseln oder kompatible Kapseln verwenden. » Sollte das Problem weiterhin bestehen, den Lavazza-Kundendienst kontaktieren
Der Ladehebel erreicht nicht die Ausgabeposition oder erfordert eine exzessive Schließkraft.	<ul style="list-style-type: none"> » Behälter für verbrauchte Kapseln voll. » Kaffeekapseln falsch eingelegt. 	<ul style="list-style-type: none"> » Den Behälter für verbrauchte Kapseln leeren. » Die Vorgänge wiederholen: Hebel in Ruheposition, Hebel in Ausgabeposition. Ist dies nicht ausreichend, so muss die Kaffeekapsel von Hand aus dem Schacht genommen werden. Dabei muss die Maschine vom Stromnetz abgenommen werden.
Rot  blinkende Kontrolllampe.	<ul style="list-style-type: none"> » Maschine defekt. 	<ul style="list-style-type: none"> » Den Lavazza-Kundendienst kontaktieren
Weißes  schnell blinkende Kontrolllampe.	<ul style="list-style-type: none"> » Behälter für verbrauchte Kapseln voll. 	<ul style="list-style-type: none"> » Die Schublade der verwendeten Kapseln leeren und eine Start-/Ausgabetaaste drücken, um die Maschine zurück zu stellen.
Der Kaffee fließt zu schnell aus, es bildet sich keine Kaffeecreme.	<ul style="list-style-type: none"> » Kapsel nicht geeignet. » Behälter für verbrauchte Kapseln voll. 	<ul style="list-style-type: none"> » Eine Lavazza-Kapsel oder kompatible Kapsel einlegen. » Den Hebel in die Ruheposition zurückstellen und eine neue Kaffeekapsel einlegen. » Sollte das Problem weiterhin bestehen, den Lavazza-Kundendienst kontaktieren

Vorgefundenes Problem	Mögliche Ursache	Lösung
Der Kaffee ist kalt.	<ul style="list-style-type: none"> » Ausgabe von Tropfen, Hydraulikkreislauf verstopft. » Die Maschine ist stark verkalkt. 	<ul style="list-style-type: none"> » Den Reinigungszyklus der Maschine durchführen. » Die Maschine entkalken. » Sollte das Problem weiterhin bestehen, den Lavazza-Kundendienst kontaktieren
Die ausgegebene Kaffeemenge ist unzureichend oder exzessiv.	<ul style="list-style-type: none"> » Falsche Programmierung der Dosierungen. 	<ul style="list-style-type: none"> » Eine Programmierung der Kaffeedosierungen durchführen. » Sollte das Problem weiterhin bestehen, den Lavazza-Kundendienst kontaktieren
Der Kaffee wird nicht usgegeben und aus dem Kapsleinwurfach tritt Dampf aus.	<ul style="list-style-type: none"> » Der Ladehebel wurde nicht in die Ausgabeposition gestellt. 	<ul style="list-style-type: none"> » Den Ladehebel in die Ausgabeposition stellen. » Sollte das Problem weiterhin bestehen, den Lavazza-Kundendienst kontaktieren
Der Kaffee tropft heraus.	<ul style="list-style-type: none"> » Defekte Kapsel. » Nicht korrekt funktionierende Pumpe. » Auslauf/Hydraulikkreislauf verstopft. » Die Maschine ist stark verkalkt. 	<ul style="list-style-type: none"> » Die Kapsel durch eine neue ersetzen. » Die anormale Geräusentwicklung der Maschine überprüfen. » Den Zyklus der Kaffeeabgabereinigung durchführen (siehe WARTUNG UND REINIGUNG). » Die Maschine entkalken. » Sollte das Problem weiterhin bestehen, den Lavazza-Kundendienst kontaktieren
Eine der beiden Tasten funktioniert nicht und die betreffende LED ist ausgeschaltet.	<ul style="list-style-type: none"> » Mechanische Blockierung. 	<ul style="list-style-type: none"> » Die Einspeisung der Maschine durch Abzug des Steckers für 10 Sekunden unterbrechen, dann wieder zuschalten. Die Maschine einschalten und die korrekte Funktion beider Tasten kontrollieren. » Sollte das Problem weiter bestehen, kann die Maschine jedoch noch mit der anderen Taste benutzt werden. In diesem Fall besteht für die funktionierende Taste nicht mehr die automatische Dosierung, sondern die Dosis steht frei und nur der Benutzer kann entscheiden, wann die Dosis unterbrochen werden soll. » Sollte das Problem weiterhin bestehen, den Lavazza-Kundendienst kontaktieren

Vorgefundenes Problem	Mögliche Ursache	Lösung
Die Milchaufschäumer schaltet sich nicht ein. Kontrolllampe  schaltet sich nach Drücken der Multifunktions Taste aus.	<ul style="list-style-type: none"> » Gerät ist nicht an das Stromnetz angeschlossen. » Das Gerät ist an einem Mehrfachstecker angeschlossen. » Kein Strom in der Steckdose. » Milchaufschäumer falsch eingesetzt. » Defekt im Elektrokreis. 	<ul style="list-style-type: none"> » Sicherstellen, dass das Netzkabel korrekt mit der Steckdose verbunden ist. » Das Gerät direkt an eine Steckdose anschließen. » Überprüfen, ob Strom vorhanden ist, indem ein anderes elektrisches Gerät an die Stromversorgung angeschlossen wird. » Prüfen, dass die Milchaufschäumer korrekt auf die Basis gesetzt wurde und dass keine Fremdkörper zwischen der Basis und der Milchaufschäumer vorhanden sind, die die korrekte Funktionsweise verhindern. » Den Lavazza Kundendienst kontaktieren.
Die Milchaufschäumer schäumt die Milch nicht auf.	<ul style="list-style-type: none"> » Quirl nicht in der Milchaufschäumer vorhanden oder nicht korrekt zusammengesetzt/eingeführt. » Multifunktions Taste betrieben inkorrekt. » Milchaufschäumer defekt. 	<ul style="list-style-type: none"> » Sicherstellen, dass der Quirl vorhanden, zusammengesetzt und korrekt in die Milchaufschäumer eingeführt wurde. » Prüfen, ob die Multifunktions Taste zwei Mal gedrückt wurde. » Den Lavazza Kundendienst kontaktieren.
Schlechte Qualität des Milchschaums.	<ul style="list-style-type: none"> » Quirl nicht in der Milchaufschäumer vorhanden oder nicht korrekt zusammengesetzt/eingeführt. » Milchaufschäumer oder Quirl verschmutzt. » Falsche Milchmenge. » Milch nicht geeignet. » Wartezeit zwischen Beendigung der Zubereitung und Verbrauch zu lang. 	<ul style="list-style-type: none"> » Sicherstellen, dass der Quirl vorhanden, zusammengesetzt und korrekt in die Milchaufschäumer eingeführt wurde. » Sicherstellen, dass die Milchaufschäumer und der Quirl sauber sind. » Stellen Sie sicher, dass die eingefüllte Milchmenge richtig ist, unter Beachtung der angegebenen Füllmengen. » Für den Erhalt eines optimalen heißen Milchschaums empfiehlt sich die Verwendung von kalter Vollmilch (pasteurisiert oder UHT) aus dem Kühlschrank (4-8 °C). » Für den Erhalt eines optimalen kalten Milchschaums empfiehlt sich die Verwendung von kalter Magermilch aus dem Kühlschrank (4-8 °C). » Die erhaltene Zubereitung gleich nach dem Ende der Zubereitung in die Tasse gießen und sofort trinken.

Vorgefundenes Problem	Mögliche Ursache	Lösung
Alarmlampe blinkt rot  .	<ul style="list-style-type: none"> » Gerät überhitzt. » Defekt im Elektrokreis. 	<ul style="list-style-type: none"> » Einige Minuten warten, und erneut versuchen. » Prüfen, ob die verwendete Milch schon erhitzt ist. » Die Milch aus dem Behälter entleeren, diesen unter kaltem Wasser abspülen, und den Zyklus wiederholen. » Den Lavazza Kundendienst kontaktieren.
Milch läuft aus dem Behälter aus.	<ul style="list-style-type: none"> » Zuviel Milch vorhanden. 	<ul style="list-style-type: none"> » Die Füllstandanzeigen für die Art der Zubereitung beachten.
Die Milch wird nicht erhitzt, blieb kühl.	<ul style="list-style-type: none"> » Multifunktionstaste betrieben inkorrekt. » Milchaufschäumer defekt. 	<ul style="list-style-type: none"> » Prüfen, ob die Multifunktionstaste für 3 Sekunden gedrückt wird. » Den Lavazza Kundendienst kontaktieren.
Milch zu heiß oder verbrannt.	<ul style="list-style-type: none"> » Falsche Milchmenge. » Milchaufschäumer defekt. 	<ul style="list-style-type: none"> » Sicherstellen, dass die benutzte Milchmenge nicht unter dem MIN-Stand ist. » Den Lavazza Kundendienst kontaktieren.
Die Milchaufschäumer ist laut.	<ul style="list-style-type: none"> » Komponenten nicht richtig eingesetzt. » Vorhandensein von Fremdkörpern. 	<ul style="list-style-type: none"> » Sicherstellen, dass der Quirl korrekt eingeführt wurde. » Stellen Sie sicher, dass der Deckel richtig eingesetzt ist. » Stellen Sie sicher, dass das Gerät auf einer stabilen Oberfläche steht. » Sicherstellen, dass sich im Milchaufschäumer keine Fremdkörper befinden. » Sicherstellen, dass keine Fremdkörper zwischen der Basis und der Milchaufschäumer vorhanden sind, die die korrekte Funktionsweise verhindern.
Die Zubereitung des kalten Getränks erfolgte nicht.	<ul style="list-style-type: none"> » Die Multifunktionstaste wurde falsch betätigt. » Milchaufschäumer defekt. 	<ul style="list-style-type: none"> » Sicherstellen, dass die Multifunktionstaste 3 Sekunden lang gedrückt wird. » Den Lavazza Kundendienst kontaktieren.

Vorgefundenes Problem	Mögliche Ursache	Lösung
Der Zubereitungs-vorgang stoppt sofort nach dem Start.	<ul style="list-style-type: none">» Milchaufschäumer zu heiß.» Mit warmer Milch verwenden.» Milchaufschäumer defekt.	<ul style="list-style-type: none">» Den Behälter kalt ausspülen und mit kalter Milch füllen.» Nicht wieder mit erhitzter Milch benutzen. Kalte Milch verwenden.» Den Lavazza Kundendienst kontaktieren.

Für beliebige Probleme, die in den oben genannten Fällen nicht aufgeführt sind, den Lavazza-Kundendienst kontaktieren.

- Nennspannung: Siehe das Maschinenschild
- Nennleistung: Siehe das Maschinenschild
- Einspeisung: Siehe das Maschinenschild
- Abmessungen: Höhe 217 mm
..... Breite 222 mm
..... Tiefer 331 mm
- Gewicht: ca. 3,5 kg
- Wassertank: 0,6 L - ausziehbar
- Gehäusematerial: Thermoplastik
- Kabellänge: 0,8 m
- Wärmesicherungen

⚠️ Uso previsto:

Este aparato está destinado para ser utilizado en aplicaciones domésticas y similares, como:

- zonas para cocinar reservadas al personal en las tiendas, en las oficinas y en otros ambientes profesionales;
- granjas;
- hoteles, moteles y otros ambientes con carácter residencial, para ser utilizado por los clientes;
- ambientes tipo “Bed and Breakfast.

El uso incorrecto del aparato puede ser causa de accidentes.

Se prohíbe cualquier modificación técnica.

El aparato puede ser utilizado por niños de edad no inferior a 8 años y por personas con capacidades físicas, sensoriales o mentales limitadas, sin experiencia o cuyos conocimientos son insuficientes, siempre que estén bajo la supervisión de un adulto o bien después de haber recibido las instrucciones necesarias para utilizar en condiciones seguras el aparato y estar enterados de los peligros que el uso del mismo conlleva.

Los niños no deben jugar con el aparato.

Mantenga el aparato y su cable de alimentación fuera del alcance de niños menores de 8 años de edad.

La limpieza y el mantenimiento destinados a ser realizados por el usuario no deben ser realizados por niños, a menos que estén bajo supervisión directa y sean mayores de 8 años.

⚠️ Ubicación:

Sítue la máquina de café en un lugar seguro, donde nadie pueda volcarla ni resultar herido.

No coloque la máquina en lugares con una temperatura inferior a 5 °C, ya que el hielo podría estropearla. No utilice la máquina de café a la intemperie.

No instale la máquina sobre superficies muy calientes y/o cerca de fuentes de calor.

Cuando se está utilizando la máquina de café, ésta no debe estar dentro de un armario

⚠️ Alimentación eléctrica:

Conectar la máquina de café solamente a tomas de corriente idóneas y provistas de la conexión a tierra. La tensión debe corresponderse con la indicada en la placa de datos técnicos de la máquina.

 **Cable de alimentación:**

No utilice la máquina de café si el cable de alimentación es defectuoso. Si el cable de alimentación está dañado, debe ser sustituido por el fabricante, por el servicio de asistencia técnica, para evitar cualquier riesgo. No dejar que el cable de alimentación pase por esquinas o aristas cortantes o sobre objetos muy calientes. No transportar o tirar de la máquina de café sujetándola por el cable. No desconectar la clavija tirando del cable; no tocarla con las manos mojadas. Evitar que el cable de alimentación caiga libremente desde mesas o estanterías.

 **Peligro de electrocución:**

No permitir que las partes sujetas a tensión eléctrica entren en contacto con el agua. Este aparato no debe sumergirse.

 **Proteger a los niños menores de 8 años de edad:**

Vigile a los niños para evitar que jueguen con el aparato. Los niños no se dan cuenta del peligro que entrañan los electrodomésticos. No deje a su alcance los materiales utilizados para embalar la máquina.

 **Peligro de quemaduras:**

No toque las piezas calientes (porta cápsulas, etc.) justo después de utilizar el aparato. Durante la preparación del café, tenga cuidado con las posibles salpicaduras de líquido caliente.

 **Limpieza:**

Antes de limpiar la máquina, es indispensable que desconecte la clavija de la toma de corriente y que espere a que la máquina se enfríe.
¡No sumerja la máquina en agua! Está totalmente prohibido manipular el interior de la máquina. Cambiar el agua en el depósito después de 3 días de no utilizar la máquina de café. Para no dañar el aparato durante la limpieza, no utilizar detergentes alcalinos sino un paño suave y un detergente delicado.

 **Almacenamiento de la máquina:**

Cuando la máquina permanezca en desuso durante un periodo de tiempo prolongado, desconecte la clavija de la toma de corriente y guárdela en un lugar seco al que los niños no puedan acceder. Protéjala del polvo y la suciedad.

 **Reparaciones/mantenimiento:**

En caso de averías, defectos o sospecha de avería después de una caída, desconecte inmediatamente la clavija de la toma de corriente. No utilice una máquina defectuosa. Solo los Centros de Asistencia Técnica autorizados Lavazza pueden manipular la máquina y repararla. En caso de que se manipule la máquina en centros no autorizados, se declina cualquier responsabilidad por los posibles daños que puedan producirse.

 **Depósito de agua:**

Vierta en el depósito únicamente agua fresca potable sin gas. No ponga en marcha la máquina si no hay suficiente agua en el depósito.

 **Ranura para la inserción de cápsulas:**

En la ranura para la inserción de cápsulas se deben colocar únicamente cápsulas Lavazza **A MODO MIO** o compatibles; evitando introducir los dedos o cualquier otro objeto. Las cápsulas son descartables y se usan una sola vez.

 **Eliminación de la máquina al final de su vida útil:**

INFORMACIÓN PARA LOS USUARIOS: el símbolo del cubo de la basura tachado presente en el aparato y/o en el embalaje del mismo indica que el producto al final de su vida útil, deberá ser eliminado de modo diferente a los demás residuos normales. Por lo tanto, una vez finalizada la vida útil, la máquina se deberá llevar a un centro de recogida diferenciada específico para residuos eléctricos y electrónicos. La recogida diferenciada adecuada del aparato fuera de servicio para su posterior reciclaje, tratamiento y eliminación ambientalmente compatible, contribuye a evitar posibles efectos nocivos sobre el medioambiente y sobre la salud, y favorece la reutilización y/o el reciclaje de los materiales que componen la máquina. La eliminación abusiva del producto por parte del usuario conlleva a sanciones administrativas previstas por la normativa vigente.

CONTENIDO DE LA CAJA *

- Máquina *Jolie & Milk*
- Kit de bienvenida compuesto por 9 cápsulas surtidas Lavazza **A MODO MIO** y manual Lavazza **A MODO MIO** (incluido solo en algunos países)

- Manual de instrucciones
- Guía
- Hoja de la garantía

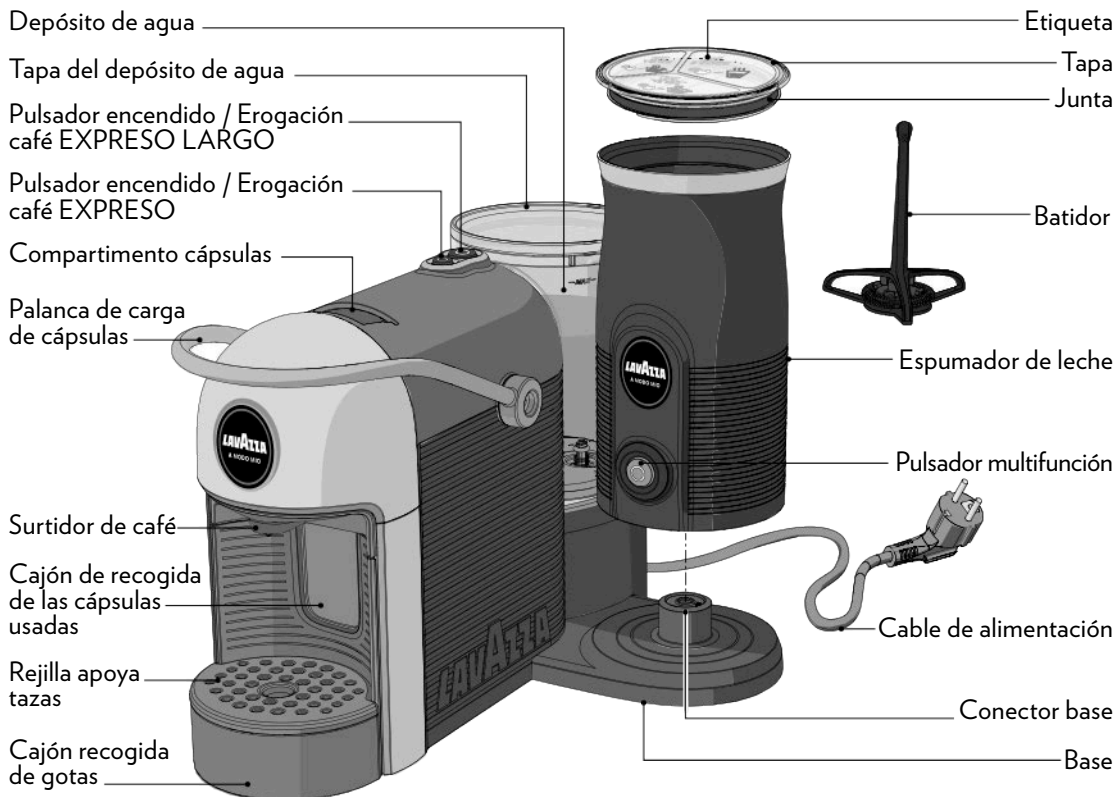

* Las características y el contenido pueden variar en función del mercado de referencia

Encendido

Presionar uno de los dos pulsadores de encendido/suministro para encender la máquina.

**Fase de calentamiento**

Los dos pulsadores de encendido/suministro comenzarán a parpadear con luz de color blanco.

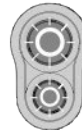
**Máquina lista (en temperatura)**

La máquina está lista cuando los pulsadores de encendido/suministro se encienden con luz fija blanca.

**Erogación ESPRESSO (30 cc)**

1. Presionar el botón ESPRESSO;
2. Durante el suministro, el pulsador seleccionado de suministro está encendido con luz blanca intermitente.



(30 cc)

**Erogación ESPRESSO LUNGO (60 cc)**

1. Presionar el botón ESPRESSO LUNGO;
2. Durante el suministro, el pulsador seleccionado de suministro está encendido con luz blanca intermitente.



(60 cc)



Falta de agua en el depósito durante el ciclo de erogación ESPRESSO.

1. Llenar el depósito de agua hasta el nivel MÁX indicado;
2. Presionar nuevamente el botón elegido y continuar con la erogación.



Falta de agua en el depósito durante el ciclo de erogación ESPRESSO LUNGO.

1. Llenar el depósito de agua hasta el nivel MÁX indicado;
2. Presionar nuevamente el botón elegido y continuar con la erogación.

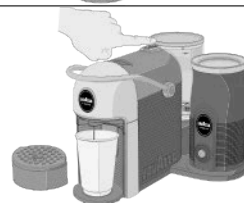
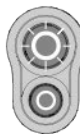

Stand-by

Stand-by después de 9 minutos de inactividad

- Se puede colocar la máquina en modalidad stand-by manualmente, antes de los 9 minutos, manteniendo presionado al mismo tiempo los dos pulsadores al menos 3 segundos.



Programación de la dosis de café

1. Presionar y mantener presionado uno de los dos botones de erogación del café al menos por 3 segundos;
2. El botón seleccionado parpadeará;
3. Una vez obtenida la cantidad de café deseada, soltar el botón.

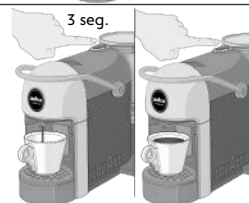



Cajón recoge cápsulas usadas lleno

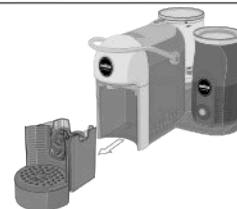
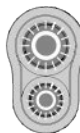

1. Botones encendido con destello rápido de color blanco.
2. Vaciar la bandeja de cápsulas usadas y pulsar uno de los pulsadores de encendido/suministro para reiniciar la máquina.





Espumador de leche - Calentar y espumar la leche

1. Presionar brevemente una vez el pulsador multifunción;
2. Luego de 1-2 segundos el aparato emite una breve señal acústica .
3. El pulsador multifunción se enciende con luz blanca destellante;
4. El aparato comienza la preparación;
5. El aparato emite una doble señal acústica  para indicar el fin del ciclo de espumado.

**Espumador de leche - Calentar la leche**

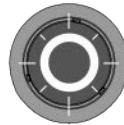
1. Presionar rápidamente dos veces el pulsador multifunción;
2. El aparato emite una doble señal acústica .
3. El pulsador multifunción se enciende con luz blanca destellante lenta;
4. El aparato comienza la preparación;
5. El aparato emite una doble señal acústica  para indicar el fin del proceso de calentamiento.

**Espumador de leche - Espumar la leche frío**

1. Presionar y mantener presionado el pulsador multifunción durante 3 segundos como mínimo;
2. El aparato emite una señal acústica prolongada .
3. El pulsador multifunción se enciende con luz blanca y parpadea rápidamente;
4. El aparato comienza la preparación;
5. El proceso de espumado se interrumpe automáticamente después de aproximadamente 1 minuto;
6. El aparato emite una doble señal acústica  para indicar el fin del ciclo de espumado.

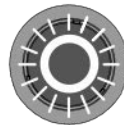

Máquina averiada

1. Botón encendido de forma intermitente de color rojo;
2. Diríjase a un centro de asistencia técnica Lavazza.

Rojo



Rojo

**Espumador de leche - sobrecalentado**

1. Botón encendido de forma intermitente de color rojo;
2. Esperar algunos minutos y volver a intentar.

Rojo

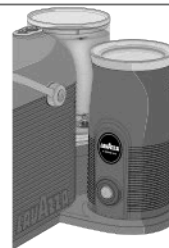
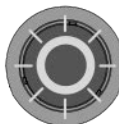

- !** Lavazza declina cualquier responsabilidad en caso de que se produzcan daños a causa de:
- uso indebido de la máquina y utilización distinta al uso previsto;
 - reparaciones realizadas en centros de asistencia técnica no autorizados Lavazza;
 - modificación del cable de alimentación;
 - modificación de cualquier componente de la máquina;
 - utilización de piezas de recambio y accesorios no originales;
 - falta de descalcificación;
 - almacenaje por debajo de los 4 °C;
 - utilización en lugares con una temperatura inferior a los 10 °C y superior a los 40 °C;
 - utilización en lugares con una humedad relativa superior al 95%;
 - utilización de cápsulas no compatibles.
- En estos casos, la garantía pierde su validez.

PUESTA EN MARCHA DE LA MÁQUINA

- !** Coloque la máquina en una superficie plana y estable, alejada del agua y de fuentes de calor. No conectar la máquina a la alimentación eléctrica. Los daños causados a la máquina a causa del incumplimiento de estas indicaciones no quedan cubiertos por la garantía.

- i** Retire todo el material de embalaje y compruebe que tiene todos los componentes.

- 1** Levante y quite la tapa del depósito de agua. A continuación, extraiga el depósito.
- 2** Enjuagar el depósito antes de utilizarlo.

- 3** Llene el depósito de agua hasta el nivel MAX. indicado. Utilice únicamente agua potable fresca sin gas. Montar nuevamente el depósito y cerrar con la tapa.

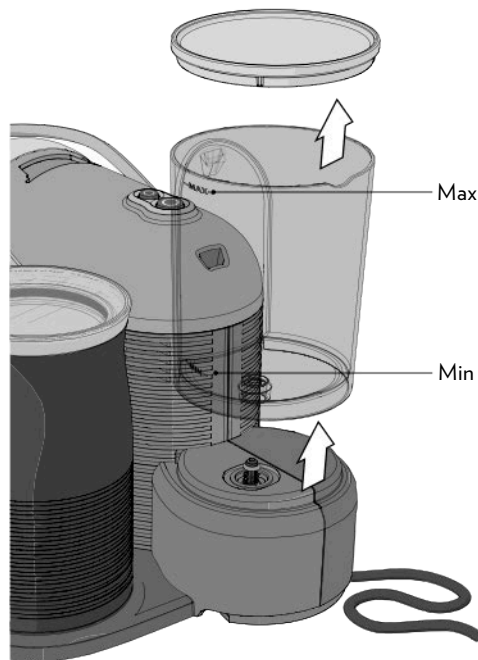

- !** El uso de agua caliente y otros líquidos podría dañar el depósito y la máquina. No ponga en marcha la cafetera sin agua: asegurarse de que haya una cantidad suficiente dentro del depósito.

- 4** La parte trasera de la máquina tiene dos posibles salidas para el cable de alimentación. Utilizar la más adecuada para las propias exigencias.

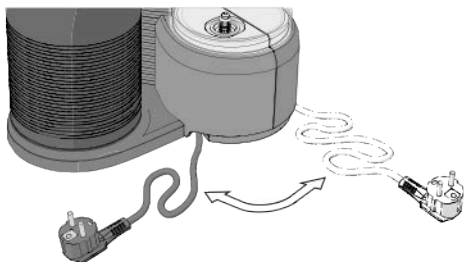

- 5** Introduzca la clavija del cable de alimentación en la toma de corriente.
- 6** Presionar uno de los dos pulsadores de encendido/suministro para encender la máquina.
- 7** La máquina inicia el ciclo de calentamiento. Los dos pulsadores de encendido/suministro comenzarán a parpadear con luz de color blanco.

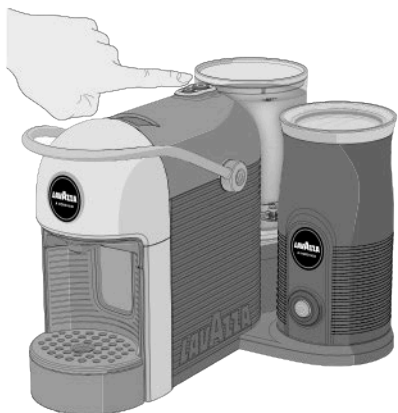

- i** Presionando uno de los dos pulsadores de encendido/suministro durante el ciclo de calentamiento es posible programar la bebida que se suministrará después del final del ciclo.

- 8** La máquina está lista cuando los pulsadores de encendido/suministro se encienden con luz fija blanca.
- 9** En el primero encendido efectuar una erogación de cerca 0.5 litros de agua sin cápsula colocando un recipiente debajo del erogador del café.

FUNCIÓN DE ESPERA

- i** Para garantizar el ahorro energético, tras 9 minutos de desuso la máquina pasará automáticamente a la modalidad de espera. Se puede colocar la máquina en modalidad stand-by manualmente, antes de los 9 minutos, manteniendo presionado al mismo tiempo los dos pulsadores al menos 3 segundos. En ese momento los pulsadores se apagarán para mostrar este estado. Si se pulsa uno de los dos pulsadores de nuevo, la máquina volverá a reactivarse.



PUESTA EN FUNCIONAMIENTO DEL ESPUMADOR DE LECHE

i Antes de utilizar el aparato por vez primera, o tras largos períodos de no utilización, se debe limpiar meticulosamente como viene indicado en la sección "LIMPIEZA Y MANTENIMIENTO".

! Este aparato puede ponerse en funcionamiento solo con los accesorios originales suministrados por el fabricante. No se asume responsabilidad alguna en caso de daños provocados por el uso incorrecto del vaporizador de cappuccino o por el incumplimiento de las indicaciones citadas en este manual.

Antes de utilizar por primera vez el aparato, retirar todos los embalajes de cartón y plástico. Colocar el espumador de leche en la base eléctrica, prestar atención a su posición. Conectar el cable de alimentación de la base a la toma de corriente.

i Al colocar el espumador de leche en la base, el aparato emite una larga señal acústica.

! Este aparato ha sido diseñado solamente para calentar, montar la leche.

No introducir otros tipos de sustancias líquidas o sólidas en el recipiente, distintas de las indicadas por Lavazza.

No dejar el espumador de leche en funcionamiento sin vigilancia.

Asegurarse de que la zona de contacto de la base esté limpia y seca.

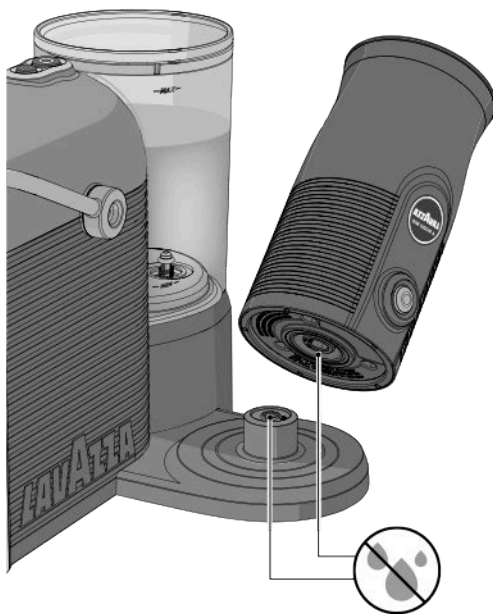
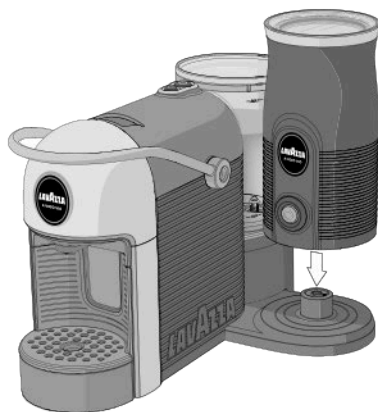

NIVEL DE LLENADO

Respetar siempre los niveles presentes dentro del recipiente.

! No hacer funcionar el espumador de leche con el recipiente vacío o con una cantidad de leche inferior al nivel **MÍN.** (60 ml).

Esto podría provocar el sobrecalentamiento del aparato. En caso de sobrecalentamiento, el aparato se apagará automáticamente.

No llenar el espumador de leche más allá del nivel **MILK**; podrían producirse salpicaduras de leche caliente.

Para calentar y montar la leche, llenar el espumador de leche con 120 ml (nivel **FOAM**) como máximo.

Para calentar y mezclar la leche, llenar el espumador de leche con 180 ml (nivel **MILK**).

MILK
(180 ml)

FOAM
(120 ml)

MIN.
(60 ml)

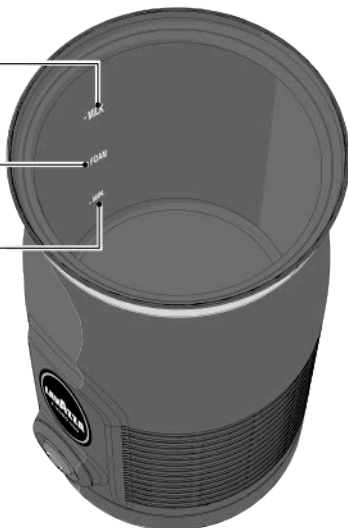

INSERCIÓN DE LOS ACCESORIOS

! No utilizar el espumador de leche sin haber colocado el batidor.

- 1** Quitar la tapa del espumador de leche.
- 2** Colocar el mezclador dentro del espumador de leche.

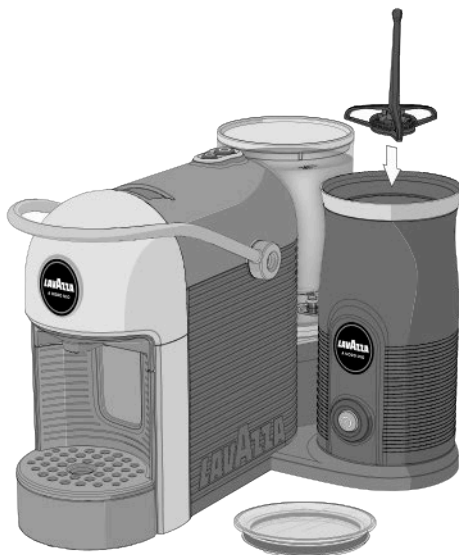

- 3** Colocar la tapa del espumador de leche.

CICLO DE LIMPIEZA PRIMER USO

Antes de utilizar el aparato, realizar un ciclo de limpieza previo.

- 1 Quitar la tapa y llenar el espumador de leche con agua fría potable sin gas hasta la marca de nivel **MILK** (180 ml).



- 2 Colocar la tapa del espumador de leche.

- 3 Presionar el botón multifunción para iniciar el ciclo de limpieza.

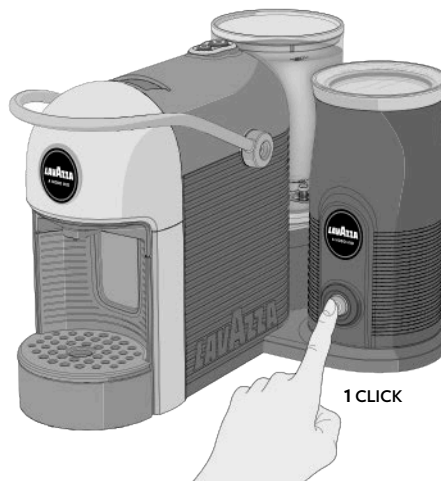

- 4 El aparato emite una doble señal acústica para indicar que ha finalizado el ciclo de limpieza.
- 5 Extraer el espumador de leche de la base, vaciarlo y limpiar todos sus componentes.

EROGACIÓN EXPRESO

i Asegurarse de que los pulsadores de encendido/suministro son encendido con luz fija blanca.

! No introduzca los dedos u otros objetos en el porta cápsulas.

En el compartimento de las cápsulas se deben colocar únicamente cápsulas Lavazza **A MODO MIO** o compatibles.

Las cápsulas monodosis han sido diseñadas para ofrecer un único café/bebida.

NO reutilice las cápsulas tras su uso.

La inserción de 2 o más cápsulas a la vez provocará el mal funcionamiento de la máquina.

1 Posicionar la taza debajo de la boquilla de suministro de café para un espresso clásico.

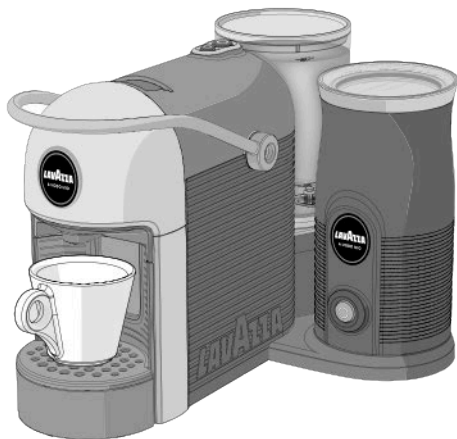

2 Retirar el cajón de recogida de gotas para utilizar tazas de diferentes dimensiones para un café largo.

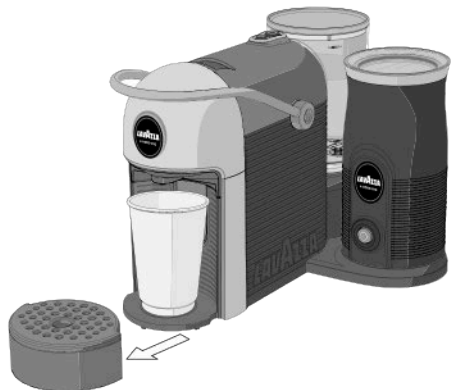

i Si durante el ciclo de erogación se interrumpe la alimentación eléctrica, restablecerla y reanudar el procedimiento de erogación del café.

i Si durante el ciclo de erogación falta el agua dentro del depósito, se indicará con el LED encendido de color blanco fijo en el botón seleccionado, mientras que en el otro botón el LED comenzará a parpadear, por lo tanto, proceder del siguiente modo:

- Llenar el depósito de agua hasta el nivel MAX indicado.

- Presionar el botón de encendido/erogación seleccionado anteriormente. El botón empezará a parpadear y reanudará el proceso de erogación del café.

i Después de 5 suministros los pulsadores de encendido/suministro comenzarán a destellar rápidamente con luz de color blanco, para indicar que la bandeja recoge-cápsulas está llena. Vaciar la bandeja recoge-cápsulas y pulsar uno de los pulsadores para reiniciar la máquina. De este modo se puede suministrar café nuevamente.

- 3** Levantar la palanca de carga de cápsulas hasta que se bloquee para abrir el compartimiento de introducción de cápsulas.

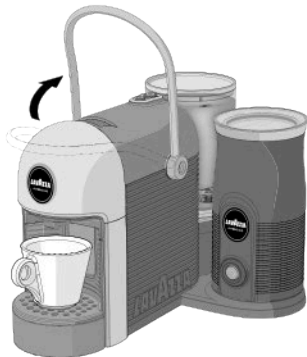

- 4** Introducir una cápsula Lavazza **A MODO MIO** en el compartimiento de introducción de cápsulas.



- 5** Bajar la palanca de carga de cápsulas para cerrar el compartimiento de introducción de cápsulas.

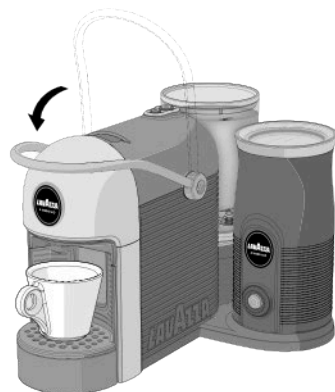

- 6** Presionar la tecla **EXPRESO (30 cc)** o Presionar la tecla **EXPRESO LARGO (60 cc)** para iniciar el suministro. La máquina finaliza el suministro una vez obtenida la dosis de café programada.

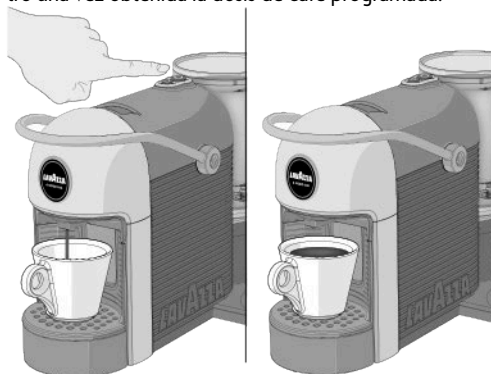

- i** Durante el suministro, el pulsador seleccionado de encendido/suministro está encendido con luz blanca intermitente. Para un nuevo suministro, aguardar a que el pulsador seleccionado de encendido/suministro retorna encendido con luz fija blanca.

PROGRAMACIÓN DE LA DOSIS DE CAFÉ

- i** Programar la dosis utilizando siempre el mismo botón; la presión de cualquier otro botón será ignorado. Se puede cambiar la cantidad programada de café colado si se repiten los pasos para la programación.

- 1** Levantar la palanca de carga de cápsulas hasta que se bloquee para abrir el compartimiento de introducción de cápsulas.
- 2** Introducir una cápsula Lavazza **A MODO MIO** en el compartimiento de introducción de cápsulas.

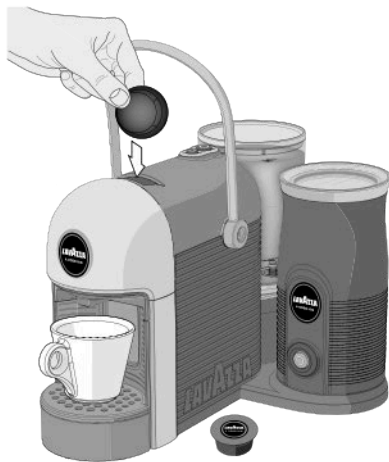

- 3** Bajar la palanca de carga de cápsulas para cerrar el compartimiento de introducción de cápsulas.

- 4** Presionar y mantener presionado uno de los dos botones de erogación del café al menos por 3 segundos. El botón seleccionado parpadeará y la máquina entrará en modo de programación.

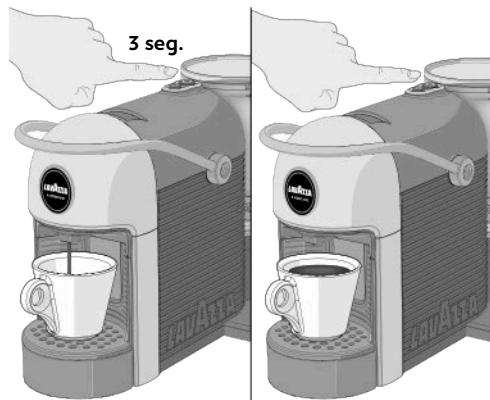

- 5** Una vez obtenida la cantidad de café deseada, soltar la tecla para interrumpir el suministro de café.

- i** Si la programación de la dosis rebasa la cantidad máxima permitida (250 cc) la máquina detiene el proceso de erogación automáticamente, el botón de erogación parpadea y retiene en la memoria la dosis del último valor programado. Si hay una interrupción del suministro eléctrico durante la programación, el último valor programado permanece en la memoria.

Si durante la programación de una dosis se presentara una indicación de falta de agua, la máquina detendrá la erogación y la dosis que se estaba programando no se guardará. Una vez añadida el agua en el depósito, se deberá repetir el procedimiento de programación de la dosis.

CALENTAR Y ESPUMAR LA LECHE

! Asegurarse de que la parte inferior del espumador de leche y la base estén secas.

1 Quitar la tapa del espumador de leche, colocar el mezclador dentro del espumador de leche.

2 Verter en el espumador una cantidad de leche comprendida entre la marca de nivel **MÍN** y **FOAM**.

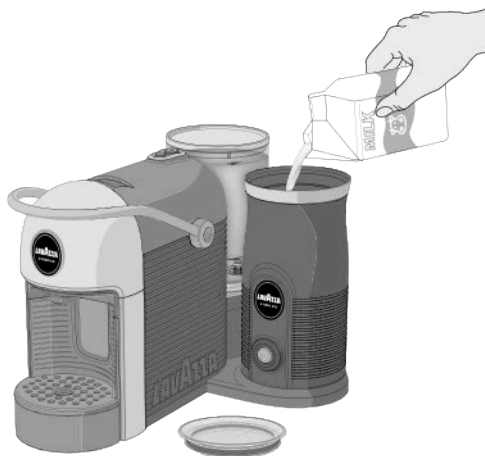

i Para obtener un resultado óptimo, quitar la leche del frigorífico inmediatamente antes de su uso.

! No llenar el espumador de leche sobrepasando el nivel **FOAM** (120 ml) ya que la leche podría derramarse.

i Para lograr una óptima espuma de leche caliente, se aconseja utilizar leche entera (pasteurizada o UHT) de la nevera (4-8 °C). No utilizar leche a temperatura ambiente.

3 Colocar la tapa del espumador de leche.

! La tapa siempre debe estar colocada durante el funcionamiento.



4 Presionar brevemente **UNA VEZ** el pulsador multifunción.

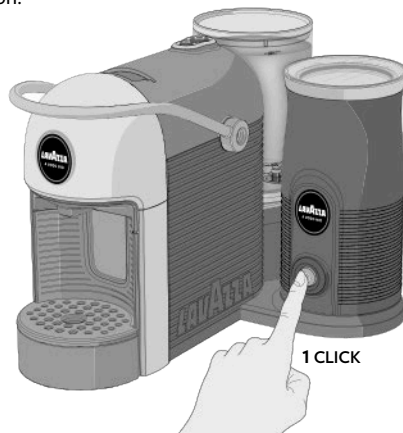

- !** No quitar el espumador de leche de la base antes de haber completado el ciclo.

- 5** Luego de 1-2 segundos el aparato emite una breve señal acústica.

- 6** El pulsador multifunción se enciende con luz blanca destellante.

- 7** El aparato comienza la preparación.

- 8** El proceso de montado se interrumpe automáticamente cuando la leche está suficientemente caliente.

- 9** El aparato emite una doble señal acústica para indicar el fin del ciclo de espumado.

- 10** El pulsador multifunción se apaga.

- 11** Extraer el espumador de leche de la base.

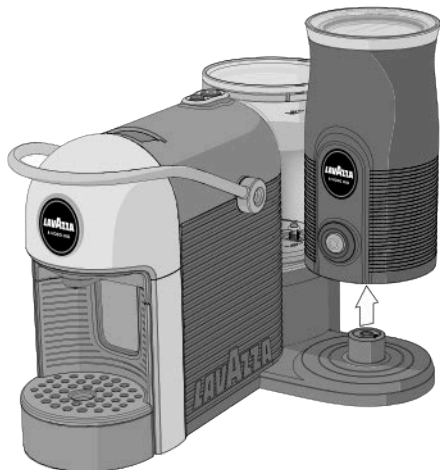

- 12** Abrir la tapa y verter la leche espumada en la taza.



- !** Asegurarse de que el batidor permanezca en el espumador de leche mientras se vierte la leche en la taza.

- !** Asegurarse de que el aparato esté desconectado de la toma de corriente y de que se haya enfriado antes de limpiarlo. Para información más detallada, consultar la sección "MANTENIMIENTO Y LIMPIEZA".

INTERRUPCIÓN MOMENTÁNEA O DEFINITIVA DEL CICLO

Para interrumpir la preparación, presionar nuevamente el pulsador multifunción.

Para reiniciar la preparación, presionar nuevamente el pulsador multifunción.

Si la leche está lo suficientemente caliente en el momento de la interrupción del proceso, el aparato no podrá utilizarse para continuar con el ciclo.

- i** El pulsador multifunción se encenderá con luz roja destellante.

CALENTAR LA LECHE

! Asegurarse de que la parte inferior del espumador de leche y la base estén secas.

1 Quitar la tapa del espumador de leche, colocar el mezclador dentro del espumador de leche.

2 Verter en el espumador una cantidad de leche comprendida entre la marca de nivel **MIN** y **MILK**.



i Para obtener un resultado óptimo, quitar la leche del frigorífico inmediatamente antes de su uso.

! No llenar el espumador de leche sobrepasando el nivel **FOAM** (120 ml) ya que la leche podría derramarse.

i Para lograr un óptimo resultado, se aconseja utilizar leche entera (pasteurizada o UHT) de la nevera (4-8°C). No utilizar leche a temperatura ambiente.

3 Colocar la tapa del espumador de leche, colocar el espumador de leche en la base.

! La tapa siempre debe estar colocada durante el funcionamiento.

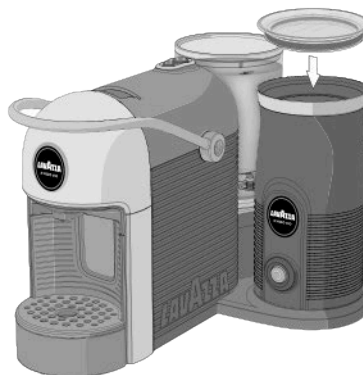

3 Presionar rápidamente **DOS VECES** el pulsador. El segundo clic debe efectuarse antes de un segundo del primero.

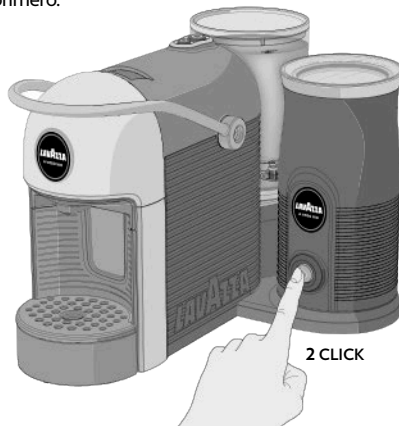

! No quitar el espumador de leche de la base antes de haber completado el ciclo.

5 El aparato emite una doble señal acústica.

6 El pulsador multifunción se enciende con luz blanca destellante lenta.

7 El aparato comienza la preparación.

8 El proceso de calentamiento se interrumpe automáticamente cuando la leche está lo suficientemente caliente.

9 El aparato emite una doble señal acústica para indicar el fin del proceso de calentamiento.

10 El pulsador multifunción se apaga.

11 Extraer el espumador de leche de la base.

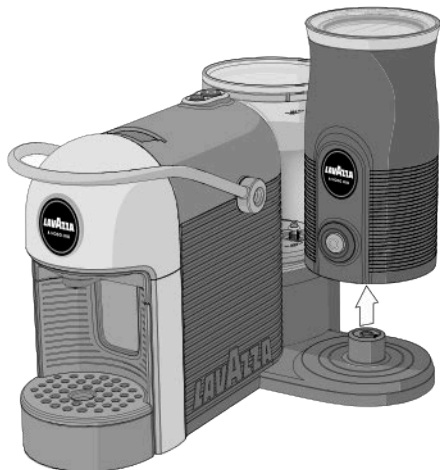

12 Abrir la tapa y verter la leche espumada en la taza.



! Asegurarse de que el batidor permanezca en el espumador de leche mientras se vierte la leche en la taza.

! Asegurarse de que el aparato esté desconectado de la toma de corriente y de que se haya enfriado antes de limpiarlo. Para información más detallada, consultar la sección "MANTENIMIENTO Y LIMPIEZA".

INTERRUPCIÓN MOMENTÁNEA O DEFINITIVA DEL CICLO

Para interrumpir la preparación, presionar nuevamente el pulsador multifunción.

Para reiniciar la preparación, presionar nuevamente el pulsador multifunción.

Si la leche está lo suficientemente caliente en el momento de la interrupción del proceso, el aparato no podrá utilizarse para continuar con el ciclo.

i El pulsador multifunción se encenderá con luz roja destellante.

ESPUMAR LA LECHE EN FRÍO

Se puede espumar la leche sin calentarla. Proceder como se indica en los puntos de **1** a **3** en el capítulo “CALENTAR Y ESPUMAR LA LECHE”.

i Para lograr una óptima espuma de leche fría, se aconseja utilizar leche desnatada (pasteurizada o UHT) de la nevera (4-8°C). No utilizar leche a temperatura ambiente.

4 Presionar y mantener presionado el pulsador multifunción durante **3 SEGUNDOS** como mínimo.

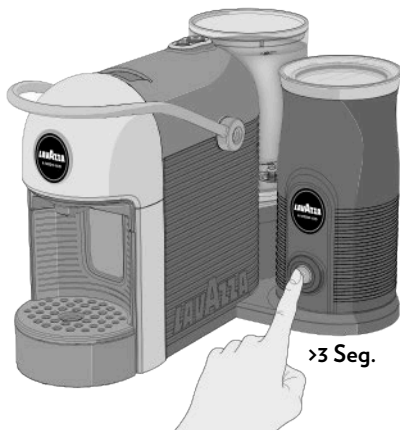

5 El aparato emite una señal acústica prolongada.

6 El pulsador multifunción se enciende con luz blanca y parpadea rápidamente.

7 El aparato comienza la preparación.

8 El proceso de espumado se interrumpe automáticamente después de aproximadamente 1 minuto.

9 El aparato emite una doble señal acústica para indicar el fin del ciclo de espumado.

10 El pulsador multifunción se apaga.

11 Extraer el espumador de leche de la base.

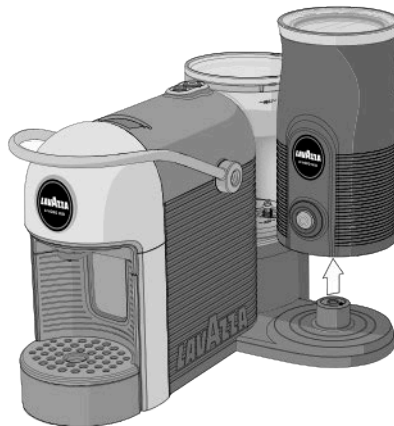

12 Abrir la tapa y verter la leche espumada en la taza.



! Asegurarse de que el batidor permanezca en el espumador de leche mientras se vierte la leche en la taza.

LIMPIEZA DE LA MÁQUINA

! Nunca utilice disolventes, alcohol, sustancias agresivas u hornos para secar los componentes de la máquina. Lave los componentes (excepto los eléctricos) con agua fría/templada y paños o esponjas no abrasivos. Todos los componentes desmontables pueden lavarse en lavavajillas.

No dejar el agua en el circuito o en el depósito durante más de 3 días. En caso contrario vaciar, enjuagar y llenar nuevamente el depósito con agua fresca y luego efectuar una erogación (sin cápsula) antes de preparar el café o una bebida.

LIMPIEZA DEL CAJÓN DE RECOGIDA DE CÁPSULAS USADAS Y CAJÓN DE RECOGIDA DE GOTAS

i Después de 5 suministros los pulsadores de encendido/ suministro comenzarán a destellar rápidamente con luz de color blanco, para indicar que la bandeja recoge-cápsulas está llena.

1 Extraer el cajón de recogida de gotas y retirar la rejilla de apoyo de tazas.

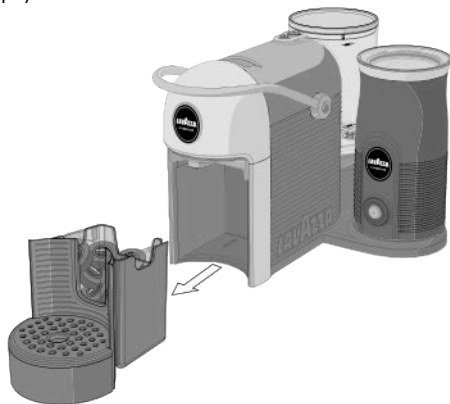

i Verificar periódicamente que el cajón de recogida de cápsulas usadas y el cajón de recogida de gotas no estén llenos para evitar el funcionamiento incorrecto y daños en la máquina.

i Vaciar y limpiar el cajón de recogida de cápsulas usadas y el cajón de recogida de gotas después de 4/5 cafés suministrados, o bien, cada dos/tres días.

2 Retirar y vaciar el cajón de recogida de cápsulas usadas. Lavar y secar todas las partes antes de montarlas nuevamente.

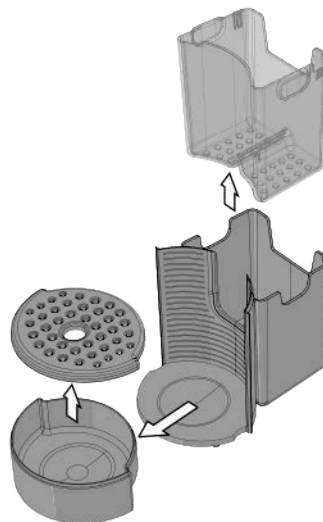

LIMPIEZA DEL SURTIDOR DE CAFÉ

Para limpiar el surtidor de café, realice una vez por semana la operación de PREPARACIÓN DE CAFÉ sin introducir ninguna cápsula.

DESCALCIFICACIÓN

! Leer atentamente las instrucciones para la descalcificación.

La formación de cal es una consecuencia normal del uso de la máquina. Es necesario realizar una descalcificación después de cada 2 o 3 meses de uso de la máquina o cuando se observa una reducción del caudal de agua.

i Para llevar a cabo la descalcificación, se recomienda utilizar el producto **DESCALCIFICANTE** Lavazza.



! No utilice en ningún caso vinagre como descalcificante.

Una vez iniciado, el ciclo debe continuarse hasta su finalización.

No apagar la máquina durante el ciclo de descalcificación.

No dejar la máquina sin vigilancia durante el ciclo de descalcificación.

No ingerir la solución descalcificante el líquido que brote del surtidor hasta que se haya completado el ciclo.

1 Verificar que el interior del compartimento de introducción de cápsulas esté vacío.

2 Extraiga y vacíe el depósito del agua.

3 Llenar el depósito con el contenido del **DESCALCIFICANTE** Lavazza (250 ml) y agua (250 ml).



i Limpiar eventuales salpicaduras o gotas con un paño húmedo.

4 Volver a montar el depósito en la máquina.

5 Encienda la máquina y coloque un recipiente debajo del surtidor.

- 6** Presionar uno de los dos pulsadores de encendido/ suministro y servir 1 taza (aproximadamente 60 ml) de solución. Deje actuar el descalcificante durante unos 15-20 segundos.



- 7** Durante los descansos, vacíe el recipiente utilizado para recoger la solución.

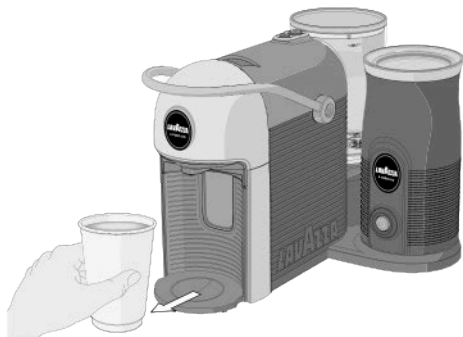

- 8** Repita los puntos **6** y **7** hasta que el depósito de agua se vacíe por completo.
- 9** Continuar con el ciclo aclarado.

Ciclo aclarado

- 1** Quitar el depósito de agua y lavarlo cuidadosamente, llenarlo con agua potable sin gas fresca, hasta el nivel MAX. Insertar en la máquina el depósito con agua.

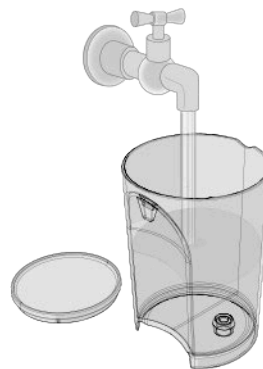

- 2** Colocar debajo del surtidor un contenedor del tamaño adecuado.
- 3** Presionar uno de los dos pulsadores de encendido/suministro y verter todo el contenido del depósito.
- 4** Vaciar el contenedor y volver a colocarlo debajo del surtidor.
- 5** Al finalizar el ciclo de aclarado, continuar con un segundo ciclo de aclarado.
- 6** Quitar el depósito de agua y lavarlo cuidadosamente, llenarlo con agua potable sin gas fresca, hasta el nivel MAX.
- 7** Volver a montar el depósito en la máquina.
- 8** Al finalizar la erogación, limpiar la máquina con un paño suave y húmedo.

Al finalizar la limpieza, el proceso de descalcificación se completa. La máquina está lista para el uso.

LIMPIEZA DEL ESPUMADOR DE LECHE

! Antes de comenzar la limpieza del espumador de leche y de sus componentes, desenchufar la toma de corriente.

Para evitar el riesgo de choque eléctrico, no limpiar ni sumergir en el agua el cable de alimentación ni la base del aparato.

- La espumador de leche, batidor y la tapa debe lavarse después de cada ciclo de uso.
- Para el lavado de los diversos componentes siga las instrucciones indicadas en la siguiente tabla.
- No utilizar soluciones detergentes abrasivas o solventes.

! El espumador de leche y la base no se pueden lavar en el lavavajillas.

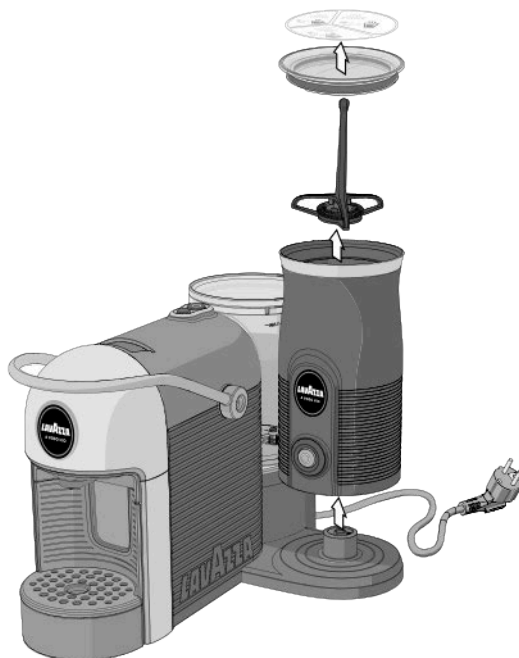

! Asegurarse de que la base del espumador de leche siempre esté seca.

i Es aconsejable quitar la etiqueta de la tapa antes de lavar en el lavavajillas.



	✗	✗	✓	✓	✓
	✓	✓	✓	✓	✓
	✗	✗	✗	✓	✓

Problema encontrados	Posibles causas	Solución
La máquina no se enciende. Testigo  apagado tras presionar los pulsadores de encendido/suministro.	<ul style="list-style-type: none"> » La máquina no está conectada a la red eléctrica. » La máquina está conectada a una toma múltiple o a una regleta que no funcionan. » No hay suministro eléctrico. 	<ul style="list-style-type: none"> » Conecte la máquina a la red eléctrica. » Conecte la máquina directamente a la red eléctrica. » Asegurarse de contar con corriente eléctrica conectando otro dispositivo eléctrico en la toma de alimentación. » Si el problema persiste dirigirse al Servicio a Clientes Lavazza.
La máquina tarda mucho tiempo en calentarse.	<ul style="list-style-type: none"> » Almacenamiento de la máquina en un ambiente demasiado frío (ej.: sótano/garaje). » La máquina tiene mucha cal. 	<ul style="list-style-type: none"> » Conservar la máquina en un ambiente adecuado y accionar 2 veces el suministro pero sin cápsulas. » Descalcifique la máquina. » Si el problema persiste dirigirse al Servicio a Clientes Lavazza.
La máquina es muy ruidosa.	<ul style="list-style-type: none"> » La máquina no esta en una superficie estable. » Cable eléctrico mal colocado. » Partes móviles colocadas incorrectamente. » Falta agua en el depósito. » Cápsula no introducida. 	<ul style="list-style-type: none"> » Comprobar el plano de apoyo. » Comprobar que el cable esté colocado correctamente en la base de la máquina. » Colocar correctamente las partes móviles. » Rellene el depósito con agua fresca y potable. » Introducir una cápsula Lavazza o compatible. » Si el problema persiste dirigirse al Servicio a Clientes Lavazza.
La máquina no efectúa el suministro.	<ul style="list-style-type: none"> » Avería eléctrica: los pulsadores no funcionan. » Falta agua en el depósito. » Depósito colocado incorrectamente. » Falta de cebado. 	<ul style="list-style-type: none"> » Presionar uno de los pulsadores y comprobar que funcione el testigo (debe encenderse y parpadear de color blanco) y que la máquina se ponga en funcionamiento. » Rellene el depósito con agua fresca y potable. » Colocar el depósito correctamente. » Repetir el procedimiento de puesta en funcionamiento de la máquina. » Si el problema persiste dirigirse al Servicio a Clientes Lavazza.

Problema encontrados	Posibles causas	Solución
La máquina pierde agua por la parte trasera.	<ul style="list-style-type: none"> » Depósito colocado incorrectamente. » Depósito dañado. 	<ul style="list-style-type: none"> » Colocar el depósito correctamente. » Comprobar que el depósito no tenga pérdidas cuando está separado de la máquina. » Si el problema persiste dirigirse al Servicio a Clientes Lavazza.
La máquina pierde agua por el frente.	<ul style="list-style-type: none"> » Cajón de cápsulas usadas colocado incorrectamente. » El cajón de las cápsulas usadas está lleno. » Cápsula atascada. » Cápsula no apta. 	<ul style="list-style-type: none"> » Colocar correctamente el cajón de cápsulas. » Vaciar y limpiar el cajón de las cápsulas usadas y el cajón de recogida de gotas . » Levantar y bajar la palanca de carga de cápsulas. En caso de no resultar suficiente, desconectar la máquina de la red eléctrica y retirar con la mano la cápsula del conducto. » Utilizar cápsulas Lavazza o compatibles. » Si el problema persiste dirigirse al Servicio a Clientes Lavazza.
La palanca de carga no alcanza la posición de suministro o se requiere de fuerza excesiva para cerrarla.	<ul style="list-style-type: none"> » El cajón de las cápsulas usadas está lleno. » La cápsula se ha introducido mal. 	<ul style="list-style-type: none"> » Vacíe el cajón de las cápsulas usadas. » Repita la secuencia de “palanca en posición de reposo – palanca en posición de preparación”. Si no es suficiente, intervenga manualmente para sacar la cápsula del conducto con la máquina desconectada de la red eléctrica.
Botones  encendido de forma intermitente de color rojo.	<ul style="list-style-type: none"> » Máquina averiada. 	<ul style="list-style-type: none"> » Diríjase a un centro de asistencia técnica Lavazza.
Botones  encendido con destello rápido de color blanco.	<ul style="list-style-type: none"> » Bandeja de cápsulas usadas llena. 	<ul style="list-style-type: none"> » Vaciar la bandeja de cápsulas usadas y pulsar uno de los pulsadores de encendido /suministro para reiniciar la máquina.
El café brota muy rápido y no es cremoso.	<ul style="list-style-type: none"> » Cápsula no apta. » La cápsula ya ha sido usada. 	<ul style="list-style-type: none"> » Utilizar cápsulas Lavazza o compatibles. » Vuelva a poner la palanca en posición de reposo e introduzca una cápsula nueva. » Si el problema persiste dirigirse al Servicio a Clientes Lavazza.

Problema encontrados	Posibles causas	Solución
El café está frío.	<ul style="list-style-type: none"> » Suministro a gotas, circuito hidráulico obstruido. » La máquina tiene mucha cal. 	<ul style="list-style-type: none"> » Efectuar el ciclo de lavado de la máquina. » Descalcifique la máquina. » Si el problema persiste dirigirse al Servicio a Clientes Lavazza.
La cantidad de café suministrada es insuficiente o excesiva.	<ul style="list-style-type: none"> » Programación incorrecta de las dosis. 	<ul style="list-style-type: none"> » Efectuar una programación de la dosis de café. » Si el problema persiste dirigirse al Servicio a Clientes Lavazza.
No sale café del surtidor, pero sale vapor de la ranura para la inserción de cápsulas.	<ul style="list-style-type: none"> » La palanca de carga no se ha puesto en posición de preparación. 	<ul style="list-style-type: none"> » Devuelva la palanca de carga a la posición de preparación. » Si el problema persiste dirigirse al Servicio a Clientes Lavazza.
El café sale a gotas.	<ul style="list-style-type: none"> » Cápsula defectuosa. » La bomba no funciona correctamente. » Boquilla de suministro/circuito hidráulico obstruidos. » La máquina tiene mucha cal. 	<ul style="list-style-type: none"> » Sustituir la cápsula por una nueva. » Comprobar si la máquina emite ruidos anómalos. » Limpie el surtidor de café (consulte el apartado MANTENIMIENTO Y LIMPIEZA). » Descalcifique la máquina. » Si el problema persiste dirigirse al Servicio a Clientes Lavazza.
Uno de los dos botones no funciona y el LED correspondiente aparece apagado.	<ul style="list-style-type: none"> » Bloqueo mecánico 	<ul style="list-style-type: none"> » Desenchufar la máquina durante 10 segundos y volver a enchufar. Encender la máquina y comprobar que los dos botones funcionen correctamente. » Si el problema persiste, podrá de todos modos, seguir utilizando la máquina con el otro botón; en este caso el botón que funciona no tendrá la dosificación automática, si no que será con dosis libre y será el usuario quien decidirá cuándo interrumpir la dosis. » Si el problema persiste dirigirse al Servicio a Clientes Lavazza.

Problema encontrados	Posibles causas	Solución
El espumador de leche no se enciende. Después de haber presionado el pulsador multifunción el testigo permanece apagado.	<ul style="list-style-type: none"> » Aparato no conectado a la red eléctrica. » El aparato está conectado a tomas múltiples o a un zapatilla. » No llega corriente a la toma. » Espumador de leche colocado incorrectamente. » Fallo en el circuito eléctrico. 	<ul style="list-style-type: none"> » Asegurarse de que el cable de alimentación esté conectado correctamente a la toma de corriente. » Conectar el aparato directamente a la toma de corriente. » Asegurarse de contar con corriente eléctrica conectando otro dispositivo eléctrico en la toma de alimentación. » Comprobar que el espumador de leche esté colocado correctamente en la base y que no haya cuerpos extraños entre la base y el espumador que impidan el funcionamiento correcto. » Dirigirse al Servicio de Atención al Cliente Lavazza.
El espumador de leche no monta la leche.	<ul style="list-style-type: none"> » Batidor no instalado en el espumador de leche o no ensamblado/colocado correctamente. » Botón multifunction a operarse incorrectamente. » Espumadora de leche dañada. 	<ul style="list-style-type: none"> » Asegurarse de que el batidor esté ensamblado y colocado correctamente en el espumador de leche. » Asegurarse de no presionar dos veces el pulsador multifunción. » Dirigirse al Servicio de Atención al Cliente Lavazza.
Escasa cantidad de espuma de la leche.	<ul style="list-style-type: none"> » Batidor no instalado en el espumador de leche o no ensamblado/colocado correctamente. » Espumador de leche o batidor sucios. » Cantidad de leche incorrecta. » Leche no adecuada. » Tiempo de espera muy largo entre el final de la preparación y el consumo. 	<ul style="list-style-type: none"> » Asegurarse de que el batidor esté ensamblado y colocado correctamente en el espumador de leche. » Asegurarse de que el espumador de leche o el batidor estén limpios. » Asegurarse de que la cantidad de leche sea correcta, respetando los niveles indicados. » Para lograr una óptima espuma caliente, se aconseja utilizar leche entera (pasteurizada o UHT) de la nevera (4-8 °C). Para lograr una óptima espuma fría, se aconseja utilizar leche desnatada de la nevera (4-8 °C). » Verter inmediatamente la preparación obtenida en la taza y consumirla de inmediato.

Problema encontrados	Posibles causas	Solución
Botón  encendido de forma intermitente de color rojo.	<ul style="list-style-type: none"> » Aparato sobrecalentado. » Fallo en el circuito eléctrico. 	<ul style="list-style-type: none"> » Esperar algunos minutos y volver a intentar. » Asegurarse de que la leche utilizada no haya sido calentada. » Vaciar la leche del recipiente, enjuagar con agua fría y repetir el ciclo. » Dirigirse al Servicio de Atención al Cliente Lavazza.
La leche se derrama del recipiente.	<ul style="list-style-type: none"> » Excesiva cantidad de leche. 	<ul style="list-style-type: none"> » Respetar los niveles indicados para el tipo de preparación.
La leche no se ha calentado, es permaneció frío.	<ul style="list-style-type: none"> » Botón multifunción a operarse incorrectamente. » Espumadora de leche dañada. 	<ul style="list-style-type: none"> » Controlar de no mantener presionado durante 3 segundos el pulsador multifunción. » Dirigirse al Servicio de Atención al Cliente Lavazza.
Leche demasiado caliente o quemada.	<ul style="list-style-type: none"> » Cantidad de leche incorrecta. » Espumadora de leche dañada. 	<ul style="list-style-type: none"> » Asegurarse de que la cantidad de leche no sea inferior al nivel MÍN. » Dirigirse al Servicio de Atención al Cliente Lavazza.
El espumador de leche hace ruido.	<ul style="list-style-type: none"> » Componentes instalados de modo incorrecto. » Presencia de cuerpos extraños. 	<ul style="list-style-type: none"> » Asegurarse de haber colocado correctamente el batidor. » Asegurarse de que la tapa esté colocada correctamente. » Asegurarse de que el aparato está posicionado sobre una superficie llana y estable. » Controlar que dentro del recipiente de la leche no haya cuerpos extraños. » Asegurarse de que no haya cuerpos extraños entre la base y el espumador de leche que impidan el funcionamiento correcto.
La bebida fría no se ha preparado.	<ul style="list-style-type: none"> » Pulsador multifunción accionado de modo erróneo. » Espumadora de leche dañada. 	<ul style="list-style-type: none"> » Controlar de mantener presionado durante 3 segundos el pulsador multifunción. » Dirigirse al Servicio de Atención al Cliente Lavazza.

Problema encontrados	Posibles causas	Solución
La preparación se detiene inmediatamente después de haber comenzado.	<ul style="list-style-type: none">» Espumador de leche demasiado caliente.» Utilizar con leche caliente.» Espumadora de leche dañada.	<ul style="list-style-type: none">» Enjuagar el vaso con agua fría y colocar leche fría en su interior.» No volver a utilizar con leche ya calentada. Utilizar leche fría.» Dirigirse al Servicio de Atención al Cliente Lavazza.

En caso de problemas no contemplados en los casos listados anteriormente, dirigirse al Servicio a Clientes Lavazza

- Tensión nominal: consulte la placa de datos técnicos de la máquina
- Potencia nominal: consulte la placa de datos técnicos de la máquina
- Alimentación: consulte la placa de datos técnicos de la máquina
- Dimensiones: Altura 217 mm
..... Anchura 222 mm
..... Profundidad 331 mm
- Peso: casi 3,5 kg
- Depósito de agua: 0,6 litros; extraíble
- Materiales utilizados para la estructura externa: . termoplástico
- Longitud del cable: 0,8 m
- Termofusible

⚠ Indicações de uso:

Este aparelho foi projectado para ser utilizado em ambientes domésticos e semelhantes, tais como:

- nas áreas para cozinhar reservadas ao pessoal em lojas, escritórios e em outros ambientes profissionais;
- nas quintas;
- utilização por clientes de hotéis, motéis e outros ambientes de carácter residencial;
- nos ambientes de tipo bed and breakfast.

O uso impróprio do aparelho pode causar possíveis acidentes.

É proibido realizar modificações técnicas.

A máquina pode ser utilizada por crianças com idade inferior aos 8 anos e por pessoas com capacidades físicas, sensoriais ou mentais reduzidas, ou sem experiência ou conhecimentos necessários, desde que sob vigilância ou depois de as mesmas receberem as instruções relativas à utilização em segurança da máquina e à compreensão dos perigos inerentes à mesma. As crianças não devem jogar com o aparelho.

Conserve o aparelho e o seu fio de alimentação longe do alcance de crianças que tenham uma idade inferior aos 8 anos. A limpeza e manutenção destinada a ser realizada pelo usuário não deve ser realizada por crianças, exceto sob supervisão direta e com idade superior a 8 anos.

⚠ Localização:

Instalar a máquina de café num local seguro, onde ninguém se possa magoar ou fazê-la tombar. Não ter a máquina em locais com temperatura inferior a 5°C uma vez que o gelo a pode danificar. Não utilizar a máquina de café ao ar livre.

Não pousar a máquina sobre superfícies muito quentes e/ou na proximidade de chamas livres.

Quando a máquina para café está em uso, não deve ser posicionada em um armário.

⚠ Ligação à corrente:

Ligue a máquina para café somente em tomadas de voltagem adequadas e equipadas de aterramento elétrico.

A tensão deve corresponder à indicada na placa da máquina.

 **Cabo de corrente:**

Não usar a máquina de café se o cabo de corrente tiver defeito.

Se o cabo de corrente estiver danificado, deve ser substituído pelo fabricante ou pelo seu serviço de assistência técnica, a fim de evitar qualquer risco.

Não faça passar o fio de alimentação por ângulos, em cantos vivos e sobre objectos muito quentes. Não coloque ou puxe a máquina para café segurando-a pelo fio. Não extrair a tomada puxando-a pelo fio; não toca-la com as mãos molhadas. Evite que o fio de alimentação caia livremente de mesas ou prateleiras.

 **Perigo de electrocussão:**

Não faça entrar em contacto com a água as partes submetidas à voltagem eléctrica. Este aparelho não deve ser imerso.

 **Proteger as crianças com menos de 8 anos de idade:**

Manter as crianças sob vigilância para evitar que brinquem com o aparelho.

As crianças não se dão conta do perigo associado aos electrodomésticos.

Não deixar ao alcance das crianças os materiais utilizados para embalar a máquina.

 **Perigo de queimaduras:**

Não tocar nas partes quentes (grupo porta-cápsulas, etc.) imediatamente após a utilização do aparelho.

Durante a saída da bebida, ter atenção a eventuais salpicos de líquido quente.

 **Limpeza:**

Antes de limpar a máquina, é indispensável desligar a ficha da tomada de corrente e esperar que a máquina arrefeça. Não mergulhar a máquina em água!

É rigorosamente proibido tentar efectuar qualquer intervenção no interior da máquina. Substituir a água no depósito após 3 dias de inutilização.

Para evitar de danificar o aparelho não utilizar detergentes alcalinos para a limpeza, mas utilize um pano macio e um detergente delicado.



Arrumação da máquina:

Quando a máquina não for utilizada durante um período de tempo prolongado, retirar a ficha da tomada e arrumar a máquina num lugar seco e não acessível a crianças. Proteger a máquina do pó e da sujidade.



Reparações/Manutenção:

Em caso de avaria, defeitos ou suspeita de defeitos depois de uma queda, retirar de imediato a ficha da tomada. Não colocar em funcionamento uma máquina com defeito. Apenas os Centros de Assistência Técnica Autorizados Lavazza podem efectuar intervenções e reparações. Caso ocorram intervenções que não estejam em conformidade com as normas do sector, declina-se qualquer responsabilidade por eventuais danos.



Reservatório de água:

Deitar no reservatório apenas água fria potável, não gaseificada. Não pôr a máquina em funcionamento se não existir água suficiente no reservatório.



Vão de introdução de cápsula:

No vão de introdução de cápsula devem ser introduzidas exclusivamente cápsulas Lavazza **A MODO MIO** ou compatíveis; não introduza os dedos ou qualquer outro objecto. As cápsulas devem ser utilizadas somente uma vez.



Eliminação da máquina em fim de vida:

INFORMAÇÃO PARA OS USUÁRIOS: o símbolo da lixeira barrada ilustrado no aparelho ou na sua confecção indica que o produto no fim da própria vida útil deve ser coletado separadamente dos outros lixos. O usuário deverá, portanto, entregar o aparelho que chegou no seu fim de vida aos idóneos centros de coleta diferenciada dos lixos eléctricos e electrónicos. Uma apropriada coleta separada para o início subsequente do equipamento em desuso para a reciclagem, ao tratamento e a eliminação ambientalmente compatível contribui em evitar os possíveis efeitos negativos no meio ambiente e na saúde e favorece a reutilização e/a reciclagem dos materiais de cujo é composto o equipamento. A eliminação abusiva do produto pelo usuário comporta a aplicação das sanções administrativas previstas pela normativa vigente.

CONTEÚDO DA EMBALAGEM *

- máquina *Jolie & Milk*
- Kit de bem-vindo composto de 9 cápsulas sortidas Lavazza **A MODO MIO** e folhetos Lavazza **A MODO MIO** (incluído apenas em alguns países)
- livro de instruções
- guia rápido
- folheto de garantia

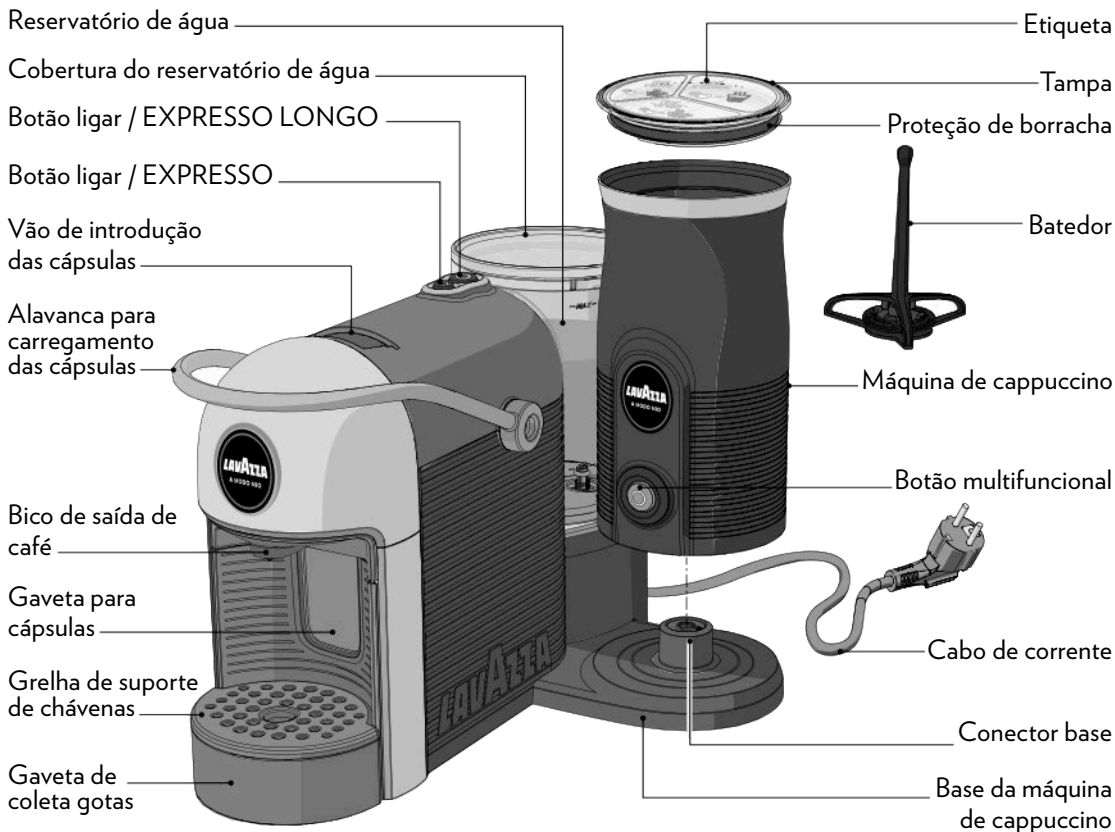

* As características e o conteúdo da confecção podem variar em base ao mercado de referência.

Acendimento

Pressionar um dos dois botões de ligar/fornecimento para ligar a máquina.

**Fase de aquecimento**

Os botões de ligar/fornecimento começam a lampear com luz de cor branca.

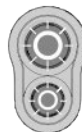
**Máquina pronta (em temperatura)**

A máquina está pronta quando os botões de ligar/fornecimento estão acesos com luz fixa branca.

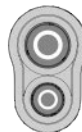
**Fornecimento EXPRESSO (30 cc)**

1. Premir o botão EXPRESSO;
2. Durante o fornecimento o botão é aceso com luz intermitente branca.

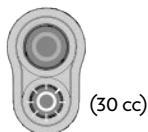

(30 cc)

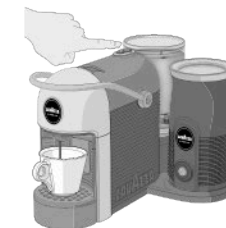
**Fornecimento EXPRESSO LONGO (60 cc)**

1. Premir o botão EXPRESSO LONGO;
2. Durante o fornecimento o botão é aceso com luz intermitente branca.

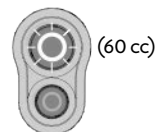

(60 cc)



Falta de água no reservatório durante o fornecimento EXPRESSO.

1. Encha o reservatório de água até o nível MÁX. indicado;
2. Pressionar de novo o botão seleccionado para continuar o fornecimento.



Falta de água no reservatório durante o fornecimento EXPRESSO LONGO.

1. Encha o reservatório de água até o nível MÁX. indicado;
2. Pressionar de novo o botão seleccionado para continuar o fornecimento.

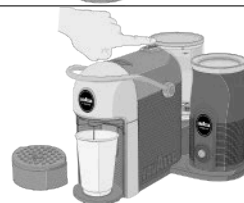

Stand-by

Stand-by depois de 9 minutos de inutilização.

- É possível colocar a máquina na modalidade de stand-by manualmente, antes dos 9 minutos, pressionando contemporaneamente os botões por 3 segundos.



Programação da dose do café

1. Pressionar e manter premido um dos dois botões de saída do café durante, pelo menos, 3 segundos
2. O botão seleccionado lampejará.
3. Após ter alcançado a quantidade de café desejada interromper o fornecimento soltando o botão.

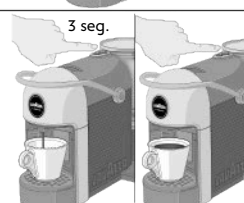



Gaveta de coleta de cápsulas utilizadas cheia

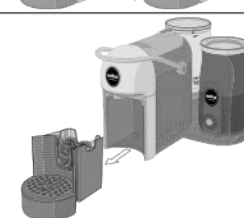
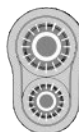

1. Luzes sinalizadoras acesas intermitentes velozes de cor branca;
2. Esvazie a gaveta de cápsulas utilizadas e pressionar um botão de ligar/fornecimento para reiniciar a máquina.



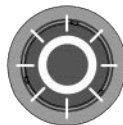

Bico cappuccinador - Aquecer e fazer creme de leite

1. Pressione brevemente uma vez o botão multifuncional;
2. Depois de 1-2 segundos aproximadamente, o aparelho emite um breve sinal acústico ;
3. O botão multifuncional acende com luz branca intermitente;
4. O aparelho inicia a preparação;
5. O aparelho emite um duplo sinal acústico  para indicar o fim do processo de aquecimento.

**Bico cappuccinador - Aquecer de leite**

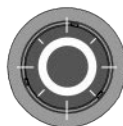
1. Pressione velozmente por duas vezes o botão multifuncional;
2. O aparelho emite um sinal duplo acústico ;
3. O botão multifuncional se acende com luz branca intermitente lenta;
4. O aparelho inicia a preparação;
5. O aparelho emite um duplo sinal acústico  para indicar o fim do processo de fazer.

**Bico cappuccinador - Leite com espuma frio**

1. Pressione e segure pressionado o botão multifuncional por pelo menos 3 segundos;
2. O aparelho emite um longo sinal acústico ;
3. O botão multifuncional se acende com luz branca intermitente rápida;
4. O aparelho inicia a preparação;
5. O processo de montagem depois de 1 minuto aproximadamente se interrompe automaticamente;
6. O aparelho emite um duplo sinal acústico para indicar o fim do processo de aquecimento.

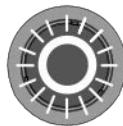

Máquina avariada

1. Luzes sinalizadoras acesas intermitentes de cor vermelha;
2. Consulte o Serviço de Clientes Lavazza.

Vermelha

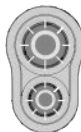

Vermelha

**Bico cappuccinador - superaquecido**

1. Luz sinalizadora acesa intermitente de cor vermelha;
2. Aguardar alguns minutos e reprovar.

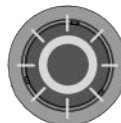

Vermelha



- !** Não assumimos qualquer responsabilidade por eventuais danos causados por:
- utilização incorrecta ou não conforme com os fins previstos;
 - reparações não efectuadas em centros de assistência autorizados Lavazza;
 - deterioração do cabo de corrente;
 - deterioração de qualquer componente da máquina;
 - utilização de peças sobresselentes e acessórios não originais;
 - falta de descalcificação;
 - armazenamento em locais com temperatura inferior a 4 °C;
 - utilização em locais com temperatura inferior a 10 °C ou superior a 40 °C;
 - utilização em locais com humidade relativa superior a 95%;
 - utilização de cápsulas não compatíveis.
- Nestes casos, a garantia perde a validade.

ARRANQUE DA MÁQUINA

- !** Colocar a máquina sobre uma superfície plana, horizontal e estável, afastada da água. Não ligue a máquina na alimentação elétrica. Os danos causados na máquina devido ao não cumprimento destas indicações não estão cobertos pela garantia.

- i** *Elimine todo o material de embalagem e controlar que sejam presentes todos os componentes.*

- 1** Levantar e retirar a tampa e, depois, extrair o reservatório de água.
- 2** Enxágue o reservatório antes de utiliza-lo.

- 3** Encher o reservatório de água até ao nível MAX indicado, usando apenas água fria potável, sem gás. Montar novamente o reservatório e fechar com a tampa.

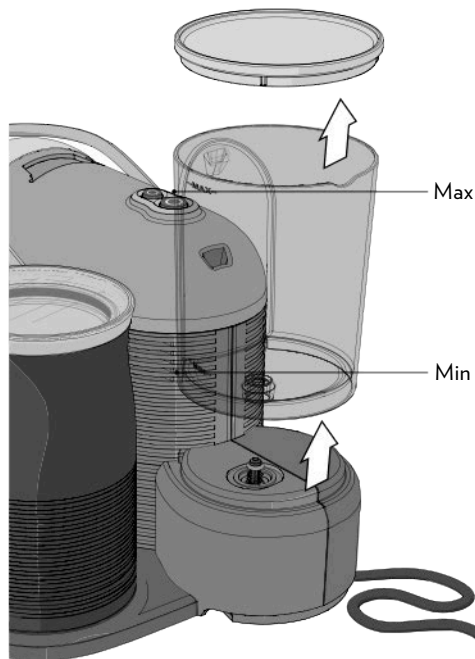

- !** A água quente e outros líquidos podem danificar o reservatório e a máquina. Não colocar a máquina em funcionamento sem água: certifique-se que exista em suficiência no interno do reservatório.

- 4** A máquina na parte posterior é equipada de duas possíveis saídas para o fio de alimentação. Utilize a mais adequada para as próprias exigências.

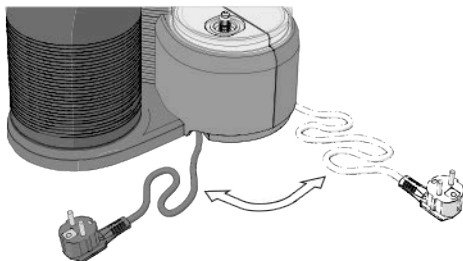

- 5** Introduza a tomada de alimentação na tomada de corrente.
- 6** Pressionar um dos dois botões de ligar/fornecimento para ligar a máquina.
- 7** A máquina inicia o ciclo de aquecimento. Os botões de ligar/fornecimento começam a lampear com luz de cor branca.



- i** *Pressionando um dos dois botões de ligar/fornecimento durante o ciclo de aquecimento é possível selecionar a bebida que será fornecida depois do fim do ciclo.*

- 8** A máquina está pronta quando os botões de ligar/fornecimento estão acesos com luz fixa branca.
- 9** Na primeira ativação efetuar uma distribuição de pelo menos 0,5 litros de água sem cápsula, posicionando um recipiente debaixo do distribuidor de café.

FUNÇÕES STAND-BY

- i** *Para garantir a poupança de energia, depois de 10 minutos sem uso, a máquina passa automaticamente ao modo de stand-by. É possível colocar a máquina na modalidade de stand-by manualmente, antes dos 9 minutos, pressionando contemporaneamente os botões por 3 segundos. Este estado é sinalizado pelo apagamento dos botões. Pressionando um dos dois botões é possível reativar a máquina.*

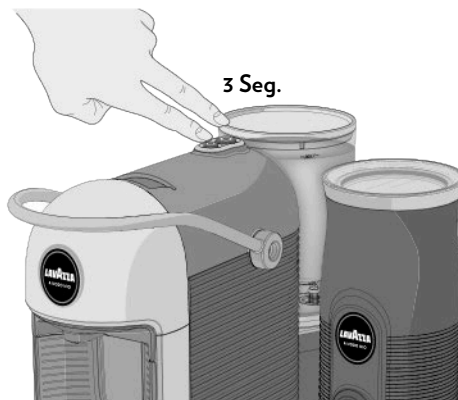

LIGAR A MÁQUINA DE CAPPUCCINO

i Na primeira utilização do aparelho ou depois de um longo período de inatividade, limpe-o acuradamente no modo indicado no capítulo “MANUTENÇÃO E LIMPEZA”.

! Este aparelho pode ser colocado em função somente com os seus acessórios genuínos fornecidos pelo produtor. Não se assumem qualquer tipo de responsabilidade em caso de danos provocados por um uso errado da máquina ou pela não observância das indicações ilustradas neste manual.

Na primeira utilização do bico cappuccinador, remover todas as embalagens de papelão e plástica. Introduza o bico cappuccinador na base elétrica, preste atenção que seja posicionado corretamente.

i Ao introduzir o bico cappuccinador na base, o aparelho emite um longo sinal acústico.

! Este aparelho foi estudado unicamente para aquecer e fazer creme de leite.

Não introduza outros tipos de substâncias líquidas ou sólidas no recipiente, fora daquelas indicadas pela Lavazza.

Não deixe a máquina de cappuccino desacompanhada quando a mesma está em função.

Certifique-se que a área de contato da base esteja limpa e seca.

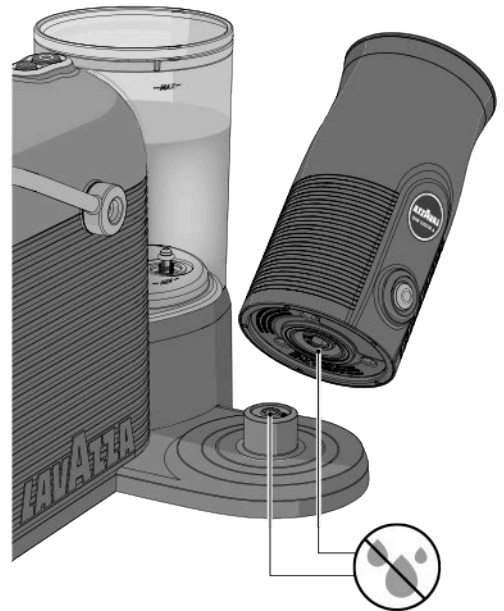
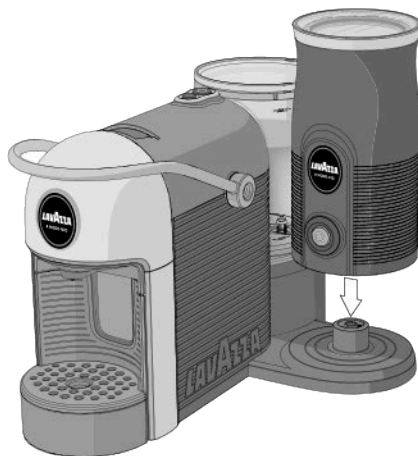

QUANTIDADE DE ENCHIMENTO

Respeite sempre os níveis indicados no interno do recipiente.

! Não coloque a máquina de cappuccino em função com o recipiente vazio ou com uma quantidade de leite inferior ao nível MÍN (60 ml). Isto poderia causar o excesso de aquecimento do aparelho.

Em caso de excesso de aquecimento, o aparelho se desligará automaticamente.

Não encher o recipiente além do nível MILK, poderiam verificar-se borrifos de leite quente.

Para aquecer e montar o leite, encha o bico cappuccinador com um máximo de 120 ml (nível de FOAM).

Para aquecer e amalgamar o leite, encha o bico cappuccinador com um máximo de 180 ml (nível de MILK).

MILK
(180 ml)

FOAM
(120 ml)

MIN.
(60 ml)

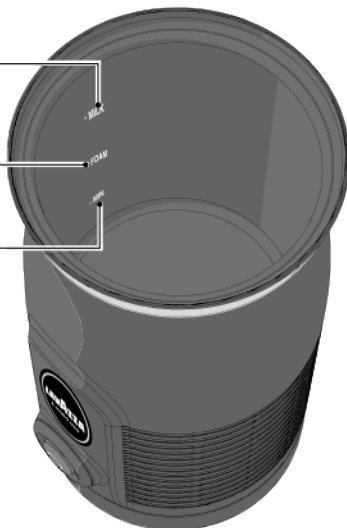

INTRODUÇÃO DE ACESSÓRIOS

! Não utilize o bico cappuccinador sem primeiro haver introduzido o batedor.

- 1** Remover a tampa do bico cappuccinador.
- 2** Introduza o batedor no interior do bico cappuccinador.

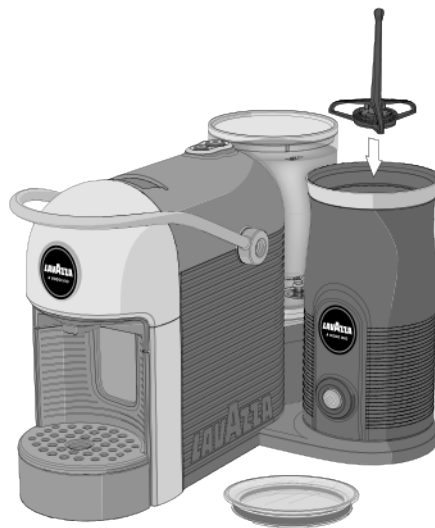

- 3** Posicione a tampa no bico cappuccinador.

CICLO DE LIMPEZA PRIMEIRA UTILIZAÇÃO

Antes de utilizar o aparelho efetue um ciclo de limpeza preliminar.

- 1 Remover a tampa e encher o bico cappuccinador com água fresca potável sem gás até alcançar a marca de nível **MILK** (180 ml).



- 2 Posicionar a tampa no bico cappuccinador.

- 3 Pressione o botão multifuncional para iniciar o ciclo de limpeza.

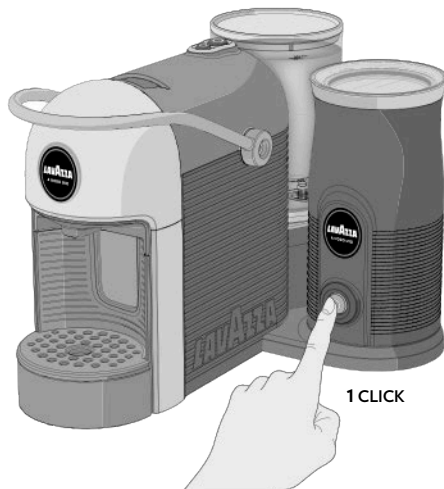

- 4 O aparelho emite um sinal duplo acústico para sinalizar o fim do ciclo de limpeza.
- 5 Remover o bico cappuccinador desde a base, esvazie-o e limpar todos os seus componentes.

SAÍDA DE CAFÉ

i *Certifique-se que os botões de ligar/fornecimento estejam acesos com luz fixa branca.*

! *No introduzca los dedos u otros objetos en el porta cápsulas.*

En el compartimento de las cápsulas se deben colocar únicamente cápsulas Lavazza **A MODO MIO** ou compatibles.

As cápsulas monodose estão preparadas para servir apenas um café/produto.

NÃO reutilizar as cápsulas depois da sua utilização. A inserção de 2 ou mais cápsulas ao mesmo tempo provoca o mau funcionamento da máquina.

1 Posicione a xícara sob o bico de fornecimento de café para um expresso clássico.

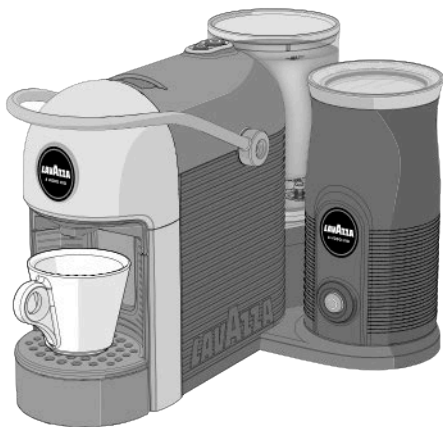

2 Remover a gaveta de coleta gotas para utilizar chaves de diferentes dimensões, neste caso para fazer um café cheio.

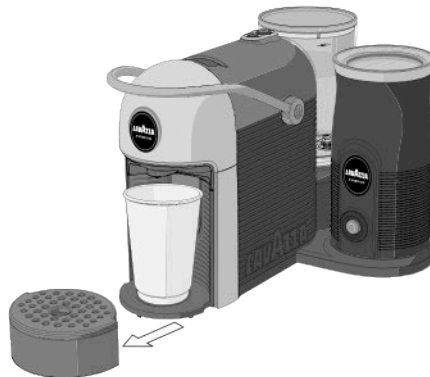

i *Se durante o ciclo de fornecimento é interrompida a alimentação elétrica, reinicie a alimentação elétrica e recomece o procedimento de fornecimento de café.*

i *Se durante o ciclo de fornecimento falta água no interno do reservatório, a falta de água será sinalizada com o LED branco fixo na tecla selecionada, pois na outra tecla o LED iniciará a lampear, em seguida, proceder como indicado a seguir:*

- Encher o reservatório de água até o nível de MÁX indicado.

- Pressionar o botão de ligar/fornecimento precedentemente selecionado. O botão iniciará a lampear e reiniciará o procedimento de fornecimento de café.

i *Depois de 5 fornecimentos os botões de ligar/fornecimento começaram a lampear rapidamente com luz de cor branca, para indicar que a gaveta de coleta das cápsulas está cheia. Esvazie a gaveta de coleta de cápsulas e pressione um botão para reiniciar a máquina. Agora é possível utilizar novamente a máquina.*

- 3** Levantar a alavanca de carregamento das cápsulas até ao seu bloqueio para abrir o vão de introdução de cápsulas.

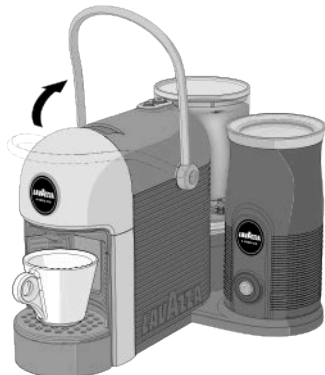

- 4** Introduzir uma cápsula Lavazza **A MODO MIO** no vão de introdução de cápsulas.

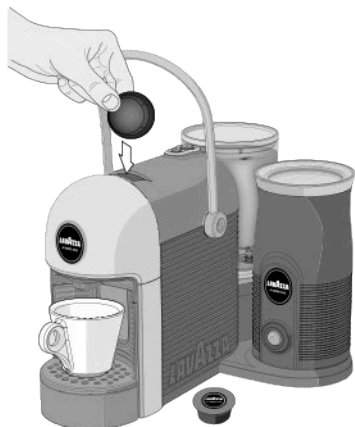

- 5** Abaixar a alavanca de carregamento de cápsulas para fechar o vão de introdução de cápsulas.

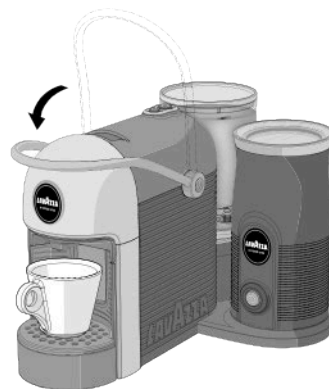

- 6** Pressionar a tecla EXPRESSO (30 cc) ou Pressionar a tecla EXPRESSO LONGO (60 cc) para iniciar o fornecimento. A máquina termina o fornecimento logo após alcançar a dose de café programada.



- i** Durante o fornecimento o botão de ligar/fornecimento selecionado é aceso com luz intermitente branca. Para um novo fornecimento espere que o botão de ligar/fornecimento selecionado esteja aceso com luz fixa branca.

PROGRAMAÇÃO DA DOSE DE CAFÉ

i A programação da dose deve ser efetuada utilizando sempre o mesmo botão; qualquer utilização de outros botões será ignorada. A quantidade programada de café a preparar pode ser alterada repetindo a programação.

- 1** Levantar a alavanca de carregamento das cápsulas até ao seu bloqueio para abrir o vão de introdução de cápsulas.
- 2** Introduzir uma cápsula Lavazza **A MODO MIO** no vão de introdução de cápsulas.



- 3** Abaixar a alavanca de carregamento de cápsulas para fechar o vão de introdução de cápsulas.

- 4** Pressionar e manter premido um dos dois botões de saída do café durante, pelo menos, 3 segundos. A tecla selecionada lampeará e a máquina entrará na modalidade de programação.

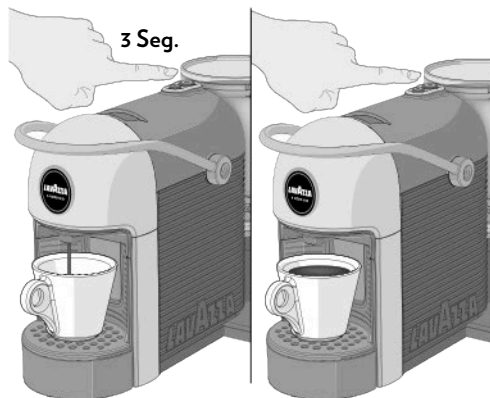

- 5** Após ter alcançado a quantidade de café desejada interromper o fornecimento soltando a tecla.

i Se a programação da dose exceder a quantidade máxima permitida (250 cc) a máquina interrompe automaticamente a saída, o botão pisca e permanecerá na memória o último valor programado.

Se existir uma falha de corrente durante a programação, permanece na memória o último valor programado.

Se durante uma programação de dose se verifica uma sinalização de falta de água, a máquina interromperá o fornecimento e a dose que se estava definindo não será salva. Após ter reabastecido a água no reservatório, será necessário repetir o procedimento de programação de dose.

AQUECER E FAZER CREME DE LEITE

! Assegure-se que a parte inferior do bico cappuccinador e a base estejam secas.

1 Remover a tampa do bico cappuccinador, introduza o batedor no interior do bico cappuccinador.

2 Despejar o leite no bico cappuccinador em uma quantidade compreendida entre a marca de nível **MIN** e a marca de nível **FOAM**.



i Para obter um resultado ideal, remover o leite do frigorífico imediatamente antes da sua utilização.

! Não encher o bico cappuccinador acima do nível **FOAM** (120 ml), em caso contrário poderia verificar-se uma perda do leite.

i Para uma espuma de leite quente ideal, se aconselha de utilizar leite integral (pasteurizado ou UHT) frio do frigorífico (4-8 °C).
Não utilize leite em temperatura ambiente.

3 Posicione a tampa sobre o bico cappuccinador.

! A tampa deve estar sempre introduzida durante o funcionamento.

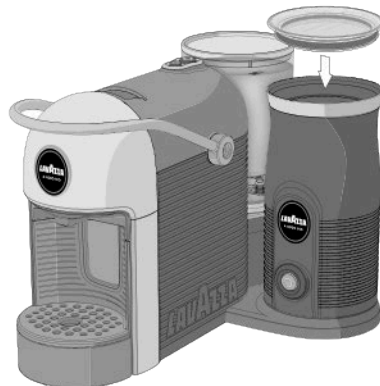

4 Pressione brevemente **UMA VEZ** o botão multifuncional.

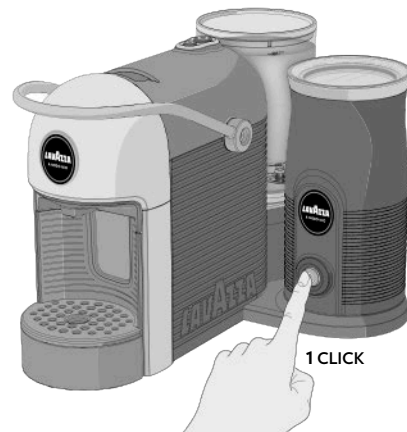

! Não remover o bico cappuccinador desde a base antes de haver completado o ciclo.

5 Depois de 1-2 segundos aproximadamente, o aparelho emite um breve sinal acústico.

6 O botão multifuncional acende com luz branca intermitente.

7 O aparelho inicia a preparação.

8 O processo de montagem se interrompe automaticamente quando o leite é suficientemente quente.

9 O aparelho emite um duplo sinal acústico para indicar o fim do processo de aquecimento.

10 O botão multifuncional se apaga.

11 Remover o bico cappuccinador desde a base.

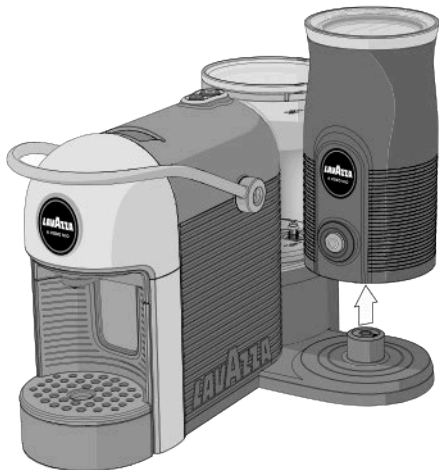

12 Abrir a tampa e despejar o leite montado na xícara.



! Assegure-se que o batedor permaneça no bico cappuccinador enquanto é despejado o leite na xícara.

! Certifique-se que o aparelho esteja desligado da tomada de corrente e se tenha refrigerado antes de limpá-lo. Para maiores informações, consulte a sessão “MANUTENÇÃO E LIMPEZA”.

INTERRUPÇÃO MOMENTÂNEA OU DEFINITIVA DO CICLO

Para interromper a preparação, pressione novamente o botão multifuncional.

Para reativar a preparação, pressione de novo o botão multifuncional.

Se o leite já está suficientemente quente no momento da interrupção do processo, o aparelho não poderá ser utilizado para reiniciar o ciclo.

i Luzes sinalizadoras acesas intermitentes de cor vermelha

AQUECER DE LEITE

! Assegure-se que a parte inferior do bico cappuccinador e a base estejam secas

1 Remover a tampa do bico cappuccinador, introduza o batedor no interior do bico cappuccinador.

2 Despejar o leite no bico cappuccinador em uma quantidade compreendida entre a marca de nível **MIN** e a marca de nível **FOAM**.

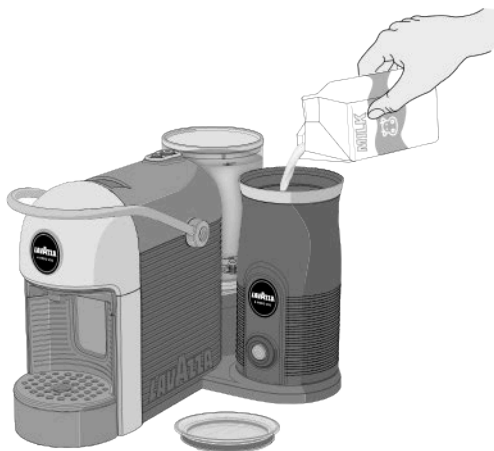

i Para obter um resultad ideal, remover o leite do frigorifero imediatamente antes da sua utilização.

! Não encher o bico cappuccinador acima do nível **FOAM** (180 ml), em caso contrário poderia verificar-se uma perda do leite.

i Para uma espuma de leite quente ideal, se aconselha de utilizar leite integral (pasteurizado ou UHT) frio do frigorifero (4-8°C). Não utilize leite em temperatura ambiente.

3 Posicione a tampa sobre o bico cappuccinador.

! A tampa deve estar sempre introduzida durante o funcionamento.



4 Pressione velozmente por **DUAS VEZES** o botão.

O segundo clique deve realizar-se dentre de um segundo depois do primeiro.

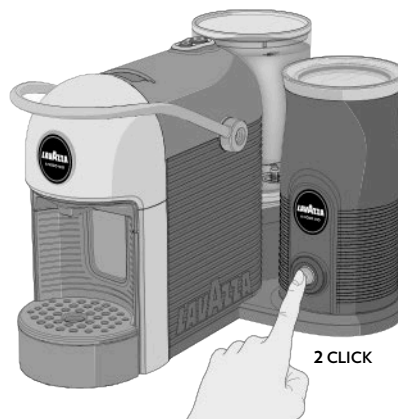

! Não remover o bico cappuccinador desde a base antes de haver completado o ciclo.

5 O aparelho emite um sinal duplo acústico.

6 O botão multifuncional se acende com luz branca intermitente lenta.

7 O aparelho inicia a preparação.

8 O processo de aquecimento se interrompe automaticamente quando o leite está suficientemente quente.

9 O aparelho emite um duplo sinal acústico para indicar o fim do processo de fazer.

10 O botão multifuncional se apaga.

11 Remover o bico cappuccinador desde a base.

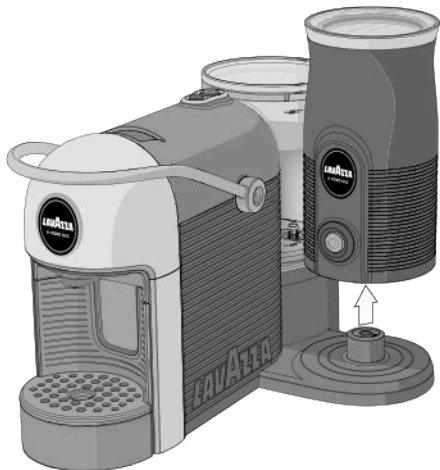

12 Abrir a tampa e despejar o leite montado na xícara.



! Assegure-se que o batedor permaneça no bico cappuccinador enquanto é despejado o leite na xícara.

! Certifique-se que o aparelho esteja desligado da tomada de corrente e se tenha refrigerado antes de limpá-lo. Para maiores informações, consulte a sessão “MANUTENÇÃO E LIMPEZA”.

INTERRUPÇÃO MOMENTÂNEA OU DEFINITIVA DO CICLO

Para interromper a preparação, pressione novamente o botão multifuncional.

Para reativar a preparação, pressione de novo o botão multifuncional.

Se o leite já está suficientemente quente no momento da interrupção do processo, o aparelho não poderá ser utilizado para reiniciar o ciclo.

i Luzes sinalizadoras acesas intermitentes de cor vermelha

COMO FAZER CREME DE LEITE

É possível fazer creme de leite sempre com o leite frio. Proceder como descrito nos pontos de 1 a 3 no capítulo “AQUECER E FAZER CREME DE LEITE”.

i Para uma espuma de leite frio ideal se aconselha de utilizar leite desnatado (pasteurizado ou UHT) frio do frigorífero (4-8°C). Não utilize leite em temperatura ambiente.

4 Pressione e segure pressionado o botão multifuncional por pelo menos **3 SEGUNDOS**.

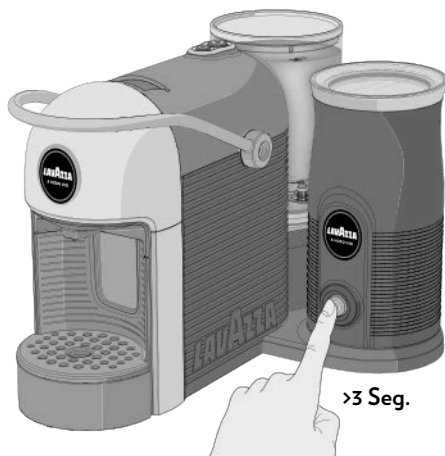

5 O aparelho emite um longo sinal acústico.

6 O botão multifuncional se acende com luz branca intermitente rápida.

7 O aparelho inicia a preparação.

8 O processo de montagem depois de 1 minuto aproximadamente se interrompe automaticamente.

9 O aparelho emite um duplo sinal acústico para indicar o fim do processo de aquecimento.

10 O botão multifuncional se apaga.

11 Remover o bico cappuccinador desde a base.

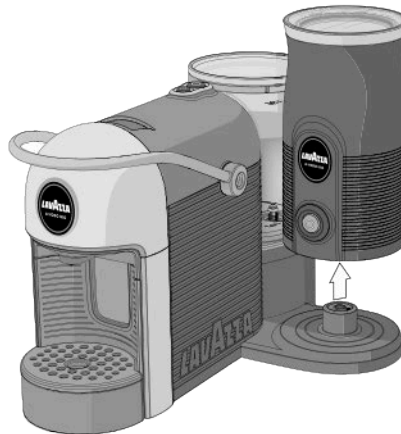

12 Abrir a tampa e despejar o leite montado na xícara.



! **Assegure-se que o batedor permaneça no bico cappuccinador enquanto é despejado o leite na xícara.**

LIMPEZA DA MÁQUINA

! Nunca utilizar solventes, álcool ou substâncias agressivas ou fornos para secar os componentes da máquina. Lavar os componentes (à excepção dos eléctricos) com água fria/morna e panos/esponjas não abrasivas. Todos os componentes desmontáveis são laváveis na máquina de lavar louças.

Não deixe a água no circuito e no reservatório por mais de 3 dias, se isto devesse acontecer, esvazie, enxágue e encha novamente o reservatório com água fresca, em seguida, efetue um fornecimento (sem cápsula) antes de fornecer o café ou uma bebida.

LLIMPEZA DA GAVETA COLETORA DE CÁPSULAS UTILIZADAS E GAVETA COLETORA DE GOTAS

i Depois de 5 fornecimentos os botões de ligar/fornecimento começaram a lampear rapidamente com luz de cor branca, para indicar que a gaveta de coleta das cápsulas está cheia.

1 Extrair a gaveta de coleta gotas e remover a grade de apoio de chávenas.

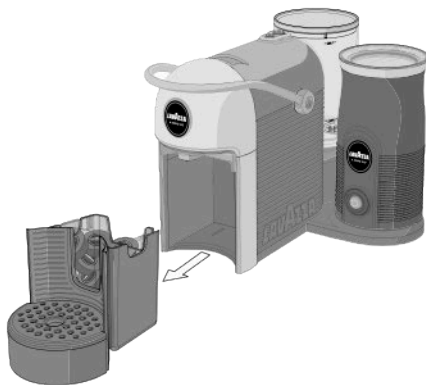

i Verifique periodicamente que a gaveta coletora de cápsulas utilizadas e a gaveta coletora de gotas não estejam cheias, para evitar funcionamentos irregulares e danos para a máquina.

i Esvazie e limpe depois de fazer 4/5 cafés ou então, a cada dois/três dias a gaveta coletora de cápsulas utilizadas e a gaveta coletora de gotas.

2 Remova e esvazie a gaveta coletora de cápsulas utilizadas. Lavar e secar todas as partes antes de montá-las novamente.

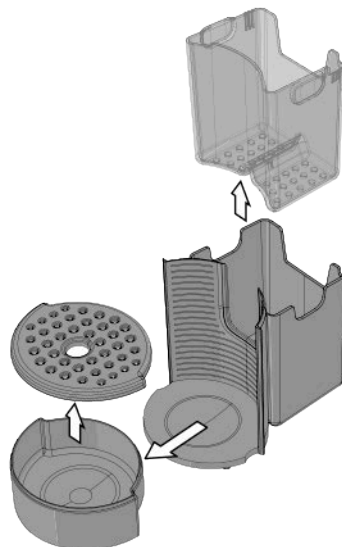

IMPEZA DO BICO DE SAÍDA DE CAFÉ

Para a limpeza do bico de saída, efectuar semanalmente o procedimento SAÍDA DE CAFÉ sem inserir a cápsula.

DESCALCIFICAÇÃO

! Ler com muita atenção as instruções para a descalcificação.

A formação de calcário é uma consequência normal da utilização da máquina; é necessário efectuar a descalcificação a cada 3 ou 4 meses de utilização da máquina e/ou quando se observa uma redução na pressão da água.

i Para executar a descalcificação, se recomenda de utilizar o produto **DESCALCIFICANTE** da Lavazza.



! Não utilizar nunca vinagre como descalcificante. Após ter iniciado o ciclo deve ser realizado até o fim. Não desligue a máquina durante o ciclo de descalcificação.

Não afaste-se da máquina durante o ciclo de descalcificação.

Não beber a solução descalcificante nem os produtos servidos pela máquina até à conclusão do ciclo.

1 Verificar que não sejam presentes cápsulas no interior do vão de introdução de cápsulas.

2 Retirar e esvaziar o reservatório de água.

3 Encher o reservatório com o conteúdo do **DESCALCIFICANTE** da Lavazza (250 ml) e água (250 ml).



i Limpar os eventuais borriço ou gotas com um pano umedecido.

4 Montar novamente o reservatório na máquina.

5 Ligar a máquina e colocar um recipiente debaixo do bico de saída.

- 6** Pressionar um dos dois botões de ligar/fornecimento e fazer 1 xícara (60 ml. aprox.) da solução. Deixar o descalcificante actuar durante cerca de 15 a 20 segundos.

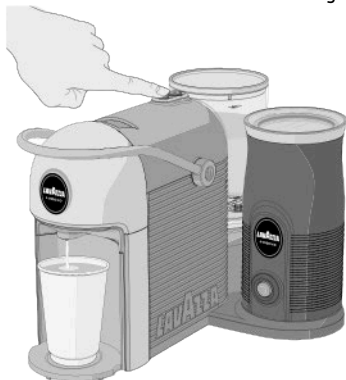

- 7** Durante os intervalos, esvazie o recipiente usado para coletar a solução.



- 8** Repetir as operações descritas nos pontos **6** e **7** até ao esvaziamento completo do reservatório de água.
- 9** Prosseguir com o ciclo de enxágue.

Ciclo de enxágue

- 1** Remover o reservatório de água e lavá-lo delicadamente, enche-lo com água fresca potável sem gás, até o nível de MÁX. Introduzir o reservatório com água fresca na máquina.

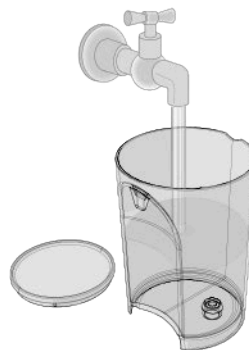

- 2** Posicione um recipiente adequado sob o bico de fornecimento.
- 3** Pressionar um dos dois botões de ligar/fornecimento e fazer o inteiro conteúdo do reservatório.
- 4** Esvazie o recipiente, e posicione-o novamente sob o bico de fornecimento.
- 5** No fim do ciclo de enxágue proceder com um segundo ciclo de enxágue.
- 6** Remover o reservatório de água e lavá-lo delicadamente, enche-lo com água fresca potável sem gás, até o nível de MÁX.
- 7** Montar novamente o reservatório na máquina.
- 8** Ao término do fornecimento, limpar a máquina com um pano macio e umedecido.

Após ter terminado a limpeza, o processo de descalcificação é completo. A máquina está pronta para o uso.

LIMPEZA DA MÁQUINA DE CAPPUCCINO

! Desligue sempre a tomada de corrente antes de proceder com a limpeza da Máquina de cappuccino e dos seus acessórios.

Para evitar o risco de choques elétricos, não limpar ou imergir na água o fio de alimentação e a base do aparelho

- O bico cappuccinador, o batedor e a tampa devem ser lavados depois de cada ciclo de utilização.
- Para a lavagem dos vários componentes seguir as instruções indicadas na planilha abaixo ilustrada.
- Não utilize soluções detergentes abrasivas ou solventes.

! O bico cappuccinador e a base não podem ser lavados in máquina de lavar louças

! Assegure-se que a base do bico cappuccinador esteja sempre seca.

i Se aconselha de remover a etiqueta da tampa, antes de lava-la na máquina de lavar louças.

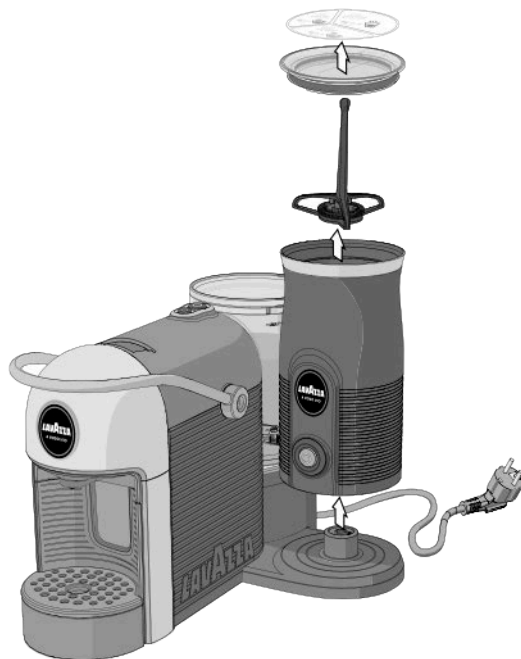



	✗	✗	✓	✓	✓
	✓	✓	✓	✓	✓
	✗	✗	✗	✓	✓

Problema	Causa possível	Resolução
A máquina não liga. Luzes  sinalizadoras apagadas depois de haver pressionado os botões de ligar/fornecimento.	<ul style="list-style-type: none"> » Máquina não ligada à rede eléctrica. » A máquina está ligada com tomadas múltiplas ou extensões que não funcionam corretamente. » Alimentação não presente. 	<ul style="list-style-type: none"> » Ligar a máquina à rede eléctrica. » Ligue a máquina diretamente na rede eléctrica. » Verifique a presença de corrente eléctrica ligando outro dispositivo eléctrico na corrente eléctrica de alimentação. » Se o problema persiste consulte o Serviço de Clientes Lavazza.
A máquina demora muito tempo a aquecer.	<ul style="list-style-type: none"> » Estocagem da máquina em ambiente muito frio (por ex.: adega/garagem). » A máquina tem muito calcário. 	<ul style="list-style-type: none"> » Manter a máquina em um ambiente adequado e realize 2 fornecimentos sem cápsulas. » Descalcificar a máquina. » Se o problema persiste consulte o Serviço de Clientes Lavazza.
Máquina ruidosa.	<ul style="list-style-type: none"> » Plano de apoio não estável. » Fio eléctrico mal posicionado. » Partes móveis não introduzidas corretamente. » Falta água no reservatório. » Cápsula não presente. 	<ul style="list-style-type: none"> » Verifique o plano de apoio. » Verifique o correto posicionamento do fio na base da máquina. » Introduzir corretamente as partes móveis. » Atestar com água fria potável. » Introduzir uma cápsula Lavazza ou compatível. » Se o problema persiste consulte o Serviço de Clientes Lavazza.
A máquina não realiza o fornecimento.	<ul style="list-style-type: none"> » Avaria eléctrica: os botões não funcionam. » Falta água no reservatório. » Reservatório não introduzido corretamente. » Falta o engate/encaixe. 	<ul style="list-style-type: none"> » Pressionar um dos botões e verifique o funcionamento da luz sinalizadora (acesa intermitente de cor branca) e a ativação da máquina. » Atestar com água fria potável. » Introduzir corretamente o reservatório. » Repetir o procedimento de ativação da máquina. » Se o problema persiste consulte o Serviço de Clientes Lavazza.

Problema	Causa possível	Resolução
A máquina perde água da parte traseira.	<ul style="list-style-type: none"> » Reservatório não introduzido corretamente. » Reservatório danificado. 	<ul style="list-style-type: none"> » Introduzir corretamente o reservatório. » Verifique a presença de perdas no reservatório segurando-o separado da máquina. » Se o problema persiste consulte o Serviço de Clientes Lavazza.
A máquina perde água da parte frontal.	<ul style="list-style-type: none"> » Gaveta de cápsulas utilizadas não introduzida corretamente. » Gaveta para cápsulas usadas cheia. » Cápsula enroscada. » Cápsula de tipo não adequado. 	<ul style="list-style-type: none"> » Introduzir corretamente a gaveta de cápsulas. » Esvazie e limpe a gaveta de cápsulas e a gaveta de coleta das gotas. » Levante e abaixe a alavanca de carregamento de cápsulas. No caso em que isto não fosse suficiente, desligue a máquina da rede elétrica e intervire manualmente para descarregar a cápsula do conduto. » Utilize cápsulas Lavazza ou compatíveis. » Se o problema persiste consulte o Serviço de Clientes Lavazza.
A alavanca de carregamento não alcança a posição de fornecimento ou requer uma excessiva força de fechamento.	<ul style="list-style-type: none"> » Gaveta para cápsulas usadas cheia. » Cápsula inserida incorrectamente. 	<ul style="list-style-type: none"> » Esvaziar a gaveta de cápsulas usadas. » Repetir a sequência: alavanca na posição de repouso, alavanca na posição de saída de café; se não for suficiente, accioná-la manualmente para retirar a cápsula da conduta com a máquina desligada da rede eléctrica.
Luzes <input type="radio"/> sinalizadoras acesas intermitentes de cor vermelha.	<ul style="list-style-type: none"> » Máquina avariada. 	<ul style="list-style-type: none"> » Consulte o Serviço de Clientes Lavazza.
Luzes <input type="radio"/> sinalizadoras acesas intermitentes velozes de cor branca.	<ul style="list-style-type: none"> » Gaveta para cápsulas usadas cheia. 	<ul style="list-style-type: none"> » Esvazie a gaveta de cápsulas utilizadas e pressionar um botão de ligar/fornecimento para reiniciar a máquina.
O café sai com demasiada rapidez, não sai um café cremoso.	<ul style="list-style-type: none"> » Cápsula de tipo não adequado. » Cápsula já usada. 	<ul style="list-style-type: none"> » Utilize cápsulas Lavazza ou compatíveis. » Voltar a colocar a alavanca na posição de repouso e inserir uma cápsula nova. » Se o problema persiste consulte o Serviço de Clientes Lavazza.

Problema	Causa possível	Resolução
O café está frio.	<ul style="list-style-type: none"> » Fornecimento em gotas, circuito hidráulico entupido. » A máquina tem muito calcário. 	<ul style="list-style-type: none"> » Realize o ciclo de lavagem da máquina. » Descalcificar a máquina. » Se o problema persiste consulte o Serviço de Clientes Lavazza.
A quantidade de café fornecido é insuficiente ou excessiva.	<ul style="list-style-type: none"> » Errada programação das doses. 	<ul style="list-style-type: none"> » Realize uma programação de dose do café. » Se o problema persiste consulte o Serviço de Clientes Lavazza.
O café não sai e sai vapor do compartimento para inserção das cápsulas.	<ul style="list-style-type: none"> » A alavanca de carregamento de cápsulas não está na posição de saída de café. 	<ul style="list-style-type: none"> » Colocar a alavanca de carregamento de cápsulas na posição de saída de café. » Se o problema persiste consulte o Serviço de Clientes Lavazza.
O café sai em gotas.	<ul style="list-style-type: none"> » Cápsula defeituosa. » Bomba não funciona corretamente. » Fornecedor/circuito hidráulico entupido. » A máquina tem muito calcário. 	<ul style="list-style-type: none"> » Substituir a cápsula com uma nova. » Verifique o ruído anormal da máquina. » Executar o ciclo de lavagem do bico de saída de café (ver MANUTENÇÃO E LIMPEZA). » Descalcificar a máquina. » Se o problema persiste consulte o Serviço de Clientes Lavazza.
Uma das duas teclas não funciona e o relativo LED resulta apagado.	<ul style="list-style-type: none"> » Bloqueio mecânico. 	<ul style="list-style-type: none"> » Provar a desligar a alimentação da máquina extraíndo a tomada de alimentação por 10 segundos e reintroduzi-la novamente. Ligue a máquina e verifique o correto funcionamento de ambas as teclas. » Se o problema persiste, é de qualquer maneira possível continuar a utilizar a máquina com a outra tecla; neste caso a tecla que funciona não haverá mais a dosagem automática mas, será de dose livre e será o usuário a decidir quando interromper a dose. » Se o problema persiste consulte o Serviço de Clientes Lavazza.

Problema	Causa possível	Resolução
O bico cappuccinador não se acende. Luz  sinalizadora apagada depois de haver pressionado o botão multifuncional.	<ul style="list-style-type: none"> » Aparelho não conectado na rede elétrica. » O aparelho está conectado em tomadas múltiplas ou em uma extensão elétrica. » Falta de corrente na tomada. » Bico cappuccinador introduzido de modo errado. » Avaria no circuito elétrico. 	<ul style="list-style-type: none"> » Certifique-se que o cabo de alimentação esteja corretamente introduzido na tomada de corrente. » Ligar o aparelho diretamente na tomada de corrente. » Verifique a presença de corrente conectando outro dispositivo elétrico na alimentação. » Verifique de haver introduzido corretamente o bico cappuccinador na base e que não sejam presentes corpos estranhos entre a base e o bico cappuccinador que impeçam o correto funcionamento. » Consulte o Serviço de Clientes Lavazza.
O bico cappuccinador não monta o leite.	<ul style="list-style-type: none"> » Batedor não presente no bico cappuccinador ou não montado/introduzido corretamente. » Botão multifuncional acionado de modo errado. » Bico cappuccinador avariado. 	<ul style="list-style-type: none"> » Certifique-se que o batedor seja presente, montado e introduzido corretamente no bico cappuccinador. » Verifique de não pressionar por duas vezes o botão multifuncional. » Consulte o Serviço de Clientes Lavazza.
Pouca qualidade da espuma de leite.	<ul style="list-style-type: none"> » Batedor não presente no bico cappuccinador ou não montado/introduzido corretamente. » Bico cappuccinador ou batedor sujos. » Quantidade do leite não correta. » Leite não adequado. » Tempo de espera muito longo entre o fim da preparação e a consumação. 	<ul style="list-style-type: none"> » Certifique-se que o batedor seja presente, montado e introduzido corretamente no bico cappuccinador. » Certifique-se que o bico cappuccinador e o batedor estejam limpos. » Certifique-se que a quantidade de leite introduzida seja correta, respeitando os níveis indicados. » Para obter uma espuma quente ideal se aconselha de utilizar leite integral (pasteurizado ou UHT) frio do frigorífero (4-8 °C). Para obter uma espuma fria ideal se aconselha de utilizar leite desnatado frio do frigorífero (4-8 °C). » Despejar a preparação obtida na xícara imediatamente depois do fim da preparação e consuma-la logo.

Problema	Causa possível	Resolução
Luz  sinalizadora acesa intermitente de cor vermelha.	<ul style="list-style-type: none"> » Aparelho superaquecido. » Avaria no circuito elétrico. 	<ul style="list-style-type: none"> » Aguardar alguns minutos e reprovar. » Verifique que o leite utilizado não já tenha sido aquecido. » Esvazie o leite do recipiente, enxágue sob água fria e repetir o ciclo. » Consulte o Serviço de Clientes Lavazza.
Perda do leite da bico cappuccinador.	<ul style="list-style-type: none"> » Quantidade excessiva de leite. 	<ul style="list-style-type: none"> » Respeite os níveis indicados para a tipologia de preparação.
O leite não foi aquecido, mas ficou frio.	<ul style="list-style-type: none"> » Botão multifuncional acionado de modo errado. » Bico cappuccinador avariado. 	<ul style="list-style-type: none"> » Verifique de não segurar pressionado por 3 segundos o botão multifuncional. » Consulte o Serviço de Clientes Lavazza.
Leite muito quente ou queimado.	<ul style="list-style-type: none"> » Quantidade do leite não correta. » Bico cappuccinador avariado. 	<ul style="list-style-type: none"> » Certifique-se de não haver utilizado uma quantidade de leite inferior ao nível MÍN. » Consulte o Serviço de Clientes Lavazza.
O bico cappuccinador é barulhento.	<ul style="list-style-type: none"> » Componentes não instalados corretamente. » Presença de corpos estranhos. 	<ul style="list-style-type: none"> » Certifique-se de haver introduzido corretamente o batedor. » Certifique-se que a tampa esteja corretamente introduzida. » Certifique-se que o aparelho esteja posicionado sobre uma superfície estável. » Certifique-se que no interior do bico cappuccinador não sejam presentes corpos estranhos. » Certifique-se que não sejam presentes corpos estranhos entre a base e o bico cappuccinador que impeçam o correto funcionamento.
Falta de preparação da bebida fria.	<ul style="list-style-type: none"> » Botão multifuncional acionado de modo errado. » Bico cappuccinador avariado. 	<ul style="list-style-type: none"> » Certifique-se de pressionar e segurar pressionado por 3 segundos o botão multifuncional. » Consulte o Serviço de Clientes Lavazza.

SOLUÇÕES PARA OS PROBLEMAS MAIS COMUNS

PT

Problema	Causa possível	Resolução
A preparação se interrompe logo depois do início.	<ul style="list-style-type: none">» Bico cappuccinador muito quente.» Utilização com leite quente.» Bico cappuccinador avariado.	<ul style="list-style-type: none">» Enxágue o bico cappuccinador com água fria e despejar leite frio.» Não reutilizar com leite já aquecido. Utilizar leite frio.» Consulte o Serviço de Clientes Lavazza.

Para qualquer problemática não indicada nos casos acima elencados, consulte o Serviço de Clientes Lavazza

- Tensão nominal: Ver etiqueta colocada na máquina
- Potência nominal : Ver etiqueta colocada na máquina
- Alimentação: Ver etiqueta colocada na máquina
- Dimensões: Altura 217 mm
..... Comprimento 222 mm
..... Profundidade 331 mm
- Peso: cerca de 3,5 kg
- Reservatório de água: 0,6 litros - Extraível
- Materiais empregues no revestimento exterior:.. Material termoplástico
- Comprimento do cabo: 0,8 m
- Protecção térmica



Il produttore si riserva il diritto d'apportare qualsiasi modifica senza preavviso.

The manufacturer reserves the right to make changes without prior notice.

Le producteur se réserve le droit d'apporter des modifications sans aucun préavis.

Der Hersteller behält sich das Recht vor, Änderungen jeder Art ohne Vorankündigung vorzunehmen.

El fabricante se reserva el derecho a realizar modificaciones sin previo aviso.

O fabricante reserva-se o direito de efectuar qualquer alteração sem aviso prévio.

Luigi Lavazza S.p.A. - Via Bologna 32, 10152 Torino - Italia
