**Un miracle de
dynamisme.
Bewegingswonder
met concept.**

TENSA



Un travail concentré. Une assise dynamique.

Le concept ergonomique de TENSA prend modèle sur la cinématique naturelle des mouvements de l'homme.

Geconcentreerd werken. Dynamisch zitten.

Het doordachte ergonomische concept van TENSA is volledig afgestemd op het natuurlijke bewegingsverloop van de mens.

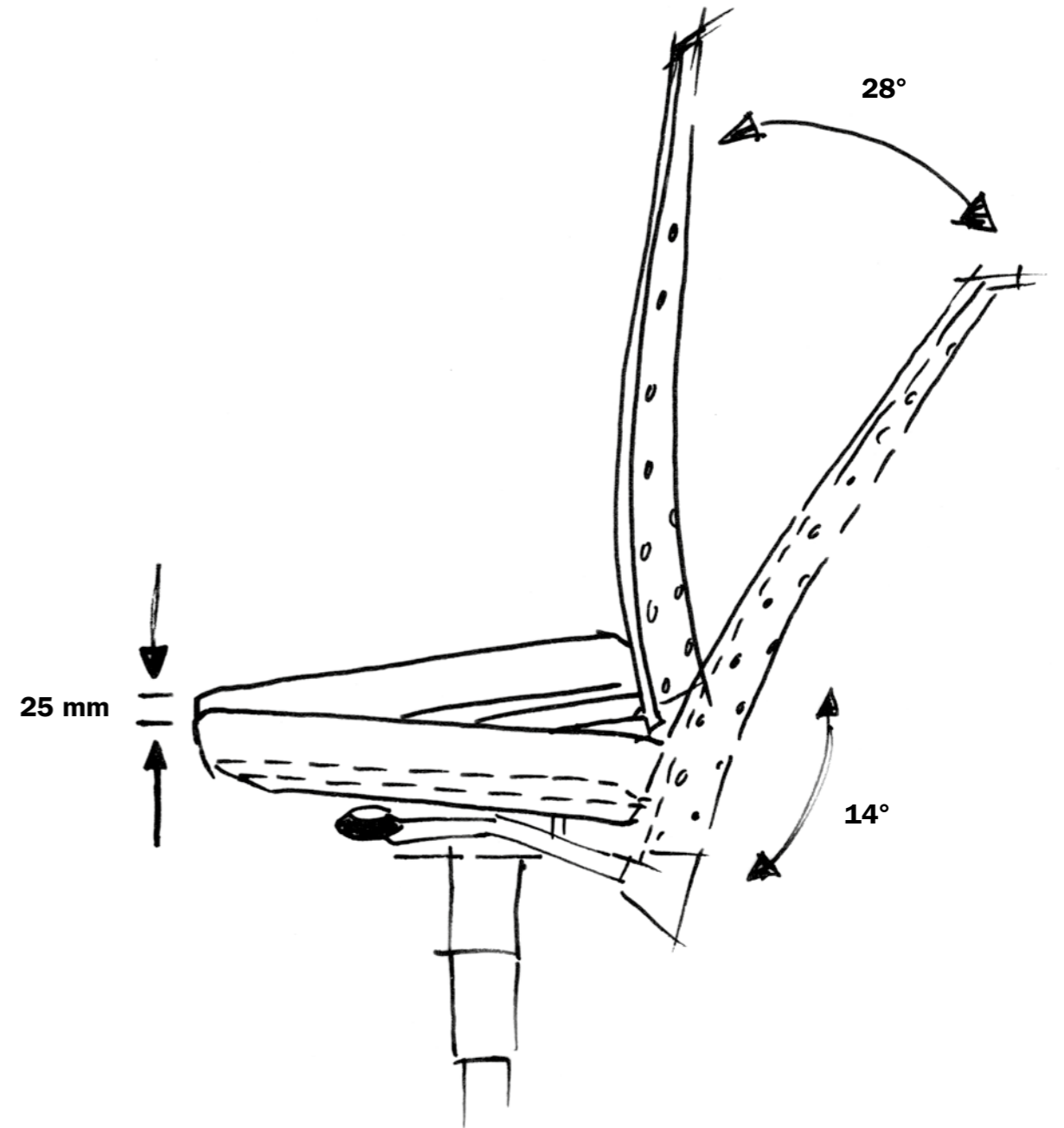

L'idée : un siège de bureau qui soutient le corps dans toutes les postures de travail et à chaque mouvement - et qui s'adapte à tous les utilisateurs. Le résultat : un véritable miracle de dynamisme avec mécanisme synchrone DTS (système de torsion dynamique), soutien lombaire, possibilités de réglage personnalisées et accoudoirs multifonctions. TENSA favorise une posture assise saine au niveau du poste de travail – et séduit par l'élégance du design d'ITO. **De gedachte erachter:** een bureaustoel die het lichaam in elke werkhouding en bij elke beweging ondersteunt – en zich aan elke gebruiker aanpast. De praktische uitwerking: een echt bewegingswonder met gepatenteerd DTS-synchroonmechanisme (dynamisch torsiesysteem), lendensteun, individuele instelmogelijkheden en multifunctionele armleuningen. TENSA bevordert gezond zitten op de werkplek – en maakt indruk door het elegante design van ITO.



TENSA réagit de manière précise – dans tous les sens. Le système de mécanique synchrone DTS soutient idéalement le corps lors des mouvements vers l'avant et vers l'arrière grâce à un rapport de synchronisation idéal de 1:2. L'avant de l'assise s'abaisse, favorisant ainsi la circulation dans les jambes. Et grâce à la possibilité de torsion du dossier et à l'assise mobile dans le sens latéral, la posture reste toujours parfaite, même lors des mouvements de rotation et des mouvements de côté.

TENSA réageert nauwkeurig – in elke richting. Het gepatenteerde DTS-synchroonmechanisme steunt het lichaam optimaal bij voorwaartse en achterwaartse bewegingen met de ideale synchroonverhouding van 1:2. Daarbij gaat de voorkant van de zitting omlaag, wat de doorbloeding van de benen bevordert. En door de tordeerbare rugleuning en de aan de zijkant beweeglijke zitting blijft de zithouding ook bij draaien en zijwaartse bewegingen altijd perfect.



TENSA TS, un siège qui sait s'adapter. Par exemple à l'agencement : grâce au design moderne et au choix des couleurs et des matériaux, il s'adapte bien à tous les environnements de travail. Et l'appui lombaire intégré garantit une adaptation personnalisée à la forme du dos. Il se règle en hauteur et en profondeur d'un simple geste et apporte - quelle que soit la taille de l'utilisateur - un soutien ponctuel au niveau de la zone inférieure des lombaires. **TENSA TS, een stoel die zich aanpast.** Bijvoorbeeld aan het interieur: door de moderne vormgeving en de verscheidenheid aan kleuren en materialen maakt hij in elke werkomgeving een goede indruk. De geïntegreerde lendensteun zorgt voor de individuele aanpassing aan de rug. Hij is in een handomdraai in hoogte en diepte verstelbaar en ondersteunt bij elke lichaams-lengte de onderste lendenwervels nauwkeurig.



Un dossier High-Tech. Le dossier de TENSA TS est un modèle de dynamisme, d'ergonomie et de design. L'inspirateur : le dos humain. Grâce à la configuration ouverte et flexible des côtes, le contour s'adapte à la morphologie de l'utilisateur pour une assise agréable et saine. L'appui-tête disponible en option est réglable en hauteur afin de permettre aux épaules et à la nuque de rester toujours détendues pendant le travail. **Hightech om tegenaan te leunen.** De rugleuning van de TENSA TS is dynamisch qua ergonomie en vormgeving. Het voorbeeld: de menselijke rug. Door de open, flexibele ribbels passen de contouren zich aan de lichaamsvorm van de gebruiker aan – voor een aangename en gezonde zithouding. De optioneel verkrijgbare hoofdsteun is in hoogte verstelbaar, zodat ook schouders en nek bij het werk altijd ontspannen blijven.



1



2



3

- 1 | Agréable :** le rembourrage de TENSA, en option avec appui lombaire réglable en hauteur et en profondeur, garantit un confort d'assise élevé. **Aangenaam:** de gestoffeerde bekleding van TENSA, optioneel met in hoogte en diepte verstelbare lendensteun, zorgt voor optimaal zitcomfort.
- 2 | Innovant :** la technique du dossier de TENSA TS s'inspire de la forme du dos humain. **Innovatief:** de rugleuning van de TENSA TS is qua techniek en vorm gemaakt naar het voorbeeld van de menselijke rug.
- 3 | Confortable :** l'appui-tête réglable en hauteur, disponible en option pour TENSA TS, soulage les muscles des épaules et de la nuque. **Comfortabel:** de optionele, in hoogte verstelbare hoofdsteun van de TENSA TS ontlast de spieren in schouder en nek.



4



5



6



7

4 | Détendu : le modèle à piétement luge avec rembourrage d'assise est particulièrement confortable.

Nonchalant: de verende sledestoel is met stoffering bijzonder comfortabel.

5 | Élégant : le siège visiteur à 4 pieds et dossier de couleur contrastée.

Elegant: de bezoekersstoel met vier poten en qua kleur afstekende rugleuning.

6 | Peu encombrant : les modèles à piétement luge sont aussi disponibles en variante empilable.

Ruimtebesparend: de verende sledestoelen zijn ook verkrijgbaar in een stapelbare uitvoering.

7 | Pratique : le modèle 4 pieds existe aussi en variante empilable.

Praktisch: ook het vierpootsmodel is leverbaar in een stapelbare uitvoering.

Partout en service. les sièges visiteurs se déclinent en différentes variantes qui partagent un point commun : elles sont toutes confortables.
Overall toepasbaar. De bezoekersstoelen zijn verkrijgbaar in verschillende uitvoeringen, die één ding gemeen hebben: ze zijn comfortabel.

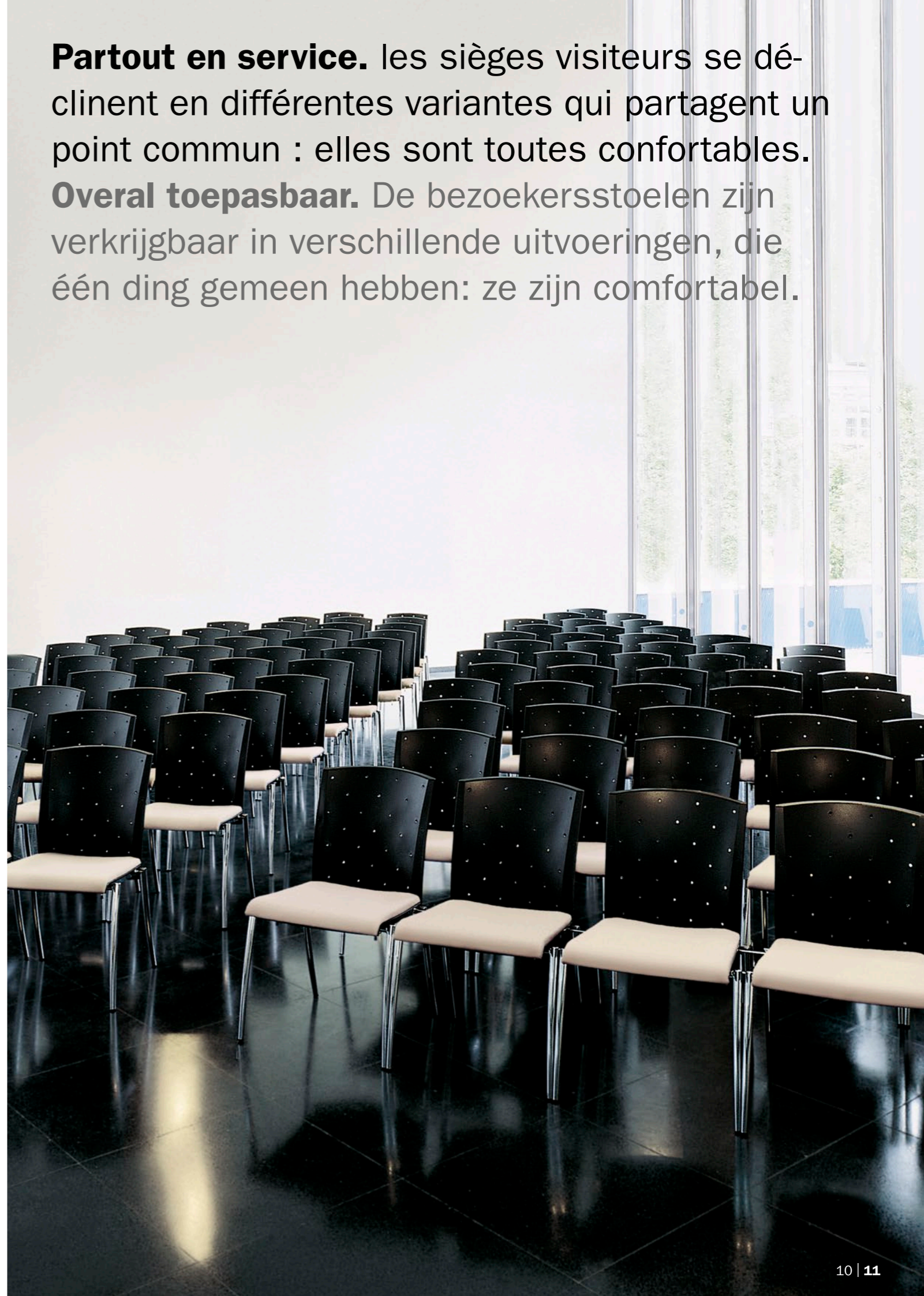

Une mobilité de la tête aux pieds. L'ergonomie telle qu'elle doit être. **Beweeglijkheid van top tot teen.** Dat is ergonomie zoals zij moet zijn.

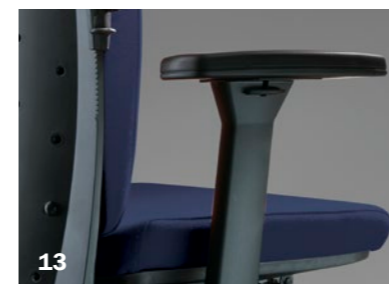
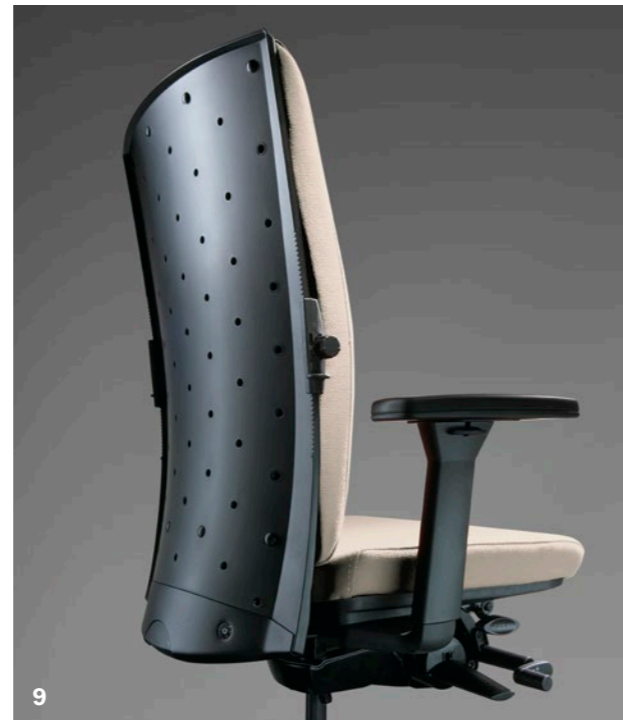

8 | Élégance de la forme : le dossier de TENSA TS s'adapte à la forme du corps. L'insert en tissu de couleur apporte des touches contrastées. **Fraai vormgegeven:** de rugleuning van de TENSA TS past zich aan de lichaamsvorm aan. Het kleurgebruik bij de stoffen zorgt voor accenten.

9 | Flexible : le dossier flexible en torsion de TENSA soutient le dos, même lors de mouvements de rotation et de mouvements de côté. **Flexibel:** de tordeerbare rugleuning van de TENSA geeft ook steun bij draai- en zijwaartse bewegingen.

10 | Ergonomique : sur l'appui lombaire intégré de TENSA TS, la hauteur et l'intensité du bombement sont réglables avec précision. **Ergonomisch:** bij de geïntegreerde lendensteun van de TENSA TS zijn hoogte en welving nauwkeurig instelbaar.

11 | Optimisé : le rembourrage lombaire réglable en hauteur et en profondeur de TENSA apporte un soutien ponctuel, quelle que soit la taille de l'utilisateur. **Verbeterd:** bij verstelling van de zitneiging gaat de zitting omlaag, zodat het bekken wordt opgericht.

12 | En option : l'appui-tête réglable en hauteur de TENSA TS est disponible en cuir ou en tissu.

Optioneel: de in hoogte verstelbare hoofdsteun van de TENSA TS is verkrijgbaar in leer en stof.

13 | Variables : La hauteur et les surfaces d'appui des accoudoirs multifonctions ergonomiques sont réglables à volonté.

Variable: De ergonomische multifunctionele armleuningen kunnen worden versteld in hoogte en de steunvlakken kunnen naar eigen voorkeur worden aangepast.

14 | Breveté : Le mécanisme synchrone DTS accompagne tous les mouvements et maintient toujours le corps dans la position d'assise idéale. **Gepatenteerd:** het DTS-synchroonmechanisme ondersteunt iedere beweging en houdt het lichaam altijd in de ideale zitpositie.

15 | Mobile : quatre variantes de piétement – au choix en aluminium ou en plastique noir.

Mobiel: vier kruisvoetuitvoeringen – naar keuze van aluminium of in zwart kunststof.

Vue d'ensemble des produits Productoverzicht



Siège pivotant TENSA TENSA bureaustoel		
Technique Techniek		
Mécanisme Mechanisme	Mécanisme synchrone DTS breveté Gepatenteerd DTS-synchroonmechanisme	●
Angle d'ouverture Openingshoek	28°	●
Rapport synchrone Synchroonverhouding	1:2	●
Réglage personnalisé du poids Individuele gewichtsinstelling	45 – 120 kg	●
Réglage en continu de la hauteur d'assise Traploze zithoogteverstelling	405 – 520 mm	●
Réglage de la profondeur d'assise Zitdiepteverstelling	50 mm, 6 positions 50 mm, 6 posities	●
Réglage de l'inclinaison de l'assise Zitneigverstelling	Inclinaison à 0°/4° 0°/4° voorwaartse neiging	●
Dossier verrouillable Vergrendeling rugleuning	4 positions 4 posities	●
Rembourrage de l'assise Zitkussen	Mousse Schuimplastic	●
Amortisseur d'assise Zitdieptevering	Oui Ja	●
Accoudoirs Armleuningen		
Accoudoir multifonctions 3D Multifunctionele 3D-armleuningen	réglables en hauteur, en largeur et en profondeur, repose-bras pivotant Verstelbaar in hoogte, breedte en diepte, armlegger zwenkbaar	○
Accoudoirs multifonctions 3D avec Softpad Multifunctionele 3D-armleuningen met softpad	réglables en hauteur, en largeur et en profondeur, repose-bras pivotant Verstelbaar in hoogte, breedte en diepte, armlegger zwenkbaar	○
Dossier Rugleuning		
	en polyamide, rembourrage, avec/sans appui lombaire kunststof, zitkussen, met/zonder lendensteun	●
Appui lombaire Lendensteun	réglable en hauteur, 150 – 320 mm, intensité du bombement réglable jusqu'à 40 mm In hoogte verstelbaar, 150 – 320 mm, Welving instelbaar tot 40 mm	○
Dimensions Maten		
Hauteur d'assise Zithoogte	405 – 520 mm	
Largeur d'assise Zitbreedte	470 mm	
Profondeur d'assise Zitdiepte	405 – 455 mm	
Largeur du dossier Rugbreedte	450 mm	
Hauteur du dossier Rughoogte	580 mm	
Coloris Kleuren		
Piètements Kruisvoeten		
Plastique (2 variantes) Kunststof (2 uitvoeringen)	Noir Zwart	●
aluminium (branches hautes ou plates) Aluminium (hoge of vlakke armen)	noir / couleur alu / anthracite métallisé Zwart / aluminiumkleurig / antraciet metallic Aluminium poli Gepolijst aluminium Chrome Chroom	● ○ ○
Roulettes (moquette ou sols durs) Wielen (voor tapijt of harde vloer)	Noir Zwart	●
Accoudoirs Armleuningen	Plastique noir Kunststof in zwart	○
Accoudoir multifonctions 3D Multifunctionele 3D-armleuningen	Repose-bras en cuir (en option) Armlegger leer (optie)	○
Coque Schaal	Noir Zwart	●

Siège pivotant TENSA TS TENSA TS bureaustoel		
Technique Techniek		
Mécanisme Mechanisme	Mécanisme synchrone DTS breveté Gepatenteerd DTS-synchroonmechanisme	●
Angle d'ouverture Openingshoek	28°	●
Rapport synchrone Synchroonverhouding	1:2	●
Réglage personnalisé du poids Individuele gewichtsinstelling	45 – 120 kg	●
Réglage en continu de la hauteur d'assise Traploze zithoogteverstelling	405 – 520 mm	●
Réglage de la profondeur d'assise Zitdiepteverstelling	50 mm, 6 positions 50 mm, 6 posities	●
Réglage de l'inclinaison de l'assise Zitneigverstelling	Inclinaison à 0°/4° 0°/4° voorwaartse neiging	●
Dossier verrouillable Vergrendeling rugleuning	4 positions 4 posities	●
Rembourrage de l'assise Zitkussen	Mousse Schuimplastic	●
Amortisseur d'assise Zitdieptevering	Oui Ja	●
Accoudoirs Armleuningen		
Accoudoir multifonctions 3D Multifunctionele 3D-armleuningen	réglables en hauteur, en largeur et en profondeur, repose-bras pivotant Verstelbaar in hoogte, breedte en diepte, armlegger zwenkbaar	○
Accoudoirs multifonctions 3D avec Softpad Multifunctionele 3D-armleuningen met softpad	réglables en hauteur, en largeur et en profondeur, repose-bras pivotant Verstelbaar in hoogte, breedte en diepte, armlegger zwenkbaar	○
Dossier Rugleuning		
	Dossier TS avec rembourrage, appui lombaire intégré TS rugleuning met stoffering, geïntegreerde lendensteun	●
Appui lombaire Lendensteun	réglable en hauteur, intensité du bombement réglable jusqu'à 40 mm, Position de parking In hoogte verstelbaar, welving instelbaar tot 40 mm, Parkeerstand	●
Appui-tête Hoofdsteun	réglable en hauteur, 90 mm, tissu ou cuir In hoogte verstelbaar, 90 mm, stof of leer	○
Dimensions Maten		
Hauteur d'assise Zithoogte	405 – 520 mm	
Largeur d'assise Zitbreedte	470 mm	
Profondeur d'assise Zitdiepte	420 – 470 mm	
Largeur du dossier Rugbreedte	450 mm	
Hauteur du dossier Rughoogte	580 mm	
Coloris Kleuren		
Piètements Kruisvoeten		
Plastique (2 variantes) Kunststof (2 uitvoeringen)	Noir Zwart	●
aluminium (branches hautes ou plates) Aluminium (hoge of vlakke armen)	noir / couleur alu / anthracite métallisé Zwart / aluminiumkleurig / antraciet metallic Aluminium poli Gepolijst aluminium Chrome Chroom	● ○ ○
Roulettes (moquette ou sols durs) Wielen (voor tapijt of harde vloer)	Noir Zwart	●
Accoudoirs Armleuningen	Plastique noir Kunststof in zwart	○
Accoudoir multifonctions 3D Multifunctionele 3D-armleuningen	Repose-bras en cuir (en option) Armlegger leer (optie)	○
Coque Schaal	Noir Zwart	●

Siège visiteur TENSA TENSA bezoekersstoel		
Structure Frame		
Piètement luge Verende sledestoel	Tube rond en acier, empilable (5 x) ronde staalbuis, stapelbaar (5 stuks)	●
Piètement luge Verende sledestoel	Tube rond en acier, non empilable ronde staalbuis, niet stapelbaar	●
4 pieds Vierpoot	Tube rond en acier, empilable (10 x) ronde staalbuis, stapelbaar (10 stuks)	●
Possibilité de juxtaposition Rijverbinding ○		
Accoudoirs Armleuningen		
	fixes, plastique noir Vast, kunststof in zwart	○
Dossier Rugleuning		
	Coque en plastique sans rembourrage Kunststof schaal ongestoffeerd	●
	Avec rembourrage Met gestoffeerde rug	●
Assise Zitting		
	Coque en plastique sans rembourrage Kunststof schaal ongestoffeerd	●
	Avec rembourrage d'assise Met gestoffeerde zitting	●
Dimensions Maten		
Hauteur d'assise sans rembourrage Zithoogte zonder stoffering	420 mm	
Hauteur d'assise avec rembourrage Zithoogte met stoffering	435 mm	
Largeur d'assise Zitbreedte	460 mm	
Profondeur d'assise Zitdiepte	455 mm	
Largeur du dossier Rugbreedte	430 mm	
Hauteur du dossier Rughoogte	455 mm	
Coloris Kleuren		
Structure Frame	noir / couleur alu / anthracite métallisé Zwart / aluminiumkleurig / antraciet metallic Chrome Chroom	● ○
Patins (moquette ou sols durs) Glijders (voor tapijt of harde vloer)	Noirs / anthracite Zwart / antraciet	●
Accoudoirs Armleuningen	Noir Zwart	●
Coque Schaal	Noir / bleu / orange Zwart / blauw / oranje	●

● Basis | Basis ○ Option | Optie

Deutschland

König + Neurath AG
Büromöbel-Systeme
Industriestraße 1-3
61184 Karben
Tel.: +49 (0)6039 483-0
Fax: +49 (0)6039 483-214
e-mail: info@koenig-neurath.de
www.koenig-neurath.de

Great Britain

K + N International
(Office Systems) Ltd
52 Britton Street
London EC1M 5UQ
Tel.: +44 (0)20 74909340
Fax: +44 (0)20 74909349
e-mail: info@koenig-neurath.co.uk
www.koenig-neurath.co.uk

Nederland

König + Neurath Nederland
Office Furniture
Beethovenstraat 530
1082 PR Amsterdam
Tel.: +31 (0)20 4109410
Fax: +31 (0)20 4109419
e-mail: info@konig-neurath.nl
www.konig-neurath.nl

France

König + Neurath AG
Showroom Paris
66, rue de la Victoire
75009 Paris
Tel.: +33 (0)1 44 63 23 93
Fax: +33 (0)1 44 63 23 97
e-mail: info@koenig-neurath.fr
www.koenig-neurath.fr

Schweiz

König + Neurath (Schweiz) GmbH
Büromöbel-Systeme
St. Gallerstrasse 106 d
CH-9032 Engelburg / St. Gallen
Tel.: +41 (0)52 770 22 42
e-mail: info@koenig-neurath.de
www.koenig-neurath.de