

ACTA.PRO

# LE CHANGEMENT S'ORGANISE ENFIN.





# Oubliez tout ce que vous avez appris sur les rayonnages.

**À première vue, on pourrait penser qu'un élément d'aménagement statique tel qu'un rayonnage et les transformations qui s'opèrent dans le monde du travail sont diamétralement opposés.**

**Nous vous invitons à réviser votre jugement !**

Nous vous présentons ACTA.PRO, un système de rayonnages qui n'a presque plus rien à voir avec les étagères que l'on utilisait par le passé dans les bureaux. Et qui franchit même des limites en restructurant l'espace grâce à d'innombrables options d'aménagement, à une multitude d'éléments additionnels et aux possibilités d'utilisation les plus variées.

ACTA.PRO va vous accompagner dans la mutation du travail. C'est parti !

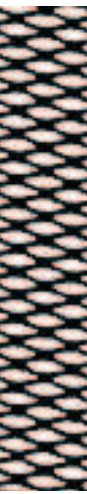

OR JAUNE

ROUGE FOURMI

VERT QUARTZ

TURQUOISE TERNE

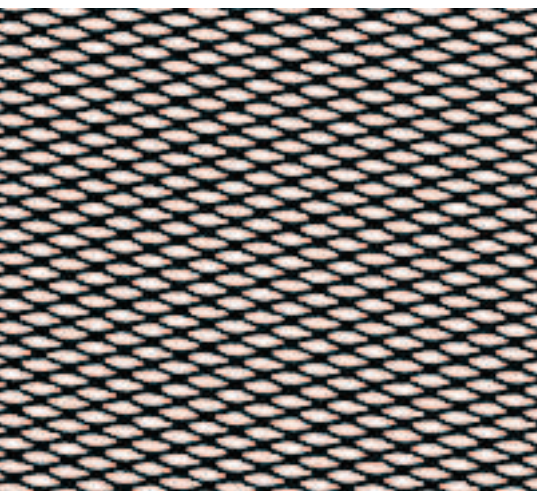

**FABRIQUÉ ENTIÈREMENT  
CHEZ NOUS À KARBEN.**

**Nous fabriquons ACTA.PRO  
en utilisant les matériaux de  
manière optimale.**

**Comme toutes nos solutions  
d'aménagement, notre nouveau  
système de rayonnages est  
aussi certifié Ange bleu et bien  
sûr, fabriqué entièrement par  
nous, donc made in Germany.**



# L'ORDRE PEUT ÊTRE SI ACCUEILLANT

C'est la première impression qui compte. Ce qui est valable pour les relations humaines l'est aussi pour les bureaux. Ici, **ACTA.PRO et ses modules à casiers fermant à clé, sa penderie, ses éléments en feutre insonorisants et ses bacs à plantes décoratifs** présentent aux visiteurs un ensemble très bien ordonné, ce qui sera aussi le cas des autres configurations possibles. Par ailleurs, ce système de rayonnages assure la séparation visuelle et acoustique entre la zone d'accueil et les bureaux proprement dits.



Cette configuration d'ACTA.PRO comprend des éléments à casiers, des éléments d'angle et des penderies. Elle comporte également des panneaux arrière métalliques mobiles ainsi que des façades coulissantes habillées de feutre qui insonorisent.  
Autres produits : NET.WORK.PLACE Wave et tables d'appoint

L'EFFET DE HALO par lequel nous nous faisons une opinion sur les personnes en quelques millisecondes, intervient également dans les pièces. Quel que soit notre propre style, nous trouvons qu'un environnement rangé, propre et esthétique est accueillant.







# DESIGN THINKING ACTIVER LA RÉFLEXION GRÂCE AU MOBILIER

En plein bureau paysager, ACTA.PRO vous permet de créer des îlots de travail agile qui stimulent activement la réflexion des équipes. Dans ce but, ajoutez des banquettes, des surfaces en feutre insonorisantes, des modules d'armoire et des tableaux blancs coulissants aux différents modules de ce système de rayonnages. À votre guise, tout simplement. Vous disposez d'une entière liberté quant à l'agencement et aux couleurs.

Au fait : si les exigences évoluent ou si vous souhaitez de nouvelles impulsions, vous pouvez transformer ACTA.PRO vite et facilement. C'est possible notamment grâce à nos éléments de liaison par encliquetage, pour lesquels un brevet a été déposé (plus de détails page 23).





# ARRIÈRE-PLAN À FONCTIONS SUPPLÉMENTAIRES

Un système de rayonnages modulaire offre un maximum de flexibilité pour l'aménagement de l'espace. **Si on peut l'installer isolément dans une pièce et contre un mur, il restera très demandé au fil du temps.** ACTA.PRO allie l'élégance à une fonctionnalité de premier ordre en mariant le noir raffiné à des éléments en bois, des casiers et des bacs pour plantes. Il crée ainsi un environnement stylé pour des conversations de haut niveau, en présentiel ou en vidéo.







### UN CADRE IDÉAL POUR LES VISIOCONFÉRENCES

Un mur d'une couleur intense, par exemple bleu foncé, un papier peint panoramique ou un intérieur élégant constituent un arrière-plan idéal pour une visioconférence. Évitez les perturbations (provoquées par des personnes qui passent ou un désordre, par exemple) ou un mur clair uni qui accentue la pâleur des participants et évoque plutôt un environnement privé.



# LA CRÉATIVITÉ A-T-ELLE BESOIN DE L'ORDRE ?

La notion de chaos créatif a déjà été réfutée à maintes reprises. **De fait, c'est l'ordre qui est propice à la créativité** : ranger, c'est-à-dire créer un ordre systématique, est l'étape décisive pour résoudre un problème de manière créative. Aidez votre cerveau à faire le tri et accordez-vous, ainsi qu'à votre équipe, un environnement structuré et inspirateur.







## IL Y A ORDRE ET ORDRE

**Ordre monotone** : strict, uniforme, fermé, relève du contrôle, rigide, stérile

**Ordre créatif** : ludique, ouvert, laisse des libertés/des marges, varié, **ce que vous pouvez réaliser facilement avec ACTA.PRO**







Produits :  
ACTA.PRO, ASTRA, fauteuil NET.WORK.PLACE Wave





# LES LIEUX DE TRAVAIL ÉVOLUENT. NOTRE RAYONNAGE AUSSI.

L'aménagement de bureau le plus durable est celui qui vous accompagne longtemps. **Pour le travail temporaire, les espaces d'accueil ou de cotravail, vous pouvez équiper ACTA.PRO d'armoires à casiers nominatifs, de tables, de surfaces d'affichage en non-tissé de PET et de bacs pour plantes, par exemple,** et réorganiser le tout en cas de besoin. ACTA.PRO est facile à monter, les structures sont proposées en noir et en blanc classiques ainsi qu'en or jaune, rouge fourmi, vert quartz et turquoise terne.



# ENVIE D'UN CAFÉ, D'UN THÉ, DE LA PROCHAINE IDÉE ?

Le travail de bureau se nourrit de rencontres décontractées et informelles, d'échanges spontanés et de l'aspect relationnel. Et le plus souvent, cela se passe ici : au cœur de l'action. **ACTA.PRO vous permet de diviser l'Open Space en plusieurs zones. De créer des espaces d'isolement et d'intimité. Et de faire entrer le confort.**

Le design à tubes ronds, les éléments textiles, le bois et les inserts pour plantes accentuent encore le côté salon d'ACTA.PRO.

Les meubles de la série NET.WORK. PLACE Wave reprennent le caractère organique biophile des formes et des matériaux.







Produits :  
ACTA.PRO, fauteuil et canapé NET.WORK.PLACE Wave,  
tabouret NET.WORK.PLACE, tables d'appoint et tabourets de bar MOVE.MIX



# CECI N'EST PAS SEULEMENT UN LIEU DE SAVOIR





Les bibliothèques sont une source d'inspiration pour beaucoup de gens. Peut-être parce qu'elles regorgent de connaissances accumulées, et peut-être aussi de possibilités. Nous nous en sommes aussi un peu inspirés pour créer ACTA.PRO.

**On peut compléter et élargir ce système de rayonnages à l'infini.** Les éléments pour plantes, les sièges en îlot et les surfaces textiles vous offrent des possibilités d'aménagement presque illimitées, sans oublier les options telles que le chariot de desserte.



Produits :  
ACTA.PRO, fauteuil et tables d'appoint NET.WORK.PLACE Wave



**Le nouveau travail  
a-t-il besoin  
de nouvelles personnes ?  
À notre avis, non.  
Il a besoin de nouvelles  
possibilités.  
Et de nouvelles formes  
d'expression pour  
les compétences classiques.**



**ACTA.PRO**



# UN SYSTÈME - D'INNOMBRABLES POSSIBILITÉS

**BAC À PLANTES DESIGN**  
en différentes tailles et  
design organique, pour  
améliorer le climat ambiant.

  
**NON-TISSÉ**  
en PET recyclé gris clair  
ou gris foncé.



  
**VERRE ACRYLIQUE**  
proposé en **blanc**  
**transparent, vert**  
**et orange.**



**BAC DE DESSERT**  
avec insert en feutre ou  
bac en matière plastique  
étanche.

**REHAUSSE  
POUR PLANTES**

**CHARIOT DE DESSERT**  
disponibles en deux tailles.



**CAISSON**  
en non-tissé de  
PET recyclé.  
Des vitrines en  
verre sont  
proposées en  
option.



**PLATEAU**



**TABLETTE DE LIAISON**  
de différentes formes.



**TABLETTES ET CAISSONS**  
proposés dans les décors  
standard et les couleurs  
assorties aux montants.

**FAÇADES COULISSANTES**  
**Non-tissé en PET recyclé**  
servant de panneau  
d'affichage et de protection  
contre les regards, en  
**métal étiré** ou **tableau**  
**blanc** pour les ateliers et  
les modules de travail  
agile.



**STRUCTURE**  
Structure du  
rayonnage proposée  
en **version anguleuse**  
ou **ronde** ainsi qu'en  
différentes couleurs.

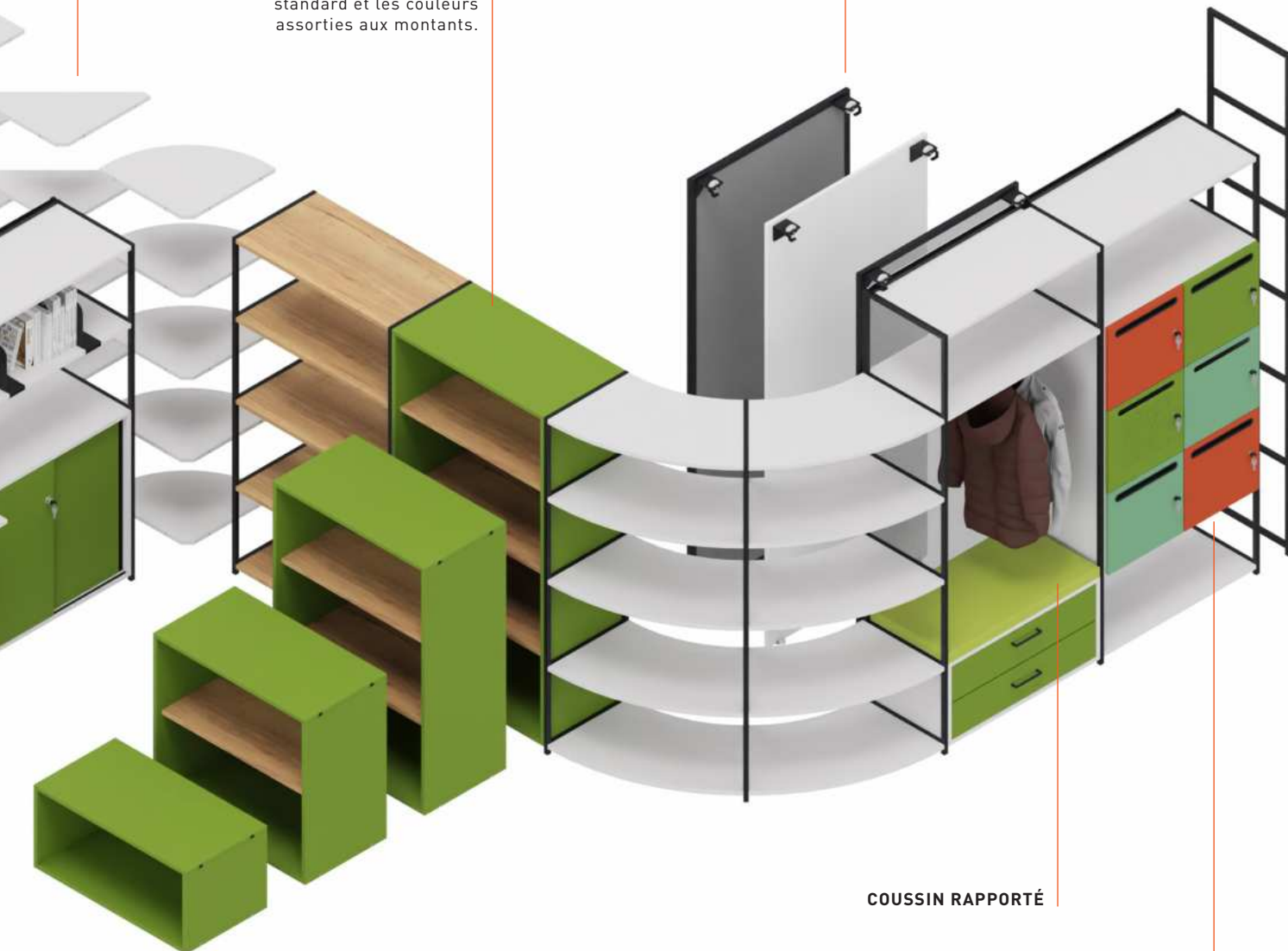

**COUSSIN RAPPORTÉ**

**MODULES À CASIERS**  
Peuvent s'insérer dans la  
structure du rayonnage,  
existent en de **nombreux**  
**coloris** et avec **différents**  
types de serrures.

# DÉTAILS

## 1 | STRUCTURES

À montants anguleux ou ronds pour diviser facilement la pièce en plusieurs zones.

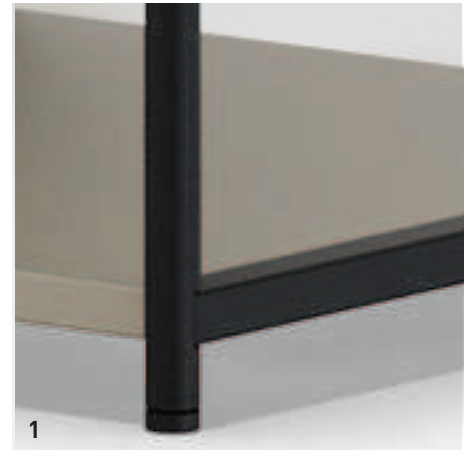

## 2 | SUPPORT DE LIVRES

En tôle d'acier, se suspendent facilement aux tablettes ou aux entretoises et se déplacent au gré des besoins.



## 3 | REMPLISSAGES

En non-tissé de PET recyclé ou verre acrylique de couleur, se clipsent à volonté et sans outils. Possibilité de combiner les matériaux sur demande.



## 4 | ÉLÉMENT FERMÉ À PORTE BATTANTE

en non-tissé de PET, conçu comme élément pratique d'une seule pièce que l'on peut insérer entre deux échelles. Des évidements facilitent sa manipulation.



## 5 | BOÎTE À USTENSILES

En non-tissé de PET, se place là où l'on en a besoin, suspendue sous une tablette ou simplement posée dessus. Peut fermer à clé sur demande.



## 6 | BAC À PLANTES

Avec bac en matière plastique intégré.



**LE SYSTÈME QUI FAIT CLIC**

Ce système d'encliquetage simple permet un montage et un démontage rapides et faciles. Les tablettes ou les caissons d'armoire se vissent simplement aux barreaux.



7

**7 | TECHNIQUE DE LIAISON PAR ENCLIQUETAGE**  
pour relier les échelles aux barreaux.

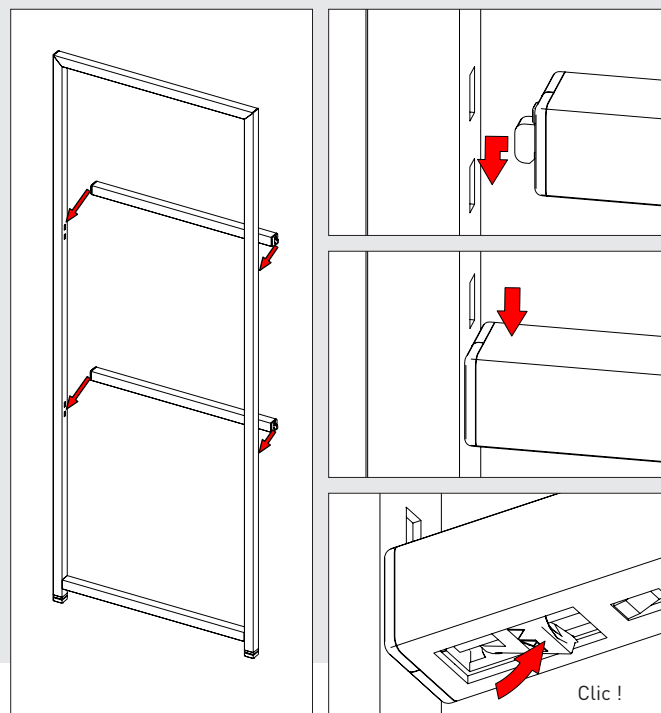

Clic !



8



8

**8 | ÉLÉMENTS RAPPORTÉS COMPLÉMENTAIRES**

Façade mobile en finition tableau blanc, métal étiré d'aspect transparent ou non-tissé de PET à accrocher (non représenté).



9

**9 | CHARIOT DE DESSERT**

Mobile et polyvalent. Les éléments de rangement sont équipés d'un insert en feutre, ils peuvent également recevoir des bacs en matière plastique. Une poignée enveloppée de liège permet de déplacer ce chariot facilement sur ses roulettes avec frein.

# DÉTAILS ET MATÉRIAUX



Cet ensemble de rayonnages autonome sert à ranger, à séparer et à structurer. Il est proposé avec **verre acrylique de couleur** ou **non-tissé en PET durable**.  
Autres équipements possibles : un **compartiment bar fermant à clé**, à abattant s'ouvrant vers le bas, et un **panneau arrière mobile en métal étiré époxydé**, qui coulisse facilement.

Notre **ensemble de rayonnages avec armoires à casiers** offre une grande flexibilité pour le rangement. Les caissons mélaminés se montent facilement entre les échelles et si besoin, s'enlèvent de même si l'on veut les insérer ailleurs. Les modules d'armoire à casiers existent en plusieurs hauteurs : 1 HC, 2 HC, 3 HC et 4 HC.



Qu'il s'agisse de **transitions entre hauteurs, de création de zones en angles ou de configurations évolutives avec des modules d'armoire**, ACTA.PRO vous offre une infinité de possibilités pour une planification et une configuration flexibles.

## FINITIONS























### MÉLAMINE DE COULEUR (LAQUÉE) POUR FAÇADE

	
<b>RAL0909030</b> Jaune cire	<b>RAL0806070</b> Or jaune
	
<b>RAL2408005</b> Bleu brume	<b>RAL2303020</b> Bleu pétrole foncé
	
<b>RAL0109005</b> Rose crème	<b>RAL0203030</b> Cristal rouge foncé
	
<b>RAL1409005</b> Blanc romarin	<b>RAL1404020</b> Vert acacia
	
<b>RAL1008080</b> Vert de mars	<b>RAL0858085</b> Jaune décor
	
<b>RAL2804045</b> Bleu hyacinthe	<b>RAL1805015</b> Turquoise terre
	
<b>RAL3504050</b> Rouge garance	<b>RAL0405040</b> Rouge fourmi
	
<b>RAL1607045</b> Vert criard	<b>RAL1205030</b> Vert quartz
	
	<b>RAL2004</b> Orangé pur



FINITIONS

COULEURS DE STRUCTURE

MÉLAMINE UNI	MÉLAMINE DÉCOR	COLLECTION TENDANCE	FENIX	REVÊTEMENT PAR POUDRE MÉTALLISÉ	LAQUE STRUCTURÉE
 <b>GK</b> Gris	 <b>AA</b> Acacia	 <b>9L</b> Chêne Halifax	 <b>7V</b> Fenix noir	 <b>AL</b> Couleurs alu	 <b>KSS</b> Noir structuré
 <b>GW</b> Gris blanc	 <b>AO</b> Érable	 <b>9T</b> Beige	 <b>7M</b> Fenix blanc	 <b>AM</b> Anthracite métallisé	 <b>WIS</b> Blanc pur structuré
 <b>KH</b> Gris clair	 <b>ET</b> Chêne naturel	 <b>9R</b> Gris moyen	 <b>7J</b> Fenix gris foncé	 <b>KS</b> Noir RAL 9011	 <b>COLLECTION TENDANCE</b>
 <b>KT</b> Couleurs alu	 <b>MB</b> Hêtre	 <b>GX</b> Or jaune	 <b>7I</b> Fenix beige foncé	 <b>PK</b> Métal naturel	 <b>RAL0806070</b> Or jaune
 <b>MA</b> Anthracite		 <b>AR</b> Rouge fourmi		 <b>WI</b> Blanc pur	 <b>RAL0405040</b> Rouge fourmi
 <b>WI</b> Blanc pur		 <b>QG</b> Vert quartz			 <b>RAL1205030</b> Vert quartz
 <b>SC</b> Noir		 <b>SF</b> Turquoise terne			 <b>RAL1805015</b> Turquoise terne

Sous réserve de modifications techniques, de fautes d'impression et de modifications des programmes. Les différences de couleur par rapport aux coloris originaux sont liées à la technique d'impression.

# VUE D'ENSEMBLE DU SYSTÈME

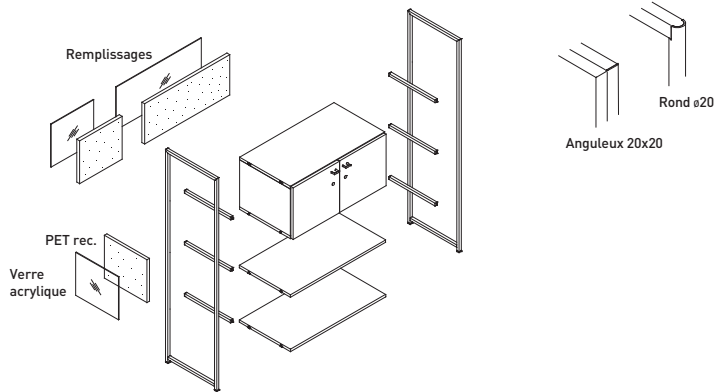

## Cadres

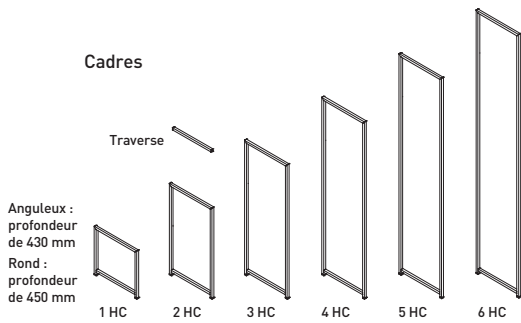

## Types de tablettes

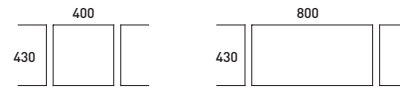

## Types de tablettes d'angle

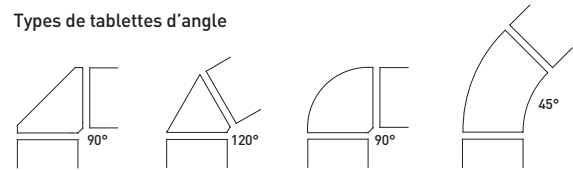

## Configuration en L

## Configuration en T

## Configuration en X

## Configuration en Y

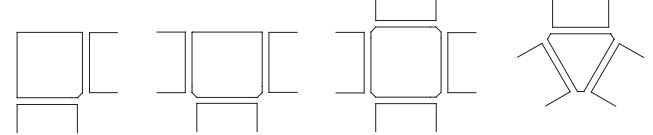

## Façades coulissantes

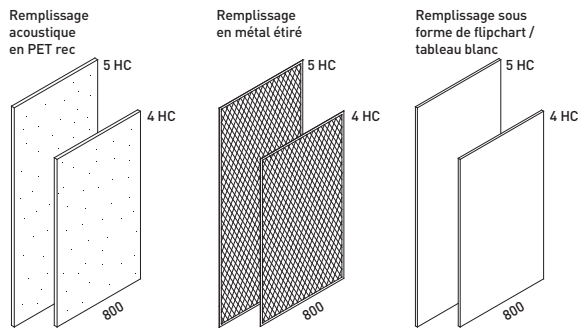

## Types de caisson

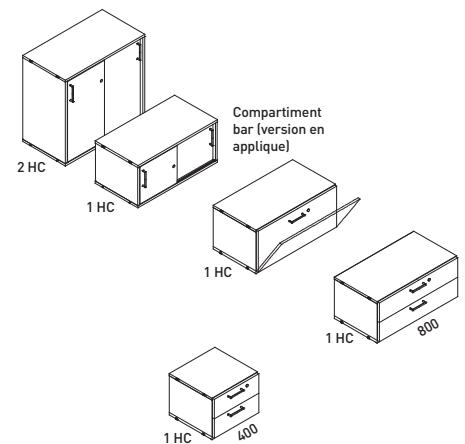

## Version en applique

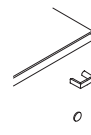

## Version affleurante

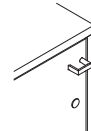

Profondeur : 430 mm





# VUE D'ENSEMBLE DES PRODUITS

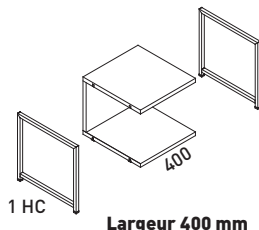

## Description

Cadre/Métal/Design anguleux/rond      Cadre en acier soudé anguleux ou rond sur pieds réglables, avec barreaux

## Dimensions

Hauteur, pieds réglables compris	1 HC – 405 mm	2 HC – 780 mm	3 HC – 1 155 mm
	4 HC – 1 530 mm	5 HC – 1 905 mm	6 HC – 2 280 mm
Largeur	400 mm		
Profondeur système	Design anguleux 430 mm		Design arrondi 450 mm

## Encastrement

Panneau arrière entretoise	■
Tablette	19 mm, profondeur 430 mm
Plateau, profondeur 600 mm	
Bac de desserte, inserts compris	■
Tablette à assise rembourrée	■
Tablette pour plantes vertes	■

## Types de tablettes pour le changement d'orientation

Tablette arrondie 90°	465 x 465 mm
Tablettes pour configuration en L	465 x 465 mm
Tablettes pour configuration en T	500 x 465 mm
Tablettes pour configuration en X	500 x 500 mm
Tablettes pour configuration en Y	60° alvéole

## Remplissages

Côtés et panneau arrière en feutre	■
Côtés et panneau arrière en plexiglas	■
Côtés et panneau arrière en PET	■

## Structure d'armoire/Types de caissons

Rayonnage	1 HC à 4 HC
Armoire à portes battantes	1 HC à 4 HC
Casiers	1 HC à 4 HC
Armoire à portes vitrées	1 HC à 4 HC
Armoire à portes coulissantes	
Tiroir double	1 HC
Compartiment bar (à abattant)	

## Éléments rapportés additionnels façade coulissante

Métal étiré	
Tableau blanc	

## Accessoires

Rembourrage d'assise rapporté	■
Tige de penderie	■
Bac à plantes design	■
Serre-livres	□
Rehausse pour plantes	■
Boîte à ustensiles	
Compartiment bar (à abattant)	

## Chariot de desserte

Mobile sur roulettes, avec poignée en liège, Hauteur 1009 mm	■
--	---



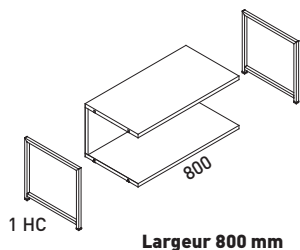

Cadre en acier soudé anguleux ou rond sur pieds réglables, avec barreaux

1 HC - 405 mm	2 HC - 780 mm	3 HC - 1 155 mm
4 HC - 1 530 mm	5 HC - 1 905 mm	6 HC - 2 280 mm
800 mm		
Design anguleux 430 mm		Design arrondi 450 mm

■
19 mm, profondeur 430 mm
■
■
■
■

465 x 465 mm
465 x 465 mm
500 x 465 mm
500 x 500 mm
60° alvéole

■
■
■

1 HC à 4 HC
1 HC à 4 HC
1 HC à 4 HC
1 HC à 4 HC
1 HC, 2 HC
1 HC
1 HC

■
■

■
■
■
□
■
■
□

■
---

■ Série □ Option





### NET.WORK.PLACE Wave

Gamme d'assises confortables aux possibilités infinies –  
The new art of sitting !



### CUBIX.A

Modules en bois pour des environnements de travail créatifs.



### QUICK.III

Debout en toute stabilité.



### INSIDE.30

Optimiser la pièce et l'acoustique.  
Systématiquement.



### TALO.YOU One

Table à colonne unique –  
peu encombrante, flexible, mobile.



**Fort de son statut de  
marque leader du secteur  
du mobilier de bureau  
et des systèmes d'agence-  
ment de l'espace,  
König + Neurath  
développe des solutions  
pour des cultures du  
travail personnelles.**

En liaison avec ses partenaires commerciaux, König + Neurath accompagne les clients tout au long du processus d'agencement du bureau. Avec des univers stylistiques différenciés, un mobilier aux formes affirmées et des solutions numériques, l'entreprise familiale créée en 1925 vous permet de participer avec succès aux changements du monde du travail.



## Deutschland

König + Neurath AG  
Industriestraße 1-3  
61184 Karben  
T +49 6039 483-0  
info@koenig-neurath.de

## Great Britain

König + Neurath (UK) Ltd.  
Ground and Lower Ground Floor  
75 Farringdon Road  
London EC1M 3JY  
T +44 20 74909340  
info@koenig-neurath.co.uk

## Nederland

König + Neurath Nederland  
Beethovenstraat 530  
1082 PR Amsterdam  
T +31 20 4109410  
info@konig-neurath.nl

## France

König + Neurath AG  
53, rue de Châteaudun  
75009 Paris  
T +33 1 44632393  
info@koenig-neurath.fr

## Schweiz

König + Neurath (Schweiz) GmbH  
St. Gallerstrasse 106 d  
CH-9032 Engelburg / St. Gallen  
T +41 52 7702242  
info@koenig-neurath.de

## Österreich

König + Neurath AG  
Gonzagagasse 1 / Morzinplatz  
1010 Wien  
T +43 676 4117512  
info@koenig-neurath.de

