

ACTA.PRO

LE CHANGEMENT S'ORGANISE ENFIN.



Oubliez tout ce que vous avez appris sur les rayonnages.

À première vue, on pourrait penser qu'un élément d'aménagement statique tel qu'un rayonnage et les transformations qui s'opèrent dans le monde du travail sont diamétralement opposés.

Nous vous invitons à réviser votre jugement !

Nous vous présentons ACTA.PRO, un système de rayonnages qui n'a presque plus rien à voir avec les étagères que l'on utilisait par le passé dans les bureaux. Et qui franchit même des limites en restructurant l'espace grâce à d'innombrables options d'aménagement, à une multitude d'éléments additionnels et aux possibilités d'utilisation les plus variées.

ACTA.PRO va vous accompagner dans la mutation du travail. C'est parti !

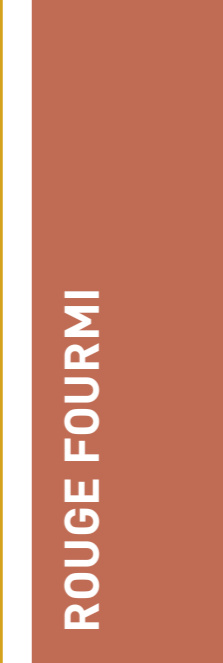
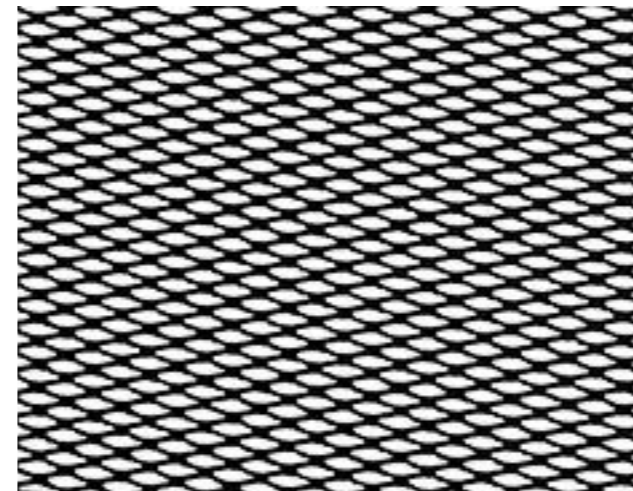

FABRIQUÉ ENTièrement CHEZ NOUS À KARBEN.

Nous fabriquons ACTA.PRO en utilisant les matériaux de manière optimale.

Comme toutes nos solutions d'aménagement, notre nouveau système de rayonnages est aussi certifié Ange bleu et bien sûr, fabriqué entièrement par nous, donc made in Germany.

L'ORDRE PEUT ÊTRE SI ACCUEILLANT

C'est la première impression qui compte. Ce qui est valable pour les relations humaines l'est aussi pour les bureaux. Ici, **ACTA.PRO** et ses modules à casiers fermant à clé, sa penderie, ses éléments en feutre insonorisants et ses bacs à plantes décoratifs présentent aux visiteurs un ensemble très bien ordonné, ce qui sera aussi le cas des autres configurations possibles. Par ailleurs, ce système de rayonnages assure la séparation visuelle et acoustique entre la zone d'accueil et les bureaux proprement dits.

L'EFFET DE HALO par lequel nous nous faisons une opinion sur les personnes en quelques millisecondes, intervient également dans les pièces. Quel que soit notre propre style, nous trouvons qu'un environnement rangé, propre et esthétique est accueillant.



Cette configuration d'ACTA.PRO comprend des éléments à casiers, des éléments d'angle et des penderies. Elle comporte également des panneaux arrière métalliques mobiles ainsi que des façades coulissantes habillées de feutre qui insonorisent.

Autres produits : NET.WORK.PLACE Wave et tables d'appoint

Au fait : si les exigences évoluent ou si vous souhaitez de nouvelles impulsions, vous pouvez transformer ACTA.PRO vite et facilement. C'est possible notamment grâce à nos éléments de liaison par encliquetage, pour lesquels un brevet a été déposé (plus de détails page 23).



DESIGN THINKING ACTIVER LA RÉFLEXION GRÂCE AU MOBILIER

En plein bureau paysager, ACTA.PRO vous permet de créer des îlots de travail agile qui stimulent activement la réflexion des équipes. Dans ce but, ajoutez des banquettes, des surfaces en feutre insonorisantes, des modules d'armoire et des tableaux blancs coulissants aux différents modules de ce système de rayonnages. À votre guise, tout simplement. Vous disposez d'une entière liberté quant à l'agencement et aux couleurs.

Produits :
ACTA.PRO, tabouret NET.WORK.PLACE, tables d'appoint, PUBLICA tabouret de bar, tables de réunion

ARRIÈRE-PLAN À FONCTIONS SUPPLÉMENTAIRES

Un système de rayonnages modulaire offre un maximum de flexibilité pour l'aménagement de l'espace. **Si on peut l'installer isolément dans une pièce et contre un mur, il restera très demandé au fil du temps.** ACTA.PRO allie l'élégance à une fonctionnalité de premier ordre en mariant le noir raffiné à des éléments en bois, des casiers et des bacs pour plantes. Il crée ainsi un environnement stylé pour des conversations de haut niveau, en présentiel ou en vidéo.



UN CADRE IDÉAL POUR LES VISIOCONFÉRENCES

Un mur d'une couleur intense, par exemple bleu foncé, un papier peint panoramique ou un intérieur élégant constituent un arrière-plan idéal pour une visioconférence. Évitez les perturbations (provoquées par des personnes qui passent ou un désordre, par exemple) ou un mur clair uni qui accentue la pâleur des participants et évoque plutôt un environnement privé.

LA CRÉATIVITÉ A-T-ELLE BESOIN DE L'ORDRE ?

La notion de chaos créatif a déjà été réfutée à maintes reprises. **De fait, c'est l'ordre qui est propice à la créativité** : ranger, c'est-à-dire créer un ordre systématique, est l'étape décisive pour résoudre un problème de manière créative. Aidez votre cerveau à faire le tri et accordez-vous, ainsi qu'à votre équipe, un environnement structuré et inspirateur.



IL Y A ORDRE ET ORDRE

Ordre monotone : strict, uniforme, fermé, relève du contrôle, rigide, stérile

Ordre créatif : ludique, ouvert, laisse des libertés/des marges, varié, **ce que vous pouvez réaliser facilement avec ACTA.PRO**



Produits :
ACTA.PRO, TALO.YOU One, QUICK.III, CUBIX.A et fauteuil NET.WORK.PLACE Wave



LES LIEUX DE TRAVAIL ÉVOLUENT. NOTRE RAYONNAGE AUSSI.

Produits :
ACTA.PRO, ASTRA, fauteuil NET.WORK.PLACE Wave

L'aménagement de bureau le plus durable est celui qui vous accompagne longtemps. **Pour le travail temporaire, les espaces d'accueil ou de cotravail, vous pouvez équiper ACTA.PRO d'armoires à casiers nominatifs, de tables, de surfaces d'affichage en non-tissé de PET et de bacs pour plantes, par exemple,** et réorganiser le tout en cas de besoin. ACTA.PRO est facile à monter, les structures sont proposées en noir et en blanc classiques ainsi qu'en or jaune, rouge fourmi, vert quartz et turquoise terne.

ENVIE D'UN CAFÉ, D'UN THÉ, DE LA PROCHAINE IDÉE ?

Le travail de bureau se nourrit de rencontres décontractées et informelles, d'échanges spontanés et de l'aspect relationnel. Et le plus souvent, cela se passe ici : au cœur de l'action. **ACTA.PRO** vous permet de diviser l'Open Space en plusieurs zones. De créer des espaces d'isolement et d'intimité. Et de faire entrer le confort.

Le design à tubes ronds, les éléments textiles, le bois et les inserts pour plantes accentuent encore le côté salon d'ACTA.PRO. Les meubles de la série NET.WORK.PLACE Wave reprennent le caractère organique biophile des formes et des matériaux.

Produits : ACTA.PRO, fauteuil et canapé NET.WORK.PLACE Wave, tabouret NET.WORK.PLACE, tables d'appoint et tabourets de bar MOVE.MIX

CECI N'EST PAS SEULEMENT UN LIEU DE SAVOIR

Les bibliothèques sont une source d'inspiration pour beaucoup de gens. Peut-être parce qu'elles regorgent de connaissances accumulées, et peut-être aussi de possibilités. Nous nous en sommes aussi un peu inspirés pour créer ACTA.PRO.
On peut compléter et élargir ce système de rayonnages à l'infini. Les éléments pour plantes, les sièges en îlot et les surfaces textiles vous offrent des possibilités d'aménagement presque illimitées, sans oublier les options telles que le chariot de dessert.



**Le nouveau travail
a-t-il besoin
de nouvelles personnes ?
À notre avis, non.
Il a besoin de nouvelles
possibilités.
Et de nouvelles formes
d'expression pour
les compétences classiques.**

ACTA.PRO

UN SYSTÈME - D'INNOMBRABLES POSSIBILITÉS

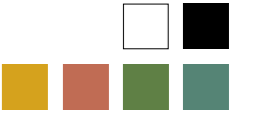

BAC À PLANTES DESIGN
en différentes tailles et design organique, pour améliorer le climat ambiant.

NON-TISSÉ
en PET recyclé gris clair ou gris foncé.

VERRE ACRYLIQUE
proposé en **blanc transparent, vert et orange.**

TABLETTE DE LIAISON
de différentes formes.

TABLETTES ET CAISSONS
proposés dans les décors standard et les couleurs assorties aux montants.

FAÇADES COULISSANTES
Non-tissé en PET recyclé servant de panneau d'affichage et de protection contre les regards, en **métal étiré** ou **tableau blanc** pour les ateliers et les modules de travail agile.

STRUCTURE
Structure du rayonnage proposée en **version anguleuse ou ronde** ainsi qu'en différentes couleurs.

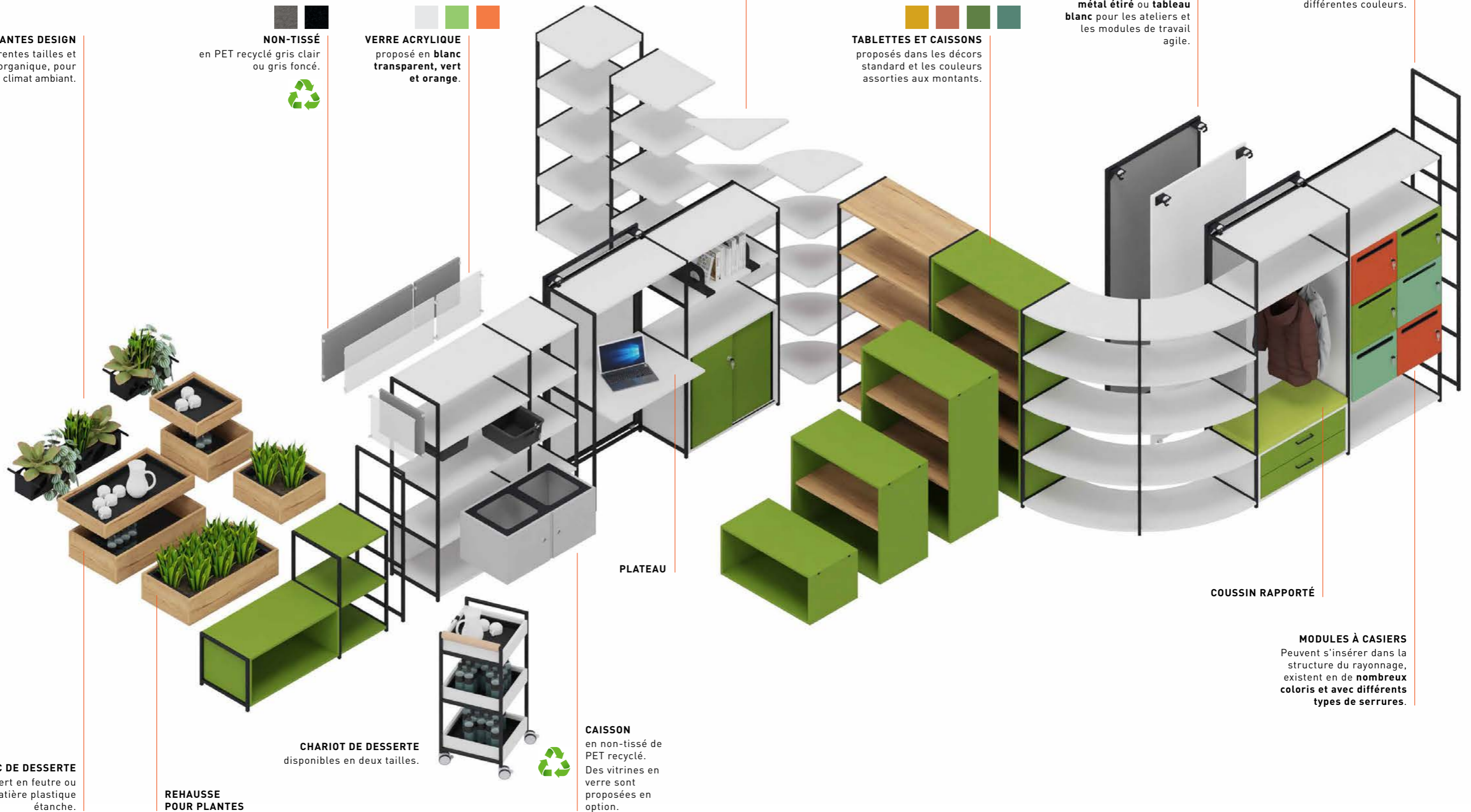

BAC DE DESSERT
avec insert en feutre ou bac en matière plastique étanche.

REHAUSSE POUR PLANTES

CHARIOT DE DESSERT
disponibles en deux tailles.

PLATEAU

CAISSON
en non-tissé de PET recyclé. Des vitrines en verre sont proposées en option.

COUSSIN RAPPORTÉ

MODULES À CASIERS
Peuvent s'insérer dans la structure du rayonnage, existent en de **nombreux coloris et avec différents types de serrures.**

DÉTAILS

1 | STRUCTURES
À montants anguleux ou ronds
pour diviser facilement
la pièce en plusieurs zones.

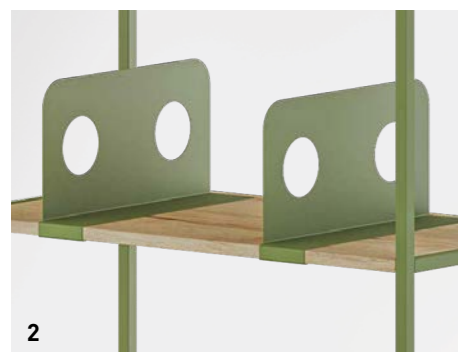

2 | SUPPORT DE LIVRES
En tôle d'acier, se suspendent facilement aux
tablettes ou aux entretoises et se déplacent
au gré des besoins.



3 | REMPLISSAGES
En non-tissé de PET recyclé ou verre acrylique de couleur,
se clipsent à volonté et sans outils. Possibilité de combiner
les matériaux sur demande.



4 | ÉLÉMENT FERMÉ À PORTE BATTANTE
en non-tissé de PET, conçu comme élément
pratique d'une seule pièce que l'on peut
insérer entre deux échelles. Des évidements
facilitent sa manipulation.



5 | BOÎTE À USTENSILES
En non-tissé de PET, se place là où l'on en
a besoin, suspendue sous une tablette ou
simplement posée dessus.
Peut fermer à clé sur demande.



6 | BAC À PLANTES
Avec bac en matière plastique intégré.



7 | TECHNIQUE DE LIAISON PAR ENCLIQUETAGE
pour relier les échelles aux barreaux.

LE SYSTÈME QUI FAIT CLIC

Ce système d'encliquetage simple permet un montage et un
démontage rapides et faciles. Les tablettes ou les caissons
d'armoire se vissent simplement aux barreaux.

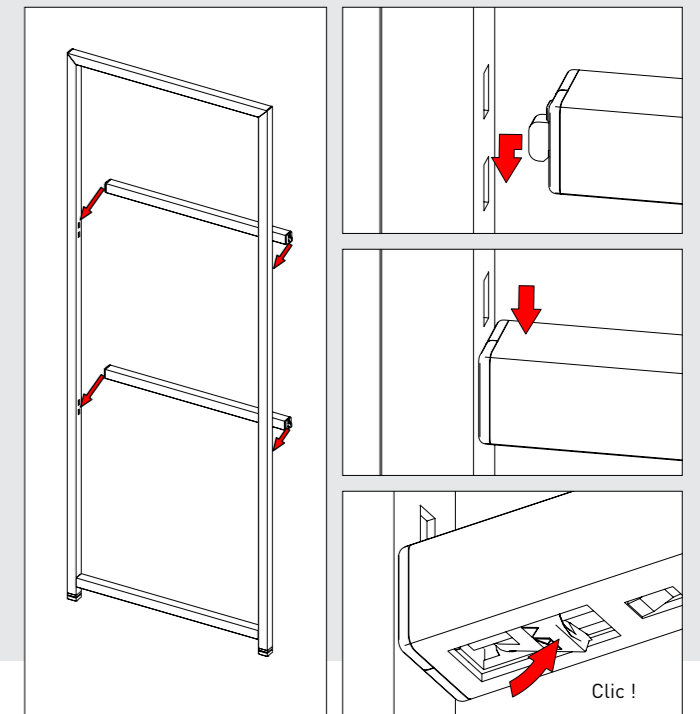

8 | ÉLÉMENTS RAPPORTÉS COMPLÉMENTAIRES
Façade mobile en finition tableau blanc, métal étiré d'aspect transparent ou non-tissé
de PET à accrocher (non représenté).



9 | CHARIOT DE DESSERT
Mobile et polyvalent.
Les éléments de rangement sont équipés
d'un insert en feutre, ils peuvent également
recevoir des bacs en matière plastique.
Une poignée enveloppée de liège permet de
déplacer ce chariot facilement sur ses
roulettes avec frein.

DÉTAILS ET MATÉRIAUX



Cet ensemble de rayonnages autonome sert à ranger, à séparer et à structurer. Il est proposé avec **verre acrylique de couleur** ou **non-tissé en PET durable**. Autres équipements possibles : un **compartiment bar fermant à clé**, à abattant s'ouvrant vers le bas, et un **panneau arrière mobile en métal étiré époxydé**, qui coulisse facilement.



Notre **ensemble de rayonnages avec armoires à casiers** offre une grande flexibilité pour le rangement. Les caissons mélaminés se montent facilement entre les échelles et si besoin, s'enlèvent de même si l'on veut les insérer ailleurs. Les modules d'armoire à casiers existent en plusieurs hauteurs : 1 HC, 2 HC, 3 HC et 4 HC.



Qu'il s'agisse de **transitions entre hauteurs, de création de zones en angles ou de configurations évolutives avec des modules d'armoire**, ACTA.PRO vous offre une infinité de possibilités pour une planification et une configuration flexibles.

FINITIONS

MÉLAMINE DE COULEUR (LAQUÉE) POUR FAÇADE

RAL0909030 Jaune cire	RAL0806070 Or jaune
RAL2408005 Bleu brume	RAL2303020 Bleu pétrole foncé
RAL0109005 Rose crème	RAL0203030 Cristal rouge foncé
RAL1409005 Blanc romarin	RAL1404020 Vert acacia
RAL1008080 Vert de mars	RAL0858085 Jaune décor
RAL2804045 Bleu hyacinthe	RAL1805015 Turquoise terne
RAL3504050 Rouge garance	RAL0405040 Rouge fourmi
RAL1607045 Vert criard	RAL1205030 Vert quartz
	RAL2004 Orangé pur

FINITIONS

MÉLAMINE UNI	MÉLAMINE DÉCOR	COLLECTION TENDANCE	FENIX	REVÊTEMENT PAR POWDRE MÉTALLISÉ	LAQUE STRUCTURÉE
GK Gris	AA Acacia	9L Chêne Halifax	7V Fenix noir	AL Couleurs alu	KSS Noir structuré
GW Gris blanc	AO Érable	9T Beige	7M Fenix blanc	AM Anthracite métallisé	WIS Blanc pur structuré
KH Gris clair	ET Chêne naturel	9R Gris moyen	7J Fenix gris foncé	KS Noir RAL 9011	COLLECTION TENDANCE
KT Couleurs alu	MB Hêtre	GX Or jaune	7I Fenix beige foncé	PK Métal naturel	RAL0806070 Or jaune
MA Anthracite		AR Rouge fourmi		WI Blanc pur	RAL0405040 Rouge fourmi
WI Blanc pur		QG Vert quartz			RAL1205030 Vert quartz
SC Noir		SF Turquoise terne			RAL1805015 Turquoise terne

Sous réserve de modifications techniques, de fautes d'impression et de modifications des programmes. Les différences de couleur par rapport aux coloris originaux sont liées à la technique d'impression.

VUE D'ENSEMBLE DU SYSTÈME

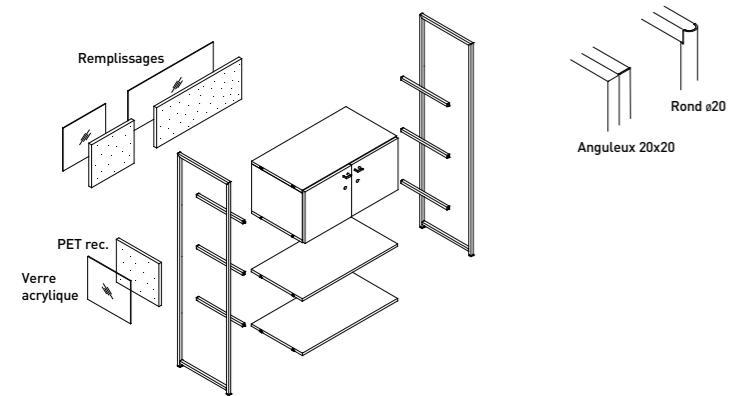

Types de tablettes



Types de tablettes d'angle

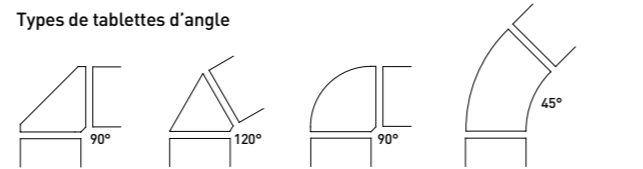

Configuration en L Configuration en T Configuration en X Configuration en Y

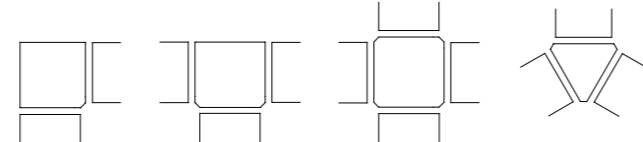

Cadres

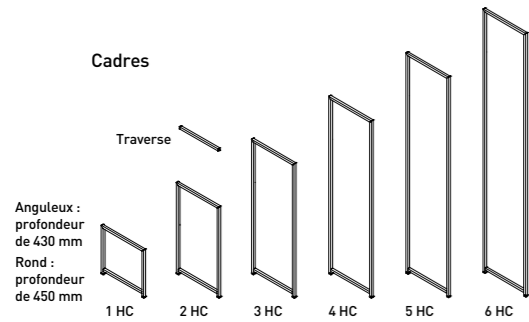

Façades coulissantes

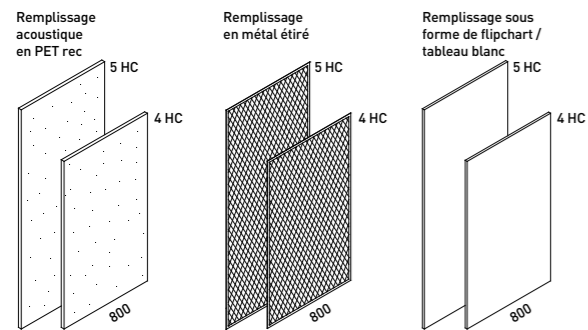

Types de caisson

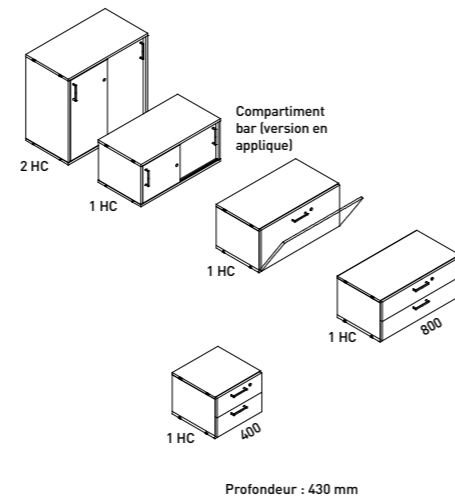

Version en applique

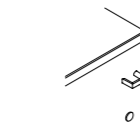

Version affleurante

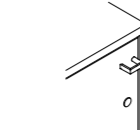

Accessoires

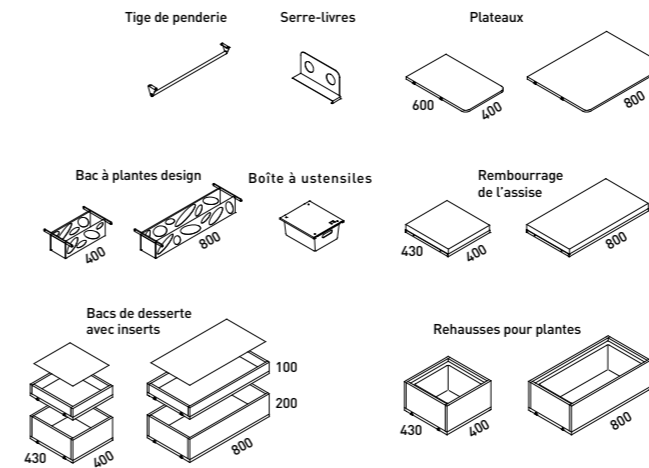

MODULARITÉ

Les éléments multifonctionnels se placent là où vous en avez besoin et se déplacent à volonté.

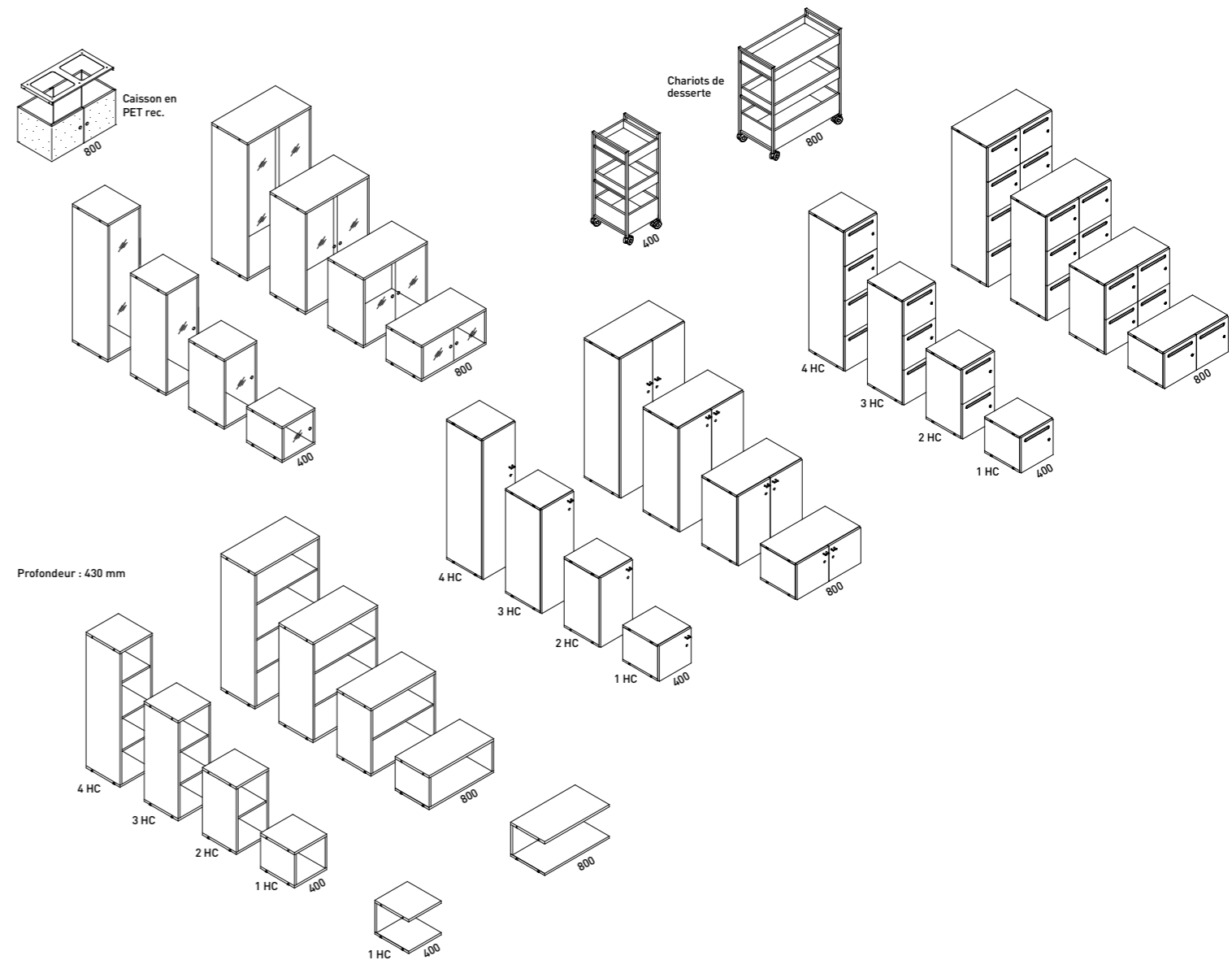

VUE D'ENSEMBLE DES PRODUITS

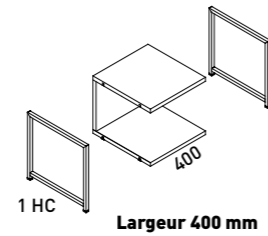

Largeur 400 mm

Description

Cadre/Métal/Design anguleux/rond Cadre en acier soudé anguleux ou rond sur pieds réglables, avec barreaux

Dimensions

Hauteur, pieds réglables compris	1 HC - 405 mm	2 HC - 780 mm	3 HC - 1 155 mm
	4 HC - 1 530 mm	5 HC - 1 905 mm	6 HC - 2 280 mm
Largeur	400 mm		
Profondeur système	Design anguleux 430 mm		Design arrondi 450 mm

Encastrement

Panneau arrière entretoise	■
Tablette	19 mm, profondeur 430 mm
Plateau, profondeur 600 mm	
Bac de desserte, inserts compris	■
Tablette à assise rembourrée	■
Tablette pour plantes vertes	■

Types de tablettes pour le changement d'orientation

Tablette arrondie 90°	465 x 465 mm
Tablettes pour configuration en L	465 x 465 mm
Tablettes pour configuration en T	500 x 465 mm
Tablettes pour configuration en X	500 x 500 mm
Tablettes pour configuration en Y	60° alvéole

Remplissages

Côtés et panneau arrière en feutre	■
Côtés et panneau arrière en plexiglas	■
Côtés et panneau arrière en PET	■

Structure d'armoire/Types de caissons

Rayonnage	1 HC à 4 HC
Armoire à portes battantes	1 HC à 4 HC
Casiers	1 HC à 4 HC
Armoire à portes vitrées	1 HC à 4 HC
Armoire à portes coulissantes	
Tiroir double	1 HC
Compartiment bar (à abattant)	

Éléments rapportés additionnels façade coulissante

Métal étiré	
Tableau blanc	

Accessoires

Rembourrage d'assise rapporté	■
Tige de penderie	■
Bac à plantes design	■
Serre-livres	□
Rehausse pour plantes	■
Boîte à ustensiles	■
Compartiment bar (à abattant)	□

Chariot de desserte

Mobile sur roulettes, avec poignée en liège, Hauteur 1009 mm	■
--	---

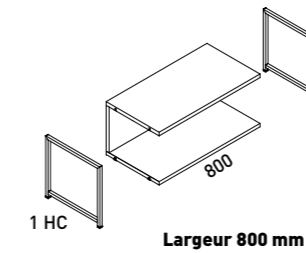

Largeur 800 mm

Cadre en acier soudé anguleux ou rond sur pieds réglables, avec barreaux

1 HC - 405 mm	2 HC - 780 mm	3 HC - 1 155 mm
4 HC - 1 530 mm	5 HC - 1 905 mm	6 HC - 2 280 mm
Design anguleux 430 mm		Design arrondi 450 mm

	■
	19 mm, profondeur 430 mm
	■
	■
	■
	■

	465 x 465 mm
	465 x 465 mm
	500 x 465 mm
	500 x 500 mm
	60° alvéole

	■
	■
	■

	1 HC à 4 HC
	1 HC à 4 HC
	1 HC à 4 HC
	1 HC à 4 HC
	1 HC, 2 HC
	1 HC
	1 HC

	■
	■

	■
	■
	■
	□
	■
	■
	□

	■
--	---

■ Série □ Option



www.blauer-engel.de/117





NET.WORK.PLACE Wave
Gamme d'assises confortables aux possibilités infinies –
The new art of sitting !



CUBIX.A
Modules en bois pour des environnements de travail créatifs.



QUICK.III
Debout en toute stabilité.



INSIDE.30
Optimiser la pièce et l'acoustique.
Systématiquement.



TALO.YOU One
Table à colonne unique –
peu encombrante, flexible, mobile.



Fort de son statut de
marque leader du secteur
du mobilier de bureau
et des systèmes d'agence-
ment de l'espace,
König + Neurath
développe des solutions
pour des cultures du
travail personnelles.

En liaison avec ses partenaires commerciaux, König + Neurath accompagne les clients tout au long du processus d'agencement du bureau. Avec des univers stylistiques différenciés, un mobilier aux formes affirmées et des solutions numériques, l'entreprise familiale créée en 1925 vous permet de participer avec succès aux changements du monde du travail.

Deutschland

König + Neurath AG
Industriestraße 1-3
61184 Karben
T +49 6039 483-0
info@koenig-neurath.de

Great Britain

König + Neurath (UK) Ltd.
Ground and Lower Ground Floor
75 Farringdon Road
London EC1M 3JY
T +44 20 74909340
info@koenig-neurath.co.uk

Nederland

König + Neurath Nederland
Beethovenstraat 530
1082 PR Amsterdam
T +31 20 4109410
info@konig-neurath.nl

France

König + Neurath AG
53, rue de Châteaudun
75009 Paris
T +33 1 44632393
info@koenig-neurath.fr

Schweiz

König + Neurath (Schweiz) GmbH
St. Gallerstrasse 106 d
CH-9032 Engelburg / St. Gallen
T +41 52 7702242
info@koenig-neurath.de

Österreich

König + Neurath AG
Gonzagagasse 1 / Morzinplatz
1010 Wien
T +43 676 4117512
info@koenig-neurath.de

