

QUICK.III

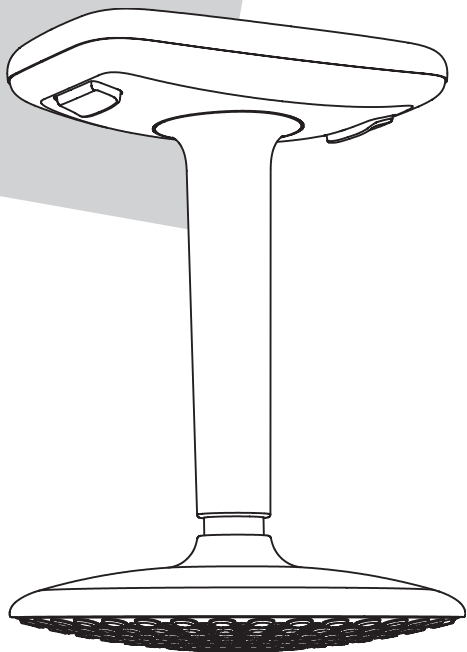

D INFORMATION

GB INFORMATION

FR INFORMATIONS

NL INFORMATIE

 **KÖNIG +
NEURATH**

Das Unternehmen König + Neurath AG

The Company König + Neurath

La société König + Neurath

De onderneming König + Neurath AG



Sehr geehrte Kundin, sehr geehrter Kunde,

Sie haben sich für ein Markenprodukt aus dem Hause König + Neurath entschieden. Um alle Funktionen Ihres neuen Stuhles optimal nutzen zu können und lange Freude an dem Produkt zu haben, lesen Sie diese Anleitung bitte aufmerksam durch und beachten Sie die Sicherheits- und Pflegehinweise.

Dear customer,

You have chosen a quality product from König + Neurath. To ensure that you can make optimum use of all the functions of your new chair and enjoy the product for years to come, please read these instructions carefully and follow the safety and care guidelines.

Chère cliente, cher client,

Vous avez opté pour un produit de la marque König + Neurath. Pour que vous puissiez profiter pleinement de toutes les fonctions de votre nouveau siège et que vous soyez longtemps satisfait de ce produit, veuillez lire attentivement les présentes instructions et tenir compte des consignes de sécurité et des conseils d'entretien.

Geachte klant,

U hebt gekozen voor een merkproduct van König + Neurath. Lees deze gebruiksaanwijzing aandachtig door en neem de veiligheids- en onderhoudsinstructies in acht om alle functies van uw nieuwe stoel optimaal te kunnen benutten en lang plezier te hebben van ons product.

Nachhaltig ist gut für die Umwelt und gesund für Sie. Wir übernehmen Verantwortung – mit unseren Produkten und für unsere Produkte. Bei der Entwicklung werden sämtliche Aspekte der Nachhaltigkeit berücksichtigt, bei Materialien und Herstellung legen wir höchsten Wert auf Ökologie – und durch umfangreiche Produkttests gewährleisten wir Langlebigkeit und Funktionalität.



Sustainability is good for the environment and healthy for you. We take responsibility – with our products and for our products. During product development, every aspect of sustainability is considered, and in our choice of materials and in our production methods we place the highest value on ecology – and with our thorough test procedures we guarantee durability and functionality.

Le développement durable est à la fois bénéfique pour l'environnement et bon pour votre santé. Nous assumons nos responsabilités – avec nos produits et pour nos produits. Lors du développement, nous prenons en compte tous les aspects du développement durable. Lors du choix des matériaux et des procédés de fabrication, nous accordons la priorité aux solutions écologiques, et grâce à des tests très poussés, nous garantissons la longévité et la fonctionnalité de nos produits. Tous les produits

Duurzaam is goed voor het milieu en gezond voor u. Wij kennen onze verantwoordelijkheid – met én voor onze producten. Bij de ontwikkeling wordt rekening gehouden met alle aspecten van duurzaamheid, bij materialen en productie hechten wij grote waarde aan ecologische uitgangspunten – en door omvangrijke producttests garanderen wij duurzaamheid en functionaliteit.



www.k+n.com
R 11112000

5 Jahre Garantie
5 years warranty
Garantie 5 ans
5 jaar garantie



QUICK.III Funktionselemente I *QUICK.III Controls I QUICK.III Eléments fonctionnels I QUICK.III Functionele elementen*

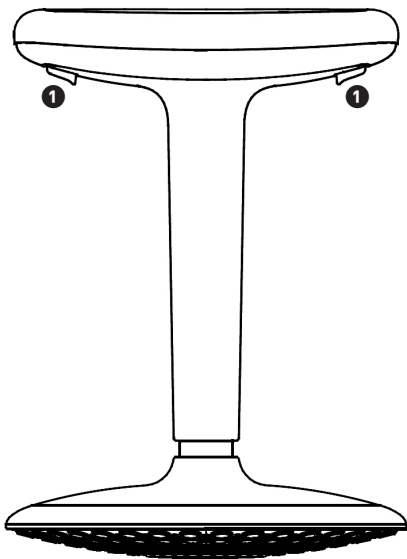

Höhenverstellung, Taste auch Tragegriff ❶ | *Height adjustment, key also carrying handle ❶* | *Réglage en hauteur, bouton portant également une poignée ❶* | *Hoogteverstelling, knop ook draaggreep ❶*

Höhenverstellung | *Height adjustment* | *Réglage de la hauteur* |
Hoogteverstelling

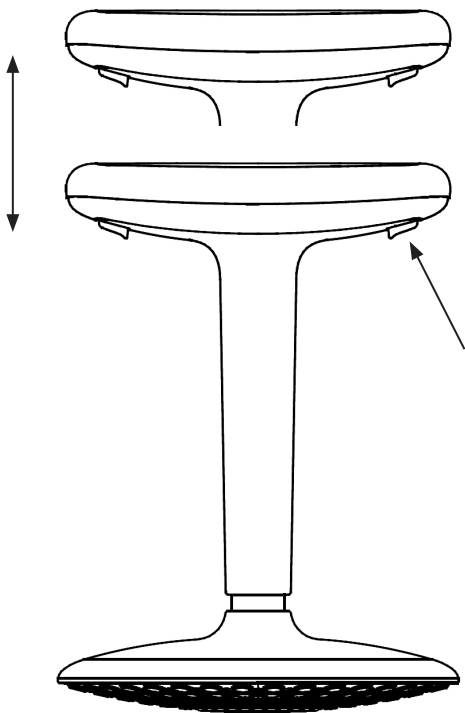

Höhenverstellung, Taste rechts oder links drücken | *Height adjustment, press right or left key* | *Réglage de la hauteur, appuyer sur le bouton droit ou gauche* | *Hoogteverstelling, druk op de rechter- of linkerknop*

BEDIENUNGS-/MONTAGEANLEITUNG | *OPERATING / FITTING INSTRUCTIONS* | *NOTICE D'UTILISATION / INSTRUCTIONS DE MONTAGE* | *MONTAGE-/GEBRUIKSAANWIJZING*

Tragen | *Carrying | Porter | Dragen*

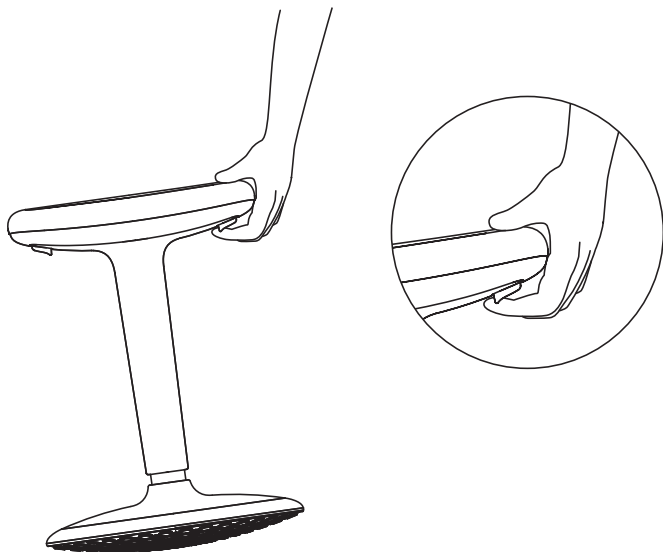

Zum Tragen den Hocker an einer Taste packen | *Grab the stool by the key to carry | Prenez le tabouret par le bouton et portez | Om de kruk te dragen pak je de knop*

Montage | *Mounting / Assemblée / Montage*

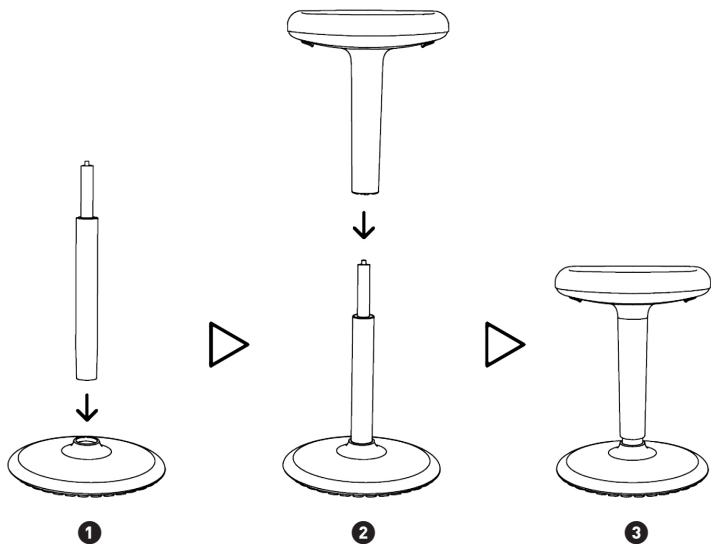

Teile dem Karton entnehmen und gemäß Nummerierung zusammenstecken | *Remove the parts from the box and put them together according to the numbering* | *Retirer les pièces de la boîte et les assembler selon la numérotation* | *Verwijder de onderdelen uit de doos en monteer ze volgens de nummering*

BEDIENUNGS-/MONTAGEANLEITUNG | *OPERATING / FITTING INSTRUCTIONS* | *NOTICE D'UTILISATION / INSTRUCTIONS DE MONTAGE* | *MONTAGE-/GEBRUIKSAANWIJZING*

Sicherheitshinweise | *Safety instructions* | *Recommandations de sécurité* | *Veiligheidsinstructies*

Achtung! Arbeiten und Austausch an den Gasfedern sollen nur durch eingewiesenes Fachpersonal durchgeführt werden. QUICK.III trägt das GS-Zeichen und ist geprüft für Nutzergewichte von 45 bis 110 kg.

Caution! *Adjustment and replacement of gas lifts must only be carried out by trained fitters. QUICK.III bears the GS-sign and is tested for user weights from 45 to 110 kg.*

Attention ! *Tous travaux et remplacements des vérins pneumatiques doivent être effectués par un spécialiste. QUICK.III porte le sigle GS (sécurité contrôlée) et a été testé pour un poids d'utilisateur de 45 à 110 kg.*

Attentie! *De gasveren mogen uitsluitend door gespecialiseerde monteurs ingesteld en vervangen worden. QUICK.III draagt het GS-teken en is getest voor gebruikersgewichten van 45 tot 110 kg.*

Wartung und Pflege | *Care and maintenance / Maintenance et entretien / Onderhoud en verzorging*

Wenig Technik – viel Sitzkomfort: Konstruktionsbedingt ist der QUICK.III praktisch wartungsfrei. Die Stoffbezüge lassen sich mit Trockenschaum oder einem Feinwaschmittel einfach reinigen. Anschließend abbürsten bzw. trockenreiben. Zum Säubern der Kunststoffteile dürfen keine lösungsmittelhaltigen Reiniger verwendet werden.

Little technology but lots of comfort: *Due to its design, the QUICK.III is practically maintenance-free. The upholstery can be cleaned with dry foam or a mild detergent. Then brush it off or rub dry. Do not use any material containing solvents to clean plastic components.*

Un minimum de technique – un maximum de confort : *Grâce à sa conception, le QUICK.III ne nécessite pratiquement aucun entretien. Les housses en tissu se lavent facilement soit à sec avec une mousse, soit en machine avec une poudre pour textiles fragiles. Brossez pour enlever le produit ou séchez en frottant. Pour le nettoyage des pièces en matière plastique, n'utilisez aucun produit contenant des solvants.*

Weinig technologie en toch veel zitcomfort: *De QUICK.III is door zijn design praktisch onderhoudsvrij en de stoffen bekleding kan eenvoudig worden gereinigd met droogschuim of een mild reinigingsmiddel. Dan borstelen of droogwrijven. Voor het reinigen van de kunststof onderdelen mogen geen oplosmiddelen worden gebruikt.*

BEDIENUNGS-/MONTAGEANLEITUNG | *OPERATING / FITTING INSTRUCTIONS / NOTICE D'UTILISATION / INSTRUCTIONS DE MONTAGE / MONTAGE-/GEBRUIKSAANWIJZING*

Deutschland

König + Neurath AG
Büromöbel-Systeme
Industriestraße 1-3
61184 Karben
Tel.: +49 (0)6039 483-0
Fax: +49 (0)6039 483-214
e-mail: info@koenig-neurath.de
www.koenig-neurath.de

Great Britain

K + N International
(Office Systems) Ltd
52 Britton Street
London EC1M 5UQ
Tel.: +44 (0)20 74909340
Fax: +44 (0)20 74909349
e-mail: info@koenig-neurath.co.uk
www.koenig-neurath.co.uk

Nederland

König + Neurath Nederland
Office Furniture
Beethovenstraat 530
1082 PR Amsterdam
Tel.: +31 (0)20 4109410
Fax: +31 (0)20 4109419
e-mail: info@konig-neurath.nl
www.konig-neurath.nl

France

König + Neurath AG
Showroom Paris
66, rue de la Victoire
75009 Paris
Tel.: +33 (0)1 44 63 23 93
Fax: +33 (0)1 44 63 23 97
e-mail: info@koenig-neurath.fr
www.koenig-neurath.fr

Schweiz

König + Neurath (Schweiz) GmbH
Büromöbel-Systeme
St. Gallerstrasse 106 d
CH-9032 Engelburg / St. Gallen
Tel.: +41 (0)52 770 22 42
e-mail: info@koenig-neurath.de
www.koenig-neurath.de

KN-09/20-SAP 2219861