

FURRION[®]VISION S

VISION S CAMERA SYSTEM SYSTÈME DE CAMÉRA VISION S SISTEMA DE CÁMARA VISION S

MODEL/MODÈLE/MODELO: FOS07TASR / FOS07TASF / FOS07TAED / FOS-07TAPT / FOS05TASR / FOS05TASF/FOS05TAED / FOS05TAPT / FOS43TASR / FOS43TASF / FCN48TASK / FCN48TASF/FCE48TASL / FCE48TASH / FOS43T-DDC / FOS05TAEN / FSO07TAEN / FOS05TAEM/FOS07TAEM / FOS05TASM / FOS07TASM / FOS43TASM / FOS07TAPM

USER MANUAL
MANUEL DE L'UTILISATEUR
MANUAL DE USUARIO



Product picture is for reference only.
L'image du produit n'est qu'une référence.
La imagen del producto es solo de referencia.

Welcome

Thank you for purchasing the Furrion® Vision S Camera System. Before operating your new product, please read these instructions carefully. This will ensure safe use and reduce the risk of injury. This instruction manual contains information for installation, maintenance of the product and safe use.

Please keep this instruction manual in a safe place for future reference. Be sure to pass on this manual to any new owners of this product.

The manufacturer does not accept responsibility for any damages due to not observing these instructions.

If you have any questions regarding our products, please contact us at: **support@furrion.com**

Contents

Welcome	2
Contents	3
Important Safety Instructions	4
Maintenance	6
Care and Cleaning.....	6
Product Overview	7
Install and Use Monitor	11
Install and Use 4.3" Monitor.....	11
Install and Use 5"/7" Monitor	17
Install Cameras	27
Install Doorway Security/Rear Camera	27
Install Side Cameras & Rear Camera with Marker Light.....	30
Troubleshooting	33
Manuel d'utilisation en Français	35
Manual de usuario en Español	71

Important Safety Instructions

Generic safety instructions

READ THESE INSTRUCTIONS CAREFULLY BEFORE INSTALLING OR USING THE SYSTEM

When used as an observation system, this product is intended to assist in safe driving and to allow the driver to have a broader view.

Do not back up your vehicle while watching the monitor screen. Always look in the direction the vehicle is traveling.

Use the monitor as an aid to ensure there are no children or obstructions. The image on the monitor is not designed to show distance and may be misleading. The actual distance is less than what appears in the monitor. The range of the image is limited. Be aware of blind spots.

You, as the driver, are solely responsible for the safe operation of your vehicle and the safety of your passengers according to your local traffic regulations.

Do not use any features of this system to the extent it distracts you from safe driving.

Your first priority while driving should always be the safe operation of your vehicle. Furrion cannot accept any responsibility for accidents resulting from failure to observe these precautions or safety instructions.

1. This product utilizes high voltage. Any unauthorized modifications or damage to the product may result in electrical shock. Handle all components with care. Inspect regularly for damage to components and cabling.
2. You are responsible for ensuring the installation of this product does not void or affect the vehicle manufacturer's warranty. Furrion is not liable in full or in part for improper installation resulting in loss or damage to your property, or for voiding all or part of the vehicle manufacturer's warranty.
3. Do not apply excessive force to any of

the components contained within this kit. Excessive force used before, during or after installation that results in a damaged or nonfunctional part will void all warranties.

4. Please follow the procedures in this instruction manual. Improper installation or modification of this product will void all warranties.

Many jurisdictions have laws and regulations relating to the use of cameras and some do not allow for the obstruction of information contained on a license plate. Before using this product, it is the buyer's responsibility to be aware of and comply with any applicable laws and regulations that apply to license plates or may prohibit or limit the use of cameras.

Electrical Safety

- Ensure all power sources are isolated before installation.
- Insulate unconnected wires with vinyl tape or similar.
- Use insulated tools when working with a power supply.
- For EU countries:
 - The Vision S product shall be powered by 12V or 24V external power supply, with a properly sized fuse or breaker (5A for 12V or 3A for 24V) mounted between the product and power supply.
 - The external power supply used with this product shall comply with the LPS (Limited Power Source) requirements or shall be a Power Source Class 2 (PS2) with less than 100W.

Caution

- There are no serviceable parts in the Furrion® Vision S Camera System. Do not disassemble or attempt any repairs.
- Install external fuses/breakers as required.

Important Safety Instructions

Installation

- Installation and wiring of this product require specialist skills. To ensure proper and safe installation, please seek a specialist technician.
- Only use supplied or recommended parts.
- Use watertight connectors for the camera power supply cable to power source.
- Connect the camera to a 12-24V DC circuit using 18AWG or larger cables.
- Ensure correct polarity of DC power supply to the camera.
- To reduce the risk of fire, connect the camera only to a circuit provided with a maximum branch-circuit over current protection device.
- Do not route wiring in areas that may get hot.
- Take necessary precautions when working at elevated levels.

Use

- Electrical appliances and overhead power lines can affect the wireless signal.
- Do not place the monitor in a location where it might hinder field of vision while driving.
- Consideration should be given to any airbags when installing the monitor. Do not place the monitor where it might hinder the airbag or become hazardous if the airbag is deployed.

Care

- Do not wash the vehicle with an automatic car wash or high pressure water. This may damage the camera.
- Clean the LCD screen with a microfiber cloth. Do not use coarse or abrasive materials.
- Do not use alcohol or ammonia based products to clean the LCD screen. Only use specialist screen cleaning products.
- Use a wet cloth to clean the camera lens. A dry cloth may scratch the camera lens.

Maintenance

Care and Cleaning

Though your monitor requires little care, you will still need to maintain its condition and performance by following the guidelines below.

- Keep the unit away from excessive moisture, or extreme heat or cold.
- Keep liquids away from the monitor.
- Occasionally clean the surface of the monitor with a soft cloth moistened with water or glass cleaner.





















































Do not clean it with strong chemical agents, abrasive cleaners or high-pressure water. Never spill liquid of any kind on the product. Do not allow residue or liquids to enter any part of the monitor as this may cause risk of electrocution. Always disconnect power before cleaning.

CAUTION: Never use solvents such as benzene, thinner or cleaners available commercially to clean the monitor.









Product Overview

Furrion offers you abundant options to set up an observation / security system for your vehicle. You can mount Furrion Vision S products onto various types of RVs such as trailers and Class A/B/C motorhomes.

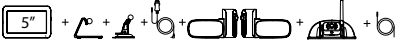
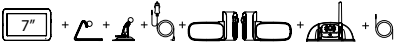
The full range of Vision S wireless monitor and camera products available for your selection is listed below, which are sold either separately or as part of a system. Check all items in your package against the 'What's in the box' section on the packaging box to ensure you have got all the items. You can click an icon below to jump to the corresponding section for detailed description.

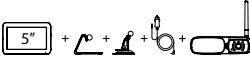
Part Number	Description	Product
FOS07TASR	Vision S 7" Single Camera System with Marker Light	 +  +  + 
FOS07TASF	Vision S 7" Single Camera System	 +  +  +  + 
FOS07TAED	Vision S 7" 3-Camera System with Marker Lights	 +  +  +  + 
FOS07TAPT	Vision S 7" 4-Camera System with Marker Lights	 +  +  +  +  + 
FOS05TASR	Vision S 5" Single Camera System with Marker Light	 +  +  + 
FOS05TASF	Vision S 5" Single Camera System	 +  +  +  + 
FOS05TAED	Vision S 5" 3-Camera System with Marker Lights	 +  +  +  + 
FOS05TAPT	Vision S 5" 4-Camera System with Marker Lights	 +  +  +  +  + 
FOS43TASR	Vision S 4.3" Single Camera System with Marker Light	 +  +  + 
FOS43TASF	Vision S 4.3" Single Camera System	 +  +  +  + 
FCN48TASK	Vision S Rear Camera	
FCN48TASF	Vision S Doorway Security or Rear Camera	 + 
FCE48TASL	Vision S Side Cameras with Marker Lights for 5" or 7" Display	

Product Overview

FCE48TASH	Vision S Side Cameras with LED Marker Lights for 5" or 7" Display	
FOS43TDDC	Vision S 4.3" Display	
FOS05TAEN	Vision S 5" 3-Camera System with Side LED Marker Lights	
FOS07TAEN	Vision S 7" 3-Camera System with Side LED Marker Lights	
FOS05TAEM	Vision S 5" 3-Camera System with Side and Rear LED Marker Lights	
FOS07TAEM	Vision S 5" 3-Camera System with Side and Rear LED Marker Lights	
FOS05TASM	Vision S 5" Single Camera System with LED Marker Light	
FOS07TASM	Vision S 7" Single Camera System with LED Marker Light	
FOS43TASM	Vision S 4.3" Single Camera System with LED Marker Light	
FOS07TAPM	Vision S 7" 4-Camera System with LED Marker Lights	

Product Overview

Note: Product specifications are subject to change without prior notice.

Vision S Family Monitor Specification

	4.3" Monitor	5" Monitor	7" Monitor
Operating Voltage	8 – 30Vdc		
Wireless Frequency	2.4G		
Rx Sensitivity	-88dBm+/-3dBm		
Aspect Ratio	16:9		
Resolution	480x272	800x480	800x480
Max View on Screen	1	4	4
View Angle	L/R65,U50,D60		L/R80,U60,D70
Brightness	Min. 200cd/m ²	Min. 300cd/m ²	Min. 180cd/m ²
Contract	350:1	600:1	800:1
Power Consumption (@12V)	<500mA @12V (Backlight ON)		
	<300mA @12V (Backlight OFF)		
	<30mA @ 12V (Display OFF)		
Operating Temperature	-20°C to +60°C		

Product Overview

Vision S Family Camera Specification

	L/R Side Camera	Rear Camera	Doorway Camera
Operating Voltage	8 – 30Vdc		
Wireless Frequency	2.4G		
Wireless Range	>150m (open area)		
Delay Time	<250ms		
Tx Power	18dBm+/-1.5dBm		
Transmitting Speed	6Mbps (Single)		
Decompression Form	H.264		
Camera Pixel	720x480		
CMOS Size	1/3"		
IR Cut Filter	850nm automatic		
Optical Lens	F2.5	F2.0	
View Angle	65°	120°	
Image Distance	<12m	<5m	
Power Consumption (@12V)	<350mA (IR OFF)		
	<500mA (IR ON)		
Operating Temperature	-20°C to +60°C		
Motion Detection Algorithm	By video camera software		

Vision S Family Camera Bracket Specification

	LED Marker	Marker Light Bracket	Sharkfin Bracket
Number of Poles	4	3	2
Wiring Color	Red — Voltage in Black — GND Yellow — Turn signal trigger (left/right) Brown — Marker Light Voltage in	Red — Voltage in Black — GND Brown — Marker Light Voltage in	Red — Voltage in Black — GND
Installation Position	RED for Rear Amber for Side (Left / Right)	RED for Rear Amber for Side (Left / Right)	Doorway, Rear





Install and Use Monitor

Install and Use 4.3" Monitor

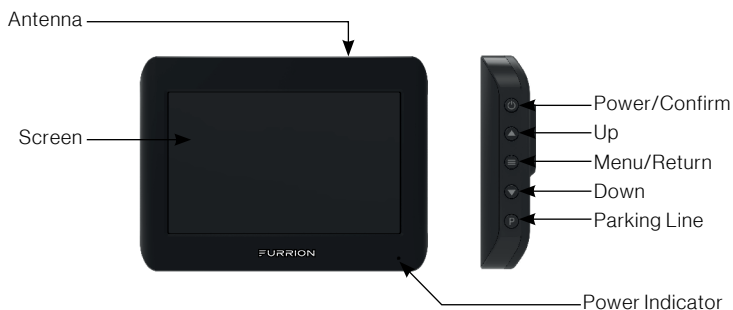
The Furrion Vision S 4.3" monitor is typically cab mounted and used as a rear observation system together with a Furrion rear camera.

Product overview



Button	Function
	<ul style="list-style-type: none">• Press briefly to power on.• Hold for 3 seconds to power off.• Press briefly to confirm your selection in each menu.
	<ul style="list-style-type: none">• Navigate up /down in each menu.
	<ul style="list-style-type: none">• Press briefly to switch between camera viewing and menu screens.• In a submenu, press briefly to return to the previous menu.
	<ul style="list-style-type: none">• Press briefly to show or hide the parking lines.

Install and Use Monitor

Install the monitor

IMPORTANT: Choose a monitor location in your vehicle that does not block your view and complies with local laws for safe driving. Do not place in an area where it might interfere with driving.

1. Clean the mounting area and remove the protective film from the suction cup of the windshield stand. Then place the suction cup onto the appropriate location and push the locking arm downwards to stick securely.

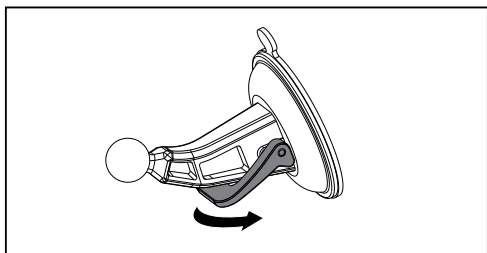

2. Align the ball on the bracket with the opening on the back of the monitor and push firmly to lock into place.

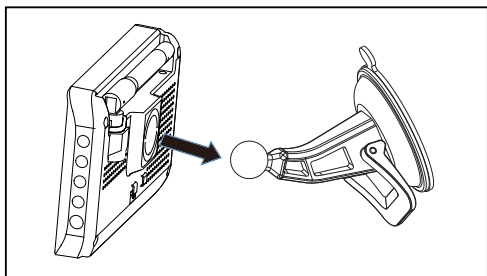

3. Connect the cigarette lighter connector of the monitor power cable to a cigarette lighter socket.

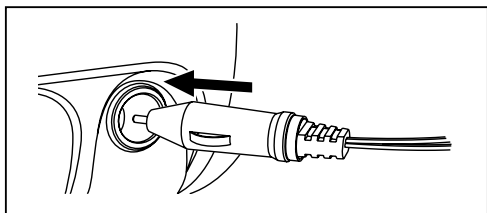

4. Connect the DC connector to the power socket on the monitor.

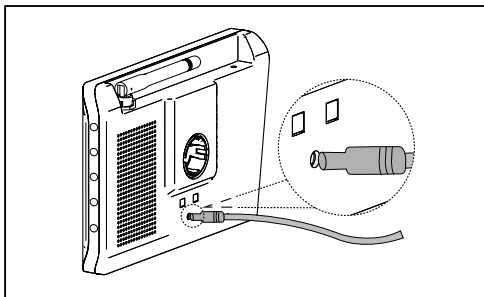

5. Rotate the monitor to adjust the visual angle as needed.

To remove the suction cup:

1. Lift up the locking arm.

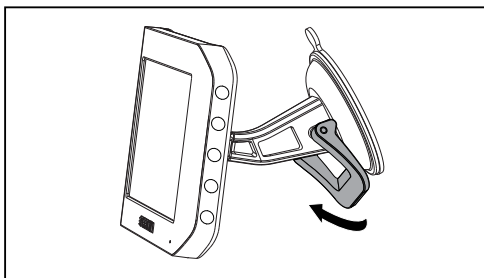

2. Pull the tab on the suction cup away from the windshield to allow air in then you can remove the suction cup easily.

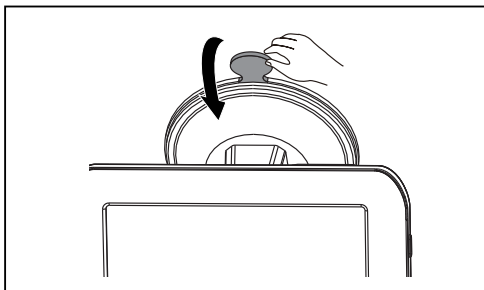

Install and Use Monitor

3. Detach the monitor from the windshiled mount.

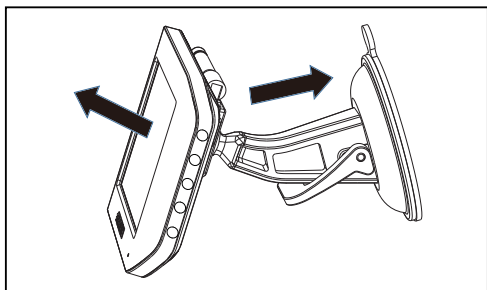

Pair with a rear camera

If this monitor comes in a bundle with a Furrion Vision S rear camera, it is paired with the camera by default. If you cannot find the video from the camera on the monitor screen or you have a standalone camera, follow the procedures below for pairing.

1. Ensure you have turned on the monitor and camera to be paired (see the installation and wiring section of the camera for details).
2. Press the **Menu** button on the right of the monitor to enter the setup menu.

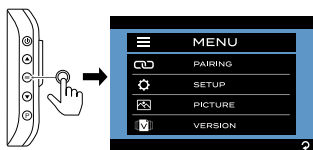

3. Tap **PAIRING** to enter pairing mode.

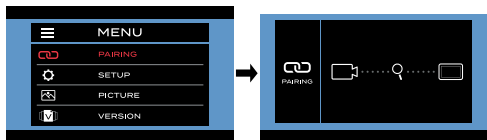

4. Press the **Monitor Pairing** button on the camera (rear camera shown) to pair it with the monitor.

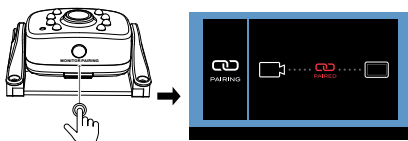

5. Erect antenna (if available) on the camera and ensure the signal strength is OK.



Good Signal



Poor Signal

Activate the Monitor

When the monitor is off:

Press the **Power** button on the right of the monitor to turn it on.

When the monitor is on:

Press and hold the **Power** button to activate the monitor.

NOTES:

- The camera transmits a clear and wide image with audio from the area behind the vehicle to the monitor inside. To avoid unnecessary noise when the vehicle is moving, you can mute your vehicle speaker system.
- When the monitor is off, it can turn on again automatically and display camera images after receiving a video signal on the 2.4GHz frequency band from the camera.
- The monitor adjusts color, brightness, and contrast automatically for either daytime or nighttime viewing. At night the picture will appear black and white. This is due to the low light level and is normal.

Install and Use Monitor

- The monitor in a wireless system is always watching for a video signal when it is off. Signals from other wireless camera systems may cause interference. For example, security cameras, baby monitors, and even other backup camera systems can also trigger the monitor to briefly light up. This is normal for wireless products.

Change Menu Settings

There are four menu options that allow you to set up the wireless rear observation system before operation.

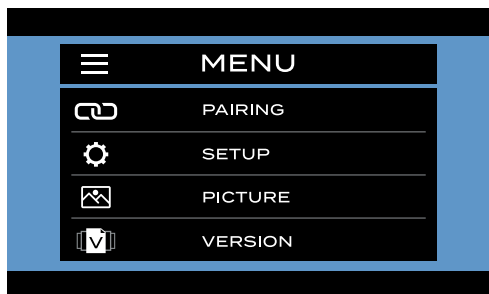

Camera Setting

Use ▲ / ▼ to highlight the **SETUP** menu, then press ⏻ to enter the next page or press ≡ to return to the previous page.



Mirror Setting

1. Use ▲ / ▼ to highlight the **MIRROR** menu, then press ⏻ to enter it.

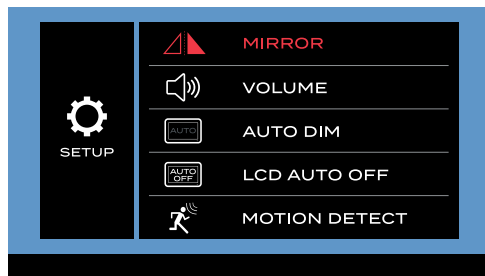

2. Press ▲ / ▼ to set the camera image as **NORMAL** (0o), **ROTATE** (180o), **FLIP** (Horizontal Mirror) or **FLIP & ROTATE** (Vertical Mirror). Press ⏻ to confirm your selection or press ≡ to return to the previous page.

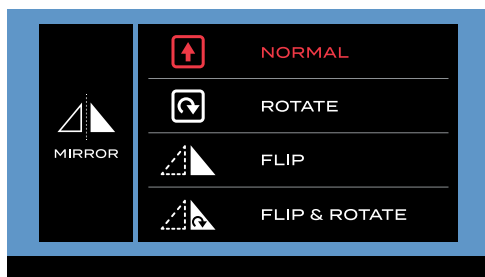

Volume Setting

1. Use ▲ / ▼ to highlight the **VOLUME** menu, then press ⏻ to enter it.

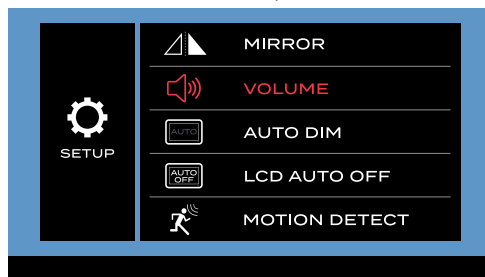

Install and Use Monitor

2. Press ▲ to increase volume or press ▼ to decrease volume.



Auto Dim Setting

1. Use ▲ / ▼ to highlight the **AUTO DIM** menu, then press ⏻ to enter it.

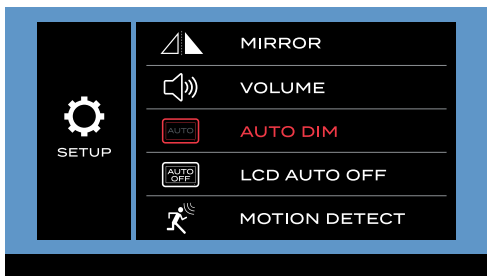

2. Use ▲ / ▼ to select ✓ or X. Press ⏻ to confirm your selection or press ≡ to return to the previous page. Press ✓ or X to enable or disable the light detect function.

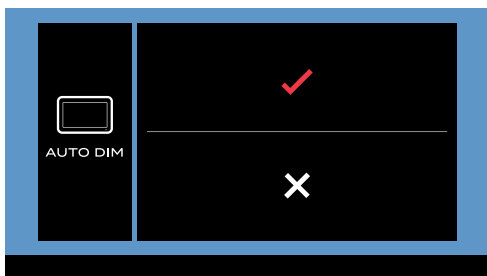

LCD Auto Off Setting

1. Use ▲ / ▼ to highlight the **LCD AUTO OFF** menu, then press ⏻ to enter it.

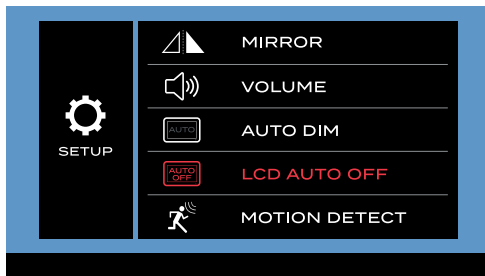

2. Press ▲ / ▼ to set the LCD auto off time as **10 SEC**, **20 SEC**, **30 SEC** or **X** (off). Press ⏻ to confirm your selection or press ≡ to return to the previous page.



Motion Detect Setting

When this function is enabled while the monitor is off, it will turn on again automatically after any motion is detected by the camera.

1. Use ▲ / ▼ to highlight the **MOTION DETECT** menu, then press ⏻ to enter it.

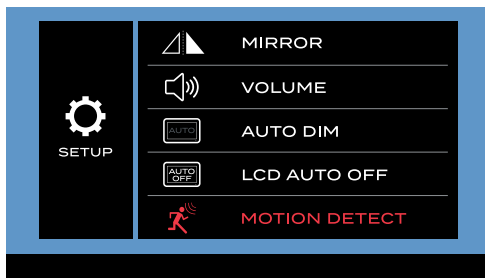

Install and Use Monitor

2. Press ▲ / ▼ to set the camera detection sensitivity as **LOW**, **MEDIUM**, **HIGH** or **X** (off). Press ⏻ to confirm your selection or press ≡ to return to the previous page.



Notes:

- The higher the detection sensitivity the easier the motion will be detected. Set **MOTION DETECT** to **HIGH** if you want the camera to be highly sensitive to objects moving across its detection area.
- In certain situations, the motion of some objects may cause undesired trigger actions. This is not a malfunction.

Picture Setting

1. Use ▲ / ▼ to highlight the **LCD AUTO OFF** menu, then press ⏻ to enter it.

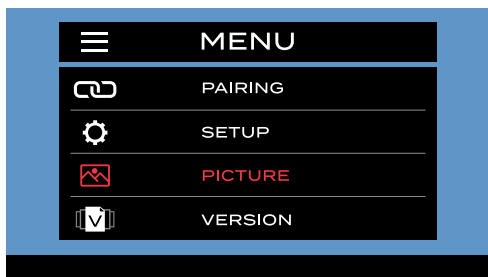

2. Use ▲ / ▼ to highlight the **BRIGHTNESS**, **CONTRAST** or **COLOR** menu, then press ⏻ to enter it.



3. Press ▲ or ▼ to change the **BRIGHTNESS**, **CONTRAST** or **COLOR** setting. Press ⏻ to confirm your selection or press ≡ to return to the previous page.

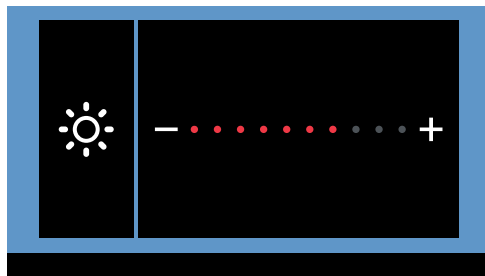

Software Version

Use ▲ / ▼ to highlight the **VERSION** menu, then press ⏻ to enter and view the current software version.

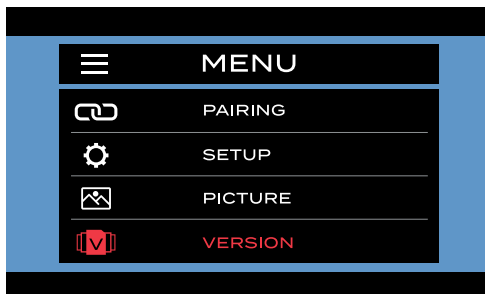

Install and Use Monitor

Install and Use 5"/7" Monitor

When mounted in the cab, the Furrion Vision S 5"/7" monitor typically works as an observation system together with a Furrion rear mounted camera (for rear observation) and two side cameras (for traffic observation).

When mounted in the coach, the Furrion Vision S 5"/7" monitor typically works as a security system together with a Furrion doorway camera.

Product overview

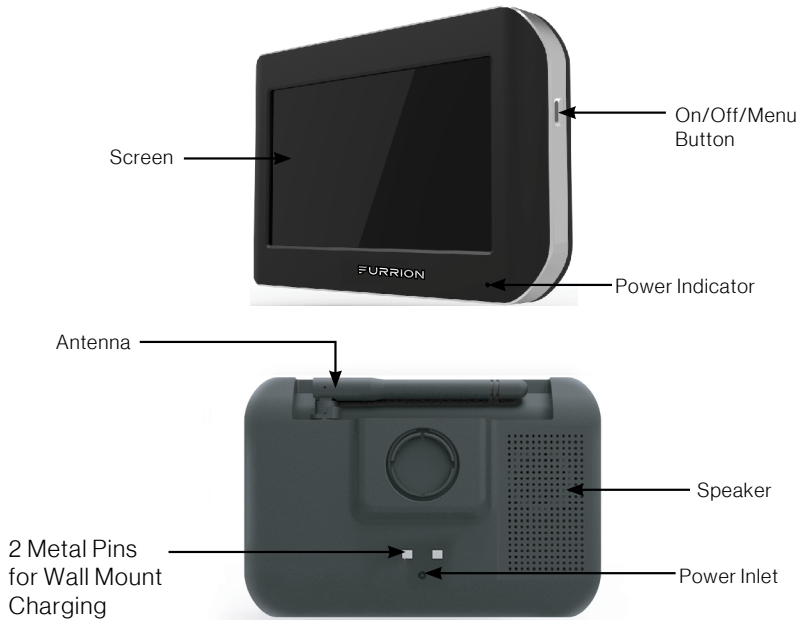

Install and Use Monitor

Prepare

- Prepare tools you may need, including a #2 Phillips head screwdriver, insulation tape, pencil and/or a 5/8" drill bit (needed only when drilling a new hole).

Install the monitor

Mount in cab for observation

IMPORTANT: Choose a monitor location in your vehicle that does not block your view and complies with local laws for safe driving. Do not place in an area where it might interfere with driving.

1. Choose a mounting method.

When using the windshield stand:

Clean the mounting area and remove the protective film from the suction cup. Then place the suction cup onto the appropriate location and push the locking arm downwards to stick securely.

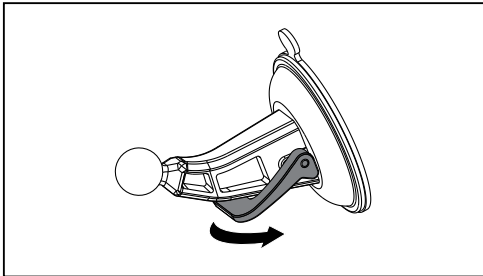

When using the table stand: Place the table stand designed with four non-slip pads on a stable surface, and route the monitor power cable as shown.

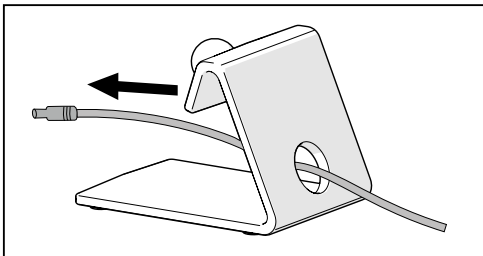

2. Align the ball on the bracket with the opening on the back of the monitor and push firmly to lock into place.

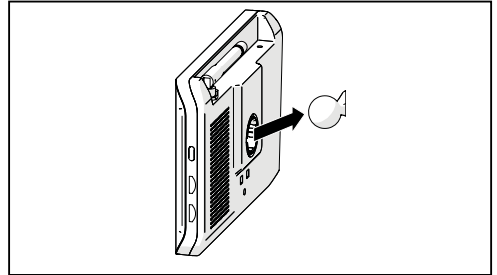

3. Connect the cigarette lighter connector of the monitor power cable to a cigarette lighter socket.

NOTE: There is a 12V 1A inline fuse under the plunger of the cigarette lighter plug.

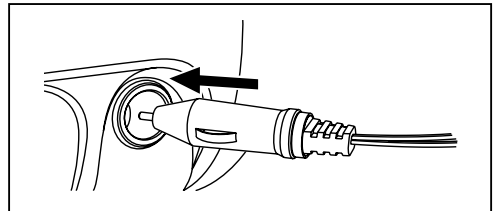

4. Connect the DC connector to the power socket on the monitor.

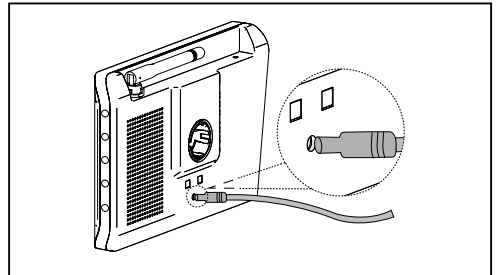

5. Rotate the monitor to adjust the visual angle as needed.

Install and Use Monitor

Pair with a camera

If this monitor comes in a bundle with one or more Furrion Vision S cameras, it is paired with the camera(s) by default. If you cannot find the video from the camera on the monitor screen or you have a standalone camera, follow the procedures below for pairing.

Note: For bundles with a sharkfin camera but no rear camera (such as FOS05TASF / FOS07TASF), the sharkfin camera is paired to the **REAR CAM** channel instead of the **DOOR CAM** channel by default.

1. Ensure you have turned on the monitor and camera(s) to be paired (see the installation and wiring section of each camera for details).
2. Press the **Menu** button on the right of the monitor to enter the setup menu.

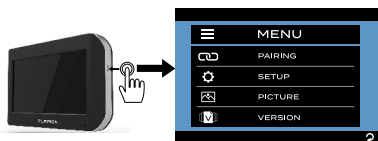

3. Tap **PAIRING** and then select the camera to be paired with the monitor.

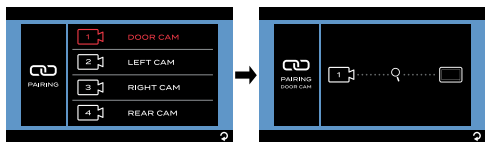

4. Press the **Monitor Pairing** button on the camera (doorway security/rear camera shown) to pair it with the monitor.

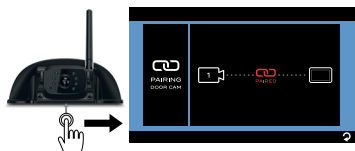

5. Repeat the steps to pair the other available cameras. Erect antennas (if available) on both the monitor and camera(s). Ensure the signal strength is OK.



Good Signal



Poor Signal

6. Tap to choose a view mode and then a camera for view as you like.

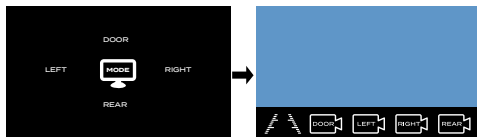

Activate the Monitor

When the monitor is off:

Press the **Menu** button on the right of the monitor to turn it on and enter the menu setting page.

When the monitor is on:

Press and hold the **Menu** button to activate the menu setting page.

NOTES:

- The rear or doorway camera transmits a clear and wide image with audio from the area behind the vehicle or at the vehicle door to the monitor inside. To avoid unnecessary noise when the vehicle is moving, you can mute your vehicle speaker system.
- The side cameras transmit clear images at both sides of your vehicle to the monitor.
- When the monitor is off, it can turn on again automatically and display camera images after receiving a video signal on the 2.4GHz frequency band from a camera.
- The monitor adjusts color, brightness, and contrast automatically for either daytime or nighttime viewing. At night the picture will appear black and white. This is due to the low light level and is normal.



Install and Use Monitor

- The monitor in a wireless system is always watching for a video signal when it is off. Signals from other wireless camera systems may cause interference. For example, security cameras, baby monitors, and even other backup camera systems can also trigger the monitor to briefly light up. This is normal for wireless products.

Touchscreen operation

When in quadrant mode:

IMPORTANT: Quad view mode is not recommended for observation while you are driving.

1. Tap the center of the monitor screen to show the  icon.
2. Tap  to switch between **TRI-View**, **QUAD SPLIT** and **H SPLIT**.

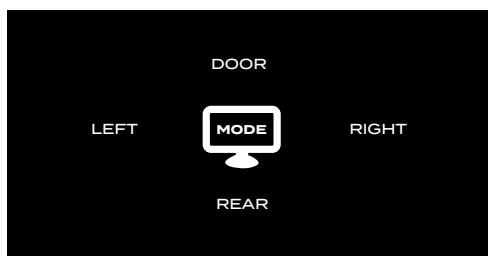
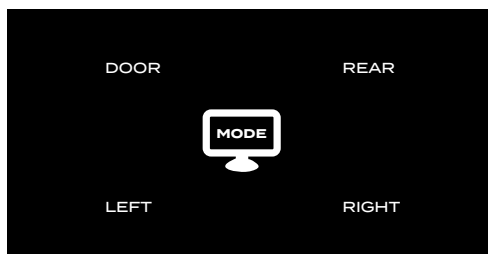
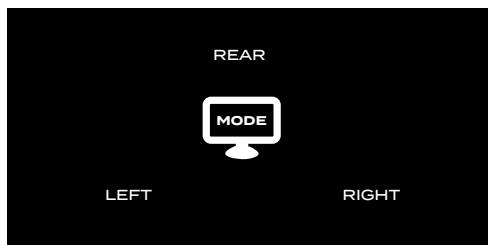





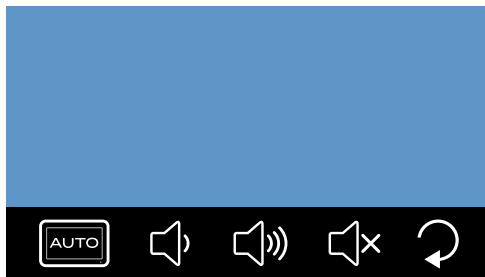

3. Tap **DOOR** (not available in TRI-View mode), **LEFT**, **RIGHT** or **REAR** to select a camera and view the image from it.

When in single channel mode:

Tap once on the monitor screen to bring up the camera selection interface.



Icon	Description
	<p>Tap to turn on/off the on-screen guideline.</p> <ul style="list-style-type: none"> • In multi channel mode with DOOR, LEFT and RIGHT selected, tap  to enter Parking mode with on-screen guideline. • In single channel mode with REAR selected, tap once to enter the parking lines of rear view; tap twice to enter Parking mode with on-screen guideline. <p>The selected mode will remain for 30 seconds before returning to the previous mode.</p>
	Tap to select the door camera.
	Tap to select the left camera.
	Tap to select the right camera.
	Tap to select the rear camera.

Install and Use Monitor

Tap twice on the monitor screen to show the control menu. It will stay 5 seconds, then go back to previous single camera view.

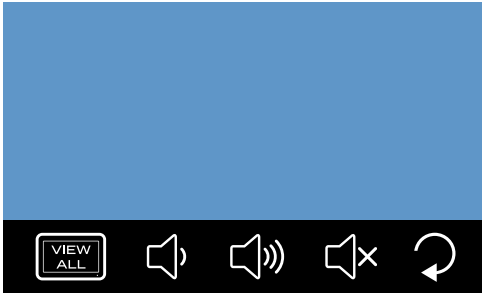

Camera Setting

Tap **SETUP** to highlight it in red and enter the submenu automatically.

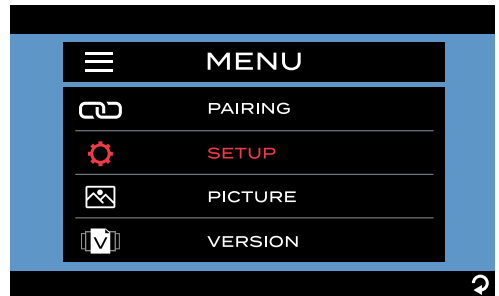

Icon	Description
	Tap to enter quadrant mode. The selected mode will remain for 10 seconds before returning to the previous single channel mode.
	Tap to decrease the volume of the monitor.
	Tap to increase the volume of the monitor.
	Tap to mute the monitor.
	Tap to return to the previous page.

Change Menu Settings

There are four options that allow you to set up the wireless vehicle observation / security system before operation.

Tap one of the four options to enter the setting page or tap ↻ to return to the previous page.

Auto Display Setting

When this function is enabled, the monitor can switch back to single-channel display mode automatically after the monitor stays in 3-channel or 4-channel display mode for 10 seconds.

1. Tap **AUTO DISPLAY** to enter the submenu.

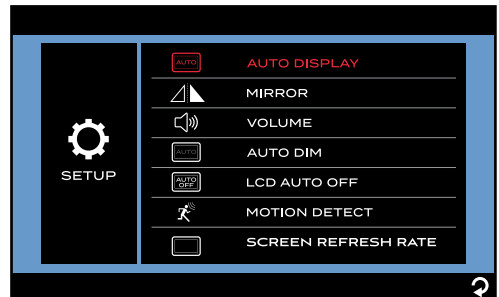

2. Tap the **AUTO DISPLAY** switch to highlight it red and enable this function. Here, you can tap **QUAD-View** to enter

Install and Use Monitor

the sub-menu and select **QUAD SPLIT** or **H SPLIT** camera layout for 4-channel display or tap **TRI-View** to select the camera layout pattern for 3-channel display.

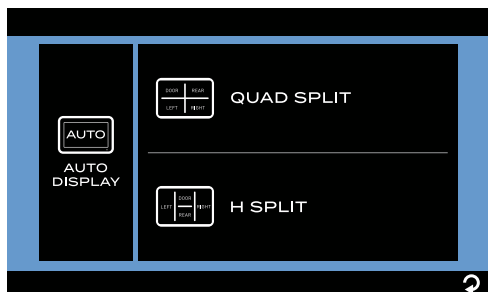
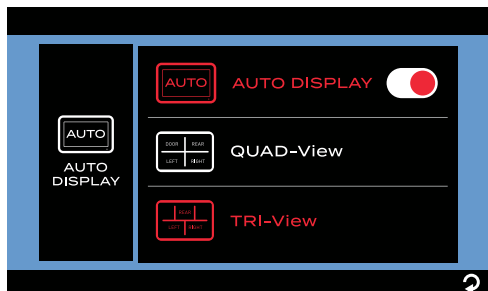

By default, the monitor screen shows the single-channel image of the last paired camera.

To switch to 3-channel or 4-channel display mode:

Tap twice on the monitor screen to bring up the camera selection interface, then tap

 to enter channel display.

- 3-channel display when **TRI-View** is selected:

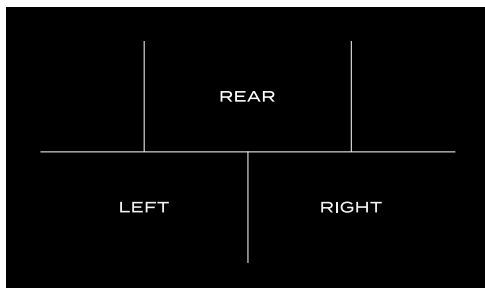

- 4-channel display when **QUAD SPLIT** is selected:

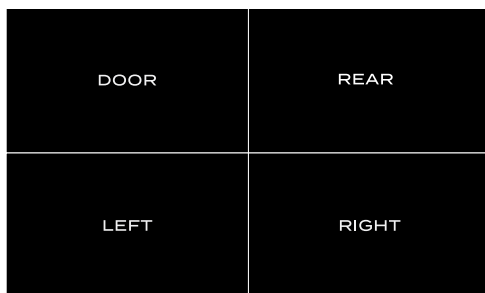

- 4-channel display when **H SPLIT** is selected:

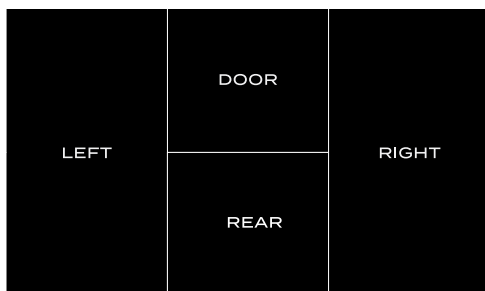

On the channel display interface, you can tap a specific section to enter the respective single-channel display mode, no matter whether the **AUTO DISPLAY** switch is enabled or disabled.

Install and Use Monitor

Mirror Setting

1. Tap **MIRROR** to enter the submenu.
The currently selected setting will be highlighted red.

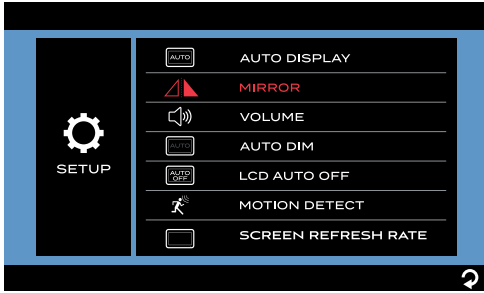

2. Select the camera you are going to set.

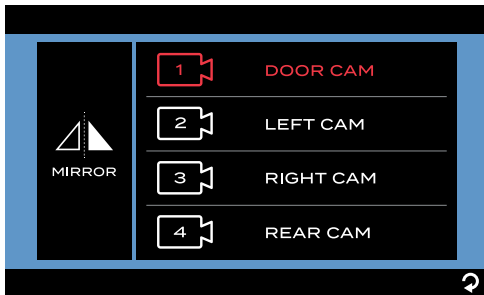

3. Tap to set the camera image rotation angle as **NORMAL** (0°), **ROTATE** (180°), **FLIP** (Horizontal Mirror) or **FLIP & ROTATE** (Vertical Mirror).

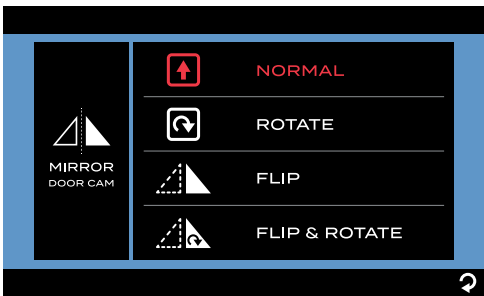

4. Repeat steps 2 and 3 to set the other cameras.

Volume Setting

1. Tap **VOLUME** to enter the submenu.

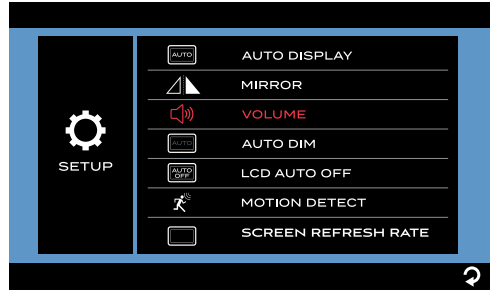

2. Tap **X** or **+** to decrease or increase the volume of the doorway and/or rear cameras.

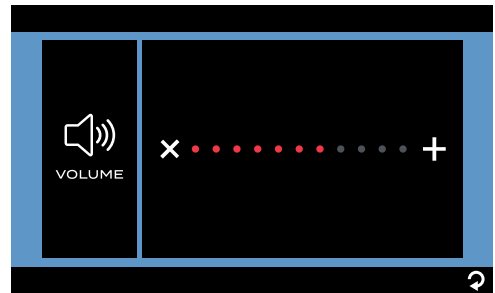

Auto Dim Setting

1. Tap **AUTO DIM** to enter the submenu.

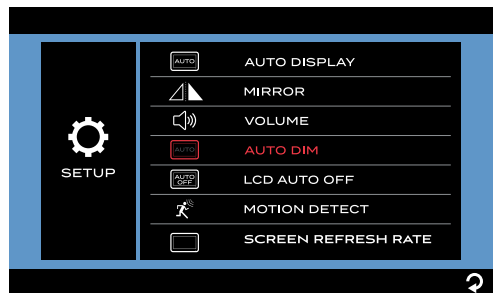

Install and Use Monitor

2. Tap ✓ or ✗ to enable or disable automatic screen brightness adjustment.

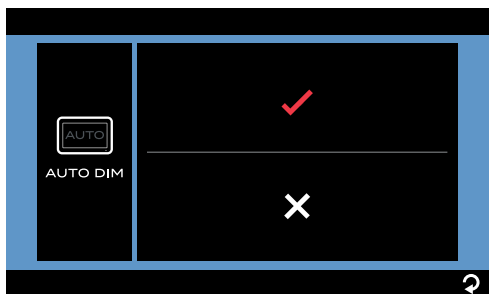

LCD Auto Off Setting

1. Tap **LCD AUTO OFF** to enter the submenu.

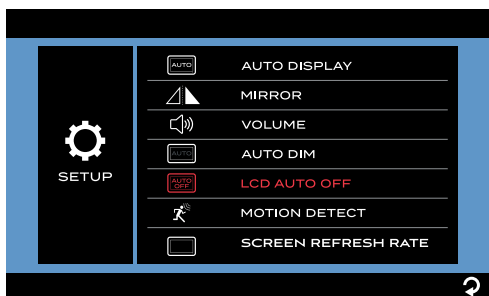

2. Tap to set the LCD auto off time as **10 SEC**, **20 SEC**, **30 SEC** or **X** (off).
When the LCD display is off, you can press the **Menu** button on the right of the monitor to resume display.



Motion Detect Setting

When this function is enabled while the monitor is off, it will turn on again automatically after any motion is detected by a camera.

1. Tap **MOTION DETECT** to enter the submenu.

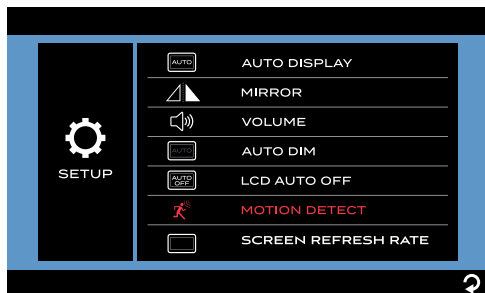

2. Tap to set the camera detection sensitivity as **LOW**, **MEDIUM**, **HIGH** or **X** (off).



Notes:

- The higher the detection sensitivity the easier the motion will be detected. Set **MOTION DETECT** to **HIGH** if you want the camera to be highly sensitive to objects moving across its detection area.

Install and Use Monitor

- In certain situations, the motion of some objects may cause undesired trigger actions. This is not a malfunction.

Screen Refresh Rate Setting

Here you can set a suitable screen refresh rate for the monitor. Screen refresh rate indicates the number of times in a second that the monitor redraws the screen image.

1. Tap **SCREEN REFRESH RATE** to enter the submenu.

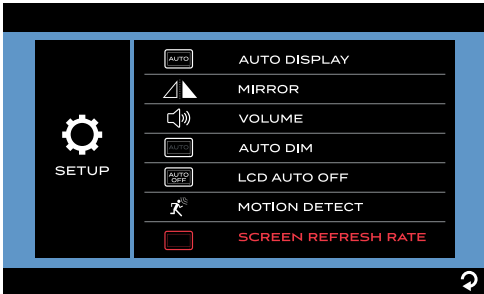

2. Tap to set the screen refresh rate to **60Hz** or **50Hz**.

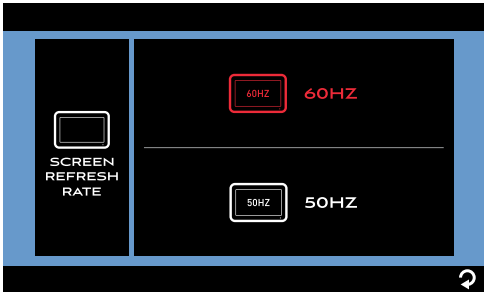

Picture Setting

1. Tap **PICTURE** to highlight it in red and enter the submenu automatically.

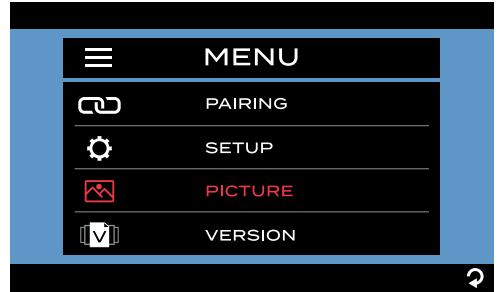

2. Select the camera you are going to set.

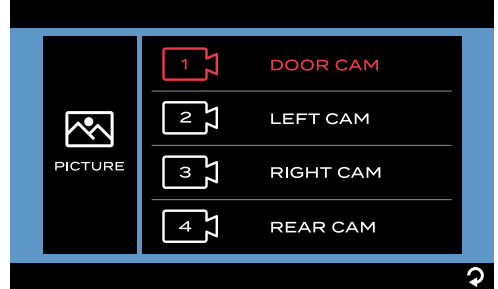

3. Tap **BRIGHTNESS**, **CONTRAST** or **COLOR** to enter the submenu.



Install and Use Monitor

4. Tap **−** or **+** to change the settings.

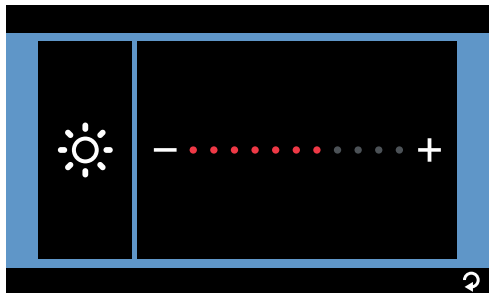

5. Repeat steps 2 to 4 to change the other camera(s) settings.

Software Version

- Tap **VERSION** to show the software version of the monitor and the current paired camera(s).

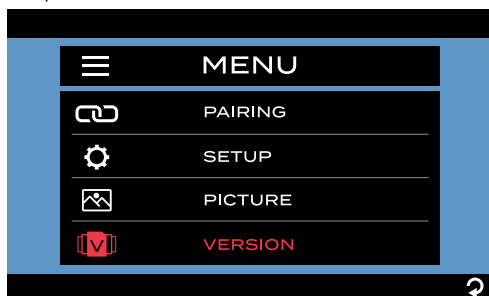

Install Cameras

Install Doorway Security/Rear Camera

Product overview

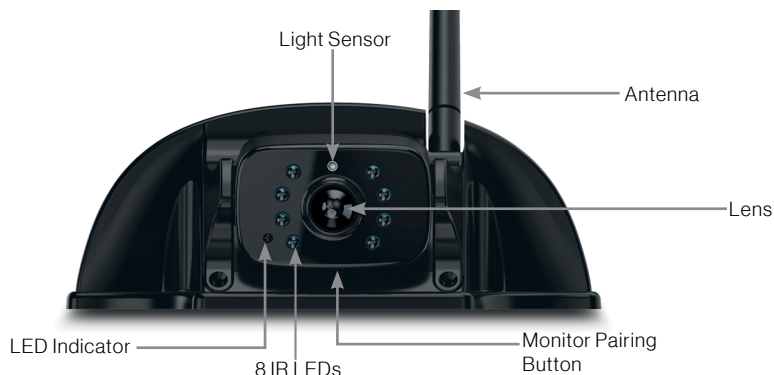

Prepare

- Prepare tools you may need, including a #2 Phillips head screwdriver, sealant, insulation tape, pencil and/or a 5/8" drill bit (needed only when drilling a new hole).

Mount bracket

Note: Skip this section if your RV is pre-installed with a bracket for camera installation.

IMPORTANT: Before any installation and wiring operation, remove the key from the ignition and isolate the 12V / 24V power source.

Always seek professional assistance if you are unsure about the installation and wiring operation.

1. Determine the mounting location on your RV. Ensure that there is no obstacle blocking the camera view. The recommended mounting location is shown below:
 - **For rear camera position:**
At the top center on the rear of your RV and as high as practicable (2" below the red marker light if available).
 - **For doorway camera position:**
Above the top of the door.

Note: The RV shown here is for reference only. You can mount Furrion Vision S products onto various types of RVs such as trailers and Class A/B/C motorhomes.

Install Cameras

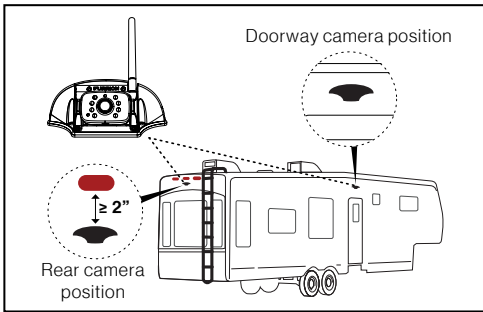

- Use the gasket as a template to mark a basic outline on the chosen location with a pencil. Drill a 5/8" center hole. Then route the female connector of the camera power cable through the hole and leave 2 inches of slack.

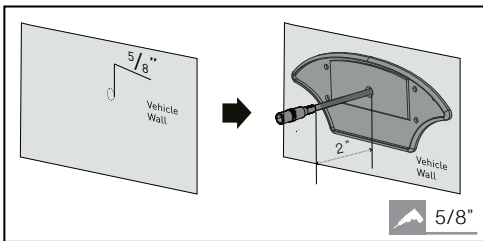

- Connect the bare ends of the camera power cable to the nearest 12V / 24V power supply.
 - For rear camera position:**
You are suggested to share the same power line from the nearest marker light (such as the red marker light at the top center on the rear if available).
 - For doorway camera position:**
You are suggested to share the power line from your RV porch light (or the nearest light source from the RV/trailer battery).

Note: Ensure that the fuse on the connected power line provides additional 1A fusing current for the camera. Ensure proper cable isolation for all bare ends (e.g., by using insulation tape).

- Fix the gasket and bracket with four #6x3/4" flat self-tapping screws. If the mounting surface is uneven, apply sealant between the gasket and RV surface, and around the 5/8" holes at the screw locations for better sealing.

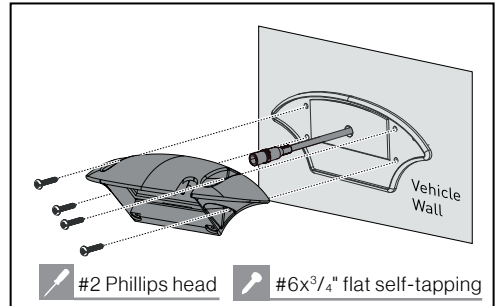

Mount camera

If this camera comes in a bundle with a Furrion Vision S monitor, it is paired with the monitor by default. You can connect it to the female connector on the Y type power cable of the monitor and resume power temporarily to check the pairing status before installation.

If you cannot find the video of the camera on the monitor screen or you have an unbundled camera, see the monitor installation and usage section for the pairing procedures.

- Mount the antenna onto the camera securely and keep the antenna straight.

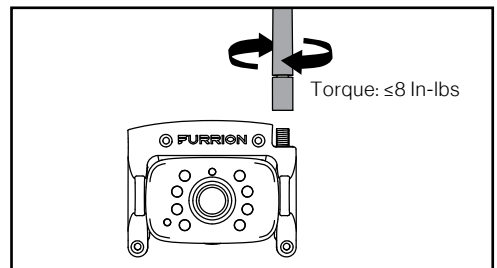

Install Cameras

- If there is a cover on the bracket housing, remove it first. Connect the female connector of the camera power cable to the male connector on the back of the camera, and put the redundant cables inside the bracket housing. Then attach the camera to the bracket with four #4x1/4" self-tapping screws.

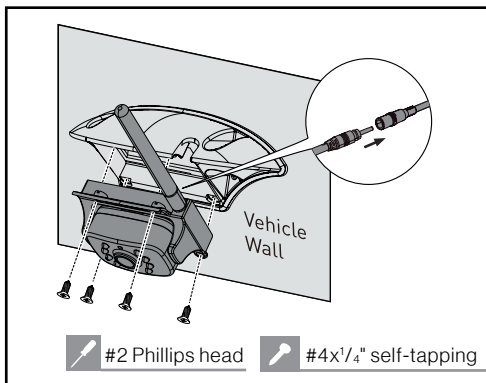

- Adjust the view angle of the camera by rotating it upwards and downwards (0-50°) so that you can see:
(For rear camera position): the bottom edge of your vehicle and the road conditions behind;
(For doorway camera position): the bottom edge of the door.

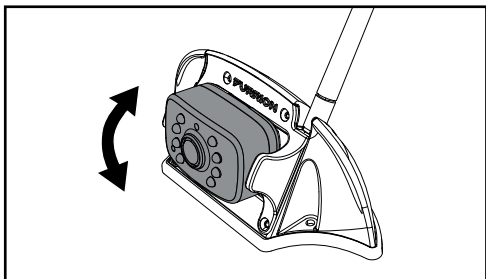

Install Cameras

Install Side Cameras & Rear Camera with Marker Light

Product overview

Side (Left/Right) cameras with marker light

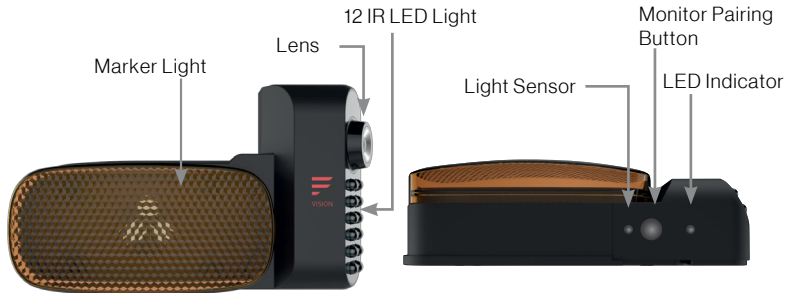

Rear camera

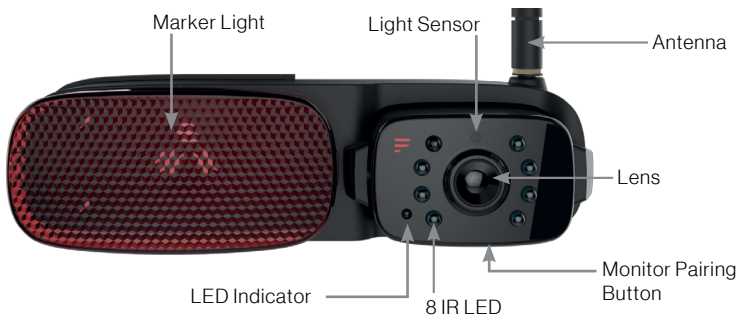

Prepare

- Prepare tools you may need, including # 1 and #2 Phillips head screwdrivers, sealant, insulation tape, pencil and/or a 5/8" drill bit (needed only when drilling a new hole).

Mount bracket

Note: Skip this section if your RV is pre-installed with a bracket for camera installation.

IMPORTANT: Before any installation and wiring operation, remove the key from the ignition and isolate the 12V / 24V power source.

Always seek professional assistance if you are unsure about the installation and wiring operation.

1. Determine the mounting location on your RV. Ensure that there is no obstacle blocking the camera view. To avoid drilling new holes, you are recommended to replace the original marker lights with Furrion products directly as shown below:

Install Cameras

- **For rear camera position:** Location of the original rear marker light at the top center on the rear of your RV. To accommodate the camera, ensure that there is at least 7.5" space between the central points of the two adjacent marker lights.
- **For side camera position:** Location of the original side marker lights (as front as possible).

Note: The RV shown here is for reference only. You can mount Furrion Vision S products onto various types of RVs such as trailers and Class A/B/C motorhomes.

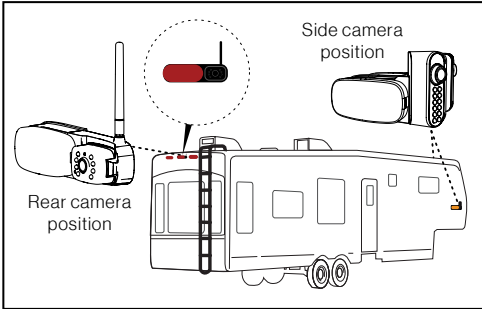

2. Remove the lens cover and detach the camera from the marker light bracket (right side camera shown).

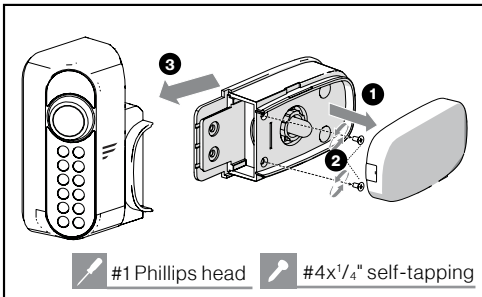

3. Remove the original marker light from the corresponding location.
4. Connect the bare ends of the power cable on the back of the bracket to the nearest 12V / 24V power supply: red_camera/ brown_marker light: +; black_grounding: -

- **For rear camera position:** You are suggested to use the power line for the original rear marker light directly.
- **For left/right side camera position:** You are suggested to use the power line for the original side marker lights directly.

Note: Ensure that the fuse on the connected power line provides additional 1A fusing current for the camera.

Ensure proper cable isolation for all bare ends (e.g., by using insulation tape).

5. Secure the gasket and marker light bracket onto your vehicle using four flat head #6 x 3/4" self-drilling screws. If the mounting surface is uneven, apply sealant between the gasket and RV surface, and around the 5/8" holes at the screw locations for better sealing.

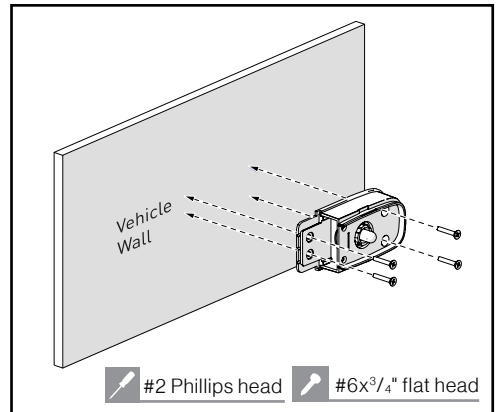

Install Cameras

Mount cameras (right side shown)

1. Reattach the camera to the marker light bracket. Before fixing the camera, check its pairing status with the monitor by resuming power temporarily. If you cannot find the video from the camera on the monitor screen or you have an unbundled camera, see the monitor installation and usage section for pairing procedures.

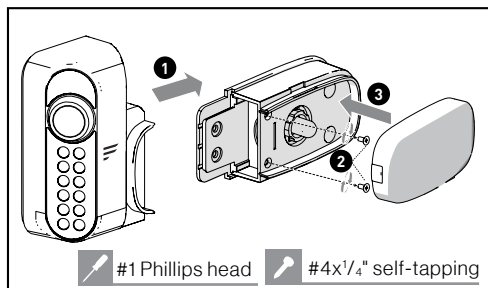

For the rear camera, mount the antenna onto the camera securely and keep the antenna straight.

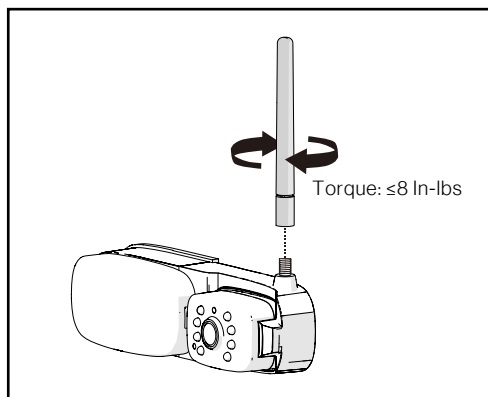

2. **For the left/right side camera,** ensure that the lens on the camera face backwards after installation, with the **MONITOR PAIRING** button at the bottom.

For the rear camera, adjust the view angle of the camera by rotating it upwards and downwards (0-50°) so that you can see the bottom edge of your vehicle and the road conditions behind.

Troubleshooting

Problem	Solution
Monitor won't turn on (no blue LED)	Check the power cable is connected.
	Check that the power supply has 12-24V DC output.
	Check all fuses and breakers (including fuses in the cigarette power adapter and fuse box).
	Power off and on again to reset.
Wireless camera(s) and monitor won't pair	Furrion monitor / rearview mirror can only pair with Furrion cameras. Pairing with products from other manufacturers is not supported.
	Check if the camera is receiving power. <ul style="list-style-type: none"> - Ensure that the fuse on the connected power line provides additional 1A fusing current for the camera. - Ensure proper cable isolation for all bare ends to avoid short-circuit.
	Make sure to hold the camera pairing button for 2 seconds.
Intermittent / weak signal icon appears	Check if the camera antenna is fitted and secured correctly - it should be vertical.
	Large dense objects could be obscuring the signal. If possible, move the objects.
	Interference from electrical appliances may be affecting the wireless signal. Turn off the appliances when using the system.
	Interference from overhead power lines may be affecting the signal.
	Try unpairing and pairing again.
Blurry images on the monitor	Remove the protective film from the camera lens upon completion of installation.
	The camera lens may be dirty. Wipe them with a piece of soft and clean cloth.
	Some adverse weather conditions such as heavy fog, rain, floating dust or mud splashes may either partially or entirely block the camera view. Clean the camera lens immediately after driving to a safe place.
Images too dark / bright on the monitor	Adjust the brightness and contrast settings.
	The image may be too bright when the camera lens are facing towards a direct light source. This is not a malfunction.

Troubleshooting

Problem	Solution
Night vision is poor or does not function	The light sensor on the camera may be dirty or obstructed. Clean the light sensor or remove obstacles.
	If the ambient light is too strong, the night vision function may not engage. This is not a malfunction.
	Ensure that the camera is installed at least 2 inches away from marker lights.
Monitors Blue LED off with no picture	The camera has no power connected.
	Ensure the tow vehicle is running.
	Ensure the 7 way connector is connected.

SYSTÈME DE CAMÉRA VISION S

MODÈLE: FOS07TASR / FOS07TASF / FOS07TAED / FOS07TAPT / FOS05TASR / FOS05TASF/FOS05TAED / FOS05TAPT / FOS43TASR / FOS43TASF / FCN-48TASK / FCN48TASF/FCE48TASL / FCE48TASH / FOS43TDDC / FOS05TAEN / FSO07TAEN / FOS05TAEM/FOS07TAEM / FOS05TASM / FOS07TASM / FOS-43TASM / FOS07TAPM

MANUEL DE L'UTILISATEUR



L'image du produit n'est qu'une référence.

Bienvenue

Merci d'avoir acheté ce système de caméra Vision S de Furrion®. Avant d'utiliser votre nouveau produit, veuillez lire ces instructions attentivement. Vous serez ainsi assuré d'utiliser ce produit de manière sécuritaire tout en réduisant les risques de blessures. Ce manuel d'instructions contient des renseignements portant sur l'installation, l'entretien du produit et son utilisation sécuritaire.

Veuillez conserver ces instructions en lieu sûr pour pouvoir les consulter ultérieurement. N'oubliez pas de remettre ce manuel à tout nouveau propriétaire de ce produit.

Le fabricant n'accepte aucune responsabilité quant aux dommages causés à la suite du non-respect de ces instructions.

Pour toute question sur nos produits, veuillez communiquer avec nous à l'adresse:

support@furrion.com

Contenu

Bienvenue	36
Contenu	37
Consignes de sécurité importantes	38
Mantenimiento	40
Entretien et nettoyage.....	40
Présentation du produit	41
Installer et utiliser le moniteur	46
Installer et utiliser le moniteur 4,3 po	46
Installer et utiliser le moniteur 5 po/7 po	53
Installer des caméras	63
Installer une caméra de sécurité/arrière de porte.....	63
Installer des caméras latérales et une caméra arrière avec des feux de balisage.....	66
Dépannage	69

Consignes de sécurité importantes

Instructions de sécurité génériques

LISEZ ATTENTIVEMENT CES INSTRUCTIONS AVANT D'INSTALLER OU D'UTILISER LE SYSTÈME

Lorsqu'il est utilisé comme système d'observation, ce produit est destiné à contribuer à une conduite sûre et à permettre au conducteur d'avoir une vision plus large.

Ne reculez pas votre véhicule en regardant l'écran du moniteur. Regardez toujours dans la direction où circule le véhicule.

Utilisez le moniteur pour vous assurer qu'il n'y a pas d'enfants ou d'obstructions. L'image sur le moniteur n'est pas conçue pour indiquer la distance et peut être trompeuse. La distance réelle est inférieure à celle qui apparaît à l'écran. La portée de l'image est limitée. Soyez conscient des angles morts.

En tant que conducteur, vous êtes le seul responsable du bon fonctionnement de votre véhicule et de la sécurité de vos passagers, conformément aux règles de circulation locales. N'utilisez aucune des caractéristiques de ce système dans la mesure où elles pourraient vous distraire d'une conduite sécuritaire.

Votre priorité sur la route doit toujours être le fonctionnement sécuritaire de votre véhicule. Furrion ne peut accepter aucune responsabilité pour les accidents résultant du non-respect de ces précautions ou consignes de sécurité.

1. Ce produit fonctionne à une tension élevée. Toute modification non autorisée ou tout dommage du produit peut entraîner une décharge électrique. Manipulez tous les composants avec soin. Inspectez régulièrement le produit pour déceler tout signe de dommages aux composants et au câblage.
2. Il vous incombe de veiller à ce que l'installation de ce produit n'annule pas ou

n'affecte pas la garantie du fabricant du véhicule. Furrion n'est pas responsable, en totalité ou en partie, d'une mauvaise installation causant des pertes ou des dommages à votre propriété ou annulant la garantie du fabricant du véhicule, en tout ou en partie.

3. Ne pas appliquer de force excessive sur tout composant de cette trousse. Une force excessive utilisée avant, pendant ou après l'installation qui entraîne des dommages ou défauts annulera toutes les garanties.
4. Veuillez suivre les procédures de ce manuel d'instructions. Une mauvaise installation ou une modification de ce produit annulera toutes les garanties.

De nombreuses juridictions possèdent des lois et des règlements relatifs à l'utilisation des caméras et certaines ne permettent pas d'obstruer l'information contenue sur une plaque d'immatriculation. Avant d'utiliser ce produit, il incombe à l'acheteur de connaître les lois et règlements applicables portant sur les plaques d'immatriculation, ou sur l'interdiction et la limitation de l'utilisation de caméras et de s'y conformer.

Sécurité électrique

- Assurez-vous que toutes les sources d'alimentation sont isolées avant l'installation.
- Isolez les fils non branchés avec du ruban vinyle ou l'équivalent.
- Utilisez des outils isolés lorsque vous travaillez avec une alimentation électrique.
- Pour les pays de l'UE :
 - Le produit Vision S doit être alimenté par une alimentation externe de 5V et les caméras sont alimentées par une alimentation externe de 12V ou 24V, avec un fusible ou un disjoncteur de taille appropriée (5A pour 12V ou 3A pour 24V) monté entre le produit et l'alimentation.

Consignes de sécurité importantes

- L'alimentation externe utilisée avec ce produit doit être conforme aux exigences de la norme LPS (Limited Power Source) ou doit être une source d'alimentation de classe 2 (PS2) avec moins de 100 W.

Mise en garde

- Le système de caméra Furrion® Vision S comporte aucune pièce réparable. Ne pas démonter ou tenter de réparations.
- Installez des fusibles/disjoncteurs externes au besoin.

Installation

- L'installation et le câblage de ce produit nécessitent des compétences spécialisées. Pour assurer une installation correcte et sûre, veuillez contacter un technicien spécialisé.
- N'utilisez que des pièces fournies ou recommandées.
- Utilisez des connecteurs étanches pour le câble d'alimentation de la caméra à la source d'alimentation.
- Branchez la caméra à un circuit 12-24 V CC au moyen de câbles de calibre 18 AWG ou plus gros.
- Assurez-vous que la polarité de l'alimentation CC de la caméra est correcte.
- Pour réduire le risque d'incendie, branchez la caméra uniquement à un circuit de dérivation muni d'un dispositif de protection contre les surintensités.
- N'acheminez pas le câblage dans des zones susceptibles de devenir chaudes.
- Prenez les précautions nécessaires lorsque vous travaillez en hauteur.

Utilisation

- Les appareils électriques et les lignes électriques aériennes peuvent nuire au signal sans fil.
- Ne placez pas le moniteur dans un endroit où il pourrait gêner le champ de vision

pendant la conduite.

- Une attention particulière devrait être accordée aux sacs gonflables lors de l'installation du moniteur. Ne placez pas le moniteur à un endroit où il pourrait gêner le sac gonflable ou devenir dangereux si celui-ci est déployé.

Entretien

- Ne lavez pas le véhicule dans un lave-auto automatique ou avec de l'eau à haute pression. Cela pourrait endommager la caméra.
- Nettoyez l'écran ACL avec un chiffon en microfibres. N'utilisez pas de matériaux grossiers ou abrasifs.
- N'utilisez pas de produits à base d'alcool ou d'ammoniaque pour nettoyer l'écran ACL. Utilisez uniquement des produits de nettoyage d'écran spécialisés.
- Utilisez un chiffon humide pour nettoyer l'objectif de la caméra. Un chiffon sec peut rayer l'objectif de la caméra.

Mantenimiento

Entretien et nettoyage

Bien que votre moniteur nécessite peu de soins, vous devrez tout de même entretenir son état et ses performances en suivant les instructions ci-dessous.

- Gardez votre système à l'abri de l'humidité excessive, de la chaleur ou du froid extrême.
- Gardez les liquides éloignés de l'écran.
- Nettoyez occasionnellement la surface du moniteur avec un chiffon doux imbibé d'eau ou de nettoyant pour vitres.























































Ne le nettoyez pas avec des agents chimiques puissants, des nettoyants abrasifs ou de l'eau à haute pression. Ne renversez jamais un liquide quelconque sur le produit. Ne laissez aucun résidu ou liquide pénétrer dans l'appareil, car cela pourrait entraîner un risque d'électrocution. Toujours débrancher l'unité du secteur avant le nettoyage.

Mise en garde: N'utilisez jamais de solvants tels que du benzène, des diluants ou des nettoyants disponibles dans le commerce pour nettoyer le système.

Présentation du produit

































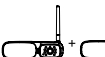





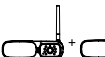













Furrion vous offre de nombreuses options pour mettre en place un système d'observation/sécurité pour votre véhicule. Vous pouvez monter les produits Furrion Vision S sur différents types de VR telle que les remorques et les autos-caravanes de classe A/B/C.

La gamme complète de moniteurs et de caméras sans fil Vision S disponibles pour votre sélection est répertoriée ci-dessous. Ils sont vendus soit séparément, soit en tant que partie d'un système. Vérifiez tous les articles contenus dans votre colis en vous référant à la section « Contenu du colis » de la boîte d'emballage pour vous assurer que vous avez bien tous les articles. Vous pouvez cliquer sur une icône ci-dessous pour passer à la section correspondante et obtenir une description détaillée.

Part Number	Description	Product
FOS07TASR	Système de caméra unique Vision S 7 po avec feux de position	 +  +  + 
FOS07TASF	Système de caméra unique Vision S 7 po	 +  +  +  + 
FOS07TAED	Système de caméra Vision S 7 po à 3 caméras avec feux de position	 +  +  +  +  + 
FOS07TAPT	Système de caméra Vision S 7 po à 4 caméras avec feux de position	 +  +  +  +  +  + 
FOS05TASR	Système de caméra unique Vision S 5 po avec feux de position	 +  +  + 
FOS05TASF	Système de caméra unique Vision S 5 po	 +  +  +  + 
FOS05TAED	Système de caméra Vision S 5 po à 3 caméras avec feux de position	 +  +  +  +  + 
FOS05TAPT	Système de caméra Vision S 5 po à 4 caméras avec feux de position	 +  +  +  +  +  + 
FOS43TASR	Système de caméra unique Vision S 4,3 po avec feux de position	 +  +  + 
FOS43TASF	Système de caméra unique Vision S 4,3 po	 +  +  +  + 
FCN48TASK	Caméra arrière Vision S	

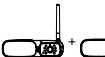
Présentation du produit

Francés

FCN48TASF	Caméra de sécurité arrière ou caméra de la porte Vision S	 + 
FCE48TASL	Caméras latérales Vision S avec feux de position pour écran de 5 ou 7 po	
FCE48TASH	Caméras latérales Vision S avec feux de position à DEL pour écran de 5 ou 7 po	
FOS43TDDC	Écran Vision S de 4,3 po	 +  + 
FOS05TAEN	Système de caméra Vision S 5 po à 3 caméras DEL latérales avec feux de position	 +  +  +  +  + 
FSO07TAEN	Système de caméra Vision S 7 po à 3 caméras DEL latérales avec feux de position	 +  +  +  +  + 
FOS05TAEM	Système de caméra Vision S 5 po à 3 caméras DEL latérales et arrière avec feux de position	 +  +  +  +  + 
FOS07TAEM	Système de caméra Vision S 5 po à 3 caméras DEL latérales et arrière avec feux de position	 +  +  +  +  + 
FOS05TASM	Système de caméra unique Vision S 5 po avec feux de position DEL	 +  +  +  + 
FOS07TASM	Système de caméra unique Vision S 7 po avec feux de position DEL	 +  +  +  + 
FOS43TASM	Système de caméra unique Vision S 4,3 po avec feux de position DEL	 +  +  + 
FOS07TAPM	Système de caméra Vision S 7 po à 4 caméras DEL avec feux de position	 +  +  +  +  +  + 

Présentation du produit

Remarque : Les spécifications des produits peuvent être modifiées sans préavis.

Spécifications des moniteurs de la famille Vision S

	4.3" Monitor	5" Monitor	7" Monitor
Tension de fonctionnement	8 – 30Vdc		
WIRELESS FREQUENCY	2.4G		
Sensibilité Rx	-88dBm+/-3dBm		
Rapport d'aspect	16:9		
Résolution	480x272	800x480	800x480
Vue maximale sur l'écran	1	4	4
Angle de vue	L/R65,U50,D60		L/R80,U60,D70
Luminosité	Min. 200cd/m ²	Min. 300cd/m ²	Min. 180cd/m ²
Contrat	350:1	600:1	800:1
Consommation d'énergie (@12 V)	<500mA @12V (Rétro-éclairage activé)		
	<300mA @12V (Rétro-éclairage désactivé)		
	<30mA @ 12V (Affichage désactivé)		
Température de fonctionnement	-20 °C a +60 °C		

Présentation du produit

Spécifications des caméras de la famille Vision S

	L/R caméras latérales	Caméra Arrière	Caméra De La Porte
Retardement du temps	8 – 30Vdc		
WIRELESS FREQUENCY	2.4G		
PORTÉE SANS FIL	>150m (Zone Ouverte)		
Retardement du temps	<250ms		
Puissance Tx	18dBm+/-1.5dBm		
VITESSE DE TRANSMISSION	6Mbps (Simple)		
FORMAT DE DÉCOMPRESSION	H.264		
CAMÉRA (PIXELS)	720x480		
TAILLE CMOS	1/3"		
FILTRE INFRAROUGE	850nm automatic		
LENTILLE OPTIQUE	F2.5	F2.0	
ANGLE DE VUE	65°	120°	
DISTANCE DE L'IMAGE	<12m	<5m	
Consommation d'énergie (@12 V)	<350mA (IR DÉSACTIVÉ)		
	<500mA (IR ACTIVÉ)		
Température de fonctionnement	-20 °C a +60 °C		
Algorithme de détection de mouvement	par logiciel de caméra vidéo		

Présentation du produit

Spécifications du support des caméras de la famille Vision S

	Marqueur DEL	Support de feux de position	Support d'aileron de requin
Nombre de pôles	4	3	2
Couleur du câblage	Rouge - Tension d'entrée Noir - Terre Jaune - Déclenchement du clignotant (gauche/droite) Marron - Lumière de marquage Tension d'entrée	Rouge - Tension d'entrée Noir - Terre Marron - Tension d'entrée de la lumière de marquage	Rouge - Tension d'entrée Noir - Terre
Position d'installation	ROUGE pour l'arrière Ambre pour le côté (gauche/droite)"	ROUGE pour l'arrière Ambre pour le côté (gauche/droite)	Passage de porte, arrière

Installer et utiliser le moniteur

Installer et utiliser le moniteur 4,3 po



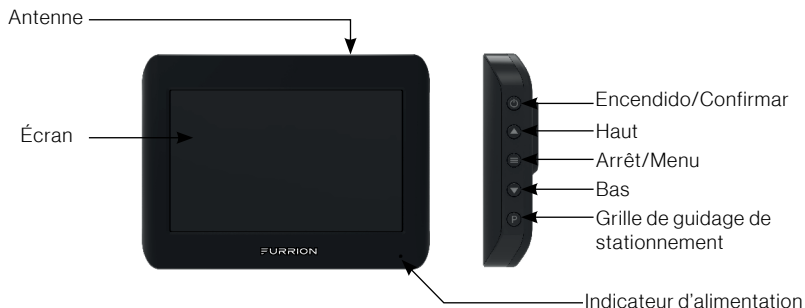

Le moniteur Furrion Vision S 4,3 po est généralement monté en cabine et utilisé comme système d'observation arrière avec une caméra arrière Furrion.

Product overview



Bouton

Fonction

Bouton	Fonction
	<ul style="list-style-type: none">• Appuyez brièvement pour mettre en marche.• Maintenez cette touche pendant 3 secondes pour éteindre l'appareil.• Appuyez brièvement pour confirmer votre sélection dans chaque menu.
	<ul style="list-style-type: none">• Naviguez vers le haut/bas dans chaque menu.
	<ul style="list-style-type: none">• "Appuyez brièvement pour passer de l'affichage de la caméra aux écrans de menu. Dans un sous-menu, appuyez brièvement sur pour revenir au menu précédent."
	<ul style="list-style-type: none">• Appuyez brièvement pour afficher ou masquer les lignes de stationnement.

Installer et utiliser le moniteur

Installer le moniteur

IMPORTANT: Choisissez un emplacement dans votre véhicule qui ne bloque pas votre vue et qui respecte les lois locales en matière de conduite sécuritaire. Ne placez pas le moniteur à un endroit où il pourrait nuire à la conduite.

1. Nettoyez la zone de montage et retirez le film de protection de la ventouse du support de pare-brise. Placez ensuite la ventouse sur l'emplacement approprié et poussez le bras de verrouillage vers le bas pour la coller solidement.

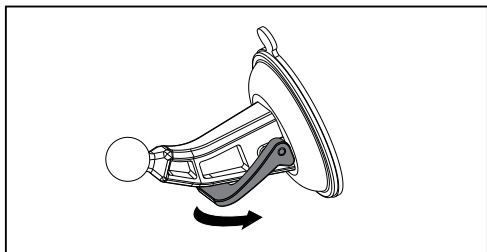

2. Alignez la bille du support avec l'ouverture du moniteur et poussez fermement pour verrouiller en place.

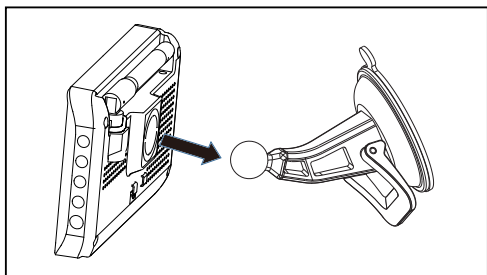

3. Connectez le connecteur de l'allume-cigare du câble d'alimentation du moniteur à une prise d'allume-cigare.

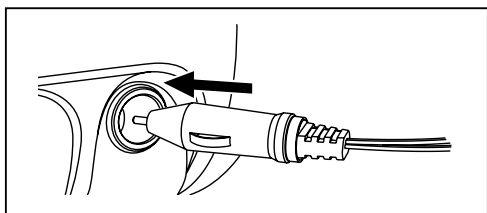

4. Connectez le connecteur CC à la prise d'alimentation du moniteur.

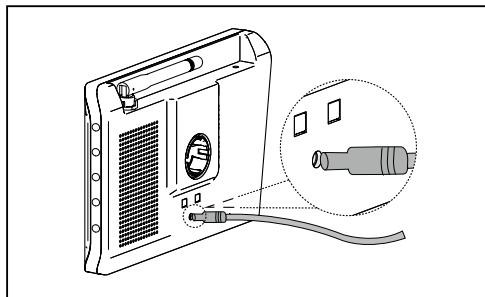

5. Tournez le moniteur pour régler l'angle de visionnement si nécessaire.

Pour retirer la ventouse :

1. Soulevez le bras de verrouillage.

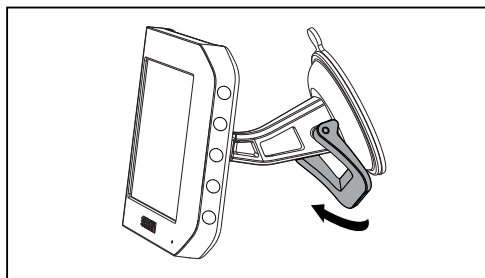

2. Tirez sur la languette de la ventouse pour l'éloigner du pare-brise afin de laisser entrer l'air, puis vous pouvez retirer la ventouse facilement.

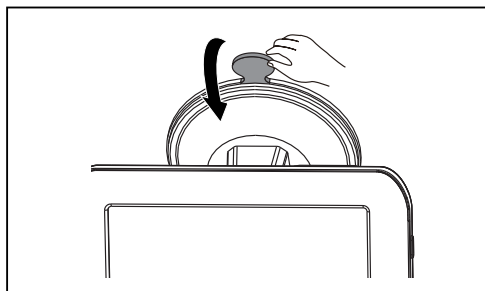

Installer et utiliser le moniteur

- Détachez le moniteur du support en forme de guirlande.

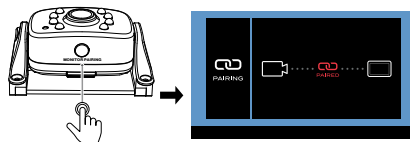
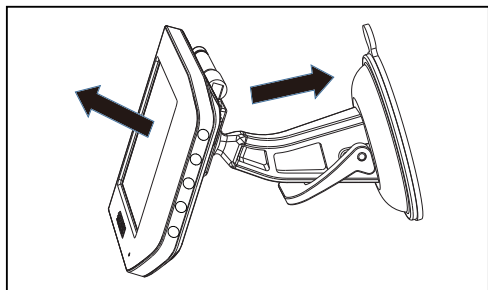

- Montez l'antenne (si elle est disponible) sur la caméra et assurez-vous que la force du signal est correcte.



Good Signal



Poor Signal

Couplage avec une caméra arrière

Si ce moniteur est livré avec une caméra arrière Furrion Vision S, il est couplé par défaut avec la caméra. Si vous ne trouvez pas la vidéo de la caméra sur l'écran du moniteur ou si vous avez une caméra autonome, suivez les procédures ci-dessous pour le jumelage.

- Assurez-vous d'avoir mis sous tension le moniteur et la caméra à jumeler (voir la section installation et câblage de la caméra pour plus de détails).
- Appuyez sur le bouton **MENU** à droite du moniteur pour accéder au menu de configuration.

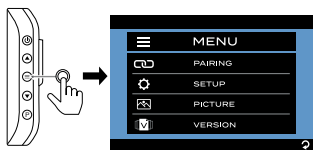

- Appuyez sur **PAIRING** pour accéder au mode de couplage.

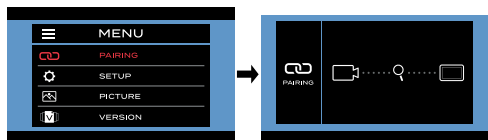

- Appuyez sur le bouton d'appairage du moniteur sur la caméra (caméra arrière illustrée) pour l'appairer avec le moniteur.

Activer le moniteur

Lorsque le moniteur est éteint :

Appuyez sur le bouton  situé à droite du moniteur pour l'allumer.

Lorsque le moniteur est allumé :

Appuyez sur ou maintenez le bouton  pour activer le moniteur.

REMARQUE :

- La caméra transmet une image claire et large avec du son de la zone située derrière le véhicule au moniteur situé à l'intérieur. Pour éviter tout bruit inutile lorsque le véhicule est en mouvement, vous pouvez mettre en sourdine le système de haut-parleurs de votre véhicule.
- Lorsque le moniteur est éteint, il peut se rallumer automatiquement et afficher les images de la caméra après avoir reçu un signal vidéo sur la bande de fréquence 2,4 GHz en provenance d'une caméra.
- Le moniteur ajuste automatiquement la couleur, la luminosité et le contraste pour un affichage de jour ou de nuit. La nuit, l'image apparaîtra en noir et blanc. Ceci est dû au faible niveau de lumière et est normal.
- Le moniteur d'un système sans fil est toujours à la recherche d'un signal vidéo lorsqu'il est éteint. Les signaux

Installer et utiliser le moniteur

d'autres systèmes de caméras sans fil peuvent provoquer des interférences. Par exemple, les caméras de sécurité, les moniteurs de bébés et même d'autres systèmes de caméras de recul peuvent également déclencher un bref allumage du moniteur. C'est normal pour les produits sans fil.

Modifier les paramètres du menu

Quatre options du menu vous permettent de configurer le système sans fil d'observation arrière avant son utilisation.



Réglage de la caméra

Utilisez ▲ / ▼ pour mettre en évidence le menu SETUP, puis appuyez sur ⏻ pour accéder à la page suivante ou appuyez sur ≡ pour revenir à la page précédente.

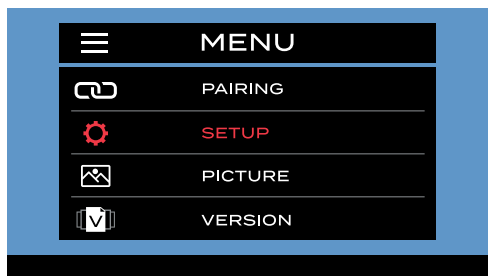

RÉGLAGE DU RÉTROVISEUR

1. Utilisez les boutons ▲ ou ▼ pour sélectionner le menu **VOLUME**, puis appuyez sur ⏻ pour y accéder.

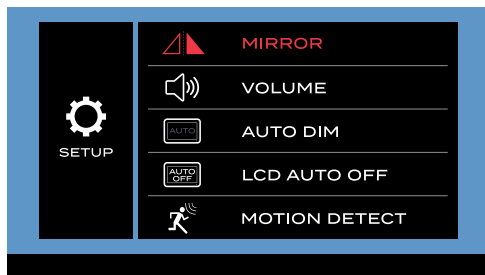

2. Appuyez sur les boutons ▲ ou ▼ pour régler l'image de la caméra sur **NORMAL** (0°), **ROTATE** (Pivoter) (180°), **FLIP** (Rétroviseur horizontal) ou **FLIP & ROTATE** (Rétroviseur perpendiculaire). Appuyez sur ⏻ pour confirmer votre sélection ou appuyez sur ≡ pour revenir à la page précédente.

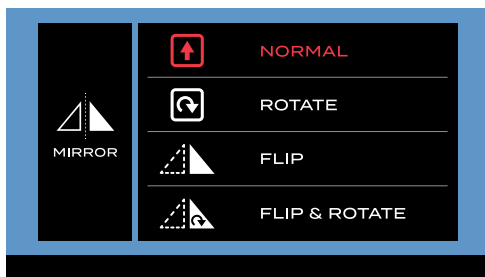

RÉGLAGE DU VOLUME

1. Utilisez les boutons ▲ ou ▼ pour sélectionner le menu **VOLUME**, puis appuyez sur ⏻ pour y accéder.

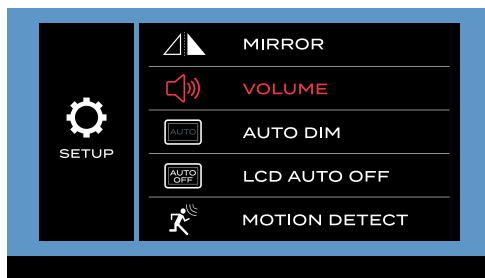

Installer et utiliser le moniteur

2. Appuyez sur ▲ pour augmenter le volume ou appuyez sur ▼ pour diminuer le volume.

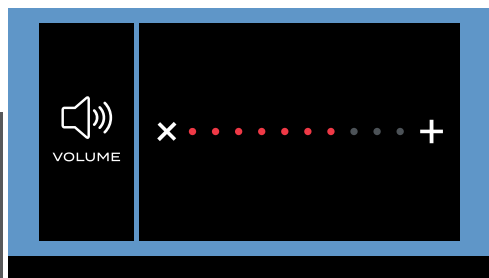

RÉGLAGE D'ATTÉNUATION AUTOMATIQUE

1. Utilisez les boutons ▲ ou ▼ pour sélectionner le menu **AUTO DIM** (ATTÉNUATION AUTOMATIQUE), puis appuyez sur ⏻ pour y accéder.

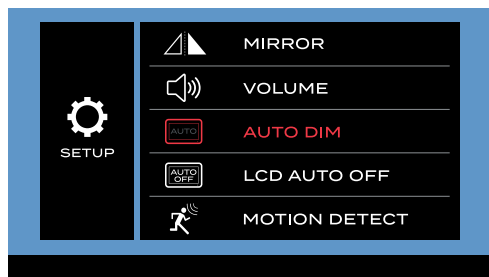

2. Utilisez les boutons ▲ ou ▼ pour sélectionner ✓ ou ✗. Appuyez sur ⏻ pour confirmer votre sélection ou appuyez sur ≡ pour revenir à la page précédente. Appuyez sur ✓ ou ✗ pour activer ou désactiver la fonction de détection de la lumière.



RÉGLAGE DE LA FERMETURE AUTOMATIQUE DE L'ÉCRAN ACL

1. Utilisez les boutons ▲ ou ▼ pour sélectionner le menu **LCD AUTO OFF** (FERMETURE AUTOMATIQUE DE L'ÉCRAN ACL), puis appuyez sur ⏻ pour y accéder.

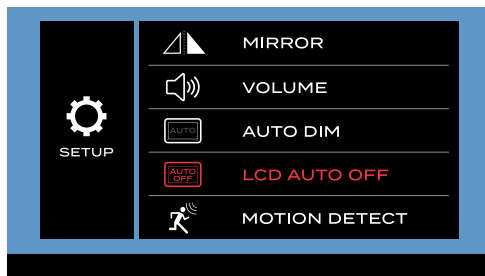

2. Appuyez sur les boutons ▲ ou ▼ pour régler le temps d'arrêt automatique de l'écran ACL : **10 SEC**, **20 SEC**, **30 SEC** ou ✗ (désactivé). Appuyez sur ⏻ pour confirmer votre sélection ou appuyez sur ≡ pour revenir à la page précédente.

Installer et utiliser le moniteur



RÉGLAGE DE DÉTECTION DE MOUVEMENT

Lorsque cette fonction est activée alors que le moniteur est éteint, il se rallume automatiquement dès qu'un mouvement est détecté par la caméra.

1. Utilisez les boutons ▲ ou ▼ pour sélectionner le menu **MOTION DETECT** (DÉTECTION DE MOUVEMENT), puis appuyez sur ⏻ pour y accéder.



1. Appuyez sur ▲ / ▼ pour régler la sensibilité de détection de la caméra comme **LOW, MEDIUM, HIGH** ((BAJO, MEDIO, ALTO) or ✕ (arrêt). Appuyez sur ⏻ pour confirmer votre sélection ou appuyez sur ≡ pour revenir à la page précédente.



Remarques:

- Plus la sensibilité de détection est élevée, plus le mouvement sera facilement détecté. Réglez la **MOTION DETECT** (DÉTECTION DE MOUVEMENT) sur **HIGH** (ÉLEVÉE) si vous souhaitez que la caméra soit très sensible aux objets qui se déplacent dans sa zone de détection.
- Dans certaines situations, le mouvement de certains objets peut provoquer des actions de déclenchement non souhaitées. Ce n'est pas un dysfonctionnement.

Réglage de l'image

1. Utilisez les boutons ▲ ou ▼ pour sélectionner le menu **LCD AUTO OFF** (FERMETURE AUTOMATIQUE DE L'ÉCRAN ACL), puis appuyez sur ⏻ pour y accéder.

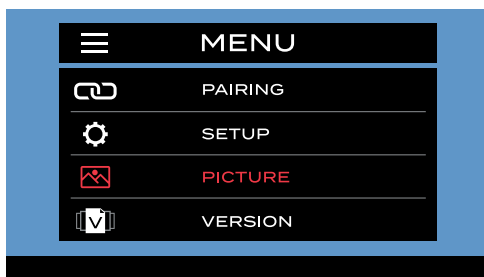

2. Utilisez les boutons ▲ ou ▼ pour sélectionner les menus **BRIGHTNESS, CONTRAST** ou **COLOR** (LUMINOSITÉ, CONTRASTE ou COULEUR), puis appuyez sur ⏻ pour y accéder.

Installer et utiliser le moniteur



3. Appuyez sur ▲ ou ▼ pour modifier les paramètres de **BRIGHTNESS**, **CONTRAST** ou **COLOR** (LUMINOSITÉ, CONTRASTE ou COULEUR). Appuyez sur ⏻ pour confirmer votre sélection ou appuyez sur ≡ pour revenir à la page précédente.

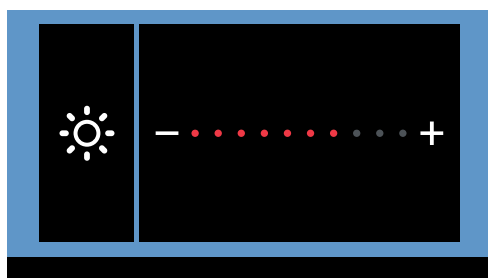

Version du logiciel

Utilisez les boutons ▲ ou ▼ pour sélectionner le menu **VERSION**, puis appuyez sur ⏻ pour afficher la version actuelle du logiciel.

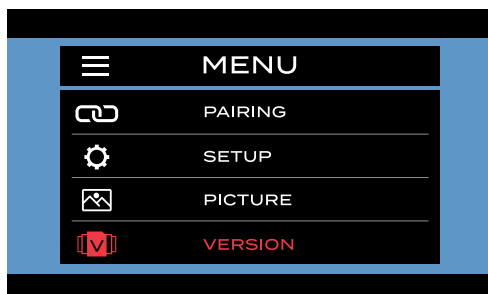

Installer et utiliser le moniteur

Installer et utiliser le moniteur 5 po/7 po

Lorsqu'il est monté dans la cabine, le moniteur Furrion Vision S 5 po/7 po fonctionne généralement comme un système d'observation avec une caméra Furrion montée à l'arrière (pour l'observation arrière) et deux caméras latérales (pour l'observation du trafic).

Lorsqu'il est monté dans le car, le moniteur Furrion Vision S 5 po/7 po fonctionne généralement comme un système de sécurité avec une caméra de porte Furrion.

Présentation du produit

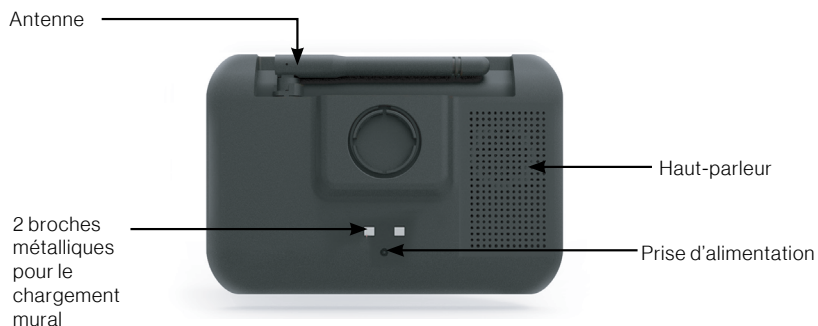
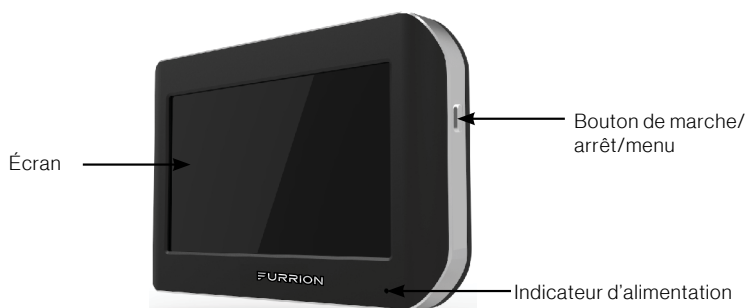

Installer et utiliser le moniteur

Préparez

- Préparez les outils dont vous pourriez avoir besoin, notamment un tournevis cruciforme n° 2, du ruban isolant, un crayon et/ou une mèche de 5/8 po (nécessaire uniquement pour percer un nouveau trou).

Installer le moniteur

Montage dans la cabine pour l'observation

IMPORTANT : Choisissez un emplacement de moniteur dans votre véhicule qui ne bloque pas votre vue et qui est conforme aux lois locales pour une conduite sûre. Ne le placez pas dans un endroit où il pourrait gêner la conduite.

1. Choisissez une méthode de montage.

Lorsque vous utilisez le support de

pare-brise : Nettoyez la zone de montage et retirez le film de protection de la ventouse. Placez ensuite la ventouse sur l'emplacement approprié et poussez le bras de verrouillage vers le bas pour la coller solidement.

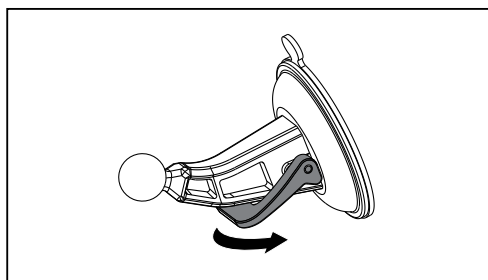

Lorsque vous utilisez le support de

table : Placez le support de table conçu avec quatre patins antidérapants sur une surface stable, et acheminez le câble d'alimentation du moniteur comme indiqué.

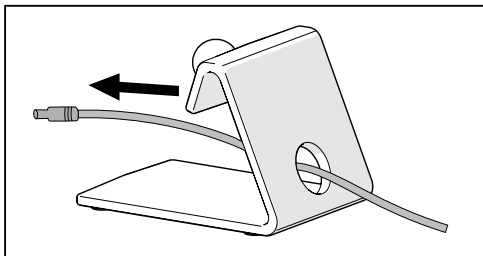

2. Alignez la bille du support avec l'ouverture à l'arrière du moniteur et poussez fermement pour verrouiller en place.

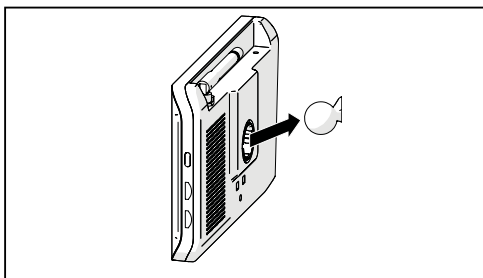

3. Connectez le connecteur de l'allume-cigare du câble d'alimentation du moniteur à une prise d'allume-cigare.

REMARQUE : Il y a un fusible en ligne 12V 1A sous le plongeur de la fiche de l'allume-cigare.

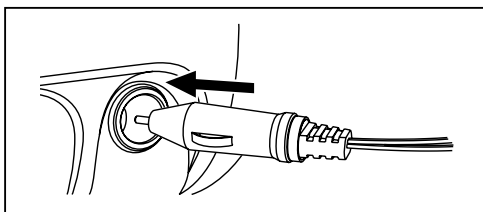

Installer et utiliser le moniteur

- Connectez le connecteur CC à la prise d'alimentation du moniteur.

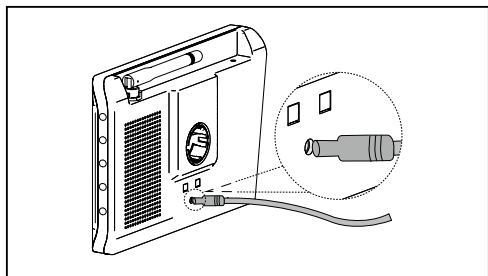

- Tournez le moniteur pour régler l'angle de visionnement si nécessaire.

Couplage avec une caméra

Si el monitor viene en un paquete con una o más cámaras Vision S de Furrion, está emparejado con las cámaras de forma predeterminada. Si no puede encontrar el video de la cámara en la pantalla del monitor o tiene una cámara independiente, siga los procedimientos a continuación para emparejar.

Nota: Para los paquetes con una cámara con aleta de tiburón pero sin cámara trasera (como FOS05TASF/FOS07TASF), la cámara con aleta de tiburón está emparejada con el canal de la CÁMARA TRASERA en lugar del canal de la CÁMARA DE LA PUERTA DE ENTRADA de forma predeterminada.

- Assurez-vous d'avoir mis sous tension le moniteur et la(les) caméra(s) à jumeler (voir la section installation et câblage de chaque caméra pour plus de détails).
- Appuyez sur le bouton **MENU** à droite du moniteur pour accéder au menu de configuration.

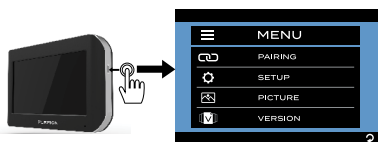

- Appuyez sur **PAIRING** (jumelage), puis sélectionnez la caméra à jumeler avec le moniteur.

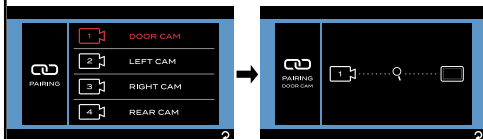

- Appuyez sur le bouton **MONITOR PAIRING** (d'appairage du moniteur) sur la caméra (sécurité des portes/ caméra arrière illustrée) pour l'appairer avec le moniteur.

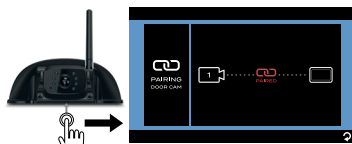

- Répétez les étapes pour coupler les autres caméras disponibles. Installez des antennes (si possible) sur le moniteur et la ou les caméras. Vérifiez que l'intensité du signal est bonne.



Good Signal



Poor Signal

- Touchez pour choisir un mode d'affichage, puis une caméra pour l'affichage que vous souhaitez.

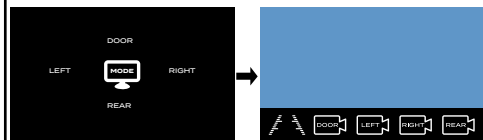

Installer et utiliser le moniteur

Activer le moniteur

Lorsque le moniteur est éteint :

appuyez sur le bouton **Menu** à droite du moniteur pour l'allumer et accéder au menu des paramètres.

Lorsque le moniteur est allumé :

appuyez sur ou Maintenez le bouton **Menu** pour activer la page du menu des paramètres.



REMARQUE :

- La caméra arrière ou de porte transmet une image claire et large avec du son de la zone située derrière le véhicule ou à la porte du véhicule au moniteur à l'intérieur. Pour éviter tout bruit inutile lorsque le véhicule est en mouvement, vous pouvez mettre en sourdine le système de haut-parleurs de votre véhicule.
- Les caméras latérales transmettent au moniteur des images claires des deux côtés de votre véhicule.
- Lorsque le moniteur est éteint, il peut se rallumer automatiquement et afficher les images de la caméra après avoir reçu un signal vidéo sur la bande de fréquence 2,4 GHz en provenance d'une caméra.
- Le moniteur ajuste automatiquement la couleur, la luminosité et le contraste pour un affichage de jour ou de nuit. La nuit, l'image apparaîtra en noir et blanc. Ceci est dû au faible niveau de lumière et est normal.
- Le moniteur d'un système sans fil est toujours à la recherche d'un signal vidéo lorsqu'il est éteint. Les signaux d'autres systèmes de caméras sans fil peuvent provoquer des interférences. Par exemple, les caméras de sécurité, les moniteurs de bébés et même d'autres systèmes de caméras de recul peuvent également déclencher un bref allumage du moniteur. C'est normal pour les produits sans fil.

Fonctionnement de l'écran tactile

En mode quadrant:

IMPORTANT: Le mode d'affichage en quad n'est pas recommandé pour observation pendant que vous conduisez.

1. Appuyez sur le centre de l'écran du moniteur pour afficher l'icône 
2. Tapez  pour basculer entre **TRI-View**, **QUAD SPLIT** et **H SPLIT**.

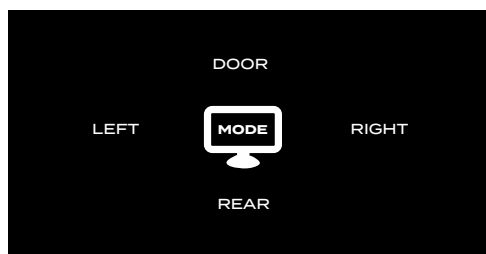
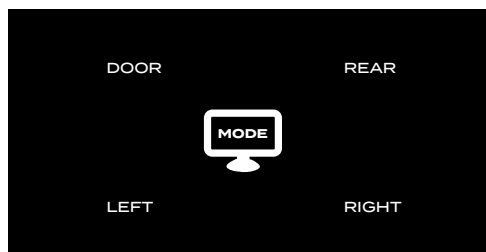
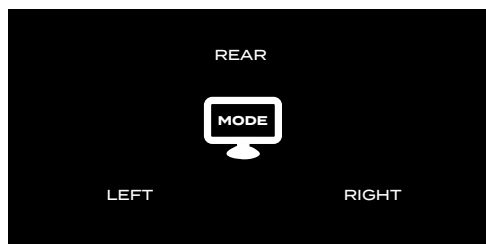

3. Touchez **DOOR** (non disponible en mode





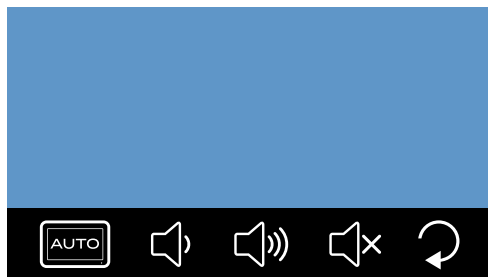

Installer et utiliser le moniteur

TRI View-), **LEFT**, **RIGHT** ou **REAR** pour sélectionner une caméra et visualiser l'image de celle-ci.

En mode monocal:





Appuyez une fois sur l'écran du moniteur pour faire apparaître l'interface de sélection de la caméra.

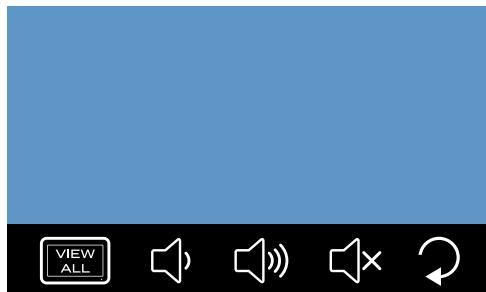

Icône	Description
	<p> Icône/Description : Touchez pour activer/désactiver la ligne directrice à l'écran.</p> <ul style="list-style-type: none"> En mode multicanal avec DOOR, LEFT et RIGHT sélectionnés, tapez sur  pour passer en mode Stationnement avec des indications à l'écran. En mode canal unique avec REAR sélectionné, tapez une fois pour accéder aux lignes de stationnement de la vue arrière; tapez deux fois pour accéder au mode Stationnement avec guide à l'écran.
	<p> Appuyez sur pour sélectionner la caméra de la porte.</p>
	<p> Touchez pour sélectionner la caméra de gauche.</p>
	<p> Touchez pour sélectionner la bonne caméra.</p>
	<p> Appuyez sur pour sélectionner la caméra arrière.</p>

Tapez deux fois sur l'écran du moniteur pour afficher le menu de contrôle. Il reste 5 secondes, puis revenez à la vue précédente de la caméra unique.



Icône	Description
	<p> Tapez pour passer en mode quadrant. Le mode sélectionné reste actif pendant 10 secondes avant de revenir au mode canal unique précédent.</p>
	<p> Touchez pour diminuer le volume de l'écran.</p>
	<p> Touchez pour augmenter le volume de l'écran.</p>
	<p> Touchez pour mettre le moniteur en sourdine.</p>
	<p> Appuyez sur pour revenir à la page précédente.</p>

Modifier les paramètres du menu

Quatre options vous permettent de configurer le système sans fil d'observation et de sécurité des véhicules avant son utilisation.

Touchez l'une des quatre options pour accéder à la page de réglage ou touchez  pour revenir à la page précédente.

Installer et utiliser le moniteur

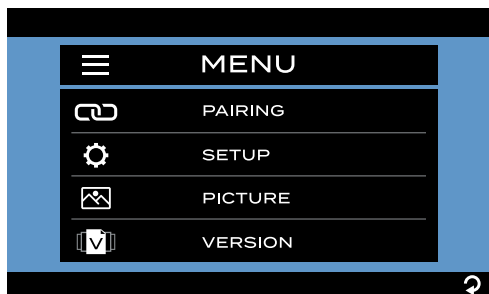

Réglage de la caméra

Appuyez sur **SETUP** pour le mettre en surbrillance en rouge et accéder automatiquement au sous-menu.

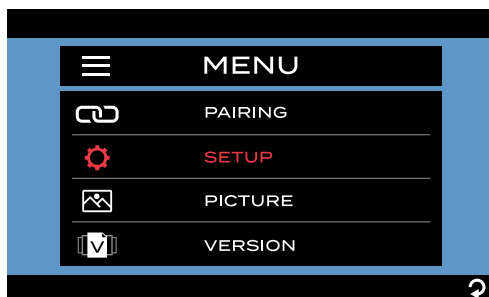

Réglage de l'affichage Automatique

Lorsque cette fonction est activée, le moniteur peut revenir automatiquement au mode d'affichage à canal unique après que le moniteur soit resté en mode d'affichage à 3 ou 4 canaux pendant 10 secondes.

1. Appuyez sur **AFFICHAGE AUTO** pour accéder au sous-menu.

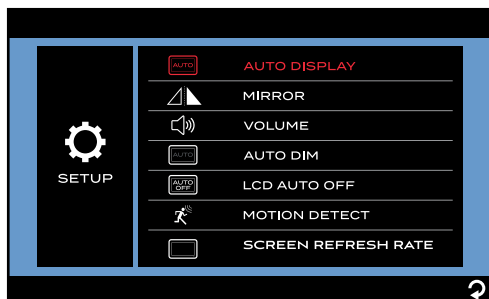

1. Appuyez sur le commutateur **AUTO DISPLAY** pour le mettre en surbrillance en rouge et activer cette fonction. Ici, vous pouvez toucher **QUAD-View** pour entrer dans le sous-menu et sélectionner la disposition de la caméra **QUAD SPLIT** ou **H SPLIT** pour un affichage à 4 canaux ou toucher **TRI-View** pour sélectionner le modèle de disposition de la caméra pour un affichage à 3 canaux.

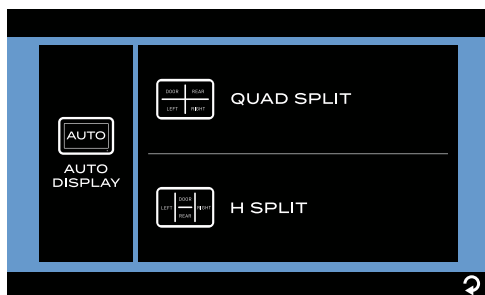
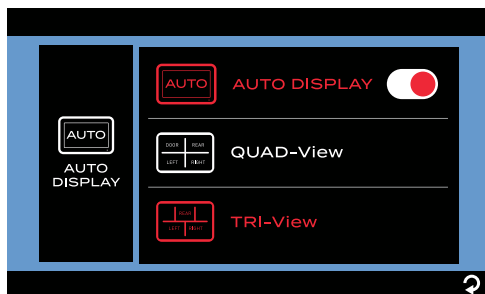

Par défaut, l'écran du moniteur affiche l'image monocanal de la dernière caméra appariée.

Pour passer en mode d'affichage 3 ou 4 canaux :

Tapez deux fois sur l'écran du moniteur pour faire apparaître l'interface de sélection de la caméra, puis tapez sur **VIEW ALL** pour accéder à l'affichage des canaux.

- Affichage à 3 canaux lorsque **TRI-View** est sélectionné :

Installer et utiliser le moniteur

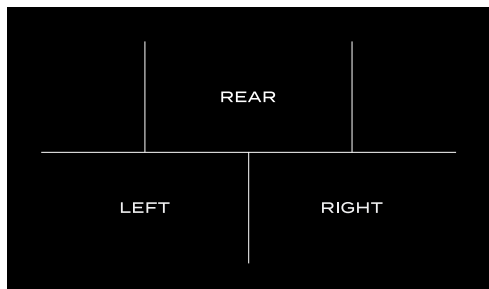

- Affichage de 4 canaux lorsque **QUAD SPLIT** est sélectionné :

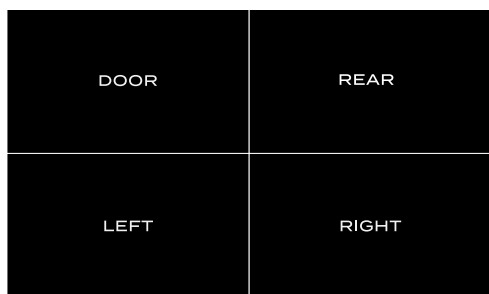

- Affichage à 4 canaux lorsque **H SPLIT** est sélectionné :

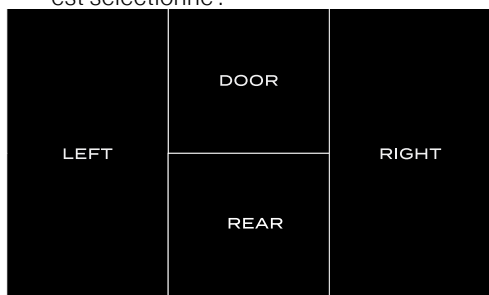

- Sur l'interface d'affichage des canaux, vous pouvez toucher une section spécifique pour accéder au mode d'affichage monocanal correspondant, que le commutateur **AUTO DISPLAY** soit activé ou désactivé.

RÉGLAGE DU RÉTROVISEUR

1. Appuyez sur **MIRROR** pour accéder au sous-menu. Le paramètre actuellement sélectionné est mis en surbrillance en rouge.

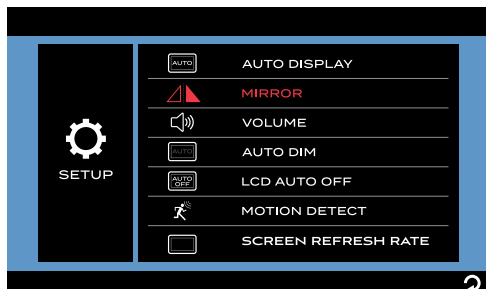

2. Sélectionnez la caméra que vous allez régler.

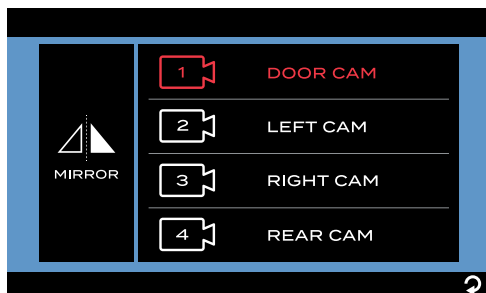

3. Tapez pour définir l'angle de rotation de l'image de la caméra comme **NORMAL** (0 o), **ROTATION** (180 o), **FLIP** (miroir horizontal) ou **FLIP & ROTATION** (miroir vertical).

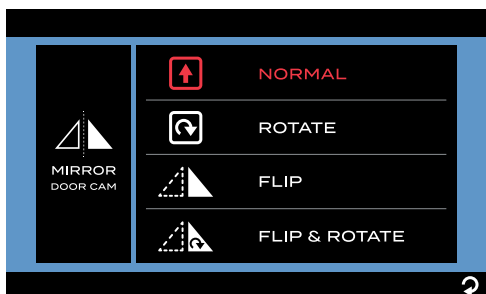

4. Repeat steps 2 and 3 to set the other cameras.

RÉGLAGE DU VOLUME

1. Appuyez sur **VOLUME** pour accéder au sous-menu.

Installer et utiliser le moniteur

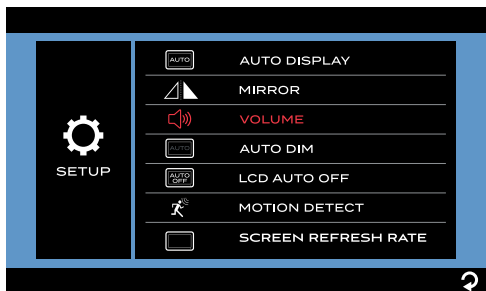

2. Tapez **X** ou **+** pour diminuer ou augmenter le volume des caméras de l'entrée et/ou de l'arrière.

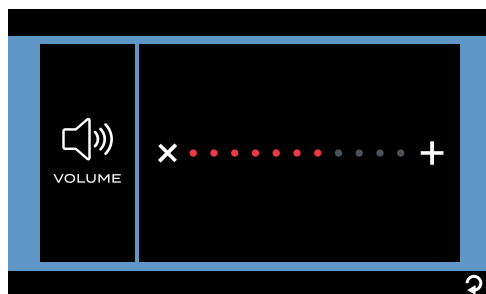

RÉGLAGE D'ATTÉNUATION AUTOMATIQUE

1. Appuyez sur **AUTO DIM** pour accéder au sous-menu.

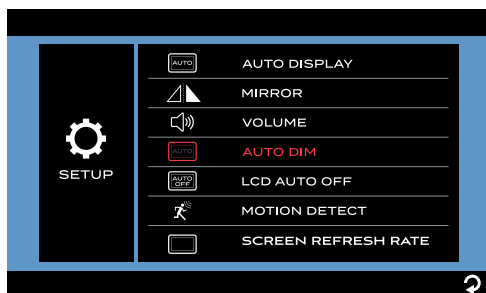

2. Tapez **✓** ou **X** pour activer ou désactiver le réglage automatique de la luminosité de l'écran.

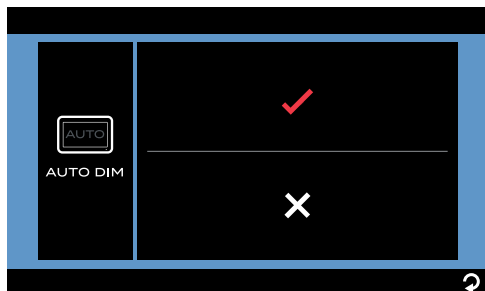

RÉGLAGE DE LA FERMETURE AUTOMATIQUE DE L'ÉCRAN ACL

1. Appuyez sur **LCD AUTO OFF** pour accéder au sous-menu.

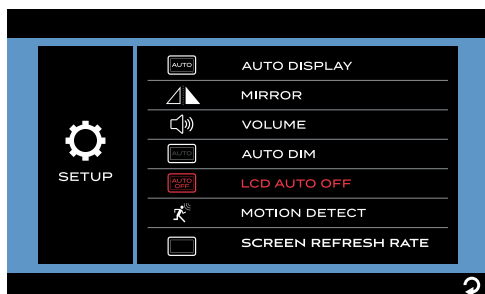

2. Tapez sur **✓** pour définir le temps d'extinction automatique de l'écran LCD comme **10 SEC**, **20 SEC**, **30 SEC** ou **X** (arrêt).

Lorsque l'écran LCD est éteint, vous pouvez appuyer sur le bouton **Menu** à droite du moniteur pour reprendre l'affichage.



Installer et utiliser le moniteur

RÉGLAGE DE DÉTECTION DE MOUVEMENT

Lorsque cette fonction est activée alors que le moniteur est éteint, il se rallume automatiquement dès qu'un mouvement est détecté par une caméra.

1. Appuyez sur **MOTION DETECT** pour accéder au sous-menu.

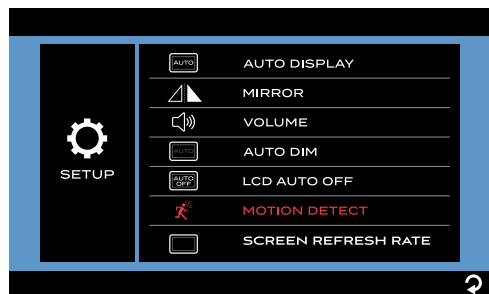

2. Tapez pour régler la sensibilité de détection de la caméra comme **LOW**, **MEDIUM**, **HIGH** (BAJO, MEDIO, ALTO) ou **X** (arrêt).

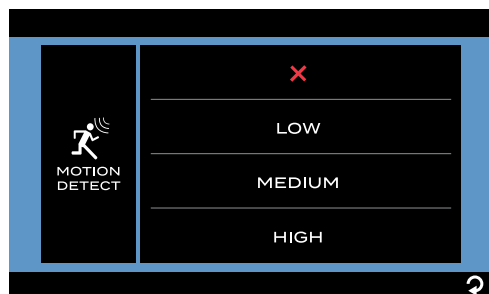

Remarques :

- Plus la sensibilité de détection est élevée, plus le mouvement sera facilement détecté. Réglez la **MOTION DETECT** (DÉTECTION DE MOUVEMENT) sur **HIGH** (ÉLEVÉE) si vous souhaitez que la caméra soit très sensible aux objets qui se déplacent dans sa zone de détection.
- Dans certaines situations, le mouvement de certains objets peut provoquer

des actions de déclenchement non souhaitées. Ce n'est pas un dysfonctionnement.

Réglage du taux de rafraîchissement de l'écran

Vous pouvez définir ici un taux de rafraîchissement de l'écran adapté au moniteur. Le taux de rafraîchissement de l'écran indique le nombre de fois par seconde où le moniteur redessine l'image de l'écran.

- Appuyez sur **SCREEN REFRESH RATE** pour accéder au sous-menu.

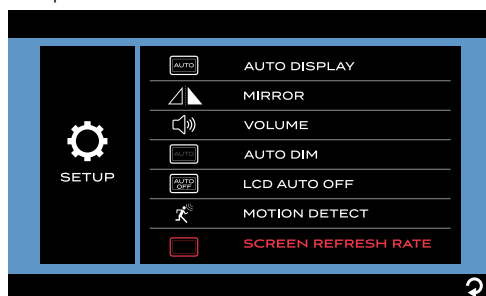

- Touchez pour régler le taux de rafraîchissement de l'écran sur **60 Hz** ou **50 Hz**.

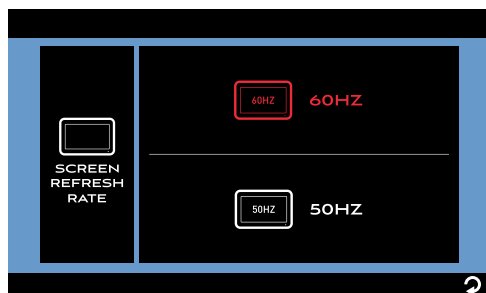

Réglage de l'image

1. Appuyez sur **PICTURE** pour le mettre en surbrillance en rouge et accéder automatiquement au sous-menu.

Installer et utiliser le moniteur

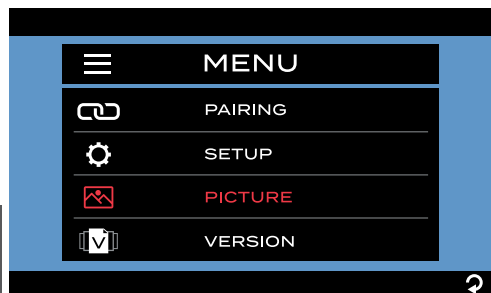

2. Sélectionnez la caméra que vous allez régler.

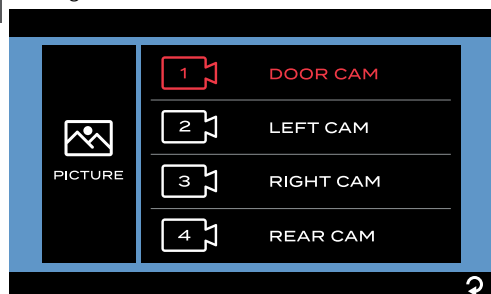

3. Appuyez sur **BRIGHTNESS, CONTRAST** or **COLOR** pour accéder au sous-menu.

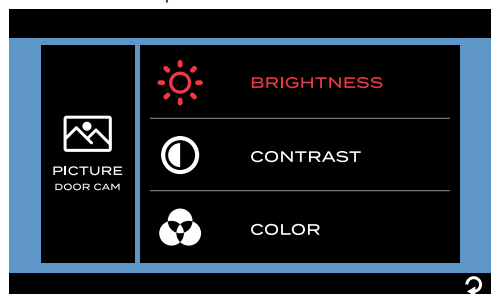

4. Tapez — ou + pour modifier les paramètres.

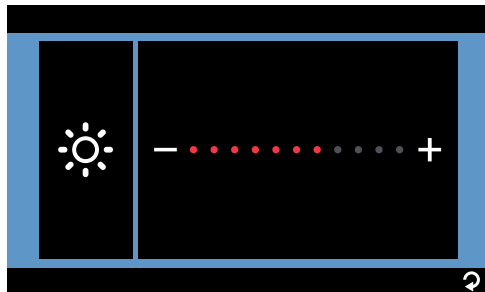

5. Répétez les étapes 2 à 4 pour modifier les autres paramètres de la caméra.

Version du logiciel

- Toque **VERSION** para mostrar la versión de software del monitor y de las cámaras emparejadas actuales.

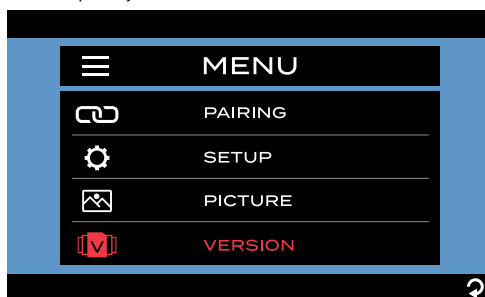

Installer des caméras

Installer une caméra de sécurité/arrière de porte

Product overview

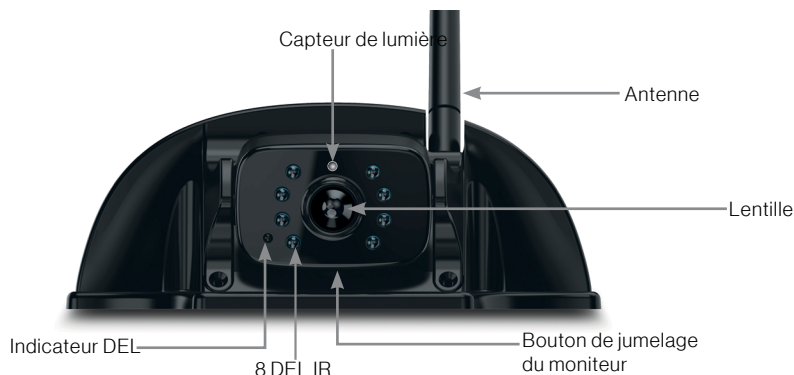

Prepare

- Préparez les outils dont vous pourriez avoir besoin, notamment un tournevis cruciforme n° 2, du ruban isolant, un mastic, un crayon et/ou une mèche de 5/8 po (nécessaire uniquement pour percer un nouveau trou).

Support de montage

Remarque : Sautez cette section si votre VR est préinstallé avec un support pour l'installation de la caméra.

IMPORTANT : Avant toute opération d'installation et de câblage, retirez la clé du contact et isolez la source d'alimentation 12V/24V.

Demandez toujours l'aide d'un professionnel si vous avez des doutes sur l'installation et le câblage.

1. Déterminez l'emplacement de montage sur votre VR. Assurez-vous qu'aucun obstacle ne bloque la vue de la caméra. L'emplacement de montage recommandé est montré ci-dessous :
 - **Pour la position de la caméra arrière :**
Au centre supérieur de l'arrière de votre véhicule de plaisance et aussi haut que possible (2 po sous le feu de position rouge, si possible).
 - **Pour la position de la caméra de la porte :**
Au-dessus du haut de la porte.

Remarque : Le VR présenté ici n'est qu'une référence. Vous pouvez monter les produits Furrion Vision S sur différents types de VR telle que les remorques et les autos-caravanes de classe A/B/C.

Installer des caméras

Francés

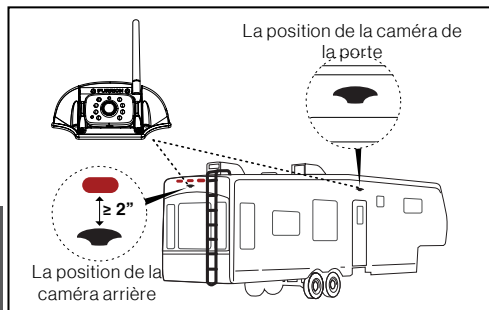

- Utilisez le joint comme modèle pour tracer un contour de base à l'emplacement choisi à l'aide d'un crayon. Percez un trou central de 5/8 po. Ensuite, faites passer le connecteur femelle du câble d'alimentation de la caméra dans le trou et laissez un jeu de 2 po (5 cm).

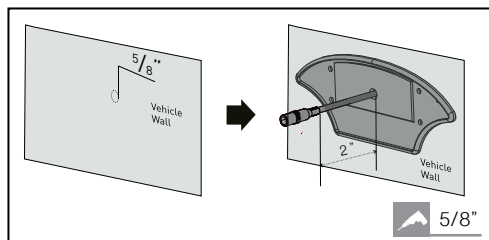

- Connectez les extrémités nues du câble d'alimentation de la caméra à l'alimentation 12V/24V la plus proche.
 - Pour la position de la caméra arrière : Il vous est suggéré de partager la même ligne électrique avec le feu de balisage le plus proche (comme le feu de balisage rouge en haut au centre à l'arrière, si disponible).
 - Pour la position de la caméra de la porte : Il vous est suggéré de partager la ligne d'alimentation que la lampe de porche de votre VR (ou la source de lumière la plus proche de la batterie du VR/de la remorque).

Remarque : Assurez-vous que le fusible de la ligne électrique connectée fournit un courant de fusion supplémentaire de 1A pour la caméra. Assurez une isolation correcte du câble pour toutes les extrémités dénudées (par exemple, en utilisant du ruban isolant).

- Fixez le joint et le support avec quatre vis auto taraudeuses à tête plate N 6x3/4 po. Si la surface de montage est inégale, appliquez un produit d'étanchéité entre le joint et la surface RV, et autour des trous de 5/8 po aux emplacements des vis pour une meilleure étanchéité.

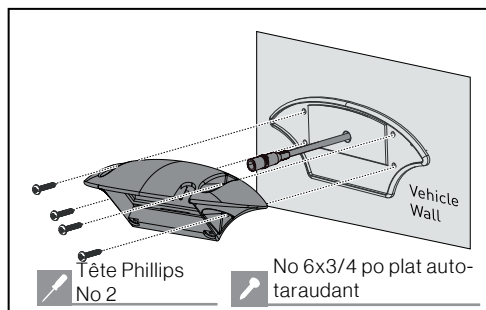

Monter la caméra

Si cette caméra est livrée avec un moniteur Furrion Vision S, elle est couplée au moniteur par défaut. Vous pouvez le connecter au connecteur femelle du câble d'alimentation de type Y du moniteur et reprendre temporairement l'alimentation pour vérifier l'état du jumelage avant l'installation.

Si vous ne trouvez pas la vidéo de la caméra sur l'écran du moniteur ou si vous avez une caméra non groupée, consultez la section Installation et utilisation du moniteur pour connaître les procédures de jumelage.

- Montez solidement l'antenne sur la caméra et maintenez l'antenne droite.

Installer des caméras

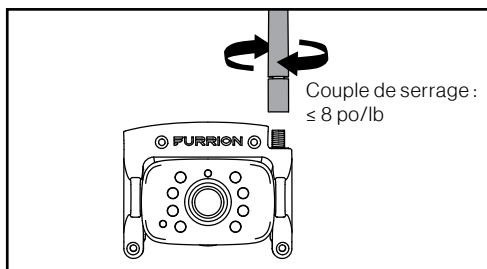

2. S'il y a un couvercle sur le boîtier du support, retirez-le d'abord. Connectez le connecteur femelle du câble d'alimentation de la caméra au connecteur mâle à l'arrière de la caméra et placez les câbles redondants à l'intérieur du boîtier du support. Ensuite fixez la caméra au support à l'aide de quatre vis auto taraudeuses no 4x1/4 po.

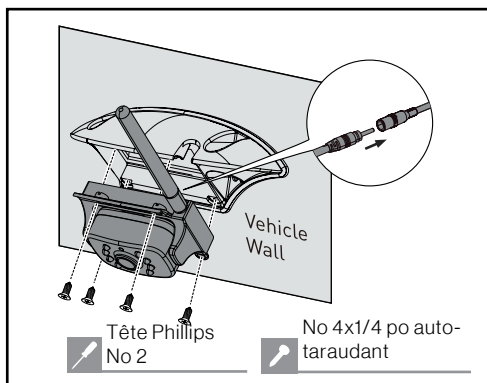

3. Réglez l'angle de vue de la caméra en la faisant pivoter vers le haut et vers le bas (0-50°) de manière à ce que vous puissiez voir :

(Pour la position de la caméra arrière) : le bord inférieur de votre véhicule et l'état de la route derrière; **(Pour la position de la caméra de porte)** : le bord inférieur de la porte.

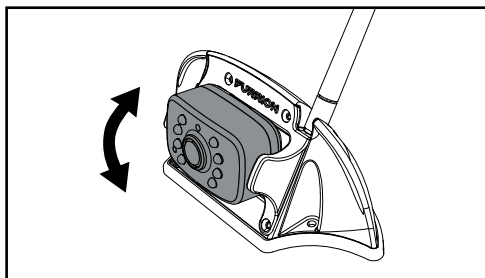

Installer des caméras

Installer des caméras latérales et une caméra arrière avec des feux de balisage

Product overview

Caméras latérales (gauche/droite) avec feux de balisage

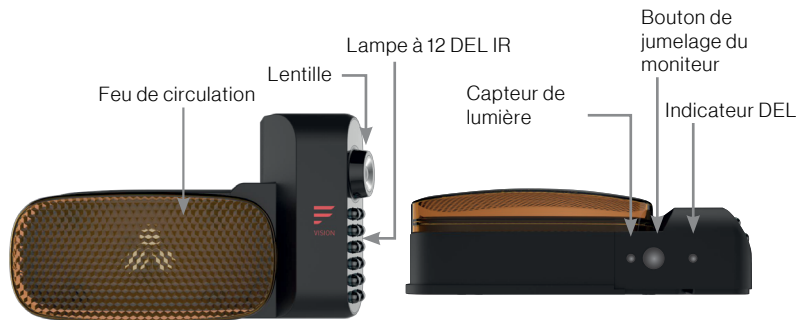

Arrière de porte

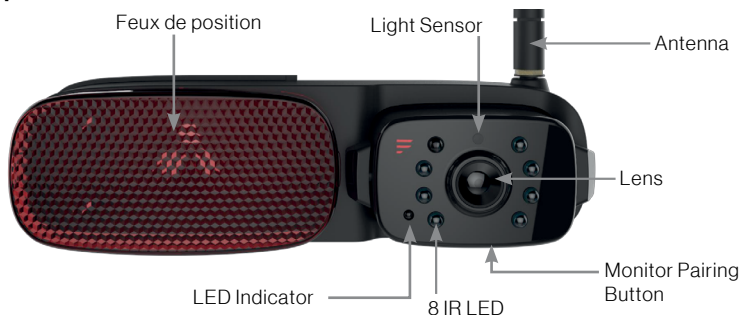

Préparation

- Préparez les outils dont vous pourriez avoir besoin, notamment un tournevis cruciforme n° 1 et n° 2, du mastic, du ruban isolant, un crayon et/ou un foret de 5/8 po (nécessaire uniquement pour percer un nouveau trou)

Support de montage

Remarque : Sautez cette section si votre VR est préinstallé avec un support pour l'installation de la caméra.

IMPORTANT : Avant toute opération d'installation et de câblage, retirez la clé du contact et isolez la source d'alimentation 12V/24V.

Installer des caméras

Demandez toujours l'aide d'un professionnel si vous avez des doutes sur l'installation et le câblage.

1. Déterminez l'emplacement de montage sur votre VR. Assurez-vous qu'aucun obstacle ne bloque la vue de la caméra. Pour éviter de percer de nouveaux trous, il vous est recommandé de remplacer les feux de position d'origine par des produits Furrion directement comme ci-dessous :

- **Pour la position de la caméra arrière :**
Localisation du feu de position arrière d'origine en haut au centre de l'arrière de votre VR. Pour accueillir la caméra, assurez-vous qu'il y a un espace d'au moins 7,5 pouces entre les points centraux des deux feux de position adjacents.
- **Pour la position de la caméra de côté :**
Emplacement des feux de position latéraux d'origine (le plus en avant possible).

Remarque : Le VR présenté ici n'est qu'une référence. Vous pouvez monter les produits Furrion Vision S sur différents types de VR telle que les remorques et les autos-caravanes de classe A/B/C.

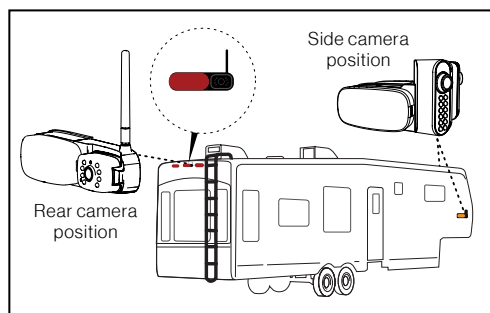

2. Retirez le cache de l'objectif et détachez la caméra du support du feu de position (caméra de droite représentée).

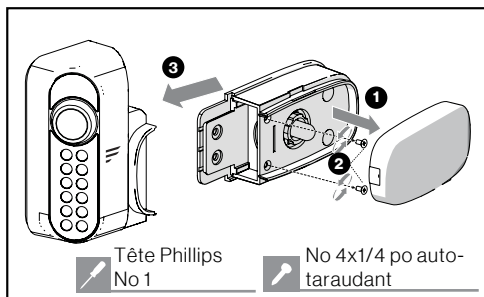

3. Retirez le feu de gabarit d'origine de l'emplacement correspondant.
4. Connectez les extrémités nues du câble d'alimentation situé à l'arrière du support à l'alimentation 12V/24 V la plus proche : lumière rouge_caméra/marron_marqueur lumineux : +; noir_terre : -

- For rear camera position: You are suggested to use the power line for the original rear marker light directly.
- For left/right side camera position: You are suggested to use the power line for the original side marker lights directly.

Remarque : Ensure that the fuse on the connected power line provides additional 1A fusing current for the camera. Ensure proper cable isolation for all bare ends (e.g., by using insulation tape).

5. Fixez le joint et le support de feux de position sur votre véhicule à l'aide de quatre vis auto taraudeuses à tête plate #6 x 3/4 po. Si la surface de montage est inégale, appliquez un produit d'étanchéité entre le joint et la surface RV, et autour des trous de 5/8 po aux emplacements des vis pour une meilleure étanchéité.

Installer des caméras

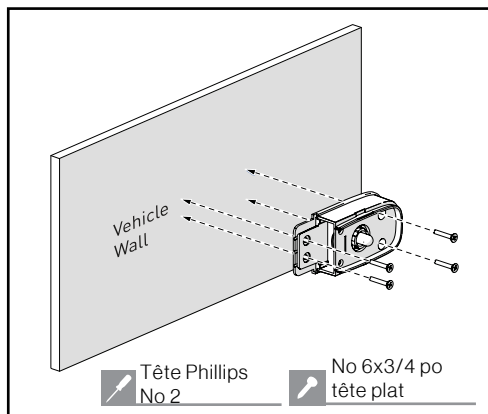

Monter les caméras (côté droit illustré)

1. Fixez à nouveau la caméra sur le support de feux de gabarit. Avant de réparer l'appareil, vérifiez son état d'appariement avec le moniteur en rétablissant temporairement l'alimentation. Si vous ne trouvez pas la vidéo de la caméra sur l'écran du moniteur ou si vous avez une caméra non groupée, consultez la section Installation et utilisation du moniteur pour connaître les procédures de jumelage.

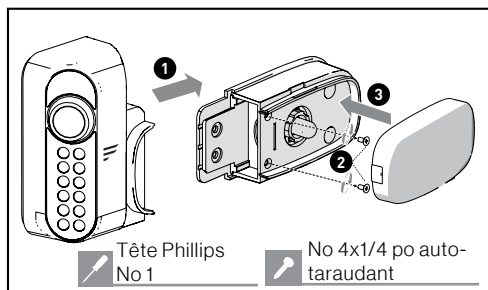

Pour la caméra arrière, montez solidement l'antenne sur la caméra et gardez l'antenne droite.

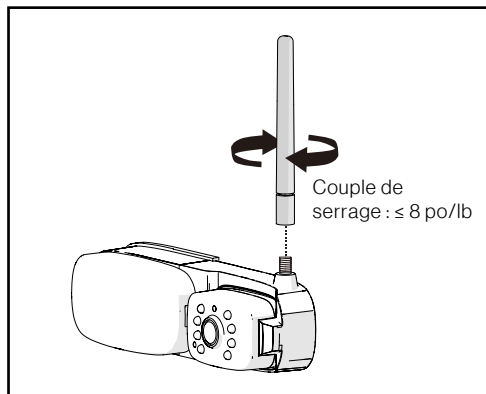

2. **Pour la caméra latérale gauche/droite**, assurez-vous que l'objectif de la caméra est orienté vers l'arrière après l'installation, avec le bouton **MONITOR PAIRING** en bas.

Pour la caméra arrière, réglez l'angle de vue de la caméra en la faisant pivoter vers le haut et vers le bas (0-50°) afin de pouvoir voir le bord inférieur de votre véhicule et l'état de la route derrière.

Dépannage

Problème	Solution
Le moniteur ne s'allume pas (pas de DEL bleue)	Vérifiez que le câble d'alimentation est branché.
	Vérifiez que l'alimentation électrique a une sortie de 12-24V DC.
	Vérifiez tous les fusibles et disjoncteurs (y compris les fusibles de l'adaptateur d'alimentation de la cigarette et de la boîte à fusibles).
	Éteignez et rallumez pour réinitialiser.
La ou les caméras sans fil et le moniteur ne s'associent pas	Furrion monitor / rearview mirror can only pair with Furrion cameras. Pairing with products from other manufacturers is not supported.
	Vérifiez si la caméra est alimentée. <ul style="list-style-type: none"> – Assurez-vous que le fusible de la ligne électrique connectée fournit un courant de fusion supplémentaire de 1A pour la caméra – Veillez à isoler correctement le câble pour toutes les extrémités dénudées afin d'éviter les courts-circuits.
	Veillez à maintenir le bouton de jumelage de la caméra enfoncé durant 2 secondes.
L'icône de signal intermittent/faible apparaît	Vérifiez si l'antenne de la caméra est installée et fixée correctement; elle doit être verticale.
	De gros objets denses pourraient obscurcir le signal. Si possible, déplacez les objets.
	Les interférences provenant des appareils électriques peuvent nuire au signal sans fil. Éteignez les appareils lorsque vous utilisez le système.
	Les interférences provenant des lignes électriques aériennes peuvent nuire au signal.
Images floues sur le moniteur	Essayez de désappairer et d'appairer à nouveau.
	Retirez le film de protection de l'objectif de la caméra une fois l'installation terminée.
	L'objectif de la caméra est peut-être sale. Essuyez-les avec un morceau de tissu doux et propre.
Images trop sombres/clair sur le moniteur	Certaines conditions météorologiques défavorables, telles que le brouillard épais, la pluie, la poussière flottante ou les éclaboussures de boue, peuvent bloquer partiellement ou entièrement la vue de la caméra. Nettoyez l'objectif de la caméra immédiatement après l'avoir conduite dans un endroit sûr.
	Réglez les paramètres de luminosité et de contraste.
Images trop sombres/clair sur le moniteur	L'image peut être trop lumineuse lorsque l'objectif de la caméra est orienté vers une source de lumière directe. Ce n'est pas un dysfonctionnement.

Dépannage

Problème	Solution
La vision nocturne est mauvaise ou ne fonctionne pas	Le capteur de lumière de la caméra est peut-être sale ou obstrué. Nettoyez le capteur de lumière ou éliminez les obstacles.
	Si la lumière ambiante est trop forte, la fonction de vision nocturne peut ne pas s'enclencher. Ce n'est pas un dysfonctionnement.
	Assurez-vous que la caméra est installée à au moins 2 pouces des feux de signalisation.
DEL bleue du moniteur éteinte; aucune image	La caméra n'est pas alimentée.
	Assurez-vous que le véhicule tracteur fonctionne.
	Assurez-vous que le connecteur à 7 voies est branché.

SISTEMA DE CÁMARA VISION S

MODEL/MODÈLE/MODELO: FOS07TASR / FOS07TASF / FOS07TAED / FOS-07TAPT / FOS05TASR / FOS05TASF/FOS05TAED / FOS05TAPT / FOS43TASR / FOS43TASF / FCN48TASK / FCN48TASF/FCE48TASL / FCE48TASH / FOS43T-DDC / FOS05TAEN / FSO07TAEN / FOS05TAEM/FOS07TAEM / FOS05TASM / FOS07TASM / FOS43TASM / FOS07TAPM

MANUAL DE USUARIO



La imagen del producto es solo de referencia.

Bienvenido

Gracias por comprar este sistema de cámara Vision S de Furrion®. Antes de manejar un nuevo producto, lea las instrucciones detenidamente. Esto asegurará el uso sin riesgo y reducirá el riesgo de lesiones. Este manual de instrucciones contiene la información para la instalación, el mantenimiento del producto y el uso sin riesgos.

Mantenga este manual de instrucciones en un lugar segura para que le sirva de referencia futura. Asegúrese de darle este manual a todos los nuevos propietarios de este producto.

El fabricante no acepta la responsabilidad de ninguno de los daños por no seguir las instrucciones.

Si tiene preguntas acerca de nuestros productos, comuníquese con: **support@furrion.com**

Contenido

Bienvenido	72
Contenido.....	73
Instrucciones de seguridad importantes	74
Mantenimiento.....	76
Cuidado y limpieza.....	76
Descripción del producto	77
Monitor para instalar y usar	81
Monitor de 4.3" para instalar y usar	81
Monitor de 5"/7" para instalar y usar	88
Instalar las cámaras.....	98
Instalación de la cámara trasera/seguridad de puerta de entrada	98
Instalación de cámaras laterales y cámara trasera con luz de señalización.....	101
Solución de problemas	104

Instrucciones de seguridad importantes

Instrucciones de seguridad **generales**

LEA ESTAS INSTRUCCIONES DETENIDAMENTE ANTES DE INSTALAR O UTILIZAR EL SISTEMA

Cuando se utiliza como un sistema de observación, este producto está diseñado para ayudar a conducir con seguridad y permitir que el conductor tenga una visión más amplia.

No retroceda su vehículo mientras observa la pantalla del monitor. Mire siempre en la dirección en la que se desplaza el vehículo.

Use the monitor as an aid to ensure there are Utilice el monitor como ayuda para asegurarse de que no haya niños ni obstrucciones. La imagen en el monitor no está diseñada para mostrar la distancia y puede ser engañosa. La distancia real es menor que la que aparece en el monitor. El rango de la imagen es limitado. Sea consciente de los puntos ciegos.

Usted, como conductor, es el único responsable de la operación segura de su vehículo y de la seguridad de sus pasajeros de acuerdo con las normas de tráfico locales. No use ninguna función de este sistema en la medida en que lo distraiga de una conducción segura.

Su primera prioridad mientras conduce debe ser siempre la operación segura de su vehículo. Furrion no puede aceptar ninguna responsabilidad por accidentes que resulten del incumplimiento de estas precauciones o instrucciones de seguridad.

1. Este producto utiliza alta tensión. Cualquier modificación o daño no autorizado en el producto puede provocar una descarga eléctrica. Maneje todos los componentes con cuidado. Inspeccione periódicamente si hay daños en los componentes y el cableado.
2. Usted es responsable de garantizar que

la instalación de este producto no anule ni afecte la garantía del fabricante del vehículo. Furrion no es responsable en su totalidad o en parte por una instalación incorrecta que resulte en la pérdida o daño de su propiedad, o por anular total o parcialmente la garantía del fabricante del vehículo.

3. No aplique fuerza excesiva a ninguno de los componentes contenidos en este kit. La fuerza excesiva utilizada antes, durante o después de la instalación que ocasione una pieza dañada o no funcional anulará todas las garantías.
4. Siga los procedimientos en este manual de instrucciones. La instalación o modificación incorrecta de este producto anulará todas las garantías.

Muchas jurisdicciones tienen leyes y regulaciones relacionadas con el uso de cámaras y otras no permiten la obstrucción de la información contenida en una placa. Antes de usar este producto, es responsabilidad del comprador conocer y cumplir con las leyes y regulaciones pertinentes que se aplican a las placas o que puedan prohibir o limitar el uso de las cámaras.

Seguridad eléctrica

- Asegúrese de que todas las fuentes de alimentación estén aisladas antes de la instalación.
- Aísole los cables desconectados con cinta de vinilo o con algo similar.
- Use herramientas aisladas cuando trabaje con una fuente de alimentación.
- Para los países de la UE:
 - El producto Vision S debe funcionar con una fuente de alimentación externa de 12 V o 24 V, con un fusible o disyuntor de tamaño adecuado (5 A para 12 V o 3 A para 24 V) montado entre el producto y la fuente de alimentación.
 - La fuente de alimentación externa

Instrucciones de seguridad importantes

utilizada con este producto deberá cumplir con los requisitos de LPS (fuente de alimentación limitada) o deberá ser una fuente de alimentación Clase 2 (PS2) con menos de 100W.

Precaución

- No hay piezas reparables en el sistema de cámara Vision S de Furrion®. No desarme ni intente ninguna reparación.
- No hay fusibles o desconexiones en el sistema de cámara de observación inalámbrica Furrion. Instale fusibles/ interruptores externos según sea necesario.

Instalación

- La instalación y el cableado de este producto requieren habilidades especiales. Para garantizar una instalación adecuada y segura, busque a un técnico especialista.
- Solo use piezas suministradas o recomendadas.
- Use conectores herméticos para el cable de alimentación de la cámara a la fuente de alimentación.
- Conecte la cámara a un circuito de CC de 12-24 V con cables de 18 AWG o cables mayores.
- Asegure la polaridad correcta de la fuente de alimentación de CC a la cámara.
- Para reducir el riesgo de incendio, conecte la cámara solo a un circuito que tenga un dispositivo máximo de protección contra sobrecarga con un circuito de derivación.
- No dirija el cableado hacia áreas que puedan calentarse.
- Tome las precauciones necesarias cuando trabaje a niveles elevados.

Uso

- Los electrodomésticos y las líneas eléctricas aéreas pueden afectar la señal

inalámbrica.

- No coloque el monitor en un lugar donde pueda obstaculizar el campo de visión mientras conduce.
- Se debe tener en cuenta cualquier bolsa de aire al instalar el monitor. No coloque el monitor donde pueda obstaculizar la bolsa de aire o donde sea peligroso si la bolsa de aire se despliega.

Cuidado

- No lave el vehículo en un servicio de lavado automático o con agua a alta presión. Esto puede dañar la cámara.
- Limpie la pantalla LCD con un paño de microfibra. No use materiales gruesos o abrasivos.
- No use productos a base de alcohol o amoníaco para limpiar la pantalla LCD. Solo use productos especiales de limpieza de pantalla.
- Use un paño mojado para limpiar la lente de la cámara. Un paño seco puede rayar la lente de la cámara.

Mantenimiento

Cuidado y limpieza

Aunque su monitor requiere poco cuidado, igual deberá mantener su condición y rendimiento siguiendo las pautas a continuación.

- Mantenga su sistema alejado de la humedad excesiva, el calor extremo o el frío.
- Mantenga los líquidos alejados de la pantalla.
- Ocasionalmente, limpie la superficie del monitor con un paño suave humedecido con agua o limpiacristales.









No lo limpie con agentes químicos fuertes, limpiadores abrasivos o agua a alta presión. No limpie la unidad con agentes químicos fuertes o limpiadores abrasivos. Nunca derrame líquido de ningún tipo sobre el producto. No permita que entren residuos o líquidos en ninguna parte del artefacto, ya que esto puede causar riesgo de electrocución. Desconecte siempre de la red antes de limpiar.

Precaución: Nunca utilice disolventes como benceno, diluyente o limpiadores disponibles comercialmente para limpiar el sistema.

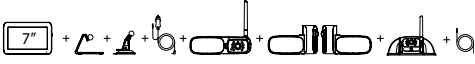
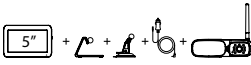

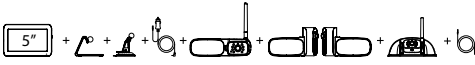

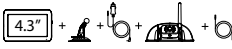



















































Descripción del producto

Furrion le ofrece muchas opciones para configurar un sistema de observación/seguridad para su vehículo. Puede montar los productos Vision S de Furrion en varios tipos de vehículos recreativos (RV), como remolques y autocaravanas clase A/B/C.

A continuación, se enumera la gama completa de monitores y cámaras inalámbricas Vision S disponibles para su selección, que se venden por separado o como parte de un sistema. Verifique todos los artículos en su paquete con la sección "¿Qué hay en la caja?" en la caja de embalaje para asegurarse de que tiene todos los artículos. Puede hacer clic en un ícono que se muestra a continuación para ir a la sección correspondiente y obtener una descripción detallada.

Part Number	Description	Product
FOS07TASR	Sistema de cámara única Vision S de 7" con luz de señalización	
FOS07TASF	Sistema de cámara única Vision S de 7"	
FOS07TAED	Sistema de 3 cámaras Vision S de 7" con luces de señalización	
FOS07TAPT	Sistema de 4 cámaras Vision S de 7" con luces de señalización	
FOS05TASR	Sistema de cámara única Vision S de 5" con luz de señalización	
FOS05TASF	Sistema de cámara única Vision S de 5"	
FOS05TAED	Sistema de 3 cámaras Vision S de 5" con luces de señalización	
FOS05TAPT	Sistema de 4 cámaras Vision S de 5" con luces de señalización	
FOS43TASR	Sistema de cámara única Vision S de 4.3" con luz de señalización	
FOS43TASF	Sistema de cámara única Vision S de 4.3"	
FCN48TASK	Cámara trasera Vision S	

Descripción del producto

FCN48TASF	Cámara trasera o de seguridad de la puerta de entrada Vision S	 + 
FCE48TASL	Cámaras laterales Vision S con luces de señalización para pantalla de 5" o 7"	
FCE48TASH	Cámaras laterales Vision S con luces LED de señalización para pantalla de 5" o 7"	
FOS43TDDC	Pantalla Vision S de 4.3"	 +  + 
FOS05TAEN	Sistema de 3 cámaras Vision S de 5" con luces laterales LED de señalización	 +  +  +  +  +  + 
FOS07TAEN	Sistema de 3 cámaras Vision S de 7" con luces laterales LED de señalización	 +  +  +  +  +  + 
FOS05TAEM	Sistema de 3 cámaras Vision S de 5" con luces LED laterales y traseras de señalización	 +  +  +  +  +  + 
FOS07TAEM	Sistema de 3 cámaras Vision S de 5" con luces laterales y traseras LED de señalización	 +  +  +  +  +  + 
FOS05TASM	Sistema de cámara única Vision S de 5" con luz LED de señalización	 +  +  +  + 
FOS07TASM	Sistema de cámara única Vision S de 7" con luz LED de señalización	 +  +  +  + 
FOS43TASM	Sistema de cámara única Vision S de 4.3" con luz LED de señalización	 +  +  + 
FOS07TAPM	Sistema de 4 cámaras Vision S de 7" con luces LED de señalización	 +  +  +  +  +  + 

Español

Descripción del producto

Nota: Las especificaciones del producto están sujetas a cambios sin previo aviso.

Especificaciones del monitor familiar Vision S

	4.3" Monitor	5" Monitor	7" Monitor
Tensión de funcionamiento	8 – 30Vdc		
Frecuencia inalámbrica	2.4G		
Sensibilidad Rx	-88dBm+/-3dBm		
Relación de aspecto	16:9		
Resolución	480x272	800x480	800x480
Vista máxima en pantalla	1	4	4
Ángulo de visión	L/R65,U50,D60		L/R80,U60,D70
Brillo	Min. 200cd/m ²	Min. 300cd/m ²	Min. 180cd/m ²
Contraste	350:1	600:1	800:1
Consumo de energía (@12V)	<500mA @12V (Retroiluminación ENCENDIDA)		
	<300mA @12V (Retroiluminación APAGADA)		
	<30mA @ 12V (Pantalla APAGADA)		
Temperatura de funcionamiento	-20 °C a +60 °C		

Español

Especificaciones de la cámara familiar Vision S

	L/R Cámara Lateral	Cámara trasera	Cámara de la puerta de entrada
Tensión De Funcionamiento	8 – 30Vdc		
Frecuencia Inalámbrica	2.4G		
Rango Inalámbrico	>150m (área abierta)		
Tiempo De Retraso	<250ms		
Potencia Tx	18dBm+/-1.5dBm		
Velocidad De Transmisión	6Mbps (individual)		
Formulario De Descompresión	H.264		
Pixel De La Cámara	720x480		

Descripción del producto

Tamaño Cmos	1/3"	
Filtro De Corte Ir	850nm automatic	
Lente Óptica	F2.5	F2.0
Ángulo De Visión	65°	120°
Distancia De Imagen	<12m	<5m
Consumo De Energía (@12V)	<350mA (IR OFF)	
	<500mA (IR ON)	
Temperatura De Funcionamiento	-20 °C a +60 °C	
Algoritmo De Detección De Movimiento	por software de videocámara	

Vision S Family Camera Bracket Specification

	Señalización LED	Soporte de luz de señalización	Soporte de aleta de tiburón
Cantidad de polos	4	3	2
Color del cableado	Rojo — Entrada de tensión Negro — TIERRA Amarillo — Activación de señal de giro (izquierda/derecha) Marrón — Entrada de tensión de la luz de señalización	Rojo — Entrada de tensión Negro — TIERRA Marrón — Entrada de tensión de la luz de señalización	Rojo — Entrada de tensión Negro — TIERRA
Posición de instalación	ROJO para trasera Ámbar para lateral (izquierda/derecha)	ROJO para trasera Ámbar para lateral (izquierda/derecha)	Puerta de entrada, Trasera

Monitor para instalar y usar

Monitor de 4.3" para instalar y usar

El monitor Vision S de 4,3" de Furrion por lo general se monta en la cabina y se utiliza como sistema de observación trasera junto con una cámara trasera Furrion.

Descripción del producto

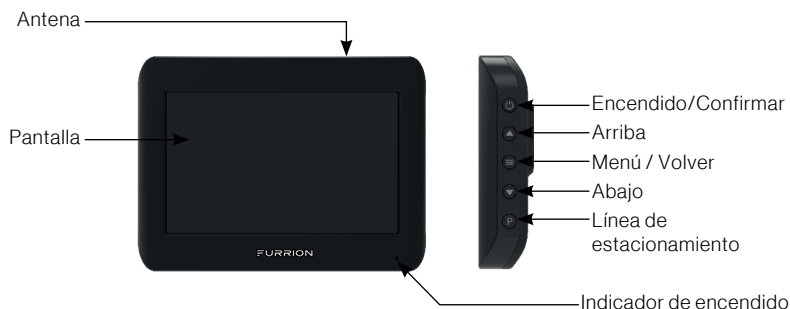

Botón	Función
	<ul style="list-style-type: none">● Presione brevemente para encender.● Mantenga presionado durante 3 segundos para apagar.● Presione brevemente para confirmar su selección en cada menú.
	<ul style="list-style-type: none">● Navegue hacia arriba/abajo en cada menú.
	<ul style="list-style-type: none">● Presione brevemente para cambiar entre la visualización de la cámara y las pantallas del menú.● En un submenú, presione brevemente para volver al menú anterior.
	<ul style="list-style-type: none">● Presione brevemente para mostrar u ocultar las líneas de estacionamiento.

Monitor para instalar y usar

Instalación del monitor

IMPORTANTE: Elija una ubicación de monitor en su vehículo que no bloquee su visión y cumpla con las leyes locales para una conducción segura. No lo coloque en un área donde pueda interferir con la conducción.

1. Limpie el área de montaje y retire la película protectora de la ventosa del soporte del parabrisas. A continuación, coloque la ventosa en la ubicación adecuada y empuje el brazo de bloqueo hacia abajo para que quede adherido de forma segura.

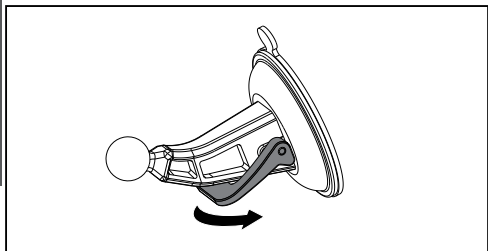

2. Alinee la rótula en el soporte con la abertura de la parte posterior del monitor y empuje con firmeza para que se fije en su sitio.

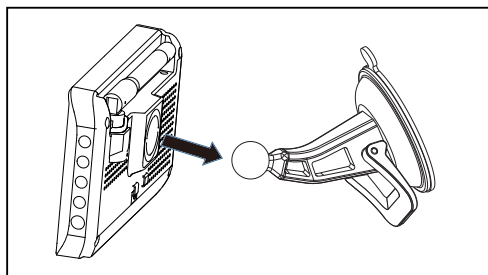

3. Conecte el conector del encendedor de cigarrillos del cable de alimentación del monitor al enchufe del encendedor.

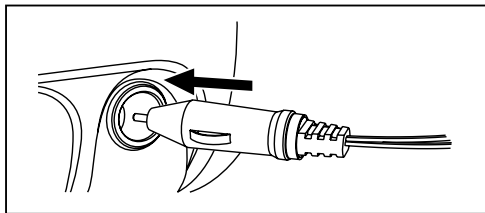

4. Conecte el conector de CC al enchufe de corriente del monitor.

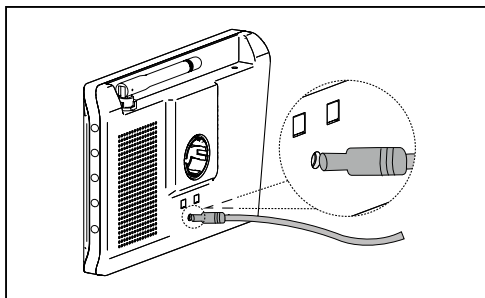

5. Tournez le moniteur pour régler l'angle de visionnement si nécessaire.

Para retirar la ventosa:

1. Levante el brazo de bloqueo.

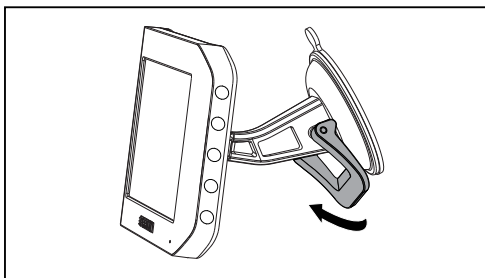

Monitor para instalar y usar

2. Tire de la lengüeta de la ventosa para alejarla del parabrisas y dejar que entre el aire, así podrá retirar la ventosa con facilidad.

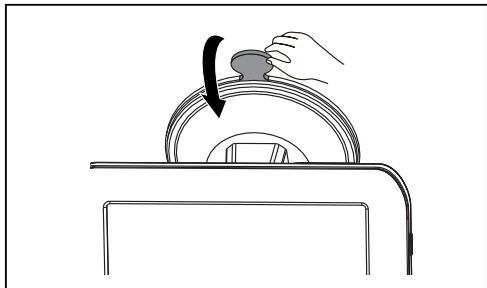

3. Separe el monitor del soporte del parabrisas.

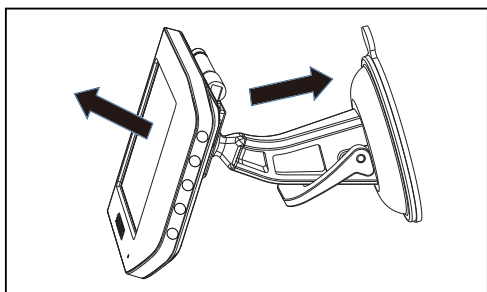

Empareje con una cámara trasera

Si este monitor viene en un paquete con una cámara trasera Vision S de Furrion, está emparejado con la cámara de forma predeterminada. Si no puede encontrar el video de la cámara en la pantalla del monitor o tiene una cámara independiente, siga los procedimientos a continuación para emparejar.

1. Asegúrese de haber encendido el monitor y la cámara que desea emparejar (consulte la sección de instalación y cableado de la cámara para obtener más detalles).

2. Presione el botón **Menú** situado a la derecha del monitor para acceder al menú de configuración.

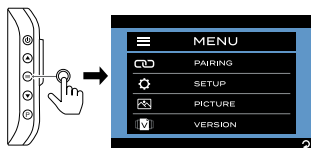

3. Presione **PAIRING** (EMPREAJAR) para ingresar en el modo de emparejamiento.

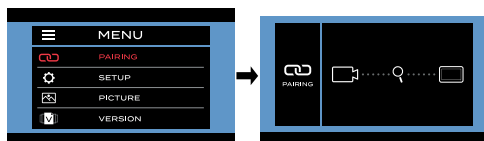

4. Presione el botón de **MONITOR PAIRING** (Emparejamiento del monitor) de la cámara (se muestra la cámara trasera) para emparejarla con el monitor.

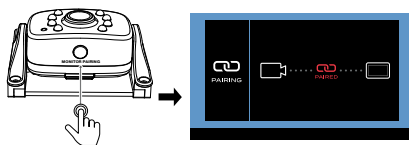

5. Coloque la antena (si está disponible) en la cámara y asegúrese de que la intensidad de la señal sea correcta.



Good Signal



Poor Signal

Monitor para instalar y usar

Activa el monitor

Cuando el monitor esté apagado:

Presione el botón  a la derecha del monitor para encenderlo.

Cuando el monitor esté encendido:

presione y sostenga el botón  para activar el monitor.

NOTAS:



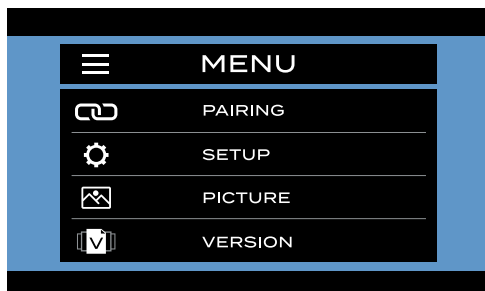

- La cámara transmite una imagen clara y amplia con audio desde el área detrás del vehículo al monitor interior. Para evitar ruidos innecesarios cuando el vehículo está en movimiento, puede silenciar el sistema de altavoces de su vehículo.
- Cuando el monitor esté apagado, puede volver a encenderse de forma automática y mostrar imágenes de la cámara después de recibir una señal de video en la banda de frecuencia de 2.4 GHz de la cámara.
- El monitor ajusta el color, el brillo y el contraste automáticamente para la visualización diurna o nocturna. Por la noche, la imagen aparecerá en blanco y negro. Esto se debe al bajo nivel de luz y es normal.
- El monitor en un sistema inalámbrico siempre está atento a una señal de video cuando está apagado. Las señales de otros sistemas de cámaras inalámbricas pueden causar interferencias. Por ejemplo, las cámaras de seguridad, los monitores de bebés e incluso otros sistemas de cámaras traseras también pueden hacer que el monitor se encienda brevemente. Esto es normal para los productos inalámbricos.

Cambiar la configuración del menú

Hay cuatro opciones de menú que le permiten configurar el sistema inalámbrico de observación trasera antes de la operación.



Configuración de la cámara

Utilice  /  para resaltar el menú **SETUP** (CONFIGURACIÓN) y, a continuación, presione  para ir a la página siguiente o presione  para volver a la página anterior.

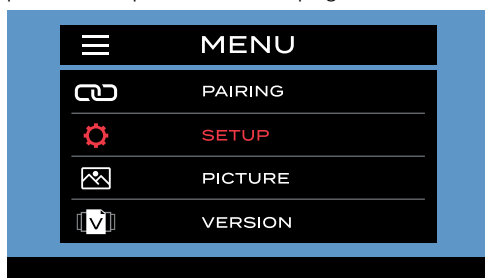

Monitor para instalar y usar

CONFIGURACIÓN DE ESPEJO

1. Utilice el botón ▲ o ▼ para resaltar el menú **MIROIR** (ESPEJO) luego presione ⏏ para entrar.

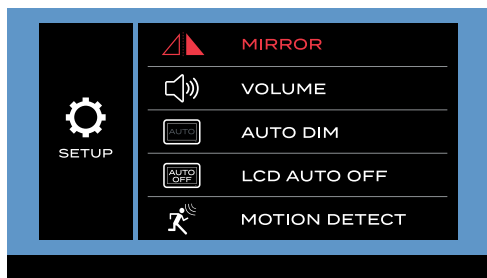

2. Presione ▲ / ▼ para ajustar la imagen de la cámara como **NORMAL** (0°), **ROTAR** (180°), **GIRAR** (espejo horizontal) o **FLIP & ROTATE** (GIRAR y ROTAR) (espejo vertical). Presione ⏏ para confirmar su selección o presione ≡ para regresar a la página anterior.

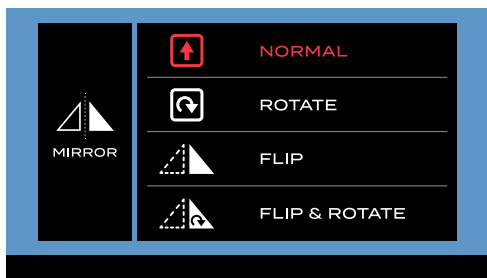

CONFIGURACIÓN DE VOLUMEN

1. Utilice el botón ▲ o ▼ para resaltar el menú **VOLUME** (VOLUMEN) luego presione ⏏ para entrar.

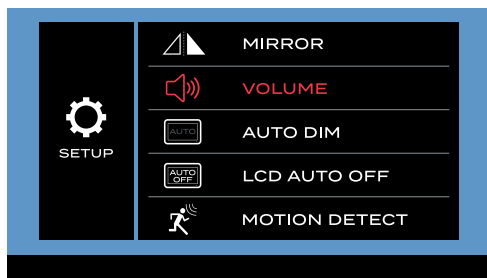

2. Presione ▲ para aumentar el volumen o presione ▼ para disminuirlo.

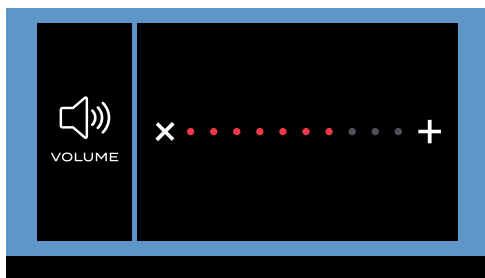

CONFIGURACIÓN DE AUTOREGULACIÓN

1. Utilice el botón ▲ o ▼ para resaltar el menú **AUTO DIM** (AUTOREGULACIÓN) luego presione ⏏ para entrar.

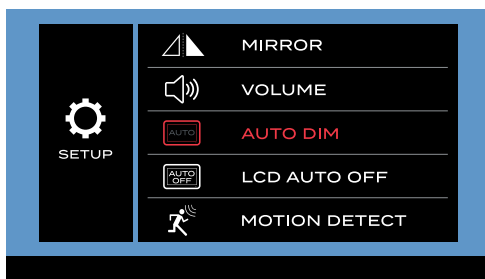

2. Utilizar ▲ o ▼ botón para seleccionar ✓ o ✗. Presione ⏏ para confirmar su selección o presione ≡ para regresar a la página anterior. Presione ✓ o ✗ para activar o desactivar la función de detección de luz.

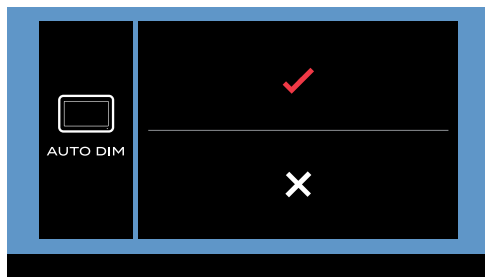

Monitor para instalar y usar

CONFIGURACIÓN LCD DE AUTOAPAGADO

1. Utilice ▲ el botón o ▼ para resaltar el menú **LCD AUTO OFF** luego presione ⏻ para entrar.

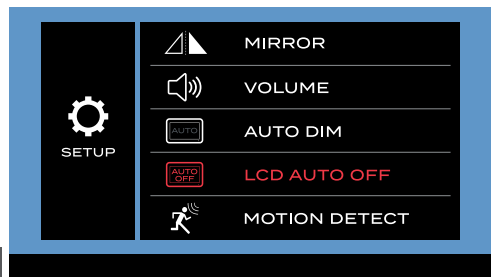

2. Presione el botón ▲ o ▼ para configurar el tiempo de apagado automático de la pantalla LCD como **10 SEC, 20 SEC, 30 SEC** o **X** (apagado). Presione ⏻ para confirmar su selección o presione ≡ para regresar a la página anterior.



CONFIGURACIÓN DE DETECCIÓN DE MOVIMIENTO

Si esta función está activada mientras el monitor está apagado, se encenderá de nuevo de forma automática después de que la cámara detecte cualquier movimiento.

1. Utilice el botón ▲ o ▼ para resaltar el menú **MOTION DETECT** (DETECCIÓN DE MOVIMIENTO) luego presione ⏻ para entrar.

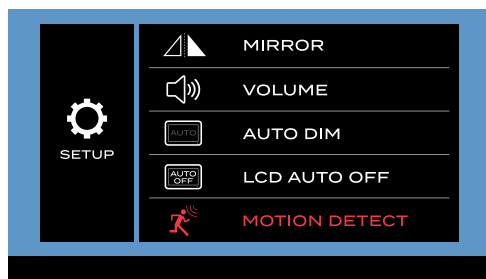

2. Presione ▲ / ▼ para configurar la sensibilidad de detección de la cámara como **LOW, MEDIUM, HIGH** (BAJA, MEDIA, ALTA) o **X** (apagada). Presione ⏻ para confirmar su selección o presione ≡ para volver a la página anterior.



Monitor para instalar y usar

Notas:

- Cuando mayor sea la sensibilidad de detección, más fácil será detectar el movimiento. Ajuste la **DETECCIÓN DE MOVIMIENTO** en **ALTA** si desea que la cámara sea muy sensible a los objetos que se mueven en el área de detección.
- En determinadas situaciones, el movimiento de algunos objetos puede provocar acciones de activación no deseadas. Esto no es un fallo de funcionamiento.

Configuración de imagen

1. Utilice ▲ el botón o ▼ para resaltar el menú **LCD AUTO OFF** luego presione ⏻ para entrar.

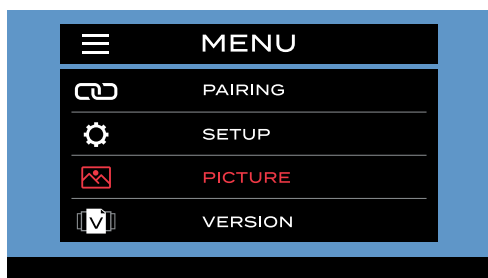

1. Utilice el botón ▲ o ▼ para resaltar el menú **BRIGHTNESS, CONTRAST** o **COLOR** (BRILLO, CONTRASTE o COLOR) luego presione ⏻ para entrar.



2. Presione ▲ o ▼ para cambiar el el ajuste de **BRIGHTNESS, CONTRAST**

o **COLOR** (BRILLO, CONTRASTE o COLOR). Presione ⏻ para confirmar su selección o presione ≡ para regresar a la página anterior.

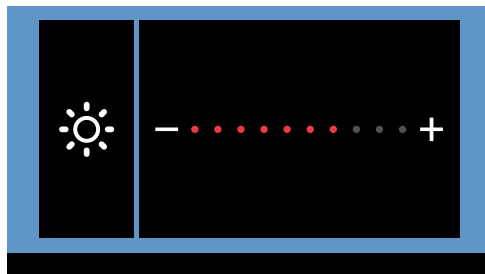

Versión del software

Utilice el botón ▲ o ▼ para resaltar el menú **VERSION** (VERSIÓN), luego presione ⏻ para ingresar y ver la versión actual del software.

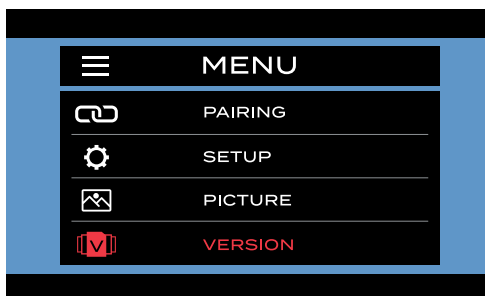

Monitor para instalar y usar

Monitor de 5"/7" para instalar y usar

Por lo general, cuando se monta en la cabina, el monitor Vision S de 5"/7" de Furrion funciona como un sistema de observación junto con una cámara trasera Furrion (para observación trasera) y dos cámaras laterales (para observación del tráfico).

Cuando se monta en el vehículo, el monitor Vision S de 5"/7" de Furrion normalmente funciona como un sistema de seguridad junto con una cámara de puerta de entrada Furrion.

Descripción del producto



Prepare

- Prepare las herramientas que pueda necesitar, que incluyen un destornillador de cabeza Phillips n.º 2, cinta aislante, lápiz o una broca de 5/8" (necesaria solo al perforar un orificio nuevo).

Monitor para instalar y usar

Instalación del monitor

Montaje en la cabina para observación

IMPORTANTE: Elija una ubicación del monitor en su vehículo que no bloquee su vista y cumpla con las leyes locales para una conducción segura. No lo coloque en un área donde pueda interferir con la conducción.

1. Elija un método de montaje.

Si utiliza el soporte para parabrisas:

Limpie el área de montaje y retire la película protectora de la ventosa. A continuación, coloque la ventosa en la ubicación adecuada y empuje el brazo de bloqueo hacia abajo para que quede adherido de forma segura.

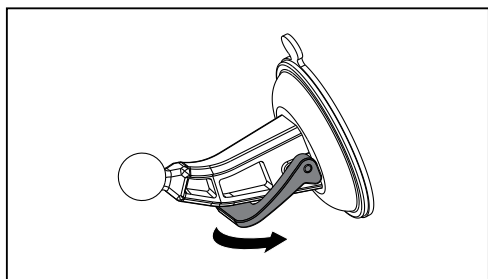

Si utiliza el soporte de mesa: Coloque el soporte de mesa diseñado con cuatro almohadillas antideslizantes sobre una superficie estable y dirija el cable de alimentación del monitor como se muestra.

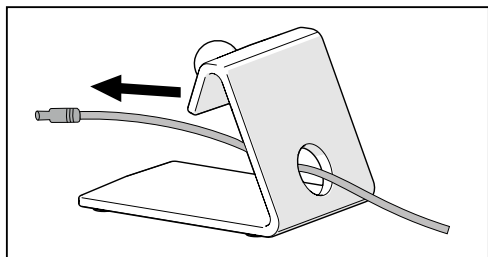

2. Alinee la rótula en el soporte con la abertura de la parte posterior del monitor y empuje con firmeza para que se fije en su sitio.

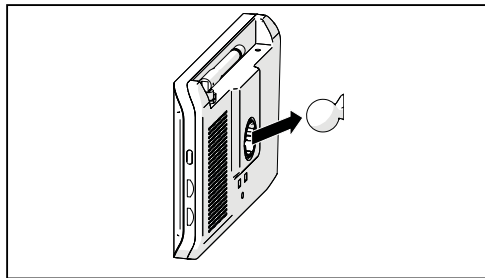

3. Conecte el conector del encendedor de cigarrillos del cable de alimentación del monitor al enchufe del encendedor.

NOTA: Hay un fusible incorporado de 12 V 1 A bajo el émbolo del enchufe del encendedor.

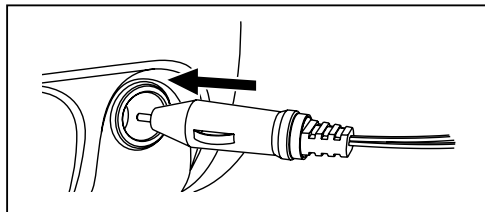

4. Conecte el conector de CC al enchufe de corriente del monitor.

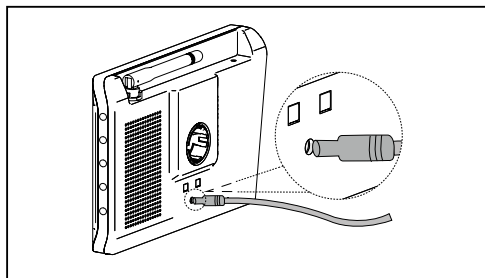

5. Gire el monitor para ajustar el ángulo visual según sea necesario.

Monitor para instalar y usar

Emparejar con una cámara

Si el monitor viene en un paquete con una o más cámaras Vision S de Furrion, está emparejado con las cámaras de forma predeterminada. Si no puede encontrar el video de la cámara en la pantalla del monitor o tiene una cámara independiente, siga los procedimientos a continuación para emparejar.

Nota: Para los paquetes con una cámara con aleta de tiburón pero sin cámara trasera (como FOS05TASF/FOS07TASF), la cámara con aleta de tiburón está emparejada con el canal de la **CÁMARA TRASERA** en lugar del canal de la **CÁMARA DE LA PUERTA DE ENTRADA** de forma predeterminada.”

1. Asegúrese de haber encendido el monitor y las cámaras que desea emparejar (consulte la sección de instalación y cableado de cada cámara para obtener más detalles).
2. Presione el botón **MENÚ** situado a la derecha del monitor para acceder al menú de configuración.

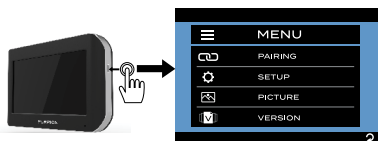

3. Presione **PAIRING** (EMPAREJAR) y luego seleccione la cámara que desea emparejar con el monitor.

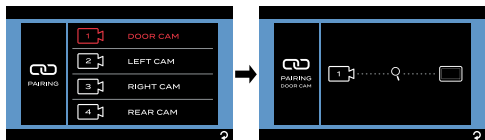

4. Presione el botón de **MONITOR PAIRING** (Emparejamiento del monitor) en la cámara (se muestra la cámara de seguridad de la puerta de entrada/cámara trasera) para emparejarla con el monitor.

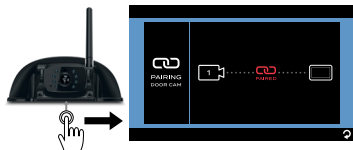

5. Repita los pasos para emparejar las demás cámaras disponibles. Coloque las antenas (si están disponibles) tanto en el monitor como en las cámaras. Asegúrese de que la intensidad de la señal sea correcta.



Good Signal



Poor Signal

6. Toque para elegir un modo de visualización y, a continuación, una cámara para la visualización que desee.

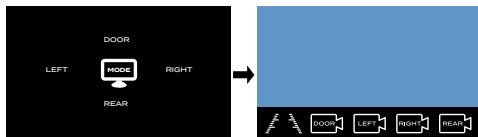

Activa el monitor

Cuando el monitor esté apagado:

presione el **Menu** (Menú) a la derecha del monitor para encender el monitor e ingresar a la página de configuración del menú.

Cuando el monitor esté encendido:

presione el **Menu** (Menú) para activar la página de configuración del menú.

NOTAS:

- La cámara trasera o de puerta de entrada transmite una imagen clara y amplia con audio desde el área detrás del vehículo o en la puerta del vehículo al monitor interior. Para evitar ruidos innecesarios cuando el vehículo está en movimiento, puede silenciar el sistema de altavoces de su vehículo.



Monitor para instalar y usar

- Las cámaras laterales transmiten imágenes claras a ambos lados de su vehículo al monitor.
- Cuando el monitor está apagado, puede volver a encenderse automáticamente y mostrar imágenes de la cámara después de recibir una señal de video en la banda de frecuencia de 2,4 GHz de una cámara.
- El monitor ajusta el color, el brillo y el contraste automáticamente para la visualización diurna o nocturna. Por la noche, la imagen aparecerá en blanco y negro. Esto se debe al bajo nivel de luz y es normal.
- El monitor en un sistema inalámbrico siempre está atento a una señal de video cuando está apagado. Las señales de otros sistemas de cámaras inalámbricas pueden causar interferencias. Por ejemplo, las cámaras de seguridad, los monitores de bebés e incluso otros sistemas de cámaras traseras también pueden hacer que el monitor se encienda brevemente. Esto es normal para los productos inalámbricos.

Funcionamiento de la pantalla táctil

Cuando está en modo cuadrante:

IMPORTANTE: El modo de vista cuádruple no se recomienda para la observación mientras conduce.

1. Toque el centro de la pantalla del monitor para mostrar el ícono .
2. Toque el  para cambiar entre **TRI-View**, **QUAD SPLIT** y **H SPLIT**.

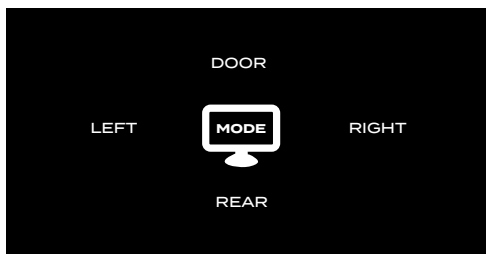
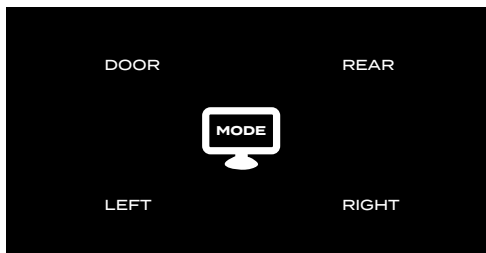
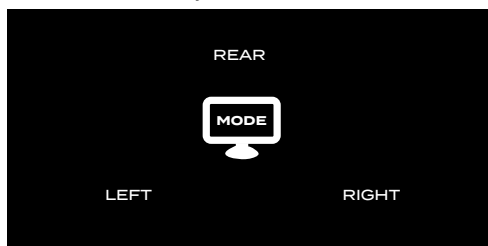

3. Toque **PUERTA** (no disponible en el modo TRI-View), **IZQUIERDA**, **DERECHA** o **TRASERA** para seleccionar una cámara y ver la imagen desde ahí.





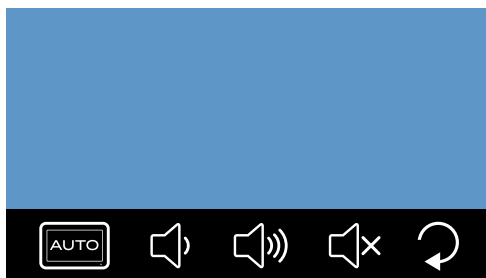

Cuando está en modo de un solo canal:

Toque una vez en la pantalla del monitor para que aparezca la interfaz de selección de la cámara.







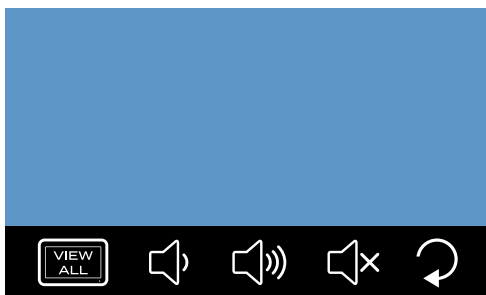

Monitor para instalar y usar

Español

Ícono	Descripción
	<p>Toque para encender/apagar la guía en pantalla:</p> <ul style="list-style-type: none"> En el modo multicanal con DOOR (PUERTA) , LEFT (IZQUIERDA) y RIGHT (DERECHA) seleccionadas, toque   para ingresar al Parking mode (modo Estacionamiento) con la guía en pantalla. En el modo de un solo canal con TRASERO seleccionado, toque una vez para ingresar a las líneas de estacionamiento de la vista trasera; toque dos veces para ingresar al modo de Estacionamiento con la guía en pantalla. El modo seleccionado permanecerá durante 30 segundos antes de volver al modo anterior.
	Toque para seleccionar la cámara de la puerta.
	Toque para seleccionar la cámara izquierda.
	Toque para seleccionar la cámara derecha.
	Toque para seleccionar la cámara trasera.

Toque dos veces en la pantalla del monitor para mostrar el menú de control. Permanecerá 5 segundos y luego regresará a la vista anterior de una sola cámara.



Ícono	Descripción
	Toque para ingresar en el modo cuadrante. El modo seleccionado permanecerá durante 10 segundos antes de volver al modo anterior de un solo canal.
	Toque para disminuir el volumen del monitor.
	Toque para aumentar el volumen del monitor.
	Toque para silenciar el monitor.
	Toque para volver a la página anterior.

Cambiar la configuración del menú

Hay cuatro opciones que le permiten configurar el sistema inalámbrico de observación/seguridad del vehículo antes del funcionamiento.

Toque una de las cuatro opciones para ingresar a la página de configuración o toque  para volver a la página anterior.

Monitor para instalar y usar

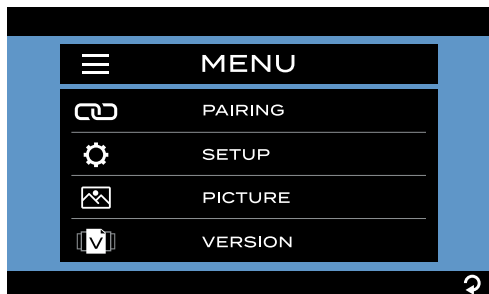

Configuración de la cámara

Toque **SETUP** (CONFIGURACIÓN) para resaltarlo en rojo y entrar en el submenú de forma automática.

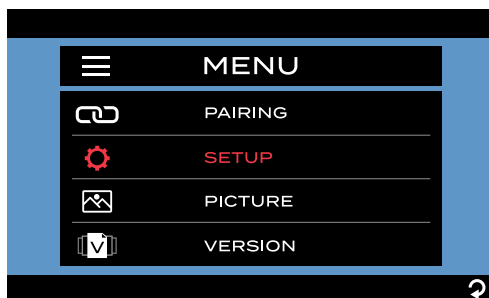

CONFIGURACIÓN AUTOMÁTICA DE LA PANTALLA

Si esta función está activada, el monitor puede volver de forma automática al modo de visualización de un solo canal después de que el monitor permanezca en el modo de visualización de 3 o 4 canales durante 10 segundos.

1. Toque **AUTO DISPLAY** (VISUALIZACIÓN AUTOMÁTICA) para ingresar en el submenú.

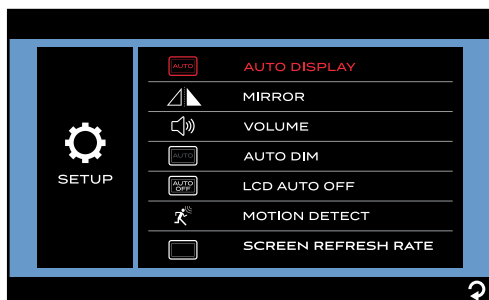

2. Toque el interruptor de **AUTO DISPLAY** (VISUALIZACIÓN AUTOMÁTICA) para resaltarlo en rojo y activar esta función.

En este punto, puede tocar **QUAD-View** para entrar en el submenú y seleccionar la disposición de la cámara **QUAD SPLIT** o **H SPLIT** para la visualización de 4 canales o tocar **TRI-View** para seleccionar el patrón de disposición de la cámara para la visualización de 3 canales.

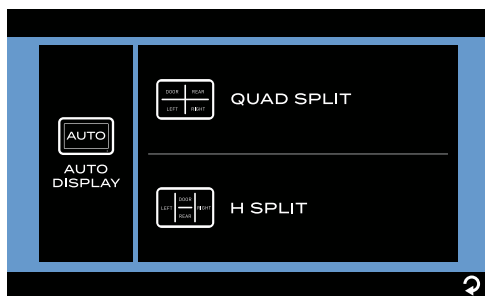
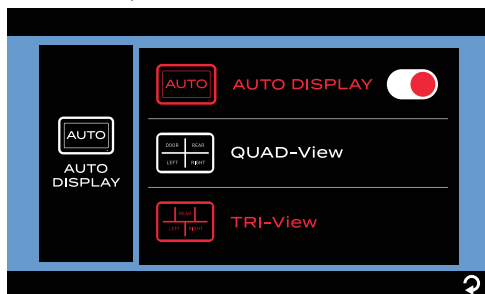

De forma predeterminada, la pantalla del monitor muestra la imagen de un solo canal de la última cámara emparejada.

Para cambiar al modo de visualización de 3 o 4 canales:

Toque dos veces en la pantalla del monitor para que aparezca la interfaz de selección de la cámara, a continuación, toque **VIEW ALL** para ingresar en la visualización del canal.

- Visualización de 3 canales cuando se selecciona TRI-View:

Monitor para instalar y usar

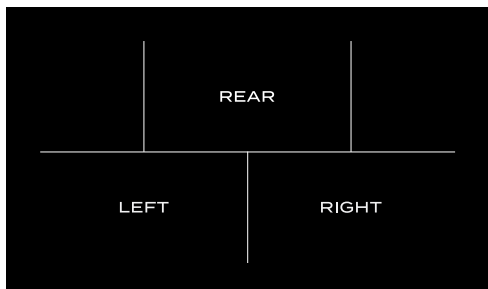

- Visualización de 4 canales cuando se selecciona **QUAD SPLIT**:

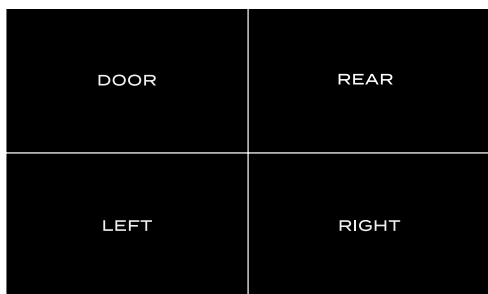

- Visualización de 4 canales cuando se selecciona **H SPLIT**:

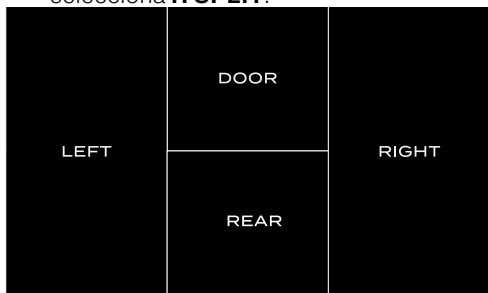

Desde la interfaz de visualización de canales, puede tocar una sección específica para ingresar en el modo de visualización respectivo de un solo canal, sin tener en cuenta si el interruptor de **AUTO DISPLAY** (VISUALIZACIÓN AUTOMÁTICA) está activado o desactivado.

CONFIGURACIÓN DE ESPEJO

1. Toque **MIRROR**(ESPEJO) para ingresar en el submenú. El ajuste seleccionado actual se resaltará en rojo.

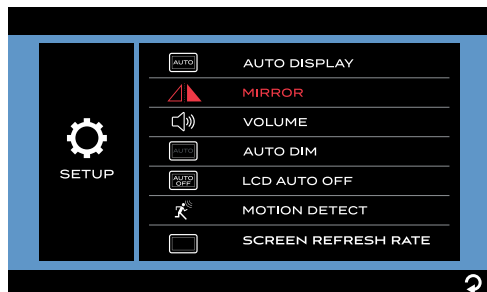

2. Seleccione la cámara que va a ajustar.

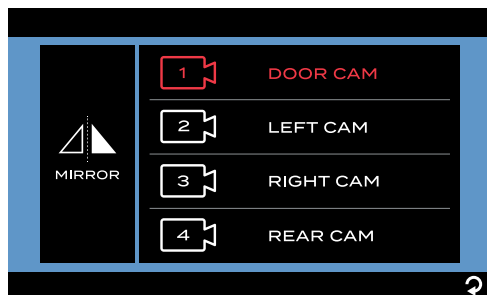

3. Toque para ajustar el ángulo de rotación de la imagen de la cámara como **NORMAL** (0°), **ROTATE**(ROTAR) (180°), **FLIP** (GIRAR) (espejo horizontal) o **FLIP & ROTATE** (GIRAR Y ROTAR) (espejo vertical).

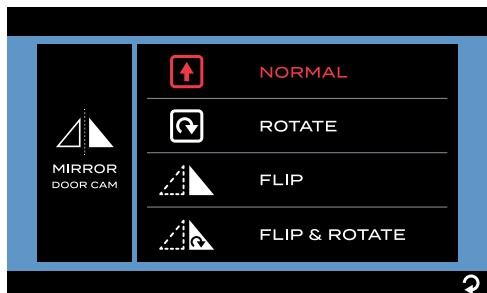

Monitor para instalar y usar

4. Repeat steps 2 and 3 to set the other cameras.

CONFIGURACIÓN DE VOLUMEN

1. Toque **VOLUMEN** para ingresar en el submenú.

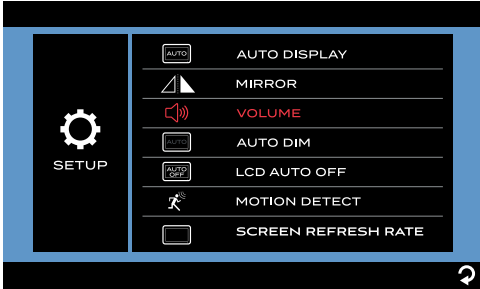

2. Toque **X** o **+** para aumentar o disminuir el volumen de las cámaras de la puerta de entrada/trasera.

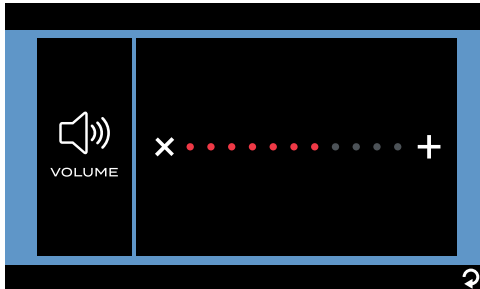

CONFIGURACIÓN DE AUTOREGULACIÓN

1. Toque **AUTO DIM**(ATENUACIÓN AUTOMÁTICA) para ingresar en el submenú.

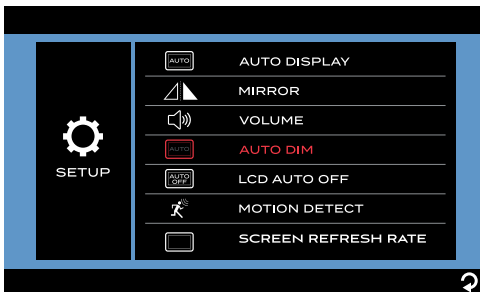

2. Toque **✓** o **X** para activar o desactivar el ajuste automático del brillo de la pantalla.

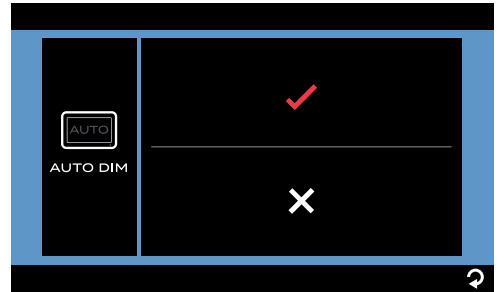

CONFIGURACIÓN LCD DE AUTOAPAGADO

1. Toque **LCD AUTO OFF**(APAGADO AUTOMÁTICO DE LCD) para ingresar en el submenú.

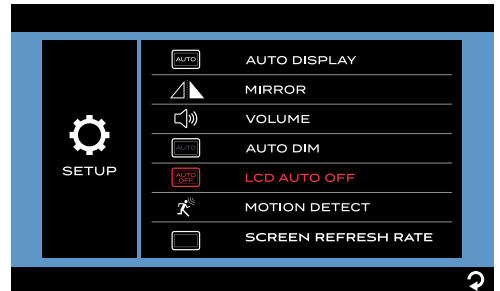

2. Toque para ajustar el tiempo de apagado automático de la pantalla LCD en **10 SEC**, **20 SEC**, **30 SEC** o **X** (apagado). Cuando la pantalla LCD esté apagada, puede presionar el botón **MENÚ** a la derecha del monitor para reanudar la visualización.



Monitor para instalar y usar

CONFIGURACIÓN DE DETECCIÓN DE MOVIMIENTO

Si esta función está activada mientras el monitor está apagado, se encenderá de nuevo de forma automática después de que una cámara detecte algún movimiento.

1. Toque **MOTION DETECT** (DETECCIÓN DE MOVIMIENTO) para ingresar en el submenú.

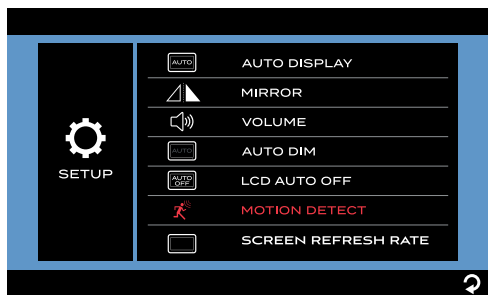

2. Toque para configurar la sensibilidad de detección de la cámara como LOW, MEDIUM, HIGH (BAJA, MEDIA, ALTA) o X (apagada).



Notas:

- Cuando mayor sea la sensibilidad de detección, más fácil será detectar el movimiento. Ajuste la **DETECCIÓN DE MOVIMIENTO** en **ALTA** si desea que la cámara sea muy sensible a los objetos que se mueven en el área de detección.

- En determinadas situaciones, el movimiento de algunos objetos puede provocar acciones de activación no deseadas. Esto no es un fallo de funcionamiento.

Ajuste de la velocidad de actualización de la pantalla

Aquí puede establecer una velocidad adecuada de actualización de la pantalla para el monitor. La velocidad de actualización de la pantalla indica la cantidad de veces por segundo que el monitor recambia la imagen de la pantalla.

1. Toque **SCREEN REFRESH RATE** (VELOCIDAD DE ACTUALIZACIÓN DE LA PANTALLA) para ingresar en el submenú.

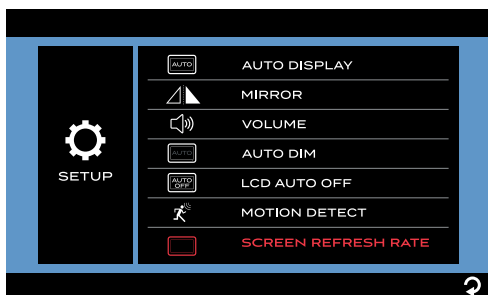

2. Toque para ajustar la velocidad de actualización de la pantalla en **60 Hz** o **50 Hz**.

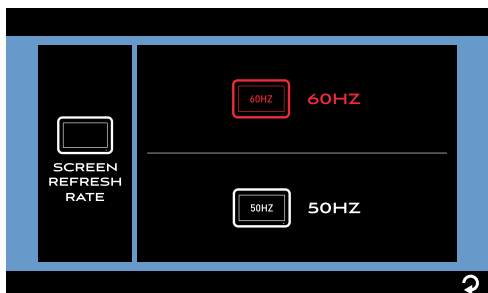

Monitor para instalar y usar

Configuración de imagen

1. Toque **PICTURE** (IMAGEN) para resaltarla en rojo y entrar en el submenú de forma automática.

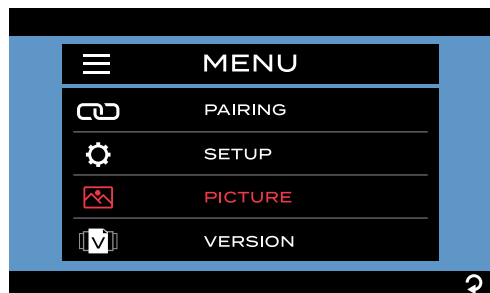

2. Seleccione la cámara que va a ajustar.

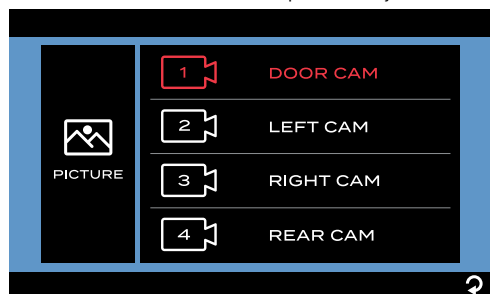

3. Toque **BRIGHTNESS, CONTRAST** o **COLOR** (BRILLO, CONTRASTE o COLOR) para ingresar en el submenú.

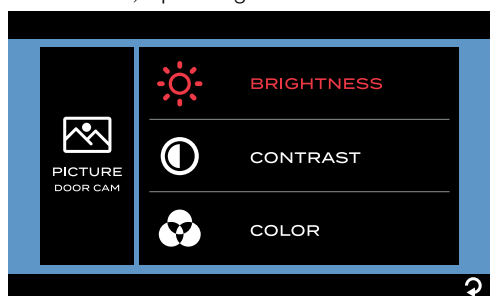

4. Toque **-** o **+** para cambiar los ajustes.

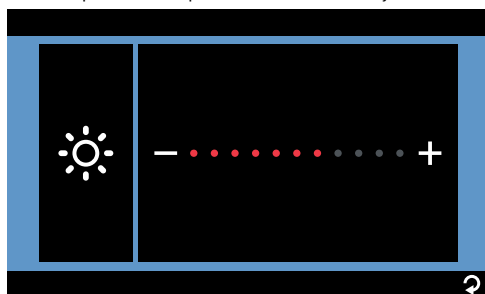

5. Repeat steps 2 to 4 to change the other camera(s) settings.

Versión del software

- Toque **VERSIÓN** para mostrar la versión de software del monitor y de las cámaras emparejadas actuales.

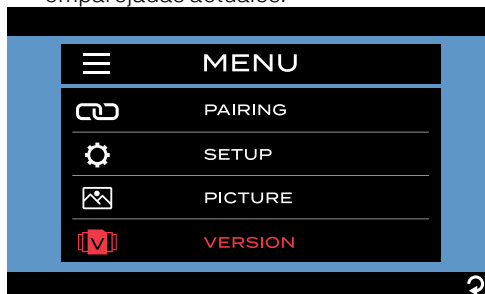

Instalar las cámaras

Instalación de la cámara trasera/seguridad de puerta de entrada

Descripción del producto

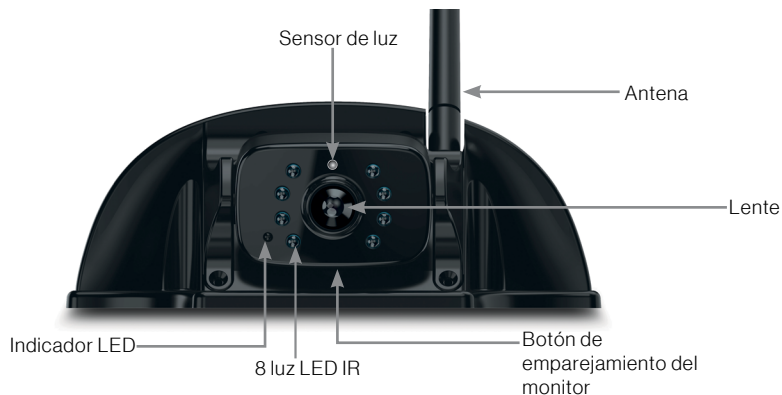

Prepare

- Prepare las herramientas que pueda necesitar, que incluyen un destornillador de cabeza Phillips n.º 2, sellador, cinta aislante, lápiz o una broca de 5/8" (necesaria solo al perforar un orificio nuevo).

Montaje del soporte

Nota: Omite esta sección si su RV está preinstalado con un soporte para la instalación de la cámara.

IMPORTANTE: Antes de cualquier operación de instalación y cableado, retire la llave de encendido y aisle la fuente de alimentación de 12 V/24 V.

Busque siempre asistencia profesional si no está seguro acerca de la instalación y el cableado.

1. Determine la ubicación de montaje en su RV. Asegúrese de que no haya ningún obstáculo que bloquee la vista de la cámara. A continuación se muestra la ubicación de montaje recomendada:
 - Para la posición de la cámara trasera:
En la parte superior central de la parte trasera de su RV y tan alto como sea posible (2" por debajo de la luz de señalización roja, si está disponible).
 - Para la posición de la cámara de la puerta de entrada:
Por encima de la parte superior de la puerta.

Nota: El RV que se muestra aquí es solo como referencia. Puede montar los productos Vision S de Furrion en varios tipos de vehículos recreativos (RV), como remolques y autocaravanas clase A/B/C.

Instalar las cámaras

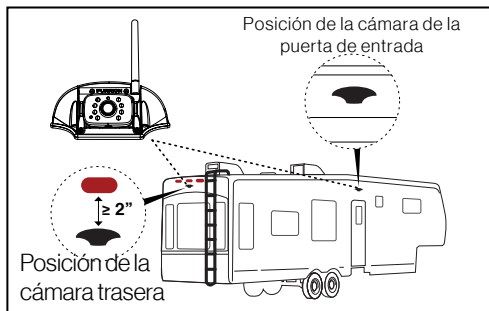

2. Utilice la junta como plantilla para marcar con un lápiz un contorno básico en la ubicación elegida. Taladre un orificio central de 5/8". A continuación, pase el conector hembra del cable de alimentación de la cámara a través del orificio y deje 2 pulgadas de holgura.

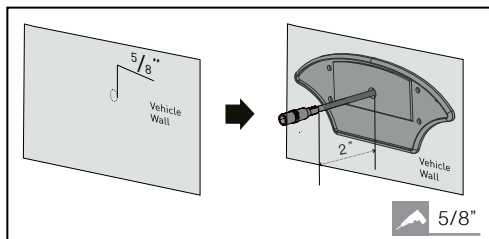

3. Conecte los extremos desnudos del cable de alimentación de la cámara a la fuente de alimentación de 12 V/24 V más cercana.
 - Para la posición de la cámara trasera: Se sugiere compartir la misma línea de alimentación desde la luz de señalización más cercana (como la luz de señalización roja en la parte superior central de la parte trasera, si está disponible).
 - Para la posición de la cámara de la puerta de entrada: Se sugiere compartir la línea de alimentación de la luz del porche de su RV (o la fuente de luz más cercana de la batería del RV/remolque).

Nota: Asegúrese de que el fusible de la línea

de alimentación conectada proporcione una corriente de fusión adicional de 1A para la cámara. Asegure el aislamiento adecuado del cable para todos los extremos descubiertos (por ejemplo, utilizando cinta aislante).

4. Fije la junta y el soporte con cuatro tornillos autorroscantes de cabeza plana n.º6 x 3/4". Si la superficie de montaje es irregular, aplique sellador entre la junta y la superficie del RV, y alrededor de los orificios de 5/8" en las ubicaciones de los tornillos para lograr un mejor sellado.

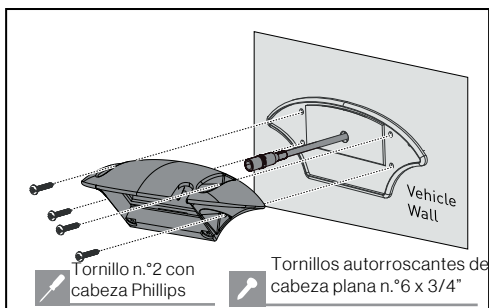

Monte las cámaras

Si esta cámara viene en un paquete con un monitor Vision S de Furrion, está emparejada con el monitor de forma predeterminada. Puede conectarla con el conector hembra del cable de alimentación tipo Y del monitor y reanudar la alimentación de forma temporal para verificar el estado de emparejamiento antes de la instalación.

Si no puede ver la transmisión de video de la cámara en la pantalla del monitor o tiene una cámara separada del paquete, consulte la sección de instalación y uso para conocer los procedimientos de emparejamiento.

1. Monte la antena en la cámara de forma segura y manténgala recta.

Instalar las cámaras

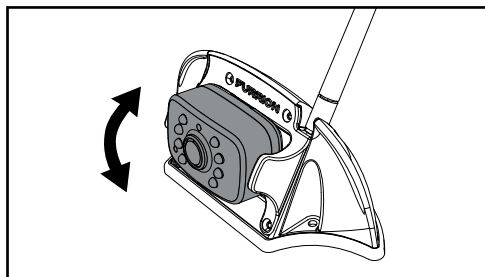
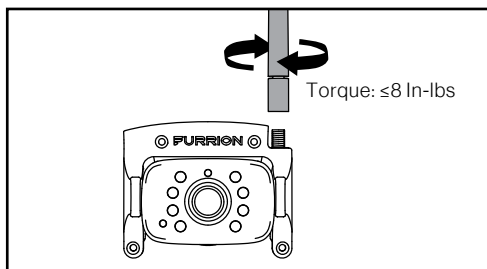

2. Si la carcasa del soporte tiene una cubierta, primero retírela. Conecte el conector hembra del cable de alimentación de la cámara al conector macho en la parte trasera de la cámara y coloque los cables que sobren dentro de la carcasa del soporte. Luego, fije la cámara al soporte con cuatro tornillos autorroscantes n.º 4 x 1/4".

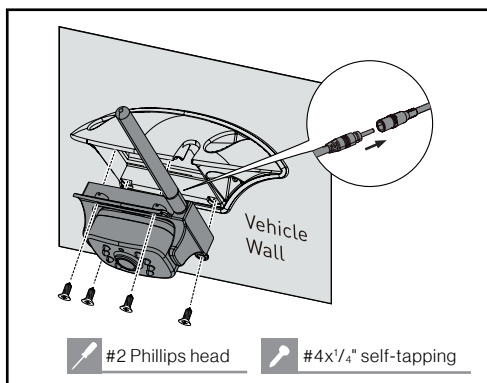

3. Ajuste el ángulo de visión de la cámara girándola hacia arriba y hacia abajo (0-50°) para que pueda ver:
- (Para la posición de la cámara trasera):** el borde inferior de su vehículo y las condiciones de la carretera por detrás;
- (Para la posición de la cámara en la puerta de entrada):** el borde inferior de la puerta.

Instalar las cámaras

Instalación de cámaras laterales y cámara trasera con luz de señalización

Descripción del producto

Cámaras laterales (izquierda/derecha) con luz de señalización

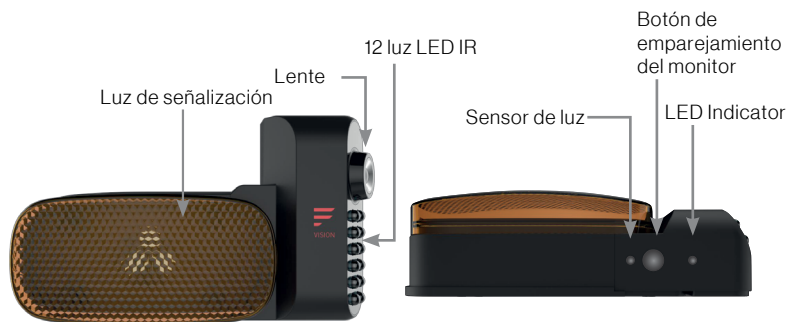

Rear camera

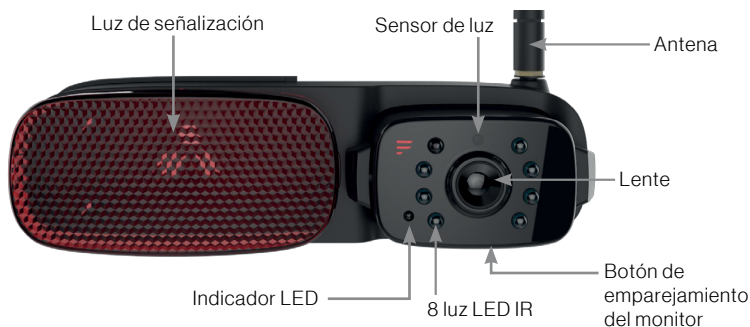

Preparar

- Prepare las herramientas que pueda necesitar, que incluyen destornilladores de cabeza Phillips n.º 1 y n.º 2, sellador, cinta aislante, lápiz o una broca de 5/8" (solo necesaria al perforar un orificio nuevo)."

Montaje del soporte

Nota: Omite esta sección si su RV está preinstalado con un soporte para la instalación de la cámara.

IMPORTANTE: Antes de cualquier operación de instalación y cableado, retire la llave de encendido y aisle la fuente de alimentación de 12 V/24 V.

Busque siempre asistencia profesional si no está seguro acerca de la instalación y el cableado.

1. Determine la ubicación de montaje en su RV. Asegúrese de que no haya ningún obstáculo que bloquee la vista de la cámara. Para evitar realizar orificios nuevos, se recomienda

Instalar las cámaras

reemplazar las luces de señalización originales con productos Furrion directamente como se muestra a continuación:

- **Para la posición de la cámara trasera:** Ubique la luz de señalización trasera original en la parte superior central de la parte trasera de su RV. Para acomodar la cámara, asegúrese de que haya un espacio de al menos 7.5" entre los puntos centrales de las dos luces de señalización adyacentes.
- **Para la posición de la cámara lateral:** Ubicación de las luces de señalización laterales originales (lo más adelante posible).

Nota: El RV que se muestra aquí es solo como referencia. Puede montar los productos Vision S de Furrion en varios tipos de vehículos recreativos (RV), como remolques y autocaravanas clase A/B/C.

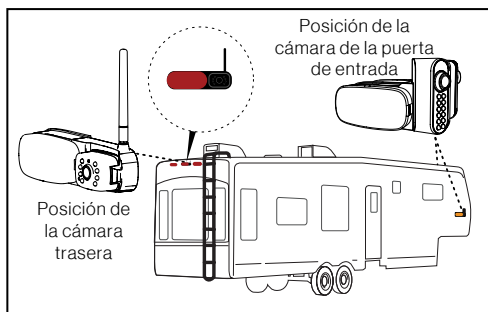

2. Retire la tapa de la lente y separe la cámara del soporte de la luz de señalización (se muestra la cámara del lado derecho).

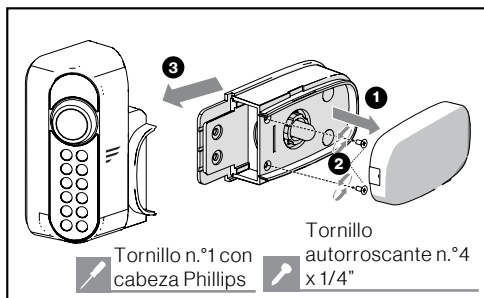

3. Retire la luz de señalización original de la ubicación correspondiente.
4. Conecte los extremos desnudos del cable de alimentación en la parte posterior del soporte a la fuente de alimentación de 12 V/24 V más cercana: red_camera/ brown_marker light: +; black_grounding: -

 - Para la posición de la cámara trasera: Se sugiere utilizar directamente la línea de alimentación para la luz de señalización trasera original.
 - Para la posición de la cámara lateral izquierda/derecha: Se sugiere utilizar directamente la línea de alimentación para las luces de señalización traseras laterales originales.

Nota: Asegúrese de que el fusible de la línea de alimentación conectada proporcione una corriente de fusión adicional de 1A para la cámara.

- Asegure el aislamiento adecuado del cable para todos los extremos descubiertos (por ejemplo, utilizando cinta aislante).
5. Asegure la junta y el soporte de la luz de señalización en su vehículo con cuatro tornillos autorroscantes de cabeza plana n.º6 x 3/4". Si la superficie de montaje es irregular, aplique sellador entre la junta y la superficie del RV, y alrededor de los orificios de 5/8" en las ubicaciones de los tornillos para lograr un mejor sellado.

Instalar las cámaras

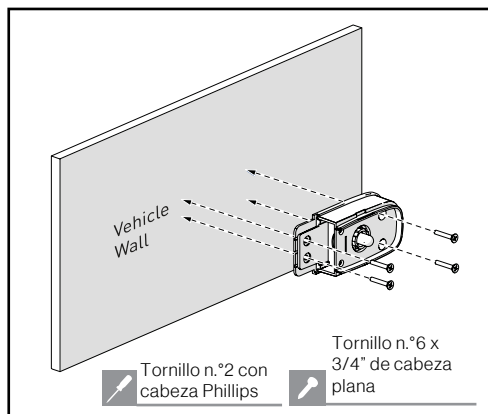

Monte las cámaras (se muestra el lado derecho)

1. Vuelva a colocar la cámara en el soporte de las luces de señalización. Antes de reparar la cámara, compruebe su estado de emparejamiento con el monitor reanudando la alimentación temporalmente.
2. Si no puede ver la transmisión de video de la cámara en la pantalla del monitor o tiene una cámara separada del paquete, consulte la sección de instalación y uso para conocer los procedimientos de emparejamiento.

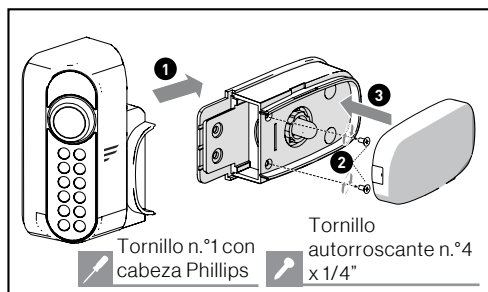

Para la cámara trasera, monte la antena en la cámara de forma segura y manténgala recta.

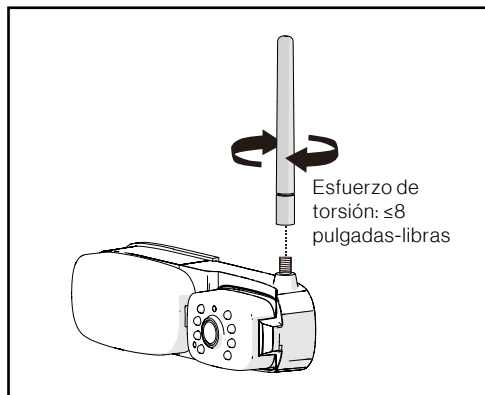

3. **Para la cámara lateral izquierda/derecha**, asegúrese de que la lente de la cámara esté orientada hacia atrás después de la instalación, con el botón **MONITOR PAIRING** (EMPAREJAMIENTO DEL MONITOR) que se encuentra en la parte inferior.
Para la cámara trasera, ajuste el ángulo de visión de la cámara girándola hacia arriba y hacia abajo (0-50°) para que pueda ver el borde inferior de su vehículo y las condiciones de la carretera detrás.

Solución de problemas

Problema	Solución
El monitor no se enciende (no hay LED azul)	Verifique que el cable de alimentación esté conectado.
	Compruebe que la fuente de alimentación tenga una salida de 12-24 VCC.
	Revise todos los fusibles y disyuntores (incluidos los fusibles en el adaptador de corriente para cigarrillos y la caja de fusibles).
	Apague y vuelva a encender para reiniciar.
Las cámaras inalámbricas y el monitor no se emparejan	Furrion monitor / rearview mirror can only pair with Furrion cameras. Pairing with products from other manufacturers is not supported.
	<p>Compruebe si la cámara está recibiendo energía. Asegúrese de que el fusible de la línea de alimentación conectada proporcione una corriente de fusión adicional de 1A para la cámara.</p> <p>Asegure el aislamiento adecuado del cable para todos los extremos desnudos para evitar cortocircuitos.</p>
	Asegúrese de mantener presionado el botón de sincronización de la cámara durante 2 segundos.
Aparece un icono de señal intermitente/débil	Verifique si la antena de la cámara está colocada y asegurada correctamente, debe ser vertical.
	Los objetos grandes y densos podrían oscurecer la señal. Si es posible, mueva los objetos.
	La interferencia de los electrodomésticos puede estar afectando la señal inalámbrica. Apague los electrodomésticos cuando use el sistema.
	La interferencia de las líneas eléctricas aéreas puede estar afectando la señal.
Imágenes borrosas en el monitor	Retire la película protectora de la lente de la cámara al finalizar la instalación.
	La lente de la cámara puede estar sucia. Límpiela con un paño suave y limpio.
	Algunas condiciones meteorológicas adversas, como niebla intensa, lluvia, polvo flotante o salpicaduras de barro, pueden bloquear total o parcialmente la vista de la cámara. Limpie la lente de la cámara inmediatamente después de conducir a un lugar seguro.

Solución de problemas

Problema	Solución
Imágenes demasiado oscuras/brillantes en el monitor	Ajuste la configuración de brillo y contraste.
	La imagen puede ser demasiado brillante cuando la lente de la cámara está orientada hacia una fuente de luz directa. Esto no es un fallo de funcionamiento.
La visión nocturna es pobre o no funciona	El sensor de luz de la cámara puede estar sucio u obstruido. Limpie el sensor de luz o elimine los obstáculos.
	Si la luz ambiental es demasiado fuerte, es posible que la función de visión nocturna no se active. Esto no es un fallo de funcionamiento.
	Asegúrese de que la cámara esté instalada al menos a 2 pulgadas de distancia de las luces de señalización.
Monitores LED azul sin luz y sin imagen	La cámara no tiene energía conectada.
	Asegúrese de que el vehículo de remolque esté funcionando.
	Asegúrese de que el conector de 7 vías esté conectado.



Furrion, LLC (Furrion) are wholly owned subsidiaries of Lippert Components, Inc. (Lippert)
Furrion, LLC (Furrion) sont des filiales en propriété exclusive de Lippert Components, Inc.
(Lippert)

Furrion, LLC (Furrion) son subsidiarias de propiedad total de Lippert Components, Inc. (Lippert)
Furrion, LLC: 52567 Independence Ct., Elkhart, IN, 46514

Furrion Innovation Center & Institute of Technology
Centre d'innovation et institut de technologie Furrion
Centro de Innovación e Instituto de Tecnología Furrion
22244 Innovation Drive, Elkhart, IN 46514-5514, USA
Toll free/Numéro gratuit/Línea telefónica gratuita: 1-800-789-3341
Email/Courriel/Correo electrónico: support@furrion.com

©2007-2023 Furrion, LLC. All rights reserved.

©2007-2023 Furrion, LLC. Tous droits réservés.

©2007-2023 Furrion, LLC. Reservados todos los derechos.

For Patent Info: www.Lippert.com/patents
Pour des informations sur les brevets: www.Lippert.com/patents
Para información sobre patentes: www.Lippert.com/patents

FURRION.COM



The contents of this manual are proprietary and copyright protected by Lippert. Lippert prohibits the copying or dissemination of portions of this manual unless prior written consent from an authorized Lippert representative has been provided. Any unauthorized use shall void any applicable warranty. The information contained in this manual is subject to change without notice and at the sole discretion of Lippert. Revised editions are available for free download from lippert.com.

Please recycle all obsolete materials.

Les renseignements contenus dans le présent manuel peuvent seulement être distribués sous forme de document complet, à moins de recevoir l'approbation explicite de Lippert Components pour distribuer des parties individuelles. Tous les renseignements contenus dans le présent manuel peuvent être modifiés sans préavis. Les éditions révisées pourront être téléchargées gratuitement sur le site lci1.com. Ces renseignements sont considérés comme étant factuels jusqu'à ce qu'une version révisée les rende désuets.

Veuillez recycler tout le matériel désuet.

El contenido de este manual es propiedad y está protegido por derechos de autor de Lippert. Lippert prohíbe la copia o difusión de partes de este manual a menos que se haya proporcionado el consentimiento previo por escrito de un representante autorizado de Lippert. Cualquier uso no autorizado anulará cualquier garantía aplicable. La información contenida en este manual está sujeta a cambios sin previo aviso y a la exclusiva discreción de Lippert. Las ediciones revisadas están disponibles para su descarga gratuita desde lippert.com.

Recicle todos los materiales obsoletos.

For all concerns or questions, please contact Lippert.
Communiquer avec Lippert Components si vous avez des questions ou des préoccupations.

Si tiene alguna inquietud o pregunta, comuníquese con Lippert.

Ph: 432-LIPPERT (432-547-7378) | Web: lippert.com | Email: customerservice@lci1.com