

IMPORTANT

Do not return this product to the store.

For assembly problems or questions, for replacement of broken or missing items, or to order replacement parts and accessories to be shipped directly to you contact: Eureka Customer Service toll free at 1-800-282-2886*, 8 a.m. to 7:30 p.m., (CST), Monday - Friday and 10 a.m. to 6:30 p.m. Saturday. Or visit our web site, www.eureka.com.

*In Mexico call (55) 5343-4384.

IMPORTANT

Ne retournez pas ce produit au magasin.

Pour des problèmes ou des questions sur le montage, pour le remplacement d'une pièce défectueuse ou manquante et des accessoires à vous expédier directement, communiquez directement avec : Eureka, Service après-vente, au numéro sans frais

1 800 282-2886, entre 8 h et 19 h 30, (HNC), du lundi au vendredi et entre 10 h et 18 h 30 le samedi. Ou consultez notre site Web : www.eureka.com.

IMPORTANTE

No devuelva este producto a la tienda.

Si tiene problemas con el ensamblaje o cualquier pregunta, para reemplazar piezas faltantes o dañadas o para hacer pedidos directos de piezas de repuesto y accesorios, póngase en contacto con: Servicio al cliente Eureka al número gratuito 1-800-282-2886* de lunes a viernes de 8:00 a.m. a 7:30 p.m. (hora del centro) y los sábados de 10:00 a.m. a 6:30 p.m. También puede visitar nuestro sitio en Internet:

www.eureka.com.

*In Mexico call (55) 5343-4384.

Please Retain

We suggest you record the model, type and serial numbers below. They are located on the silver rating plate on your cleaner. For prompt and complete service information, always refer to these numbers when inquiring about service.

Model & Type _____

Serial No. _____

It is also important to keep your receipt as proof of date of purchase.

Veillez conserver ces numéros et ce guide

Nous vous suggérons d'inscrire ci-dessous le modèle, le type et le numéro de série du produit. Ces renseignements se trouvent à l'arrière de votre aspirateur. Pour obtenir un service après-vente rapide et complet, reportez-vous toujours à ces numéros.

Modèle et type _____

Numéro de série _____

Il est aussi important de conserver votre reçu comme preuve de date d'achat.

Por favor guarde esta información

Le sugerimos que registre los números de modelo, tipo y serie a continuación. Los mismos están ubicados en la parte trasera de la aspiradora. Para obtener información de servicio rápida y completa, siempre mencione estos números cuando solicite dicha información.

Modelo y Tipo _____

No. de serie _____

También es importante guardar el recibo de compra como comprobante de la fecha de compra.

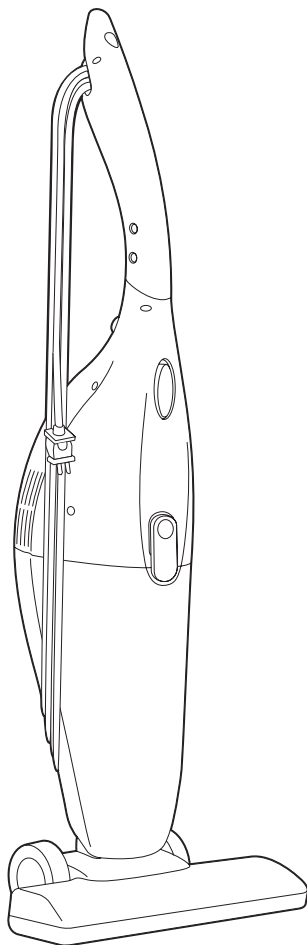

Index

Important Safeguards	3
Parts List	6-7
How to Assemble	6-7
How to Use	8-9
How to Maintain	10-11
Problem Solving	12
Order Form	15
Warranty	17

General Information

Use the cleaner to pick up dirt and dust particles. Avoid picking up hard or sharp objects that could damage the vacuum cleaner.

To reduce the risk of electrical shock, this appliance has a polarized plug (one blade is wider than the other). This plug will fit in a polarized outlet only one way. If the plug does not fully fit into the outlet, reverse the plug. If it still does not fit, contact a qualified electrician to install the proper outlet. Do not change the plug in any way.



DO NOT OIL the motor at any time. The bearings are permanently lubricated and sealed.

Service Information

The instructions in this booklet serve as a guide to routine maintenance. For additional service information telephone our toll free number for the nearest Eureka Authorized Warranty Station.

You should know the model, type and serial numbers or date code when you call:

USA: 1-800-282-2886

Mexico: (55) 5343-4384

Canada: 1-800-282-2886

www.eureka.com

If you prefer, you can write to Electrolux Home Care Products North America, Customer Service, P.O. Box 3900, Peoria, Illinois, 61612, USA. In Canada, write to Electrolux Home Care Products Canada, 5855 Terry Fox Way, Mississauga, Ontario L5V 3E4. Refer to The Eureka Warranty for complete service information.

Index

Mesures de sécurité importantes	4
Nomenclature	6-7
Assemblage	6-7
Utilisation	8-9
Entretien	10-11
Résolution de problèmes	13
Bon de commande	16
Garantie	18

Généralités

Utilisez l'aspirateur pour ramasser les saletés et les particules de poussière. Éviter de ramasser des objets durs et pointus susceptibles d'endommager l'aspirateur.

Dans le but de réduire le risque d'électrocution, cet appareil est doté d'une fiche polarisée (une lame est plus large que l'autre). Cette fiche n'entre que d'une seule façon dans une prise polarisée. Si la fiche n'entre pas complètement dans la prise, inversez la fiche. Si elle n'entre toujours pas, se mettre en rapport avec un électricien qualifié afin de monter la prise qui convient. Ne pas modifier la fiche de quelque façon que ce soit.



NE JAMAIS GRAISSER le moteur. Les roulements sont étanches et lubrifiés de façon permanente.

Renseignements pour l'entretien

Les instructions contenues dans ce livret sont un guide en ce qui concerne l'entretien de routine. Pour des renseignements supplémentaires en ce qui concerne l'entretien, appelez notre station de garantie Eureka garre.

Vous devez en votre possession le modèle, le type et le numéro de série ou le code de date quand vous appelez:

États-Unis: 1-800-282-2886

Mexique: (55) 5343-4384

Canada: 1-800-282-2886

www.eureka.com

Si vous préférez, vous pouvez écrire à Electrolux Home Care Products North America, Customer Service, P.O. Box 3900, Peoria, Illinois, 61612, États-Unis. Au Canada, écrivez à Electrolux Home Care Products Canada, 5855 Terry Fox Way, Mississauga, Ontario L5V 3E4. Consultez la garantie Eureka en ce qui concerne l'ensemble des renseignements d'entretien.

Índice

Precauciones importantes	5
Lista de partes	6-7
Armado	6-7
Modo de uso	8-9
Mantenimiento	10-11
Resolución de problemas	14
Formulario de pedido	15
Garantía	19

Información General

Use la aspiradora para aspirar tierra y partículas de polvo. Evite aspirar objetos duros o filosos que puedan dañarla.

Para reducir el riesgo de descargas eléctricas, este electrodoméstico tiene un enchufe polarizado (una espiga es más ancha que la otra). Este enchufe encajará en una toma de corriente polarizada de una sola manera. Si el enchufe no encaja hasta el fondo del tomacorriente, invierta la posición del mismo. Si aún así no encaja póngase en contacto con un electricista calificado para que instale el tomacorriente apropiado. No modifique el enchufe de ninguna manera.



NO LUBRIQUE el motor en ningún momento. Los rodamientos están lubricados permanentemente y sellados.

Información del servicio

Las instrucciones de este folleto sirven como guía para el mantenimiento de rutina. Para información adicional sobre el servicio, llame a nuestro número telefónico gratuito a fin de conocer la dirección del Centro de Garantía Autorizado de Eureka más cercano.

Cuando llame, debe tener a mano el modelo, tipo y número de serie o el código de fecha:

EE.UU.: 1-800-282-2886

México: (55) 5343-4384

Canadá: 1-800-282-2886

www.eureka.com

Si lo prefiere, puede dirigirse por escrito a Electrolux Home Care Products North America, Customer Service, P.O. Box 3900, Peoria, Illinois, 61612, USA. En Canadá, dirijase a Electrolux Home Care Products Canada, 5855 Terry Fox Way, Mississauga, Ontario L5V 3E4. Para obtener la información completa sobre el servicio, refiérase a la Garantía de Eureka.

IMPORTANT SAFEGUARDS

When using an electrical appliance, basic precautions should always be followed, including the following:

READ ALL INSTRUCTIONS BEFORE USING THIS VACUUM CLEANER.

WARNING

To reduce the risk of fire, electric shock, or injury:

- Do not use outdoors or on wet surfaces.
- **Do not leave vacuum cleaner when plugged in.** Turn off the switch and unplug the electrical cord when not in use and before servicing.
- Do not allow to be used as a toy. Close attention is necessary when used by or near children.
- Use only as described in this manual. Use only manufacturer's recommended attachments.
- Do not use with damaged cord or plug. If vacuum cleaner is not working as it should, has been dropped, damaged, left outdoors, or dropped into water, return it to a service center before using.
- Do not pull or carry by cord, use cord as a handle, close a door on cord, or pull cord around sharp edges or corners. Do not run vacuum cleaner over cord. Keep cord away from heated surfaces.
- Do not use extension cords or outlets with inadequate current carrying capacity.
- Turn off all controls before unplugging.
- Do not unplug by pulling on cord. To unplug, grasp the plug, not the cord.
- Do not handle plug or vacuum cleaner with wet hands or operate without shoes.
- Do not put any object into openings. Do not use with any opening blocked; keep free of dust, lint, hair, and anything that may reduce airflow.
- This vacuum cleaner creates suction. Keep hair, loose clothing, fingers, and all parts of body away from openings and moving parts.
- Do not pick up anything that is burning or smoking, such as cigarettes, matches, or hot ashes.
- Do not use without dust cup filter in place.
- Use extra care when cleaning on stairs.
- Do not pick up flammable or combustible liquids such as gasoline, or use in areas where they may be present.
- Store your cleaner indoors in a cool, dry area.
- Keep your work area well lighted.
- Unplug electrical appliances before vacuuming them.

SAVE THESE INSTRUCTIONS

PRÉCAUTIONS IMPORTANTES

Quand on utilise un appareil électrique, il faut toujours prendre des mesures de sécurité essentielles, dont les suivantes:

LIRE TOUTES LES INSTRUCTIONS AVANT D'UTILISER CET ASPIRATEUR.

AVERTISSEMENT

Pour réduire le risque de feu, de choc électrique ou de blessure :

- N'utilisez pas à l'extérieur ou sur des surfaces mouillées.
- **Ne laissez jamais l'aspirateur seul quand il est branché.** Mettez l'interrupteur sur arrêt (« OFF ») et débranchez l'appareil lorsque vous ne l'utilisez pas ou avant tout travail de nettoyage ou d'entretien.
- Ne permettez pas que l'aspirateur soit utilisé comme un jouet. Une attention particulière est nécessaire lorsqu'il est utilisé par ou près d'un enfant.
- Suivez les recommandations d'utilisation de ce manuel. Utilisez uniquement les accessoires recommandés par le fabricant.
- N'utilisez pas l'aspirateur si le cordon ou la fiche est endommagé. Si l'aspirateur ne fonctionne pas comme il le devrait, s'il a été échappé, s'il est endommagé, s'il a été laissé à l'extérieur ou échappé dans de l'eau, retournez-le à un centre de service avant de l'utiliser.
- Ne tirez ni ne transportez l'aspirateur par le cordon. N'utilisez pas le cordon en guise de poignée. Ne fermez pas une porte sur le cordon ou tirez le cordon sur des coins ou arêtes tranchantes. Ne circulez pas sur le cordon avec l'aspirateur. Tenez le cordon à distance des surfaces chauffantes.
- N'utilisez pas des rallonges ou des prises qui n'ont pas une capacité suffisante pour transporter le courant.
- Mettez l'interrupteur sur arrêt (« OFF ») avant de débrancher.
- Ne débranchez pas l'aspirateur en tirant sur le cordon. Pour débrancher, tenez la fiche et non le cordon.
- Ne manipulez pas la fiche ou l'aspirateur avec les mains mouillées.
- N'insérez rien dans les ouvertures. N'utilisez pas l'aspirateur avec une ouverture bloquée. Les ouvertures doivent être dégagées de poussière, de mousse, de cheveux ou de tout autre chose qui pourrait réduire le passage de l'air.
- Cet aspirateur engendre une aspiration. Tenez les cheveux, les habits, les doigts et tout autre partie du corps loin des parties mobiles et des ouvertures de l'aspirateur.
- Ne ramassez pas des objets qui brûlent ou fument comme les cigarettes, les allumettes ou les cendres chaudes.
- N'utilisez pas l'aspirateur si le filtre du réceptacle à poussière n'est pas en place.
- Portez une attention particulière lorsque vous nettoyez les escaliers.
- N'utilisez pas l'aspirateur pour ramasser des liquides inflammables ou combustibles comme de l'essence. N'utilisez pas l'aspirateur dans les endroits où ces liquides pourraient être présents.
- Entrez votre aspirateur à l'intérieur dans un endroit sec et frais.
- Maintenez un bon éclairage à l'endroit où vous travaillez.
- Débranchez les appareils électriques avant de les nettoyer avec l'aspirateur.

CONSERVER CES INSTRUCTIONS

PRECAUCIONES IMPORTANTES

Cuando utilice un electrodoméstico, deberá tener ciertas precauciones básicas, incluidas las siguientes:

LEA TODAS LAS INSTRUCCIONES ANTES DE UTILIZAR ESTA ASPIRADORA.

ADVERTENCIA

Para reducir el riesgo de incendio, descarga eléctrica o lesiones:

- No use la aspiradora a la intemperie ni sobre superficies mojadas.
- **No deje la aspiradora cuando esté enchufada.** Apague el interruptor de corriente y desenchufe el cordón eléctrico cuando no la esté usando y antes de limpiarla.
- No deje que se use como un juguete. Preste especial atención cuando un niño la usa o cuando un niño está cerca.
- Úsela sólo como lo indica este manual. Úsela sólo con los accesorios recomendados por el fabricante.
- No la use con el cordón o enchufe en mal estado. Si la aspiradora no funciona bien, si ha recibido un golpe, está dañada, si se ha dejado a la intemperie o se ha dejado caer en agua, devuélvala al centro de servicio de reparaciones y partes antes de volver a usarla.
- No la jale ni la lleve del cordón, ni use el cordón como un mango, no cierre puertas sobre el cordón, ni la jale de modo que el cordón roce esquinas o bordes filosos. Al usar la aspiradora no la pase sobre el cordón. Evite la proximidad del cordón a superficies calientes.
- No use cordones eléctricos extra o toma corrientes con menos capacidad de corriente que la necesaria.
- Apague todos los controles antes de desenchufarla.
- No la desenchufe jalando del cordón. Para desenchufarla tome el enchufe, no el cordón.
- No toque el enchufe o la aspiradora con las manos húmedas.
- No coloque ningún objeto en las aberturas. No use la aspiradora si nota que cualquiera de las aberturas está bloqueada; manténgala libre de polvo, pelusa, cabello o cualquier cosa que impida el paso del aire.
- Esta aspiradora crea succión y contiene un cepillo circular giratorio. Mantenga cabello, ropa suelta, dedos y todas las partes del cuerpo alejados de las aberturas y partes móviles.
- No aspire nada que se esté quemando o humeando, como cigarrillos, fósforos (cerillos) o cenizas calientes.
- No la use sin la bolsa para polvo o filtro(s) en su lugar.
- Tenga cuidado especial al limpiar las escaleras.
- No la use para aspirar líquidos inflamables o combustibles, tales como gasolina, ni la use en áreas donde puede haberlos.
- Guarde su aspiradora bajo techo en un lugar fresco y seco.
- Mantenga bien iluminada su área de trabajo.
- Desconecte los aparatos eléctricos antes de aspirarlos.

GUARDE ESTAS INSTRUCCIONES

PARTS LIST

- A** Electrical cord
- B** Telescoping handle
- C** Telescoping handle release
- D** Power switch
- E** Motor unit
- F** Dust cup latch
- G** Dust cup
- H** Floor nozzle
- I** Cord hooks
- J** Crevice tool
- K** Dust cup filter (inside dust cup)

HOW TO ASSEMBLE

CAUTION: Assemble the cleaner completely before using.

Step 1: Attach floor nozzle **H** to base of cleaner (Fig. 1).

Step 2: Wrap cord around cord hooks **I** on top and bottom of cleaner and snap in place (Fig. 2).

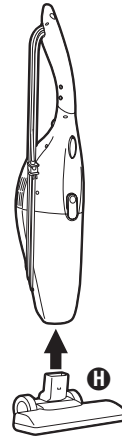
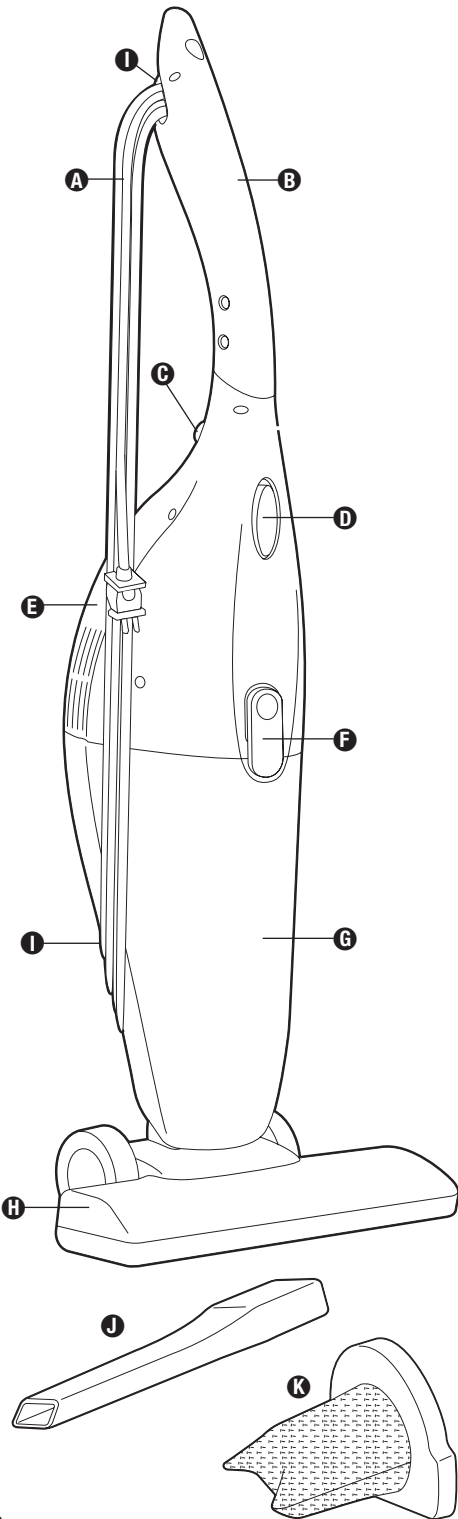

FIG. 1

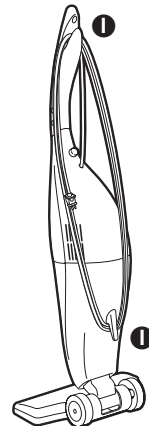

FIG. 2

NOMENCLATURE

- A** Cordon d'alimentation
- B** Manche télescopique
- C** Clenche du manche télescopique
- D** Bouton de marche-arrêt
- E** Moteur
- F** Verrou de réceptacle à poussière
- G** Réceptacle à poussière
- H** Suceur pour plancher
- I** Crochets du cordon
- J** Suceur plat
- K** Filtre de réceptacle à poussière
(à l'intérieur du réceptacle)

ASSEMBLAGE

ATTENTION : Assemblez complètement l'aspirateur avant de l'utiliser.

Étape 1 : Fixez le suceur à plancher **H** à la base de l'aspirateur (Fig. 1).

Étape 2 : Enroulez le cordon autour des crochets à cordon **I** en haut et en bas de l'aspirateur et enclenchez en place (Fig. 2).

LISTA DE PARTES

- A** Cordón eléctrico
- B** Mango telescópico
- C** Dispositivo de destrabado del mango telescópico
- D** Interruptor de encendido
- E** Unidad del motor
- F** Traba de la bolsa para polvo
- G** Bolsa para polvo
- H** Boquilla para pisos
- I** Ganchos para el cordón
- J** Accesorio para rincones
- K** Filtro de la bolsa para polvo (dentro de la bolsa)

ARMADO

PRECAUCIÓN: Arme completamente la aspiradora antes de usarla.

Paso 1: Conecte la boquilla para pisos **H** a la base de la aspiradora (Fig. 1).

Paso 2: Envuelva el cordón alrededor de los ganchos **I** de las partes superior e inferior de la aspiradora y fíjelo a presión en su sitio (Fig. 2).

HOW TO USE

CAUTION: Do not plug in cleaner until you understand all controls and features.

For Floor Cleaning

Use this lightweight vacuum cleaner for quick and easy cleaning. Move the floor nozzle **H** over any floor covering to quickly clean dirt, lint or threads.

- Step 1:** Unwrap electrical cord **A** from cord hooks **I** and plug into appropriate outlet.
- Step 2:** Press down on telescoping handle release **C** (Fig. 3).
- Step 3:** Pull the telescoping handle **B** out to its maximum length and release the latch so that the handle locks firmly in place (Fig. 3).
- Step 4:** Push power switch **D**. Press once to turn on. Press again to turn off (Fig. 4).

For Above the Floor Cleaning

- Step 1:** Remove the floor nozzle **H** if it is attached.
- Step 2:** Push down on the telescoping handle release **C** button.
- Step 3:** Push the handle **B** firmly down into the cleaner. It will lock into place.
- Step 4:** If desired, attach crevice tool **J** to base of cleaner (Fig. 5).

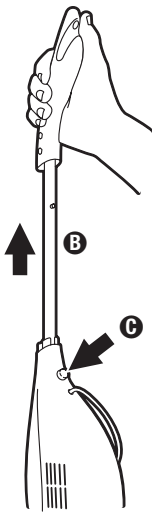

FIG. 3

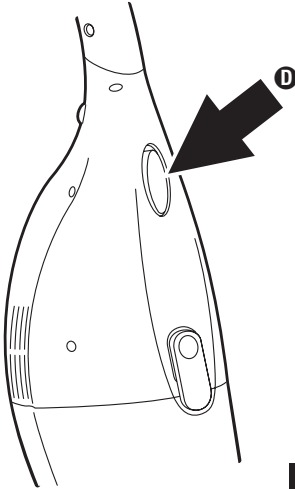

FIG. 4



FIG. 5

UTILISATION

ATTENTION : Ne prenez pas l'aspirateur avant d'avoir compris toutes les commandes et fonctions.

Pour le nettoyage des planchers

Utilisez cet aspirateur léger pour un nettoyage rapide et facile. Déplacez le suceur de plancher **H** sur n'importe quel revêtement de sol pour enlever rapidement la saleté, la peluche et les fils.

Étape 1 : Déroulez le cordon d'alimentation **A** des crochets **I** et prenez-le dans une prise adaptée.

Étape 2 : Appuyez sur la clenche du manche télescopique **C** (Fig. 3).

Étape 3 : Tirez le manche télescopique **B** jusqu'à sa longueur maximale et libérez le verrou de sorte que le manche se verrouille fermement en place (Fig. 3).

Étape 4 : Appuyez sur le bouton de marche-arrêt **D**. Appuyez une fois pour mettre en service. Appuyez une nouvelle fois pour arrêter (Fig. 4).

Pour le nettoyage en hauteur

Étape 1 : Retirez le suceur pour plancher **H** s'il est fixé.

Étape 2 : Appuyez sur le bouton de déclenchement **G** du manche télescopique.

Étape 3 : Poussez fermement le manche **B** dans l'aspirateur. Il se verrouillera en place.

Étape 4 : Si vous le désirez, fixez le suceur plat **J** dans la base de l'aspirateur (Fig. 5).

MODO DE USO

PRECAUCIÓN: No enchufe la aspiradora hasta que haya entendido la operación de todos los controles y funciones.

Para limpiar pisos

Use esta aspiradora liviana para una limpieza rápida y fácil. Desplace la boquilla para pisos **H** sobre la cobertura del piso para limpiar rápidamente el polvo, la pelusa o las hebras de hilo.

Paso 1: Desenvuelva el cordón eléctrico **A** de los ganchos **I** y enchúfelo en el tomacorriente apropiado.

Paso 2: Presione hacia abajo el botón de destrabado del mango telescópico **C** (Fig. 3).

Paso 3: Jale del mango telescópico **B** hasta su máxima longitud y suelte la traba de modo que quede firmemente trabado en su sitio (Fig. 3).

Paso 4: Pulse el interruptor de encendido **D**. Púlselo una vez para encender la aspiradora. Púlselo otra vez para apagarla (Fig. 4).

Para limpiar por arriba de los pisos

Paso 1: Retire la boquilla para pisos **H** si estuviera conectada.

Paso 2: Presione hacia abajo el botón de destrabado **C** del mango telescópico.

Paso 3: Presione el mango **B** firmemente hacia abajo para introducirlo en la aspiradora. Quedará trabado en su sitio.

Paso 4: Si lo desea, conecte el accesorio para rincones **J** a la base de la aspiradora (Fig. 5).

HOW TO MAINTAIN

The instructions in this booklet serve as a guide to routine maintenance. To keep the cleaner operating at top efficiency empty the dust cup **G** and clean the dust cup filter **K** after each use (Fig. 6).

To Empty Dust Cup

NOTE: Turn off the power switch and unplug the electrical cord to service.

- Step 1:** The telescoping handle **B** must be completely extended to remove the dust cup **G**.
- Step 2:** Push down on the top of the dust cup latch **F**.
- Step 3:** Pull dust cup **G** from motor unit **E** and lift from the nozzle.
- Step 4:** Grasp the edge of dust cup filter **K** and pull out to remove.
- Step 5:** Shake contents of dust cup **G** into waste container.

To Re-Install Dust Cup

- Step 1:** Replace dust cup filter **K**.
- Step 2:** Fit dust cup **G** and motor unit **E** back together and push firmly until latch clicks into place.

To Clean Dust Cup Filter

NOTE: Turn off the power switch and unplug the electrical cord to service.

Clean the dust cup filter **K** after each cleaner use.

- Step 1:** Separate dust cup **G** from motor unit **E**.
- Step 2:** Pull dust cup filter **K** out of dust cup **G**.
- Step 3:** Shake and brush the dust and dirt from filter.
- Step 4:** If desired, launder the filter by hand in warm water using a mild detergent.
- Step 5:** Air dry thoroughly before returning to use.
- Step 6:** Replace dust cup filter **K** in dust cup **G**.
- Step 7:** Fit dust cup **G** and motor unit **E** back together and push firmly until latch clicks into place.

Replace a dirty or torn filter. Order dust cup filter, part number 60796. To place an order please contact Eureka Customer Service, toll free at 1-800-282-2886, 8 a.m. to 7:30 p.m., (CST), Monday - Friday and 10 a.m. to 6:30 p.m. Saturday or visit our web site, www.eureka.com.

GENUINE
EUREKA PRODUCT

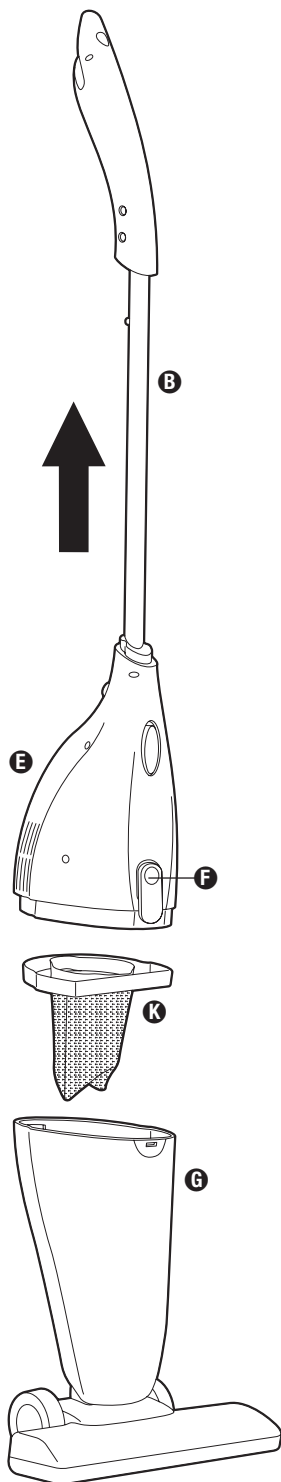

FIG. 6

ENTRETIEN

Les instructions contenues dans ce livret sont un guide en ce qui concerne l'entretien de routine. Pour maintenir le niveau de fonctionnement optimal de l'aspirateur, videz le réceptacle à poussière **G** et nettoyez son filtre **K** après chaque utilisation (Fig. 6).

Pour vider le réceptacle à poussière

REMARQUE : Mettre le bouton de marche-arrêt sur arrêt et débrancher le cordon d'alimentation avant toute intervention d'entretien-dépannage.

Étape 1 : Le manche télescopique **B** doit être complètement déployé pour permettre le retrait du réceptacle à poussière **G**.

Étape 2 : Poussez sur le haut du verrou **F** du réceptacle à poussière.

Étape 3 : Tirez le réceptacle à poussière **G** du moteur **E** et soulevez par le suceur.

Étape 4 : Saisissez le bord du réceptacle à poussière **K** et tirez-le vers l'extérieur pour l'enlever.

Étape 5 : Secouez le contenu du réceptacle à poussière **G** dans une poubelle.

Pour remonter le réceptacle à poussière

Étape 1 : Remonter le filtre **K** du réceptacle à poussière.

Étape 2 : Réajustez le réceptacle à poussière **G** et le moteur **E** et poussez fermement jusqu'à ce que le verrou s'enclenche en place.

Pour nettoyer le filtre de réceptacle à poussière

REMARQUE : Mettre le bouton de marche-arrêt sur arrêt et débrancher le cordon d'alimentation avant toute intervention d'entretien-dépannage.

Nettoyez le filtre de réceptacle à poussière **K** après chaque utilisation de l'aspirateur.

Étape 1 : Séparez le réceptacle à poussière **G** du moteur **E**.

Étape 2 : Sortez le filtre de réceptacle à poussière **K** du réceptacle à poussière **G**.

Étape 3 : Secouez et brossez la poussière et la saleté du filtre.

Étape 4 : Si vous le désirez, vous pouvez laver le filtre à la main à l'aide d'un détergent doux.

Étape 5 : Séchez à l'air avant de remettre en service.

Étape 6 : Remplacez le filtre de réceptacle à poussière **K** dans le réceptacle à poussière **G**.

Étape 7 : Réajustez le réceptacle à poussière **G** et le moteur **E** et poussez fermement jusqu'à ce que le verrou s'enclenche en place.

Remplacez tout filtre sale ou déchiré. Commandez un filtre de réceptacle à poussière, numéro de pièce 60796. Pour placer une commande, veuillez contacter Le service après-vente d'Eureka au 1-800-282-2886, entre 8 h et 19 h 30 (Heure normale du Centre), du lundi au vendredi et de 10 h à 18 h 30 le samedi ou rendez-vous sur notre site à : www.eureka.com.

MANTENIMIENTO

Las instrucciones de este folleto sirven como guía para el mantenimiento de rutina. Para mantener la aspiradora funcionando con máximo rendimiento, vacíe la bolsa para polvo **G** y limpie el filtro de la bolsa **K** después de cada uso (Fig. 6).

Para vaciar la bolsa para polvo

NOTA: Para realizar el servicio, apague la aspiradora con el interruptor de encendido y desenchufe el cordón eléctrico del tomacorriente.

Paso 1: Para retirar la bolsa para polvo **G**, el mango telescópico **B** debe estar completamente extendido.

Paso 2: Presione hacia abajo la traba de la bolsa para polvo **F**.

Paso 3: Jale de la bolsa para polvo **G** para separarla de la unidad del motor **E** y levántela para extraerla de la boquilla.

Paso 4: Tome el borde del filtro de la bolsa para polvo **K** y jale del mismo para retirarlo.

Paso 5: Sacuda el contenido de la bolsa para polvo **G** para vaciarla en el recipiente de residuos.

Para reinstalar la bolsa para polvo

Paso 1: Coloque nuevamente el filtro de la bolsa para polvo **K**.

Paso 2: Ensamble la bolsa para polvo **G** y la unidad del motor **E** y presione firmemente hasta que la traba quede bloqueada en su sitio con un clic.

Para limpiar el filtro de la bolsa para polvo

NOTA: Para realizar el servicio, apague la aspiradora con el interruptor de encendido y desenchufe el cordón eléctrico del tomacorriente.

Limpie el filtro de la bolsa para polvo **K** después de cada uso de las aspiradora.

Paso 1: Separe la bolsa para polvo **G** de la unidad del motor **E**.

Paso 2: Jale del filtro **K** para extraerlo de la bolsa para polvo **G**.

Paso 3: Sacuda y cepille el filtro para eliminar el polvo y la suciedad.

Paso 4: Si lo desea, lave el filtro a mano con agua tibia y un detergente suave.

Paso 5: Séquelo completamente al aire libre antes de volver a usarlo.

Paso 6: Vuelva a colocar el filtro **K** en la bolsa para polvo **G**.

Paso 7: Ensamble la bolsa para polvo **G** y la unidad del motor **E** y presione firmemente hasta que la traba quede bloqueada en su sitio con un clic.

Reemplace el filtro si estuviera sucio o desgarrado. Solicite el filtro de la bolsa para polvo, número de parte 60796. Para colocar el pedido, comuníquese con el Servicio al Cliente de Eureka, llamando gratuitamente al 1-800-282-2886, de lunes a viernes de 8 a.m. a 7:30 p.m. (GST) y los sábados de 10 a.m. a 6:30 p.m. o visite nuestro sitio web, www.eureka.com.

PROBLEM SOLVING

NOTE: Turn off the switch and unplug the electrical cord before servicing.

Problem	Cause	Solution
Motor will not start.	Electric plug Power switch not turned "ON"	<ul style="list-style-type: none"> • Push plug securely into outlet. • Try another outlet. • Check circuit breaker. • Make sure power switch is "ON."
No suction at end of nozzle.	Full dust cup Nozzle clogged	<ul style="list-style-type: none"> • Empty dust cup. • Remove any clogs from nozzle that restrict airflow, then try again.
Reduced suction.	Full dust cup Nozzle clogged	<ul style="list-style-type: none"> • Empty dust cup. • Remove any clogs from nozzle that restrict airflow, then try again.
General questions.	Assembly or related attachments	<ul style="list-style-type: none"> • Call 1-800-282-2886 between 8:00 a.m. to 7:30 p.m. CST Monday through Friday and 10:00 a.m. to 6:30 p.m. CST on Saturday. Know the model number and serial number when you call.

RÉSOLUTION DE PROBLÈMES

REMARQUE : Mettre le bouton de marche-arrêt sur arrêt et dépriser le cordon d'alimentation avant toute intervention d'entretien-dépannage.

Problème	Cause	Solution
Le moteur ne démarre pas.	Fiche électrique Bouton de marche-arrêt n'est pas sur « MARCHE »	<ul style="list-style-type: none"> • Poussez la fiche à fond dans la prise. • Essayez une nouvelle prise. • Vérifiez le disjoncteur. • Assurez-vous que le bouton de marche-arrêt est sur « MARCHE ».
Pas d'aspiration au suceur.	Réceptacle à poussière plein Suceur colmaté	<ul style="list-style-type: none"> • Réceptacle à poussière vide. • Supprimez toute obstruction restreignant le passage de l'air dans le suceur, puis réessayez.
Aspiration réduite.	Réceptacle à poussière plein Suceur colmaté	<ul style="list-style-type: none"> • Réceptacle à poussière vide. • Supprimez toute obstruction restreignant le passage de l'air dans le suceur, puis réessayez.
Questions générales.	Ensemble ou accessoires annexes	<ul style="list-style-type: none"> • Appelez le 1-800-282-2886 entre 8 h et 19 h 30 (Heure normale du Centre) du lundi au vendredi et de 10 h à 6 h 30 (Heure normale du Centre) le samedi. Munissez-vous des numéros de modèle et de série avant d'appeler.

RESOLUCIÓN DE PROBLEMAS

NOTA: Antes de realizar el servicio, apague la aspiradora con el interruptor de encendido y desenchufe el cordón eléctrico.

Problema	Causa	Solución
El motor no arranca.	<p>Enchufe eléctrico</p> <p>Interruptor eléctrico no conectado</p>	<ul style="list-style-type: none"> • Introduzca firmemente el enchufe en el tomacorriente. • Pruebe en otro tomacorriente. • Verifique el disyuntor. • Asegúrese de que el interruptor de encendido esté conectado (en posición "ON").
No hay succión en el extremo de la boquilla.	<p>Bolsa para polvo llena</p> <p>Boquilla obstruida</p>	<ul style="list-style-type: none"> • Vacíe la bolsa para polvo. • Retire las obstrucciones de la boquilla que restringen el flujo de aire y pruebe nuevamente.
Succión reducida.	<p>Bolsa para polvo llena</p> <p>Boquilla obstruida</p>	<ul style="list-style-type: none"> • Vacíe la bolsa para polvo. • Retire las obstrucciones de la boquilla que restringen el flujo de aire y pruebe nuevamente.
Preguntas generales.	Armado o accesorios relacionados	<ul style="list-style-type: none"> • Llame al 1-800-282-2886 de lunes a viernes, de 8:00 a.m. a 7:30 p.m. CST y los sábados de 10:00 a.m. a 6:30 p.m. CST. Cuando llame, tenga a mano el número de modelo y el número de serie.

**ORDER FORM
BON DE COMMANDE**

EUREKA®

**Electrolux Home Care Products Canada
5855 Terry Fox Way
Mississauga, Ontario L5V 3E4**

MODEL NUMBER **TYPE**
N° DE **TYPE**
MODELE **SERIAL NUMBER**
N° DE **N° DE**
MODELE **SERIE**

IMPORTANT: Be sure to include your model, type, and serial numbers. These numbers may be found on the rating plate.
IMPORTANT: Assurez-vous d'inclure le type, les numéros de modèle et de série que vous trouvez sur la plaque signalétique.

SOLD TO: - VENDU À:

SHIP TO: - ENVOYER À

Name
Nom
Address
Adresse
City
Ville
State
Province
Zip Code
Code Postal
Telephone (day)
Telephone (eve)
Telephone (our)
Telephone (soir)

Name
Nom
Address
Adresse
City
Ville
State
Province
Zip Code
Code Postal
Telephone (day)
Telephone (eve)
Telephone (our)
Telephone (soir)

Fax
Télécopieur

PAYMENT (no C.O.D. Orders)
PAIEMENT (pas de commandes en port (u))

Check or money order. Do not send currency.
 Payable to: Electrolux Home Care Products Canada
 Cheque ou mandat. N'envoyez pas d'espèces.
 Payable à : Electrolux Home Care Products Canada

VISA DC MC AMEX

ACCT. NUMBER - NUMÉRO DE COMPTE
 EXPIRATION DATE
 DATE D'EXPIRATION

SIGNATURE (full name as shown on acct)
 (nom complet comme sur le compte)

TO ORDER: - POUR COMMANDER :
By Phone: 1-800-282-2886

HOURS: Call Monday-Friday 8:00 am - 7:30 pm CST, Saturday 10:00 am - 6:30 pm CST. (Please call the same number for answers to problems or questions in the USA and Canada)

Par téléphone : 1-800-282-2886

HEURES : Du lundi au vendredi entre 8 h et 17 h 30, heure normale de Centre, le samedi entre 10 h à 18 h 30, heure normale de Centre. Pour obtenir des réponses à vos questions ou problèmes aux E.-U. et au Canada, veuillez composer le même numéro.

Genuine Eureka Bags, Belts and Filters
Sacs, Courroies et Filtres Eureka Authentiques

	Part No.	Qty.	Price (CDN)*	Total
	N° pièce	Qté	Prix (CDN)*	Total
FILTER	60796		\$ 2.99	
FILTRE				
CREVICE TOOL	60925-2		\$ 4.49	
SUCEUR PLAT				

TOTAL (*prices subject to change without notice)
TOTAL (*les prix peuvent être modifiés sans préavis)

TAX (add state tax & local taxes as required by law)
TAXE (taxes locales et autres requises par la loi)

POSTAGE & HANDLING CHARGE
FRAIS DE MANUTENTION ET D'ENVOI

\$8.25

TOTAL EN CLOSÉ D
TOTAL C I - J O I N T

By FAX:
Par télécopieur :
1-519-653-4515



By Mail: Simply fill out this order form. Please be sure to include day and evening phone numbers.
Par la poste: Remplissez simplement ce bon de commande. Assurez-vous de mentionner vos numéros de téléphone - jour et soir.



ONLINE:
En Ligne:
www.eureka.com

59884_Rev1 (5/05)

© 2005 Electrolux Home Care Products Ltd.

Printed in China - Imprimé aux China

THE EUREKA LIMITED WARRANTY

What This Warranty Covers

Your Eureka cleaner is warranted to be free from all defects in material and workmanship in normal household use for a period of one year. The warranty is granted only to the original purchaser and members of his or her immediate household. The warranty is subject to the following provisions:

What This Warranty Does Not Cover

- Parts of the cleaner that require replacement under normal use, such as disposable dust bags, filters, drive belts, light bulbs, and brushroll bristles.
- Damages or malfunctions caused by negligence, abuse, or use not in accordance with the Owner's Guide.
- Defects or damages caused by unauthorized service or the use of other than Genuine Eureka parts.

What Eureka Will Do

Eureka will, at its option, repair or replace a defective cleaner or cleaner part that is covered by this warranty. As a matter of warranty policy, Eureka will not refund the consumer's purchase price.

Warranty Registration

Please fill out and return the warranty registration card accompanying your cleaner.

Obtaining Warranty Service

To obtain warranty service you must return the cleaner or cleaner part along with proof of purchase to any Eureka Authorized Warranty Station. You will find the nearest location in the Yellow Pages, under "Vacuum Cleaners—Service and Repair." Be certain that the Warranty Station is "Eureka Authorized."

For the location of the nearest Eureka Authorized Warranty Station or for service information visit www.eureka.com, or telephone toll free:

USA: 1-800-282-2886
Mexico: (55) 5343-4384
Canada: 1-800-282-2886
www.eureka.com

If you prefer, you can write to Electrolux Home Care Products North America, Customer Service, P.O. Box 3900, Peoria, Illinois 61612, USA. In Canada write to Electrolux Home Care Products Canada, 5855 Terry Fox Way, Mississauga, Ontario L5V 3E4. Refer to The Eureka Warranty for complete service information.

If it is necessary to ship the cleaner outside your community to obtain warranty repair, you must pay the shipping charges to the Eureka Authorized Warranty Station.

Return shipping charges will be paid by the Warranty Station. When returning parts for repair, please include the model, type, and serial number from the data plate on the cleaner.

Further Limitations and Exclusions

Any warranty that may be implied in connection with your purchase or use of the cleaner, including any warranty of Merchantability or any warranty for Fitness For A Particular Purpose is limited to the duration of this warranty. Some states do not allow limitations on how long an implied warranty lasts, so the above limitations may not apply to you.

Your relief for the breach of this warranty is limited to the relief expressly provided above. In no event shall the manufacturer be liable for any consequential or incidental damages you may incur in connection with your purchase or use of the cleaner. Some states do not allow the exclusion or limitation of incidental or consequential damages, so the above limitation or exclusion may not apply to you.

This warranty gives you specific legal rights. You may also have other rights, which may vary by state.



Questions & Answers about Genuine Eureka Products

- Q:** Why should I use only Genuine Eureka paper bags, belts, and parts in my Eureka vacuum cleaner?
- A:** **Using Genuine Eureka Products, which are made to our exacting specifications and engineered with emphasis on quality, performance, and customer satisfaction, ensures the long life and cleaning efficiency of your vacuum cleaner. Overall, this saves you money and helps to keep your home clean.**
- Q:** How can I be sure I am using only genuine Eureka products in my vacuum cleaner?
- A:** **Typically, packaged products and paper bags can be identified by a "Genuine Eureka Product" symbol (see illustration above). For further identification assistance, you may call our toll-free number, 1-800-282-2886, for the location of a nearby Eureka Authorized Warranty Station.**
- Q:** Are there any differences between "made to fit" or "imitation" and Genuine Eureka paper bags, belts, and parts?
- A:** **Yes, there are some very important differences in materials, quality, and reliability. Many customers have mistakenly purchased "imitation" paper bags and parts while thinking they purchased genuine. Unfortunately, many of these customers discovered the differences after they experienced related difficulties.**

For Genuine Eureka Value, Accept No Imitations!
ELECTROLUX HOME CARE PRODUCTS NORTH AMERICA
Bloomington, Illinois 61701

LA GARANTIE LIMITÉE EUREKA

Ce que couvre la présente garantie

Votre aspirateur Eureka est garanti pendant une période d'un an contre tout vice de matière et de façon dans des conditions d'utilisation ménagère normales. La garantie n'est accordée qu'à l'acheteur original et aux membres de son entourage immédiat. La garantie est soumise aux clauses suivantes :

Ce que la présente garantie ne couvre pas :

- Les pièces d'aspirateur exigeant un remplacement dans des conditions d'utilisation normales, tels les sacs à poussière, les filtres, les courroies d'entraînement, les ampoules et les brosses de rouleau.
- Dégâts ou pannes causés par la négligence, l'abus ou une utilisation non conforme aux directives du Guide du propriétaire.
- Défauts ou dommages causés par un entretien non agréé ou l'utilisation de pièces autres que les pièces Eureka authentiques.

Ce que fera Eureka

Eureka choisira de réparer ou de remplacer tout aspirateur ou pièce défectueux couvert par cette garantie. La politique de garantie Eureka est de ne pas rembourser le prix d'achat au consommateur.

Enregistrement de la garantie

Veuillez remplir et retourner la carte d'enregistrement accompagnant votre aspirateur.

Obtenir un service au titre de la garantie

Pour obtenir un service au titre de la garantie, il faut retourner l'aspirateur ou la pièce d'aspirateur avec la preuve d'achat à toute station de garantie Eureka agréée.

Vous trouverez le site le plus proche dans les Pages Jaunes, à la rubrique « Aspirateurs – Entretien-dépannage ». Assurez-vous que la station de garantie est « Agréée par Eureka ».

Pour trouver la station de garantie Eureka agréée la plus proches ou pour des renseignements concernant l'entretien-dépannage, rendez-vous sur www.eureka.com or appelez l'un des numéros sans frais suivants :

États-Unis: 1-800-282-2886

Mexique: (55) 5343-4384

Canada: 1-800-282-2886

www.eureka.com

Si vous préférez, vous pouvez écrire à Electrolux Home Care Products North America, Customer Service, P.O. Box 3900, Peoria, Illinois, 61612, États-Unis Au Canada, écrivez à Electrolux Home Care Products Canada, 5855 Terry Fox Way, Mississauga, Ontario L5V 3E4. Consultez la garantie Eureka en ce qui concerne l'ensemble des renseignements d'entretien.

S'il est nécessaire d'expédier l'aspirateur dans une autre ville pour obtenir une réparation au titre de la garantie, les frais d'expédition à la station de service de garantie Eureka agréée sont à votre charge.

Les frais d'expédition de retour seront acquittés par la station de service de garantie. Quand on retourne des pièces à fin de réparation, joindre le modèle, le type et le numéro de série figurant sur la plaque de fabricant de l'aspirateur.

Limitations et exclusions supplémentaires

Toute garantie implicite se rapportant à votre achat ou à l'utilisation de l'aspirateur, y compris toute garantie de qualité marchande ou toute garantie d'adaptation à une fin particulière se limite à la durée de la présente garantie. Certains états n'autorisent pas les limitations de la durée des garanties implicites, il est donc possible que les garanties ci-dessus ne s'appliquent pas à vous.

Votre recours en ce qui concerne l'inobservation éventuelle de la présente garantie se limite au recours expressément stipulé plus haut. Le fabricant ne sera en aucun cas responsable d'aucun dommage consécutif ou indirect résultant de votre achat ou utilisation de l'aspirateur. Certains états n'autorisent pas l'exclusion ou la limitation des dommages indirects ou consécutifs, il est donc possible que la limitation ou l'exclusion ci-dessus ne s'applique pas à vous.

La présente garantie vous confère des droits juridiques particuliers. Vous pouvez avoir d'autres droits, qui varient d'un état à l'autre.



Questions et réponses concernant les produits Eureka authentiques

- Q :** Pourquoi dois-je utiliser des sacs en papier, courroies et pièces Eureka authentiques dans mon aspirateur.
- R :** **Utiliser des produits Eureka authentiques, fabriqués selon nos strictes spécifications en mettant l'accent sur la qualité, le rendement et la satisfaction du client garantit la durabilité et l'efficacité de nettoyage de votre aspirateur. En fin de compte, cela vous permet d'économiser de l'argent et de préserver la propreté de votre foyer.**
- Q :** Comment puis-je m'assurer que je n'utilise que des produits Eureka authentiques dans mon aspirateur.
- R :** **Généralement les produits conditionnés et les sacs en papier sont identifiés par le symbole « Produit Eureka authentique (voir l'illustration ci-dessus). Pour un assistance supplémentaire en ce qui concerne l'identification, vous pouvez appeler notre numéro sans frais 1-800-282-2886 pour l'obtenir des renseignements concernant une station de garantie Eureka agréée proche.**
- Q :** Y a-t-il des différences entre les imitations et les sacs en papier, courroies et pièce Eureka ?
- R :** **Oui, il existe des différences très importantes en ce qui concerne les matériaux, la qualité et la fiabilité. De nombreux clients ont acheté par erreur des sacs en papiers et pièces d'imitation en pensant acheter des articles authentiques. Malheureusement, de nombreux clients se sont aperçus de la différence après avoir rencontré des difficultés.**

Pour la valeur Eureka authentique, n'acceptez pas les imitations !

ELECTROLUX HOME CARE PRODUCTS NORTH AMERICA

Bloomington, Illinois 61701

GARANTÍA LIMITADA DE EUREKA

Qué cubre esta garantía

Se garantiza su aspiradora Eureka contra todos los defectos de material y mano de obra durante el uso doméstico normal por un período de un año. La garantía se otorga solamente al comprador original y a los miembros inmediatos de su hogar. La garantía está sujeta a las siguientes estipulaciones:

Qué no cubre esta garantía

- Partes de la aspiradora que es necesario reemplazar durante el uso normal, tales como bolsas para polvo descartables, filtros, correas motrices, bombillas de luz y cerdas del cepillo giratorio.
- Daños o mal funcionamiento causado por negligencia, abuso o uso sin cumplir lo indicado en la Guía del Propietario.
- Defectos o daños causados por servicios no autorizados o el uso de repuestos que no sean partes Eureka legítimas.

Qué hará Eureka

Eureka, a opción de la misma, reparará o reemplazará una aspiradora o parte defectuosa que esté cubierta por esta garantía. En cumplimiento de la política de la garantía, Eureka no reembolsará al consumidor el precio de compra.

Registro de la garantía

Llene y envíe en devolución la tarjeta de registro de garantía que acompaña a su aspiradora.

Cómo obtener el servicio de garantía

Para obtener el servicio de garantía, debe devolver la aspiradora o la parte de la misma junto con el comprobante de compra a cualquier Centro de Garantía Autorizado de Eureka.

Encontrará el centro más cercano en las Páginas Amarillas, bajo "Vacuum Cleaners—Service and Repair" (Aspiradoras-Servicio y reparación). Asegúrese de que el Centro de Garantía esté "Autorizado por Eureka".

Para conocer la dirección del Centro de Garantía Autorizado de Eureka más cercano o para obtener información sobre el servicio, visite www.eureka.com o llame gratuitamente al:

EE.UU.: 1-800-282-2886

México: (55) 5343-4384

Canadá: 1-800-282-2886

www.eureka.com

Si lo prefiere, puede dirigirse por escrito a Electrolux Home Care Products North America, Customer Service, P.O. Box 3900, Peoria, Illinois, 61612, USA. En Canadá, dirijase a Electrolux Home Care Products Canada, 5855 Terry Fox Way, Mississauga, Ontario L5V 3E4. Para obtener la información completa sobre el servicio, refiérase a la Garantía de Eureka.

Si fuera necesario despachar la aspirador afuera de su comunidad para obtener la reparación por garantía, debe pagar los cargos de despacho al Centro de Garantía Autorizado de Eureka.

El Centro de Garantía pagará los cargos de despacho de devolución. Cuando envíe partes para reparación, incluya el modelo, el tipo y el número de serie que figuran en la placa de datos de la aspiradora.

Limitaciones y exclusiones adicionales

Cualquier garantía implícita relacionada con su compra o uso de la aspiradora, incluida cualquier garantía de comerciabilidad o de aptitud para un propósito determinado se limita a la duración de esta garantía. En algunos estados no se permiten limitaciones a la duración de las garantías implícitas, por lo tanto las limitaciones anteriores pueden no aplicarse en su caso.

Su compensación por el incumplimiento de esta garantía se limita a la compensación descrita anteriormente. Bajo ninguna circunstancia el fabricante será legalmente responsable por los daños y perjuicios consecuentes o incidentales que usted pueda sufrir debido a la compra o uso de esta aspiradora. En algunos estados no se permite la exclusión o limitación de daños y perjuicios consecuentes o incidentales, por lo tanto la limitación o exclusión anterior puede no aplicarse en su caso.

Esta garantía le otorga derechos legales específicos. Usted puede tener además otros derechos que varían de un estado a otro.



Preguntas y respuestas acerca de los productos legítimos Eureka

- P:** ¿Por qué debo usar sólo bolsas para polvo, correas y partes legítimas Eureka en mi aspiradora Eureka?
- R:** **El uso de productos legítimos Eureka, fabricados según nuestras exigentes especificaciones y diseñados con énfasis en la calidad, el rendimiento y la satisfacción del cliente, asegura la larga vida útil y la eficiencia de su aspiradora en la limpieza. En conjunto, esto le permite ahorrar dinero y contribuye a mantener limpio su hogar.**
- P:** ¿Cómo puedo estar seguro de que estoy usando sólo productos legítimos Eureka en mi aspiradora?
- R:** **Típicamente, los productos envasados y las bolsas de papel se pueden identificar por el símbolo "Genuine Eureka Product" (vea la ilustración de arriba). Para obtener asistencia adicional en la identificación, puede llamar a nuestro número telefónico gratuito, 1-800-282-2886, a fin de conocer la dirección del Centro de Garantía Autorizado de Eureka más cercano.**
- P:** ¿Hay diferencias entre las bolsas de papel, correas y partes "fabricadas especialmente" o "imitaciones" y las legítimas Eureka?
- R:** **Sí, hay varias diferencias importantes en materiales, calidad y confiabilidad. Muchos clientes han comprado equivocadamente bolsas de papel y partes "de imitación" pensando que adquirirían las legítimas. Lamentablemente, muchos de ellos descubrieron las diferencias después de experimentar dificultades por esa causa.**

Para mantener el valor legítimo de Eureka, ¡no acepte imitaciones!

ELECTROLUX HOME CARE PRODUCTS NORTH AMERICA

Bloomington, Illinois 61701

