

SportRack®

FRONTIER

Installation Manual
Manuel d'installation
Manual de instalación



SportRack®

700 Bernard, Granby, Qc Canada J2J 0H6

1-800-561-0716 • www.sportrack.com



Please read the Safety Procedures & Warranty Sheet before using this product.

Lisez la feuille de Procédures de Sécurité et de Garantie avant d'utiliser ce produit.

Sírvase leer las Reglas de Seguridad y la Garantía antes de usar este producto.

REF 8

A21008S

040-1083-0

1

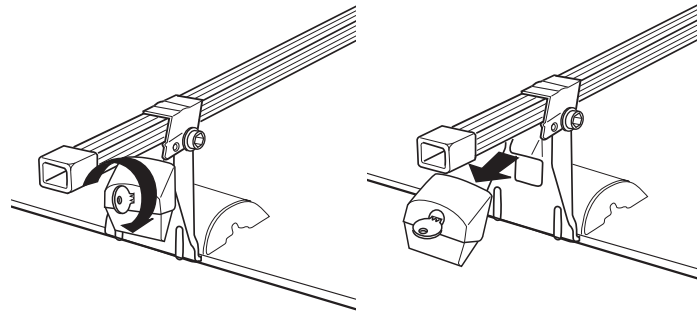

2

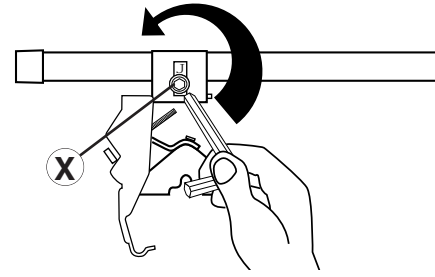

Unscrew **X** with the tool included.
Desserrer les vis X avec la clé fournie.
 Destornille **X** con la herramienta

3

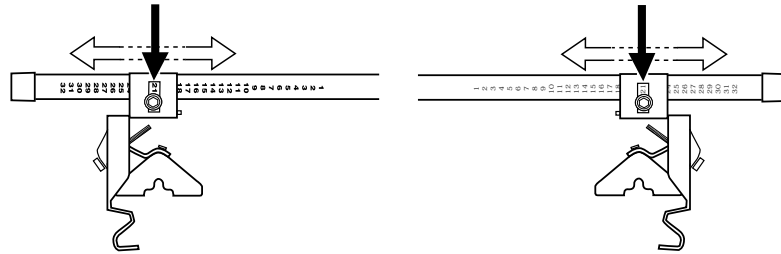

Using the included fit chart, adjust foot positions to the numbers for your vehicle. Use **"Front"** dimensions for front bar and **"Rear"** for rear bar.

En utilisant le tableau d'ajustement inclus, ajustez la position des pieds au numéro qui correspond à votre véhicule. Utilisez les dimensions "Front" pour la barre avant et les dimensions "Rear" pour la barre arrière.

Utilizando la tabla de modelos, ajuste la posición de los pies de acuerdo con los números para su vehículo. Utilice las medidas **"Front"** para la barra delantera y la **"Rear"** para la barra trasera.

4

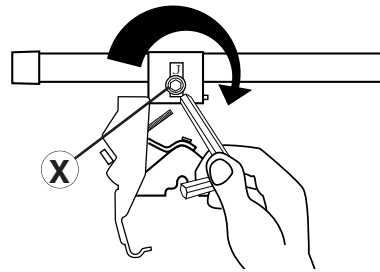

Tighten screw **X** to 6Nm / 53 in-lbs.
Serrer fortement les vis X à 6 Nm/53 po-lb.
 Apriete el tornillo **X** con un torque de 6Nm / 53 pulg/lbs.

5

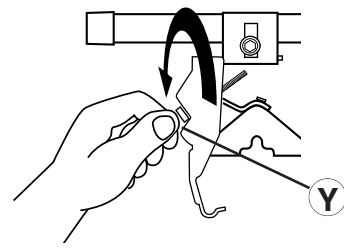

Unscrew **Y**.
Desserrer les vis Y.
 Destornille **Y**.

6

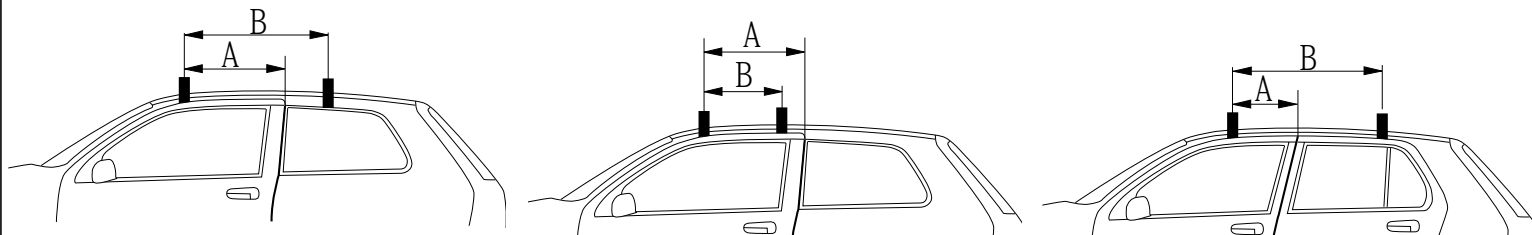

Position the rack on your vehicle according to distance **A** and **B** indicated for your vehicle in the included fit chart.
*Placez le support sur votre véhicule selon la distance **A** et **B** indiquée pour votre véhicule dans le tableau d'ajustement.*

Ubique el portaequipajes en su vehículo de acuerdo con la distancia **A y B** indicada para su vehículo utilizando la tabla de modelos.

7

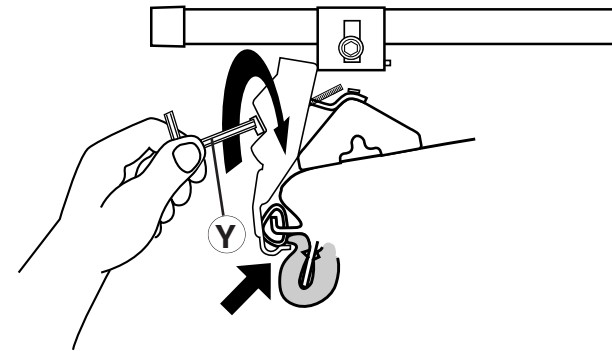

Locate clamp plate and pad as shown. Tighten bolts **Y** alternately.
Plaquer les contre-pattes contre le pavillon et serrer alternativement les vis Y.

Localice la placa de abrazaderas y la almohadilla como ilustrado. Apriete los pernos **Y** uno tras el otro.

8

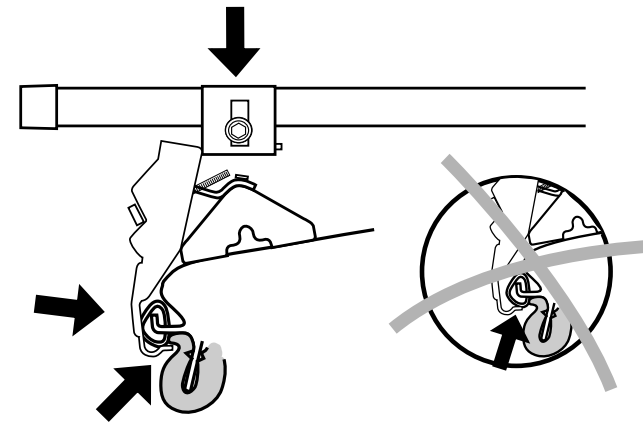

Check all fittings are secure and correctly positioned.

Vérifier le bon positionnement et la bonne tenue de l'ensemble.

Verifique que todos los accesorios estén firmes y colocados correctamente.

9

