

## SOLAR DECORATIVE RUBIX 2.5W WALL LIGHT

LEXSRX28WCC / LEXSRX28BCC / LEXSRX28GCC

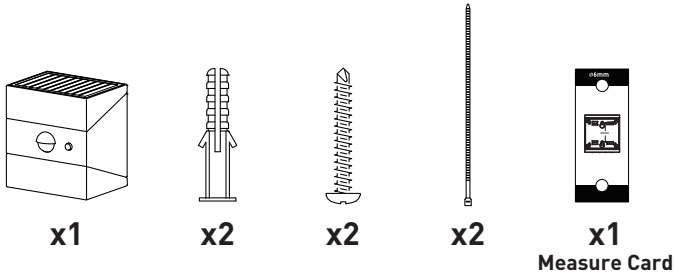

### Transformable Shapes

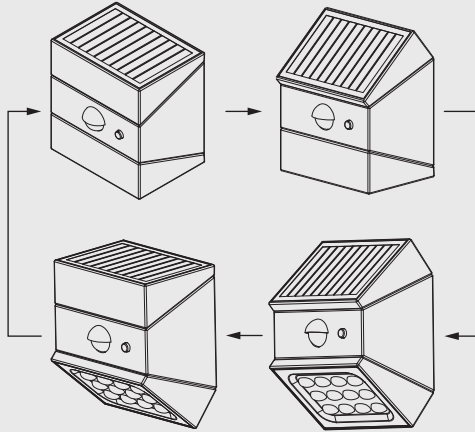

### USB Charge Specifications

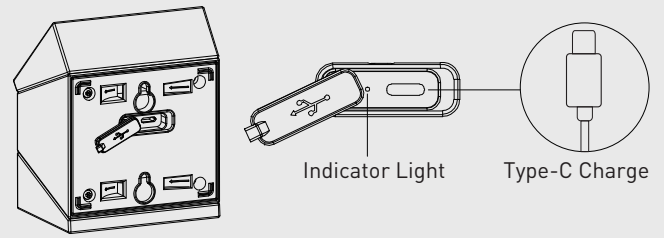

<b>Charging Type</b>	Type-C
<b>Charging Voltage/Max Current</b>	5V / 380mA
<b>Charging Time</b>	3-4 Hours
<b>Red Indicator</b>	Lamp is charging
<b>Green Indicator</b>	Lamp is fully charged

### EN - Two Optional Work Modes & Three CCT

#### ON/OFF & Switch Work Mode

- Press the button 1st time, lamp flashes once and enters Mode A.
- Press the button 2nd time, lamp flashes twice and enters Mode B.
- Press the button 3rd time, lamp flashes three times and then turns off.

#### Switch CCT 3000K / 4000K / 6000K

- Press and hold the button for 3 seconds to switch the CCT.
- Colour temperature can be switched in any work mode.
- CCT Switch includes a memory function.

### ES - Dos modos de funcionamiento y tres CCT

#### Encendido/apagado y cambio de modo de funcionamiento

- Al pulsar el botón una vez, la lámpara parpadea una vez y entra en el modo A.
- Al pulsar el botón una segunda vez, la lámpara parpadea dos veces y entra en el modo B.
- Al pulsar el botón una tercera vez, la lámpara parpadea tres veces y se apaga.

#### Cambio de CCT: 3000K / 4000K / 6000K

- Mantenga pulsado el botón durante 3 segundos para cambiar el CCT.
- La temperatura de color se puede cambiar en cualquier modo de funcionamiento.
- El interruptor CCT incluye una memoria.

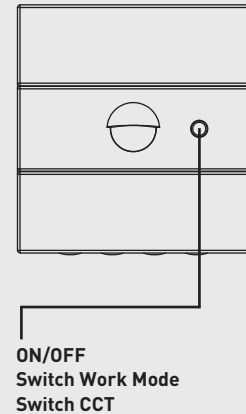

Tech Help Line

UK - 0330 0249 279

Non UK - +44 (0)1952 238 100

Supplied by LUCECO  
Stafford Park 1, Telford, Shropshire,  
England, TF3 3BD

Visit our website at [www.luceco.com](http://www.luceco.com)

Servicio de asistencia telefónica

UK - 0330 0249 279

Non UK - +34 93 829 55 74

(EU) Luceco SE  
C/ Bobinadora 1-5  
08302 Mataró Spain

Visite nuestra web en [www.luceco.com](http://www.luceco.com)

## FR - Deux modes de fonctionnement et trois CCT

### Marche/Arrêt et changement de mode

- Appuyez une fois sur le bouton pour faire clignoter la lampe une fois et passer en mode A.
- Appuyez une deuxième fois sur le bouton pour faire clignoter deux fois la lampe et passer en mode B.
- Appuyez une troisième fois sur le bouton pour faire clignoter trois fois la lampe et s'éteindre.

### Commutation CCT : 3000 K / 4000 K / 6000 K

- Maintenez le bouton enfoncé pendant 3 secondes pour modifier la CCT.
- La température de couleur peut être modifiée dans tous les modes de fonctionnement.
- Le commutateur CCT est doté d'une mémoire.

## DE - Zwei Betriebsmodi und drei Farbtemperaturen

### Ein/Aus und Moduswechsel

- Einmaliges Drücken der Taste: Die Lampe blinkt einmal und wechselt in Modus A.
- Ein zweites Drücken der Taste: Die Lampe blinkt zweimal und wechselt in Modus B.
- Ein drittes Drücken der Taste: Die Lampe blinkt dreimal und schaltet sich aus.

### Farbtemperaturwechsel: 3000 K / 4000 K / 6000 K

- Halten Sie die Taste 3 Sekunden lang gedrückt, um den Farbtemperaturwechsel durchzuführen.
- Die Farbtemperatur kann in jedem Betriebsmodus geändert werden.
- Der Farbtemperaturwechsel ist speicherbar.

## IT - Due modalità di funzionamento e tre CCT

### Accensione/Spegnimento e commutazione della modalità

- Premendo il pulsante una volta, la lampada lampeggia una volta ed entra in modalità A.
- Premendo il pulsante una seconda volta, la lampada lampeggia due volte ed entra in modalità B.
- Premendo il pulsante una terza volta, la lampada lampeggia tre volte e si spegne.

### Commutazione CCT: 3000K / 4000K / 6000K

- Tenere premuto il pulsante per 3 secondi per cambiare la CCT.
- La temperatura del colore può essere modificata in qualsiasi modalità di funzionamento.
- Il commutatore CCT è dotato di memoria.

## PT - Dois Modos de Operação e Três CCTs

### Ligar/Desligar e Troca de Modo

- Pressionando o botão uma vez, a lâmpada pisca uma vez e entra no modo A.
- Pressionando o botão uma segunda vez, a lâmpada pisca duas vezes e entra no modo B.
- Pressionando o botão uma terceira vez, a lâmpada pisca três vezes e desliga.

### Comutação CCT: 3000K / 4000K / 6000K

- Pressione e segure o botão por 3 segundos para alterar o CCT.
- A temperatura da cor pode ser alterada em qualquer modo de operação.
- O interruptor CCT inclui uma memória.

## EN - Mode A (Dusk Till Dawn)

Light automatically illuminates at night, turns to full brightness when motion is detected, then dims brightness after 10sec of no motion

### FR - Mode A (Du crépuscule à l'aube)

La lumière s'allume automatiquement la nuit, passe à la pleine luminosité lorsqu'un mouvement est détecté, puis diminue la luminosité après 10 secondes d'absence de mouvement.

### DE - Modus A (Dämmerung bis Morgengrauen)

Das Licht leuchtet nachts automatisch auf, wird bei Bewegungserkennung voll hell und dimmt die Helligkeit nach 10 Sekunden ohne Bewegung wieder ab.



## ES - Modo A (Desde el anochecer hasta el amanecer)

La luz se enciende automáticamente de noche, pasa a la máxima luminosidad cuando viene relevado un movimiento, quindi diminuisce la luminosità dopo 10 secondi di assenza di movimento.

### IT - Modalità A (dal tramonto all'alba)

La lumière s'allume automatiquement la nuit, passe à la pleine luminosité lorsqu'un mouvement est détecté, puis diminue la luminosité après 10 secondes d'absence de mouvement.

### PT - Modo A (Do anoitecer ao amanhecer)

A luz acende automaticamente à noite, acende no brilho máximo quando um movimento é detectado e diminui o brilho após 10 segundos sem movimento.

## EN - Mode B (Security)

Light automatically illuminates at night, turns to full brightness when motion is detected, then turns off after 10sec of no motion

### FR - Mode B (Sécurité)

La lumière s'allume automatiquement la nuit, passe à la pleine luminosité lorsqu'un mouvement est détecté, puis s'éteint après 10 secondes d'absence de mouvement.

### DE - Modus B (Sicherheit)

Das Licht leuchtet nachts automatisch auf, schaltet sich bei Bewegungserkennung auf volle Helligkeit ein und schaltet sich nach 10 Sekunden ohne Bewegung aus.



## ES - Modo B (Seguridad)

La luz se ilumina automáticamente por la noche, alcanza su brillo máximo cuando se detecta movimiento y luego se apaga después de 10 segundos sin movimiento.

### IT - Modalità B (Sicurezza)

La luce si accende automaticamente di notte, passa alla massima luminosità quando viene rilevato un movimento, quindi si spegne dopo 10 secondi di assenza di movimento

### PT - Modo B (Segurança)

A luz acende automaticamente à noite, acende no brilho máximo quando um movimento é detectado e desliga após 10 segundos sem movimento..

Tech Help Line

UK - 0330 0249 279

Non UK - +44 (0)1952 238 100

Supplied by LUCECO

Stafford Park 1, Telford, Shropshire,  
England, TF3 3BD

Visit our website at [www.luceco.com](http://www.luceco.com)

Servicio de asistencia telefónica

UK - 0330 0249 279

Non UK - +34 93 829 55 74

(EU) Luceco SE

C/ Bobinadora 1-5  
08302 Mataró Spain

Visite nuestra web en [www.luceco.com](http://www.luceco.com)

### 1 Installation A: Wall Mount with Screws

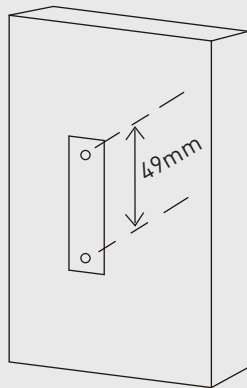

Please use the measure card to mark the holes

### 2

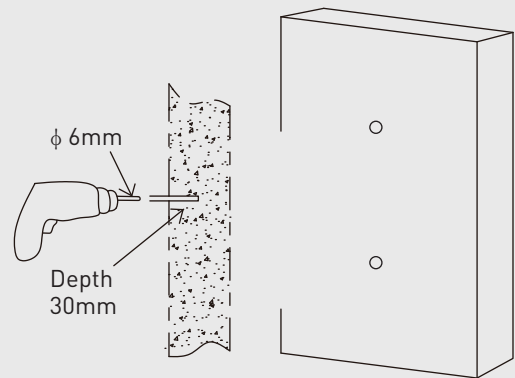

### 3

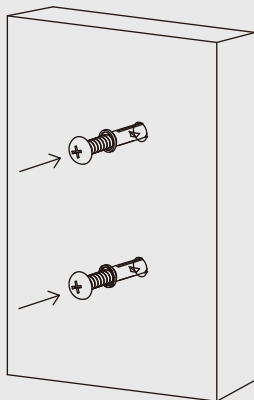

### 4

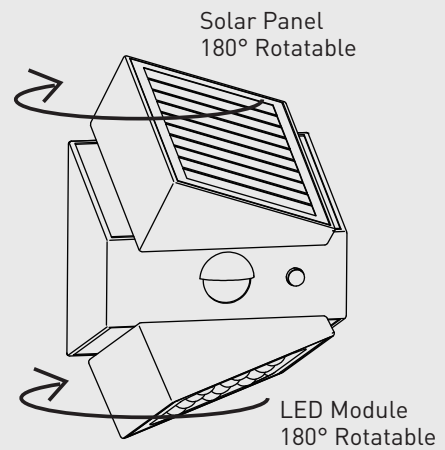

### 5

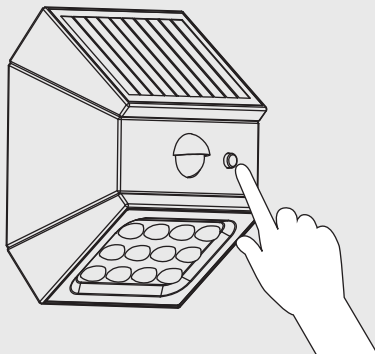

### 6 Installation B: Fixed with Cable Ties

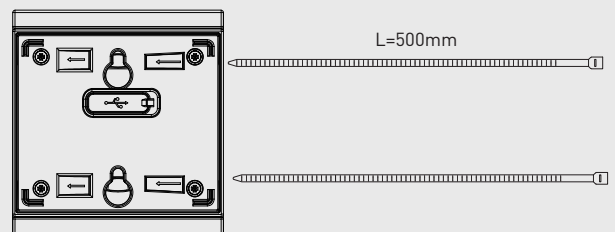

Tech Help Line

UK - **0330 0249 279**

Non UK - **+44 (0)1952 238 100**

Supplied by LUCECO  
Stafford Park 1, Telford, Shropshire,  
England, TF3 3BD

Visit our website at [www.luceco.com](http://www.luceco.com)

Servicio de asistencia telefónica

UK - **0330 0249 279**

Non UK - **+34 93 829 55 74**

(EU) Luceco SE  
C/ Bobinadora 1-5  
08302 Mataró Spain

Visite nuestra web en [www.luceco.com](http://www.luceco.com)

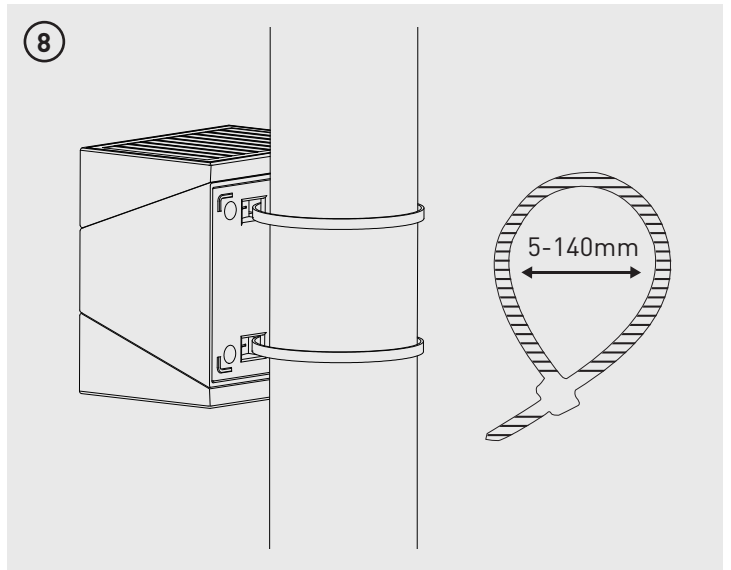
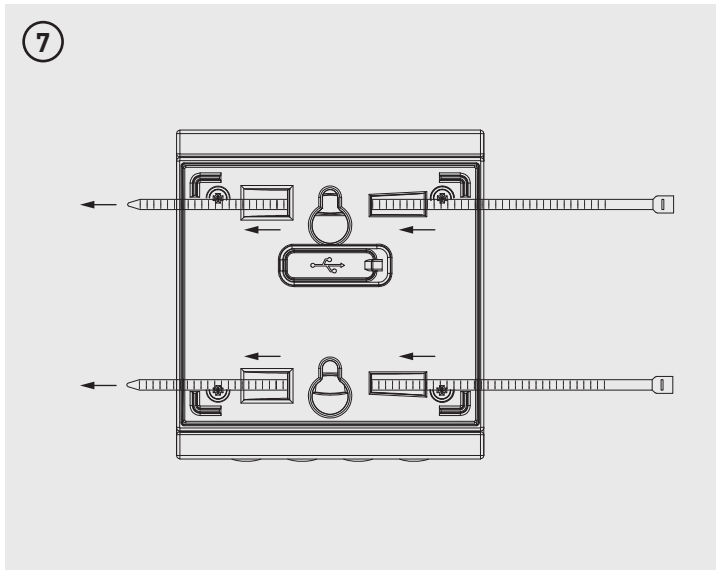

Tech Help Line

UK - **0330 0249 279**

Non UK - **+44 (0)1952 238 100**

Supplied by LUCECO  
Stafford Park 1, Telford, Shropshire,  
England, TF3 3BD

Visit our website at [www.luceco.com](http://www.luceco.com)

Servicio de asistencia telefónica

UK - **0330 0249 279**

Non UK - **+34 93 829 55 74**

[EU] Luceco SE  
C/ Bobinadora 1-5  
08302 Mataró Spain

Visite nuestra web en [www.luceco.com](http://www.luceco.com)