

HYBRID POWERED
30W TWIN HEAD WORK LIGHT

240V & 18-20V BATTERY COMPATIBLE

LILHYV350G65xx

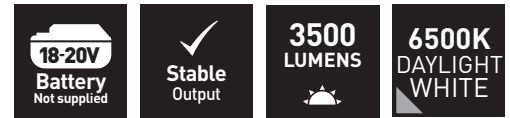

SAFETY INFORMATION

- **DO NOT** expose to rain or moisture.
- **DO NOT** open the housing. There are no user serviceable parts inside.
- **DO NOT** immerse the light work in water or any other liquid.
- **DO NOT** use abrasive or corrosive cleaning agents. Clean only with a soft, damp cloth
- **DO NOT** look directly into the light source when the unit is switched on.
- **ALWAYS** remove the battery and allow the lamp to cool before cleaning or storing.
- This product is **NOT SUITABLE** to be used with site equipment power supplies or portable generators
- The external flexible cable or cord **CANNOT** be fixed.

BRAND COMPATIBILITY ADAPTORS

18V-20V BATTERY BRAND	BRAND ABBREVIATIONS
Makita 18V	MKT
DeWalt / Milwaukee	DW / MWK
Bosch 18V Professional	BOS
Black & Decker / Porter Cable / Stanley pre 2021	BD / PC / STY
Stanley Post 2022	STY 2022

OVERVIEW

180°

Automatically switches off light when heads are folded away

Built-in 13A socket outlet

18V battery slot

Carry handle

ON/OFF switch

Power bank USB-A

Battery level indicator

240V mains power input

M6 to 1/4" adapter for a tripod mount

ADAPTORS INCLUDED
Compatible with 18V-20V batteries: Black & Decker, Bosch, Dewalt, Makita, Milwaukee, Porter Cable, Stanley.

Power supply 1.5m H07RN 1mm² cable included

This product contains a light source of energy efficiency class D

ADAPTOR REPLACEMENT

① Loosen the screw

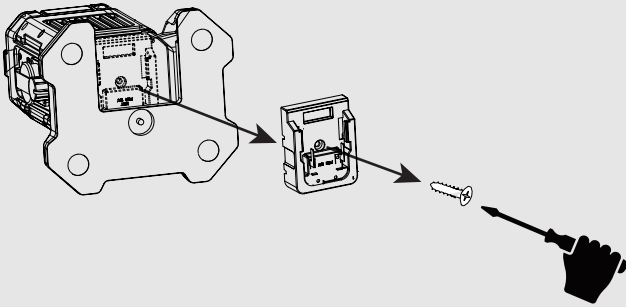

② Remove adaptor

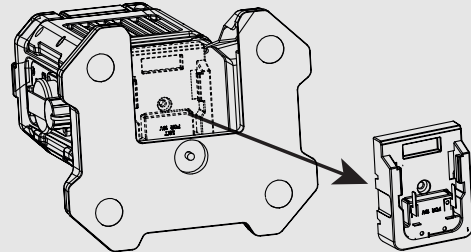

③ Install adaptor

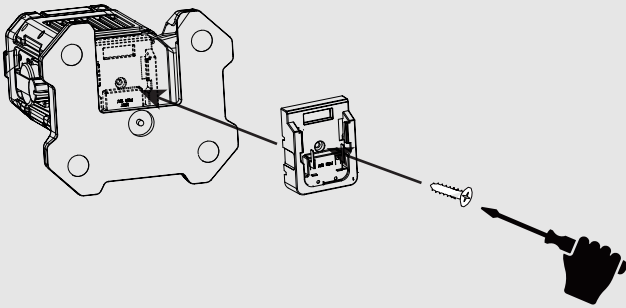

④ Insert and secure battery

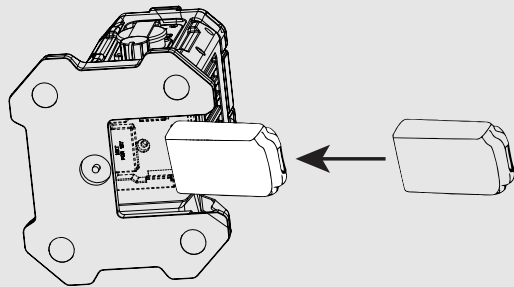

WORKING MODES

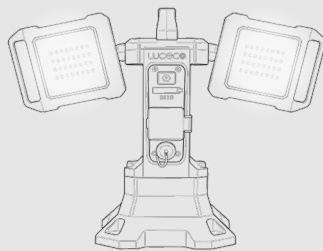

1st click
50%

☀️ 1750lm

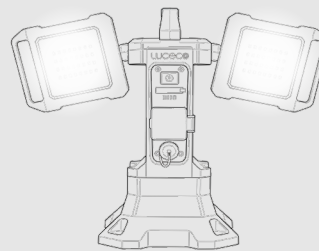

2nd click
100%

☀️ 3500lm

BATTERY RUNTIME

BATTERY	1750lm	3500lm
5.0Ah	6hrs	3hrs

*runtime may vary depending on battery age, charge level, temperature, and usage conditions (based on the actual testing)

FR: AVERTISSEMENT! POUR ÉVITER TOUT RISQUE D'ÉLECTROCUTION, INSTALLEZ TOUJOURS L'ADAPTATEUR DE BATTERIE SUR LE LUMINAIRE AVANT DE FIXER LA BATTERIE 18V.

INFORMATIONS DE SÉCURITÉ: NE PAS exposer à la pluie ou à l'humidité. N'ouvrez PAS le boîtier. Il n'y a pas de pièces réparables par l'utilisateur à l'intérieur. NE PAS immerger le luminaire dans l'eau ou tout autre liquide. N'utilisez PAS de produits de nettoyage abrasifs ou corrosifs. Nettoyer uniquement avec un chiffon doux et humide. NE PAS regarder directement la source lumineuse lorsque l'appareil est allumé. TOUJOURS retirer la batterie et laisser la lampe refroidir avant de la nettoyer ou de la ranger. Ce produit n'est pas adapté pour être utilisé avec des blocs d'alimentation d'équipement de chantier ou des générateurs portables. Le câble ou cordon flexible externe NE PEUT PAS être fixé

PT: ATENÇÃO! PARA EVITAR O RISCO DE CHOQUE ELÉCTRICO, INSTALE SEMPRE PRIMEIRO O ADAPTADOR DA BATERIA NO APARELHO DE ILUMINAÇÃO ANTES DE COLOCAR A BATERIA DE 18V.

INFORMAÇÕES DE SEGURANÇA: NÃO expor à chuva ou à humidade. NÃO abrir a caixa. Não existem peças que possam ser reparadas pelo utilizador no interior. NÃO mergulhar o aparelho de iluminação em água ou qualquer outro líquido. NÃO utilizar agentes de limpeza abrasivos ou corrosivos. Limpar apenas com um pano macio e húmido. NÃO olhar diretamente para a fonte de luz quando a unidade estiver ligada. Retire SEMPRE a pilha e deixe a lâmpada arrefecer antes de a limpar ou guardar. Este produto NÃO É ADEQUADO para ser utilizado com fontes de alimentação de equipamento no local ou geradores portáteis. O cabo ou cordão flexível externo NÃO PODE ser fixado.

DE: Warnung! UM DIE GEFAHR EINES STROMSCHLAGS ZU VERMEIDEN, INSTALLIEREN SIE IMMER ZUERST DEN BATTERIEADAPTER AN DER LEUCHTE, BEVOR SIE DIE 18-V-BATTERIE ANBRINGEN.

SICHERHEITSHINWEISE: NICHT Regen oder Feuchtigkeit aussetzen. Öffnen Sie das Gehäuse NICHT. Es befinden sich keine vom Benutzer zu wartenden Teile im Inneren. Tauchen Sie die leichte Arbeit NICHT in Wasser oder eine andere Flüssigkeit. Verwenden Sie KEINE scheuernden oder ätzenden Reinigungsmittel. Nur mit einem weichen, feuchten Tuch reinigen. Schauen Sie NICHT direkt in die Lichtquelle, wenn das Gerät eingeschaltet ist. Entfernen SIE IMMER den Akku und lassen Sie die Lampe abkühlen, bevor Sie sie reinigen oder lagern. Dieses Produkt ist NICHT GEEIGNET für die Verwendung mit Stromversorgungen von Baustellengeräten oder tragbaren Generatoren. Das externe flexible Kabel oder die Leitung kann NICHT repariert werden.

ES: ¡AVISO! PARA EVITAR EL RIESGO DE DESCARGA ELÉCTRICA, INSTALE SIEMPRE PRIMERO EL ADAPTADOR DE BATERÍA EN LA LUMINARIA ANTES DE COLOCAR LA BATERÍA DE 18V.

INFORMACIÓN DE SEGURIDAD: NO exponer a la lluvia ni a la humedad. NO abra la carcasa. No hay piezas reparables por el usuario en el interior. NO sumerja la lámpara en agua ni en ningún otro líquido. NO utilice productos de limpieza abrasivos o corrosivos. Limpiar sólo con un paño suave y húmedo. NO mire directamente a la fuente de luz cuando la unidad esté encendida. Retire SIEMPRE la batería y deje que la lámpara se enfríe antes de limpiarla o guardarla. Este producto NO ES APTO para ser utilizado con fuentes de alimentación de equipos de obra o generadores portátiles. El cable o cordón flexible externo NO PUEDE fijarse.

IT: ATTENZIONE!

PER EVITARE IL RISCHIO DI SCOSSE ELETTRICHE, INSTALLARE SEMPRE L'ADATTATORE DELLA BATTERIA SULL'APPARECCHIO DI ILLUMINAZIONE PRIMA DI COLLEGARE LA BATTERIA DA 18V.

INFORMAZIONI SULLA SICUREZZA: NON esporre alla pioggia o all'umidità. NON aprire l'involucro. All'interno non vi sono parti riparabili dall'utente. NON immergere l'apparecchio in acqua o in altri liquidi. NON utilizzare detergenti abrasivi o corrosivi. Pulire solo con un panno morbido e umido. NON guardare direttamente nella sorgente luminosa quando l'unità è accesa. Rimuovere SEMPRE la batteria e lasciare raffreddare la lampada prima di pulirla o conservarla. Questo prodotto NON è adatto per l'uso con alimentatori da cantiere o generatori portatili. Il cavo flessibile esterno non può essere fissato.

**COMPATIBILITÉ AVEC LES MARQUES ADAPTATEURS
MARKENKOMPATIBILITÄTSADAPTER
ADAPTADORES DE COMPATIBILIDAD DE MARCA
COMPATIBILITÀ DEGLI ADATTATORI DI MARCA
ADAPTADORES DE COMPATIBILIDADE DE MARCAS**

18V-20V BATTERY BRAND	ADAPTOR
Makita 18V	MKT
DeWalt / Milwaukee	DW / MWK
Bosch 18V Professional	BOS
Black & Decker / Porter Cable / Stanley pre 2021	BD / PC / STY
Stanley Post 2022	STY 2022

*runtime may vary depending on battery age, charge level, temperature, and usage conditions (based on the actual testing)