

bēm<sup>®</sup> EXO-400 outdoor speaker  
WIRELESS

# USER GUIDE

# Contents

english 3

français 19

español 38

# Product Overview

Thanks for purchasing the bēm wireless EXO-400! This speaker is Bluetooth ready, easy to use, and able to hit the trail – rain or shine - making it ideal for listening to music on a hike, at home, or anywhere in-between. But to make sure you get the best possible results from your new EXO-400 Bluetooth speaker, please thoroughly read and carefully follow all instructions in this User Guide. This short guide explains everything you need to know to start using your speaker.

Please keep this User Guide in a convenient location for future reference and visit [bemwireless.com](http://bemwireless.com) for additional information.

# Product Overview (cont)

The bēm wireless EXO-400 combines great sound with Bluetooth connectivity. With a rugged design and a built-in climbing hook, hands-free use on the go is easy! Simply pair your EXO-400 with your Bluetooth enabled device and enjoy wireless performance wherever you are.

## **Package Contents**

Your EXO-400 should include:

EXO-400 Water Resistant Speaker x 1

Auxiliary (AUX) Cable x 1

Micro USB Charging Cable x 1

USB AC Adaptor x 1

USB Car Adaptor x 1

Carabineer x 1

User Guide x 1

If any items are missing or damaged, please call bēm wireless customer support at 1-855-839-8616 or email [admin@bemwireless.com](mailto:admin@bemwireless.com) to arrange for replacements.

## **Durability**

### **V1**

Trail-ready, life-ready, you ready. The EXO-400 is the perfect combination of good looks and durability. With an IP7 rating for dust resistance and water immersion for up to one minute, it can handle almost anything you throw at. Just clip it to your pack with the built in climbing clip and live life without worrying about your music.

### **V2**

Trail-ready, life-ready, you ready. The EXO-400 is the perfect combination of good looks and durability. Just clip it to your pack and live life without worrying about your music.

-IP7 rated

-Dust resistant and waterproof (immersion up to one minute)

-Built in climbing clip

## **Compatibility**

All devices enabled with Bluetooth technology, including iPhones, iPads, iPods, smartphones, laptops, tablets and more.

# Meet Your New EXO-400

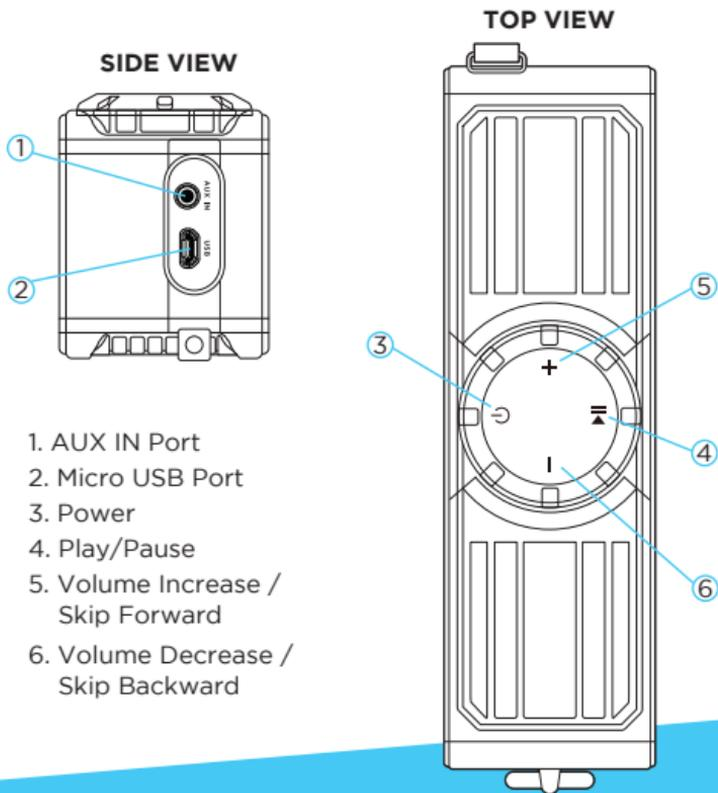

# Getting Started

We know you're excited to start using your new EXO-400. And you should be. Luckily, these three easy steps will get you up and running quickly.

## **Step 1: Charge It**

Connect your EXO-400 to a wall outlet using the USB AC adaptor or to a PC/laptop using the micro USB charging cable. The red LED directly below the bēm logo will turn on during charging and will turn off when fully charged. Please allow approximately 2 hours to fully charge. You can use your EXO-400 while it's charging.

## **Step 2: Connect it**

When your EXO-400 is fully charged or plugged into a wall outlet or PC, pair it with your smartphone or other Bluetooth enabled device.

1. Press the POWER button to turn on the speaker. A tone will sound to indicate that the speaker has powered on. The blue Bluetooth indicator LED directly below the bem logo will flash rapidly.

2. Activate Bluetooth on your smartphone or other Bluetooth enabled device (refer to your device user guide for details). Your smartphone/device will now begin searching for Bluetooth devices.

3. When your smartphone/device finishes searching, select “EXO-400” from the device list. When connected, another tone will sound and the blue LED will flash slowly.

After initial pairing, “EXO-400” will appear in your device list and a connection will automatically be established when the speaker is turned on and Bluetooth is activated on your device. A tone will sound when the device is powered on and a tone indicating a successful Bluetooth connection will follow.

NOTE: When you end the Bluetooth connection from your device, a two-tone chime will sound from the speaker to indicate that the connection was lost.

### **Step 3: Play it**

Use your device to find the music you love. Hit play on your device (you can play/pause on the EXO-400 after initially playing from your device). Enjoy your music.

# Operation Details

The below instructions will help you get the most use out of your EXO-400.

## **Power On/Off**

Press the POWER button to turn on your EXO-400. A tone will sound to indicate that the speaker has powered on and the blue Bluetooth indicator LED directly below the bēm logo will flash rapidly.

Press the POWER button to turn off your EXO-400. No chime will sound when the unit is turned off, but the Bluetooth light will stop flashing.

## **Music Control**

1. On your EXO-400:

- Press the PLAY/PAUSE button to play/pause your music.
- Press the SKIP FORWARD button to move forward one track.
- Press the SKIP BACKWARD button to move backward one track.

2. On your device: Play, pause, skip and otherwise control your music as you normally would.

## **Volume Control**

1. On your EXO-400: Repeatedly press the VOLUME UP (+) button to increase the volume incrementally or hold the VOLUME UP (+) button to steadily increase the volume. Repeatedly press the VOLUME DOWN (-) button to decrease the volume incrementally or hold the VOLUME DOWN (-) button to steadily decrease the volume.
  
2. On your device: Adjust the volume of your music as you normally would.

### **NOTE:**

When maximum volume is reached, the VOLUME UP (+) button will no longer increase the volume. If the VOLUME DOWN (-) button is pressed often enough or held long enough, the speaker will stop producing sound until the volume is increased again, but the speaker will remain on.

# Maintenance

To keep your EXO-400 working well and looking sharp, simply wipe with a dry cloth as needed. Do not use cleaning agents as they may damage the finish.

## Technical Specifications

Note: All specifications are subject to change without notice.

Product Name	EXO-400
Model Number	EXO400
Music Time	8 Hours
Bluetooth	V4.0 with auto pairing
Power Supply	DC IN and MICRO USB
Dimensions	6.8" x 2.5" x 2.0" (approximate)
Battery	Rechargeable 3.7V, 2000mAH
Bluetooth Range	40 Feet

# Troubleshooting

Your EXO-400 is designed to operate easily and reliably. However, problems can arise from time to time. If you need a little help, check out these common issues and solutions.

## **Will Not Turn On**

- Your EXO-400 may not be charged. Please charge for 2 hours.
- Make sure to firmly press and hold the POWER button.

## **Bluetooth Won't Connect**

- Make sure your EXO-400 speaker is attempting to pair with your Bluetooth device (blue Bluetooth indicator LED flashing rapidly).
- Make sure the Bluetooth function on your smartphone or other Bluetooth enabled device is activated.
- Make sure you are within Bluetooth connectivity range (40 feet).

## **Poor Sound Quality/Volume**

- Make sure your EXO-400 speaker is sitting on a level surface.
- Make sure your EXO-400 speaker is facing outward and is unobstructed

If issues persist, you can find additional suggestions and technical support at [bemwireless.com/support](http://bemwireless.com/support).

# FCC Statement

1. This device complies with Part 15 of the FCC Rules. Operation is subject to the following two conditions:

(1) This device may not cause harmful interference.

(2) This device must accept any interference received, including interference that may cause undesired operation.



2. Changes or modifications not expressly approved by the party responsible for compliance could void the user's authority to operate the equipment.

NOTE: This equipment has been tested and found to comply with the limits for a Class B digital device, pursuant to Part 15 of the FCC Rules. These limits are designed to provide reasonable protection against harmful interference in a residential installation.

This equipment generates uses and can radiate radio frequency energy and, if not installed and used in accordance with the instructions, may cause harmful interference to radio communications.

# FCC Statement (cont)

However, there is no guarantee that interference will not occur in a particular installation. If this equipment does cause harmful interference to radio or television reception, which can be determined by turning the equipment off and on, the user is encouraged to try to correct the interference by one or more of the following measures:

- Reorient or relocate the receiving antenna.
- Increase the separation between the equipment and receiver.
- Connect the equipment into an outlet on a circuit different from that to which the receiver is connected.
- Consult the dealer or an experienced radio/TV technician for help.

## **FCC Radiation Exposure Statement**

This equipment complies with FCC radiation exposure limits set forth for an uncontrolled environment. This equipment should be installed and operated with minimum distance 20cm between the radiator & your body.

# Safety Instructions

This product is specially designed based on full attention to safety; in order to encourage accident-free operation, please follow the guidelines listed below:

- Do not drop, unpack, open, hit, bend, puncture, burn or otherwise attempt to damage/modify the set
- Avoid using the set in the rain or near basins or sinks where parts may come in contact with water
- Protect the set from all heat-producing devices, including radiators, forced air vents, cooking surfaces, and other heat-producing devices
- Set the volume properly to prevent damage to the unit and personal injury

## Correct Disposal of this Product



This marking indicates that this product should not be disposed of with other household wastes throughout the EU. To prevent possible harm to the environment or human health from uncontrolled waste disposal, recycle it responsibly to promote the sustainable reuse of material resources. To return your used device,

please use the return and collection systems or contact the retailer where the product was purchased. Retailers can take this product for environmentally safe recycling.

# Safety Instructions (cont)

## **Warning**

- The battery (battery or batteries or battery pack) shall not be exposed to excessive heat such as sunshine, fire or the like.
- **CAUTION:** Danger of explosion if battery is incorrectly replaced. Replace only with the same or equivalent type.

## 90-Day Limited Warranty

bēm wireless warrants this product against defects in materials and/or workmanship under normal use for a period of NINETY (90) DAYS from the date of purchase by the original purchaser (“Warranty Period”). If a defect arises and a valid claim is received within the Warranty Period, at its option bēm wireless will either 1) Repair the defect at no charge, using new or refurbished replacement parts or 2) Replace the product with a new product that is at least functionally equivalent to the original product. A replacement product or part, including a user-installable part installed in accordance with instructions provided by bēm wireless, assumes the remaining warranty of the original product. When a product or part is exchanged, any replacement item becomes your property and the replaced item becomes bēm wireless’s property.

**Obtaining Service:** To obtain warranty service, call bēm wireless at 1-815-337-0541 or e-mail customerservice@bemwireless.com. Please be prepared to describe the product that needs service and the nature of the problem. A purchase receipt will be required. All repairs and replacements must be authorized in advance. Service options, parts availability and response times will vary. You are responsible for delivery including the cost of delivery of the product or any parts to the authorized service center for replacements, per our instructions.

**Limits and Exclusions:** Coverage under this Limited Warranty is limited to the United States of America, including the District of Columbia and the U.S. Territories of Guam, Puerto Rico and U.S. Virgin Islands. This Limited Warranty applies only to products manufactured by or for bēm wireless that can be identified by the bēm wireless trademark, trade name, or logo affixed to them or its packaging. The Limited Warranty does not apply to any non-bēm wireless products.

bēm wireless  
1725 Kilkenny Court  
Woodstock, IL 60098 USA  
www.bemwireless.com  
©2015 bēm wireless All Rights Reserved.  
Made in China

# Stay in Touch!

For questions, comments, or to purchase additional bēm wireless products, go to: [bemwireless.com](http://bemwireless.com).

You can also follow us at:



[facebook.com/bemwireless](https://www.facebook.com/bemwireless)



[twitter.com/bemwirelessco](https://twitter.com/bemwirelessco)



[youtube.com/bemwireless](https://www.youtube.com/bemwireless)

bēm®  
WIRELESS

haut-parleurs extérieurs  
EXO-400

# MANUEL DE L' UTILISATEUR

# Aperçu du produit

Merci d'avoir acheté le bēm sans-fil EXO-400! Ce haut-parleur compatible avec Bluetooth est facile à utiliser et prêt à vous suivre pour vos randonnées – beau temps, mauvais temps – ce qui le rend idéal pour écouter de la musique lors sur les sentiers, à la maison ou à n'importe quel autre endroit. Mais afin de vous assurer d'obtenir le meilleur résultat possible de votre haut-parleur Bluetooth EXO-400, veuillez lire ce guide au complet et suivre attentivement toutes les instructions dans ce Guide de l'utilisateur. Ce court guide explique tout ce que vous devez savoir pour commencer à utiliser votre haut-parleur.

Veuillez garder ce manuel de l'utilisateur dans un endroit pratique pour référence future et visiter le [bemwireless.com](http://bemwireless.com) pour toute information additionnelle.

# Aperçu du produit (cont)

Le bēm sans-fil EXO-400 allie un son exceptionnel avec connectivité Bluetooth. Avec sa conception robuste et son crochet d'escalade intégré, l'utilisateur mains libres sur la route est facile! Il suffit de jumeler votre EXO-400 avec votre appareil compatible Bluetooth pour profiter de la performance sans-fil où que vous soyez.

## **Contenu de l'emballage**

Votre EXO-400 devrait inclure :

Haut-parleur résistant à l'eau EXO-400 x 1

Câble auxiliaire (AUX) x 1

Câble de chargement micro USB x 1

Adaptateur secteur USB x 1

Adaptateur USB de voiture x 1

Mousqueton x 1

Manuel de l'utilisateur x 1

Si un article est manquant ou endommagé, veuillez communiquer avec le service client de bēm sans-fil au 1-855-839-8616 ou par courriel au [admin@bemwireless.com](mailto:admin@bemwireless.com) pour obtenir un remplacement.

## **Durabilité**

### **V1**

Prêt pour les sentiers, prêt pour la vie, prêt pour vous. L'EXO-400 marie beauté et durabilité à la perfection. Avec une cote IP7 pour la résistance à la poussière et l'immersion dans l'eau jusqu'à une minute, il peut faire face à presque tout ce qu'il pourrait subir. Il suffit de l'accrocher à votre sac à l'aide de la pince d'escalade intégrée et de vivre votre vie sans vous soucier de votre musique.

### **V2**

Prêt pour le sentier, prêt pour la vie, prêt pour vous. L'EXO-400 marie beauté et durabilité à la perfection. Il suffit de l'accrocher à votre sac à l'aide de la pince d'escalade intégrée et de vivre votre vie sans vous soucier de votre musique.

- Coté IP7
- Résistant à la poussière et à l'eau (immersion jusqu'à une minute)
- Pince d'escalade intégrée

## **Compatibilité**

Tout appareil équipé de la technologie Bluetooth, incluant les iPhone, les iPad, les iPod, les téléphones intelligents, les ordinateurs portables, les tablettes et plus.

# À la rencontre de votre nouvel EXO-400

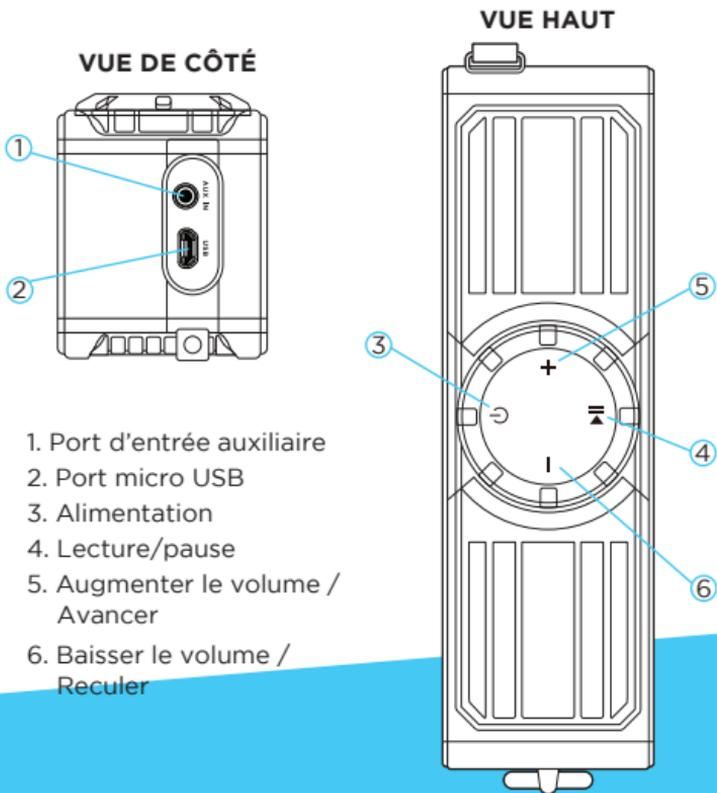

# Démarrage

Nous savons que vous avez hâte d'utiliser votre nouvel EXO-400. Et vous avez raison d'avoir hâte. Heureusement, vous n'avez que trois étapes faciles et rapides à suivre avant de pouvoir commencer.

## **Étape 1: Chargez-le**

Branchez votre EXO-400 à une prise de courant à l'aide de l'adaptateur secteur USB ou à un PC/ordinateur portable à l'aide du câble de chargement micro USB. La D.E.L. rouge juste en dessous du logo de bēm s'allumera pendant le chargement et s'éteindra lorsque celui-ci sera complet. Veuillez atteindre environ 2 heures pour un chargement complet. Vous pouvez utiliser votre EXO-400 lorsqu'il est en charge.

## **Étape 2: Branchez-le**

Lorsque votre EXO-400 est complètement chargé ou branché à une prise murale ou un PC, coupez-le avec votre téléphone intelligent ou autre appareil compatible Bluetooth.

1. Appuyez sur le bouton POWER pour allumer le haut-parleur. Une tonalité indiquera que le haut-parleur a bien été allumé. L'indicateur Bluetooth LED bleu juste en dessous du logo de bēm clignotera rapidement.
2. Activez la fonction Bluetooth sur votre téléphone intelligent ou autre appareil compatible Bluetooth (voir la documentation de votre appareil pour plus de détails). Votre téléphone intelligent/appareil va maintenant commencer à chercher les appareils Bluetooth.
3. Lorsque votre téléphone intelligent/appareil termine sa recherche, sélectionnez « EXO-400 » dans la liste d'appareils. Une fois connecté, une autre tonalité retentira et la D.E.L. bleue clignotera lentement.

Après le couplage initial, « EXO-400 » apparaîtra dans votre liste d'appareils et une connexion sera automatiquement établie lorsque le haut-parleur sera allumé et que Bluetooth sera activé sur votre appareil. Une tonalité retentira lorsque l'appareil sera sous tension et une tonalité indiquant une connexion Bluetooth réussie suivra.

REMARQUE: Lorsque vous mettez fin à la connexion Bluetooth avec votre appareil, un carillon à deux tons retentit du haut-parleur pour indiquer que la connexion a été perdue.

## **Auxiliaire**

Votre EXO-400 peut également être connecté avec des appareils audio qui ne sont pas compatibles avec Bluetooth. Connectez votre appareil à votre EXO-400 à l'aide d'un câble auxiliaire (AUX) (inclus) en branchant une extrémité de la fiche au port AUX IN sur votre EXO-400 et l'autre extrémité à votre appareil, comme spécifié

## **Étape 3 : Faites-le jouer**

Utilisez votre appareil pour trouver la musique que vous aimez. Appuyez sur lecture sur votre appareil (vous pouvez lire/mettre sur pause à partir de l'EXO-400 après avoir d'abord fait jouer la musique sur votre appareil). Profitez de votre musique.

# Détails de l'utilisation

Ci-dessous se trouvent les instructions pour vous aider à profiter de votre EXO-400 au maximum.

## **Marche/Arrêt**

Appuyez sur le bouton POWER pour allumer votre EXO-400. Une tonalité retentira pour indiquer que le haut-parleur est allumé et l'indicateur Bluetooth LED bleu juste en dessous du logo bem clignotera rapidement.

Appuyez sur le bouton POWER pour éteindre votre EXO-400. Aucune sonnerie ne retentira lorsque l'appareil sera éteint, mais la lumière Bluetooth cessera de clignoter.

## **Contrôle de la musique**

1. Sur votre EXO-400:

- Appuyez sur le bouton PLAY/PAUSE pour lire votre musique ou la mettre sur pause.
- Appuyez sur le bouton SKIP FORWARD pour avancer d'une piste.
- Appuyez sur le bouton SKIP BACKWARD pour reculer d'une piste.

2. Sur votre appareil: Lisez, mettez sur pause, avancez et contrôlez votre musique de toute autre façon, comme vous le feriez normalement.

### **Contrôle du volume**

1. Sur votre EXO-400 : Appuyez sur le bouton VOLUME UP (+) à répétition pour augmenter le volume progressivement ou tenez le bouton VOLUME UP (+) pour augmenter le volume de façon constante. Appuyez sur le bouton VOLUME DOWN (-) à répétition pour baisser le volume progressivement ou tenez le bouton VOLUME DOWN (-) pour baisser le volume de façon constante.

2. Sur votre appareil : Ajustez le volume de votre musique comme vous le feriez normalement.

REMARQUE: Lorsque le volume maximum est atteint, le bouton VOLUME UP (+) n'augmentera plus le volume. Si le bouton VOLUME DOWN (-) est enfoncé assez souvent ou tenu assez longtemps, le haut-parleur cessera d'émettre des sons jusqu'à ce que le volume soit augmenté à nouveau, mais il resta allumé.

# Entretien

Pour garder votre EXO-400 en bon état de marche et maintenir sa bonne apparence, essuyez le tout simplement avec un linge sec, lorsque nécessaire. N'utilisez pas de produits nettoyants comme ils peuvent endommager la finition.

## Caractéristiques techniques

Remarque: Toutes les caractéristiques sont modifiables sans préavis

Nom du produit	EXO-400
Numéro de modèle	EXO400
Temps d'utilisation chargement	8 heures
Bluetooth	V4.0 avec connexion automatique
Alimentation	Alimentation électrique et MICRO USB
Dimensions	17.27cm x 6.35cm x 5.1cm (approx)
Batterie	Rechargeable 3.7V, 2000mAH
Champ Bluetooth	12 mètres

# Dépannage

Votre EXO-400 est conçu pour être utilisé facilement et avec fiabilité. Cependant, des problèmes peuvent survenir de temps à autre. Si vous avez besoin d'aide, consultez ces problèmes courants et leurs solutions.

## **Ne s'allume pas**

- Votre EXO-400 pourrait être déchargé. Veuillez le charger pendant 2 heures.
- Assurez-vous d'appuyer fermement sur le bouton POWER.

## **Connexion Bluetooth impossible à établir**

- Assurez-vous que votre haut-parleur EXO-400 essaie de se connecter avec votre appareil Bluetooth (l'indicateur à D.E.L Bluetooth bleu clignote rapidement)
- Assurez-vous que la fonctionnalité Bluetooth de votre téléphone intelligent ou tout autre appareil Bluetooth est activée.
- Assurez-vous d'être dans le champ de connectivité Bluetooth (12 mètres)

### **Mauvaise qualité du son/volume**

- Assurez-vous que votre haut-parleur EXO-400 est sur une surface plane.
- Assurez-vous que votre haut-parleur EXO-400 fait face vers l'extérieur et que rien ne l'obstrue.
- Assurez-vous que les volumes de votre haut-parleur EXO-400 et de votre appareil sont réglés au niveau souhaité.

Si l'incident persiste, vous pouvez trouver des suggestions additionnelles et de l'assistance technique au [bemwireless.com/support](https://www.bemwireless.com/support).

# Déclaration FCC

1. Cet appareil est conforme à la section 15 des règlements de la FCC. Son fonctionnement est sujet aux deux conditions suivantes:

- (1) Cet appareil ne peut pas causer d'interférences nuisibles.
- (2) Cet appareil doit accepter toute interférence reçue, y compris les interférences susceptibles d'occasionner un fonctionnement indésirable.



2. Toutes transformations ou modifications non expressément autorisées par la partie responsable de la conformité pourrait annuler l'autorité de l'utilisateur à faire fonctionner cet équipement.

NOTE: Cet équipement a été testé et déclaré conforme aux limites pour appareils numériques de classe B, en vertu de la section 15 des règlements de la FCC. Ces limites sont conçues pour assurer une protection raisonnable contre les interférences nuisibles dans une installation résidentielle.

Cet équipement produit, utilise et peut émettre de l'énergie radio électrique et, s'il n'est pas installé ou utilisé conformément aux instructions, peut causer des interférences nuisibles aux communications radio.

# Déclaration FCC (cont)

Toutefois, rien ne garantit l'absence d'interférences dans une installation particulière. Si cet équipement cause effectivement des interférences nuisibles à la réception radio ou télévisuelle, ce qui peut être déterminé en allumant et en éteignant l'équipement, l'utilisateur peut tenter de corriger ces interférences par l'une des mesures suivantes:

- Réorienter ou déplacer l'antenne de réception.
- Augmenter la distance entre l'équipement et le récepteur.
- Brancher l'équipement à un circuit différent de celui auquel est branché le récepteur.
- Consulter le commerçant ou un technicien radio/télé d'expérience pour obtenir de l'aide.

## **Déclaration de la FCC sur l'exposition aux radiations**

Cet équipement est conforme aux limites d'exposition aux radiations prévues par la FCC, énoncées pour un environnement non contrôlé. Cet équipement devrait être installé et fonctionner avec une distance minimale de 20 cm entre le radiateur et votre corps.

# Instructions de sécurité

Ce produit est spécialement conçu avec une attention particulière pour la sécurité; afin d'encourager un fonctionnement sans accident, veuillez suivre les directives énumérées ci-dessous:

- Ne pas échapper, déballer, ouvrir, frapper, plier, percer, brûler ou tenter autrement d'endommager ou de modifier l'équipement
- Éviter d'utiliser l'équipement dans la pluie ou à proximité de bassins ou d'éviers où les pièces pourraient entrer en contact avec de l'eau
- Protéger l'équipement de tous les appareils produisant de la chaleur, y compris les radiateurs, les sorties d'aération forcée, les surfaces de cuisson ou tout autre appareil émettant de la chaleur
- Régler le volume correctement pour éviter d'endommager l'appareil ou de causer des blessures personnelles



## Élimination correcte de ce produit

Cette marque indique que ce produit ne devrait pas être jeté avec les autres déchets ménagers à l'intérieur de l'U.E. Pour éviter de possiblement causer du tort à l'environnement ou à la santé humaine par l'élimination non contrôlée des déchets, veuillez le recycler de façon responsable pour encourager la réutilisation durable des ressources matérielles. Pour retourner votre

appareil usagé, veuillez utiliser les systèmes de retour et de collecte ou communiquez avec le détaillant où l'article a été acheté. Les détaillants peuvent recueillir cet article pour le recycler d'une façon sécuritaire pour l'environnement.

# Instructions de sécurité (cont)

## **Avertissement**

- La batterie (pile ou batterie ou ensemble de batteries) ne doit pas être exposée à une chaleur excessive, par exemple due à l'exposition à la lumière du soleil, à un feu ou autre.
- **ATTENTION** : Danger d'explosion si la batterie est incorrectement remplacée. Remplacer seulement avec un type identique ou équivalent.

## Garantie limitée de 90 jours

bēm wireless garantit cet article contre les défauts dans les matériaux et/ou la main d'œuvre dans les cas d'utilisation normale pendant une période de QUATRE-VINGT-DIX (90) JOURS à partir de la date d'achat par l'acheteur original (« Période de la garantie »). Si une défectuosité survient et qu'une réclamation fondée est reçue à l'intérieur de la période de la garantie, bēm wireless pourra, à son choix, soit 1) Réparer la défectuosité gratuitement, à l'aide de pièces de remplacement neuves ou remises à neuf, soit 2) Remplacer l'article par un nouvel article qui est au moins équivalent, fonctionnellement, à l'article d'origine. Un article ou une pièce de remplacement, incluant une pièce installable par l'utilisateur posée conformément aux instructions fournies par bēm wireless, assume la garantie restante de l'article original. Lorsqu'un article ou une pièce est échangée, tout article de remplacement devient votre propriété et l'article remplacé devient la propriété de bēm wireless.

Pour obtenir le service à la clientèle: Pour obtenir un service portant sur la garantie, appelez bēm wireless au 1-815-337-0541 ou envoyez un courriel à [customerservice@bemwireless.com](mailto:customerservice@bemwireless.com). Veuillez être prêt(e) à décrire l'article qui a besoin d'entretien et la nature du problème. Un reçu d'achat sera nécessaire. Toutes les réparations et les remplacements doivent être autorisés d'avance. Les options de service, la disponibilité des pièces et le temps de réponse peuvent varier. Vous êtes responsable de la livraison, incluant le prix de la livraison de l'article ou des pièces, au centre d'entretien autorisé pour les remplacements, conformément à nos instructions.

Limitations et exclusions : La couverture de cette garantie limitée s'applique uniquement aux États-Unis d'Amérique, incluant le District de Columbia et les territoires américains de Guam, Porto Rico et des Îles Vierges. Cette garantie limitée s'applique uniquement aux articles fabriqués par ou pour bēm wireless qui peuvent être identifiés à bēm wireless par sa marque ou son nom de commerce, ou par son logo affixé à l'article ou à son emballage. La garantie limitée ne s'applique pas à des articles qui ne sont pas de bēm wireless

bēm wireless  
1725 Kilkenny Court  
Woodstock, IL 60098 USA  
[www.bemwireless.com](http://www.bemwireless.com)

©2015 bēm wireless Tous droits réservés.

Fait en Chine

# Rester en contact

Si vous avez des questions, des commentaires ou si vous voulez acheter d'autres produits de la marque bēm wireless, rendez-vous sur: [bemwireless.com](http://bemwireless.com)

Vous pouvez aussi nous suivre sur:



[facebook.com/bemwireless](https://www.facebook.com/bemwireless)



[twitter.com/bemwirelessco](https://twitter.com/bemwirelessco)



[youtube.com/bemwireless](https://www.youtube.com/bemwireless)

bēm®  
WIRELESS

parlantes al aire libre  
EXO-400

# GUÍA DEL USUARIO

# Resumen del producto

¡Gracias por comprar el bēm inalámbrico EXO-400! Este altavoz está listo para Bluetooth, es fácil de usar y listo para estar en los caminos, con lluvia o sol, lo que lo hace ideal para escuchar música en una excursión, en casa o en cualquier parte entre esos dos. Pero para asegurarte que obtengas los mejores resultados posibles de tu nuevo altavoz Bluetooth EXO-400, por favor lee completamente y sigue atentamente todas las instrucciones en esta Guía del usuario. Esta pequeña guía explica todo lo que necesitas saber para empezar a usar tu altavoz.

Por favor mantenga esta Guía de usuario en un lugar conveniente para referencia futura y visite [bemwireless.com](http://bemwireless.com) para más información.

## Resumen del producto (cont)

El EXO-400 de bēm wireless combina un gran sonido con conexión Bluetooth. Con un diseño resistente y un gancho para guindar incorporado, utilizarlo de manera manos-libres es sencillo! Simplemente empareje su EXO-400 a su dispositivo Bluetooth y disfrute un desempeño inalámbrico donde sea que esté.

### **Contenidos del paquete**

Su EXO-400 debería incluir:

Altavoz Resistente Agua EXO-400 x 1

Cable Auxiliar (AUX) x 1

Cable de carga Micro USB x 1

Adaptador AC USB x 1

Adaptador para Coche USB x 1

Carabinero x 1

Guía de usuario x 1

Si cualquier objeto falta o está dañado, por favor llame a soporte al cliente de bēm wireless al 1-855-839-8616 o escriba un correo electrónico a [admin@bemwireless.com](mailto:admin@bemwireless.com) para llegar a un acuerdo en cuanto a los repuestos.

## **Durabilidad**

### **V1**

Listo para senderos, listo para la vida, listo para ti. El EXO-400 es la combinación perfecta de buena apariencia y durabilidad. Con una clasificación de IP7 de resistencia al polvo e inmersión al agua hasta por un minuto, puede manejar cualquier cosa que le exijas. Solo engánchalo a tu mochila con el clip de escalar y vive sin tener que preocuparte sobre tu música.

### **V2**

Listo para senderos, listo para la vida, listo para ti. El EXO-400 es la combinación perfecta de buena apariencia y durabilidad. Solo engánchalo a tu mochila y vive sin tener que preocuparte sobre tu música.

- Con clasificación IP7
- Resistente polvo y resistente al agua (inmersión hasta por un minuto)
- Clip de escalar integrado

## **Compatibilidad**

Todos los dispositivos con tecnología Bluetooth habilitada, incluyendo iPhones, iPads, iPods, teléfonos inteligentes, laptops, tablets y más.

# Conozca su nuevo EXO-400

**VISTA LATERAL**

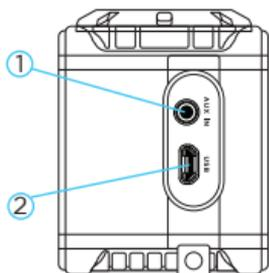

1. Puerto AUX IN
2. Puerto Micro USB
3. Encendido
4. Reproducir/Pausar
5. Subir volumen / Adelantar
6. Reducir volumen / Retroceder

**VISTA SUPERIOR**

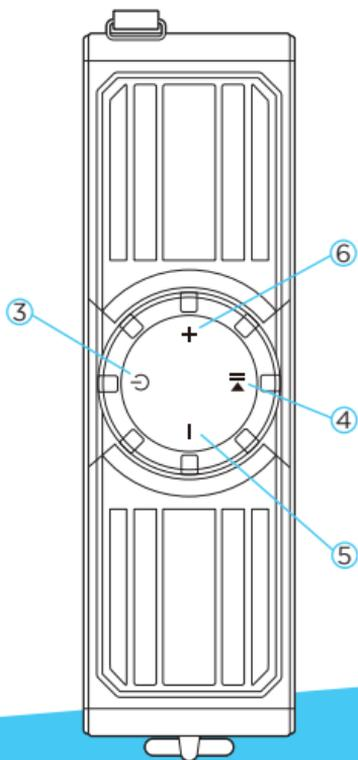

# Primeros pasos

Sabemos que estás entusiasmado en experimentar tu nuevo EXO-400. Y deberías. Por suerte, estos tres fáciles pasos te tendrán realizando la instalación rápidamente.

## **Paso 1: Cárguelo**

Conecta tu EXO-400 a un enchufe usando el adaptador de carga USB AC o a un PC/portátil usando el cable de carga micro USB. La luz LED roja directamente bajo el logo b m se encenderá durante la carga y se apagará cuando esté totalmente cargado. Por favor permite unas 2 horas para una carga completa. Puedes usar tu EXO-400 mientras se esté cargando.

## **Paso 2: Conéctelo**

Cuando tu EXO-400 esté totalmente cargado o conectado a un enchufe o PC, sincronízalo con tu teléfono inteligente u otro dispositivo habilitado para Bluetooth.

1. Presiona el botón de encendido (POWER) para prender el altavoz. Un tono sonará para indicar que el altavoz se ha encendido. El indicador LED azul de Bluetooth directamente bajo el logotipo de b m parpadeará rápidamente.

2. Activa el Bluetooth en tu teléfono inteligente u otro dispositivo habilitado para Bluetooth (ve la guía del usuario de tu dispositivo para detalles). Tu teléfono inteligente/dispositivo empezará a buscar dispositivos Bluetooth.

3. Cuando tu teléfono inteligente/dispositivo termine la búsqueda, selecciona "EXO-400" de la lista de dispositivos. Cuando esté conectado, otro tono sonará y el LED azul parpadeará más lentamente.

Después de la sincronización inicial, "EXO-400" aparecerá en tu lista de dispositivos y se establecerá una conexión automáticamente cuando el altavoz sea encendido y el Bluetooth esté activado en tu dispositivo. Un tono sonará cuando el dispositivo esté encendido y a continuación sonará un tono que indica una conexión Bluetooth exitosa.

# Primeros pasos (cont)

NOTA: Cuando termine la conexión Bluetooth de tu dispositivo, un sonido de dos tonos se emitirá desde el altavoz para indicar que la conexión se detuvo.

## **Auxiliar**

Su EXO-400 también puede conectarse a dispositivos audio que no cuentan con Bluetooth. Conecte su dispositivo a su EXO-400 utilizando un cable (incluido) auxiliar (AUX) insertando una punta en el puerto AUX IN en el EXO-400 y la otra punta en el dispositivo como se indique.

## **Paso 3: Reprodúzcalo**

Usa tu dispositivo para encontrar la música que amas. Presiona reproducir en tu dispositivo (puedes reproducir/pausar en el EXO-400 después de reproducir inicialmente de tu dispositivo). Disfruta tu música.

# Detalles de operación

Las instrucciones siguientes ayudarán a sacar todo el provecho EXO-400.

## **Encendido ON/OFF**

Presiona el botón de encendido para prender tu EXO-400. Un tono sonará para indicar que el altavoz se ha encendido y el indicador LED azul de Bluetooth directamente bajo el logotipo de b m parpadeará rápidamente.

Presione y sostenga el botón de ENCENDIDO para apagar su EXO-400. No habrá sonido de campanada cuando la unidad se apague, pero el LED Bluetooth dejará de hacer flash.

Presiona el botón de encendido para apagar tu EXO-400. No habrá sonido cuando se apague la unidad, pero la luz Bluetooth dejará de parpadear.

## **Control de música**

1. En tu EXO-400:

- Presionar el botón PLAY/PAUSE para reproducir/pausar tu música.
- Presiona el botón de ADELANTAR para avanzar una pista.
- Presiona el botón RETROCEDER para ir a la pista anterior.

2. En tu dispositivo: Reproduce, pausa, adelanta y controla tu música como lo harías normalmente.

## **Control de volumen**

1. En su EXO-400: Presione repetidamente el botón de SUBIR VOLUMEN (+) para incrementar el volumen paulatinamente o sostenga el botón SUBIR VOLUMEN para incrementar continuamente el volumen. Presione repetidamente el botón de BAJAR VOLUMEN (-) para disminuir el volumen paulatinamente o sostenga el botón BAJAR VOLUMEN para disminuir continuamente el volumen.
2. En su dispositivo: Ajuste el volumen de su música como lo haría normalmente.

NOTA: Cuando el máximo volumen es alcanzado, el botón de SUBIR VOLUMEN (+) no incrementará más el volumen. Si el botón de BAJAR VOLUMEN (-) es presionado lo suficiente, el parlante dejará producir sonido hasta que el volumen sea incrementado nuevamente, pero el parlante seguirá encendido.

# Mantenimiento

Para mantener su EXO-400 trabajando correctamente y viéndose bien, simplemente límpielo con una tela seca cuando se necesite. No utilice agentes de limpieza ya que podrían dañar el acabado.

## Especificaciones técnicas

Nota: Todas las especificaciones están sujetas a cambio sin aviso.

Nombre del producto	EXO-400
Número de modelo	EXO400
Tiempo de música	8 horas
Bluetooth	V4.0 con automático
Fuente de poder	DC IN y MICRO USB
Dimensiones	17.27cm x 6.35cm x 5.1cm (approx)
Batería	Recargable 3.7 V, 2000mAH
Rango Bluetooth	12,19 metros

# Resolución de problemas

Su EXO-400 está diseñado para operar fácilmente y de manera confiable. Sin embargo, pueden presentarse problemas cada cierto tiempo. Si necesita ayuda extra, revise estos problemas comunes y las soluciones.

## **No enciende**

- Tu EXO-400 puede que no esté cargado. Por favor cárgalo por 2 horas.
- Asegúrate de presionar firmemente el botón de encendido.

## **Pobre calidad/volumen de sonido**

- Asegúrese de que su parlante EXO-400 está posicionado en una superficie nivelada.
- Asegúrese de que su parlante EXO-400 está viendo hacia afuera y que no está obstruido.
- Asegúrese de que el volumen de su EXO-400 y de su dispositivo están en el volumen deseado.

Si los problemas continúan, puede encontrar sugerencias adicionales y soporte técnico en [bemwireless.com/support](http://bemwireless.com/support)

# Declaración FCC

1. Este dispositivo cumple con la Parte 15 de las Reglas de la FCC. La operación está sujeta a las dos condiciones siguientes:

- (1) Este dispositivo no puede causar interferencias perjudiciales.
- (2) Este dispositivo debe aceptar cualquier interferencia recibida, incluidas las interferencias que puedan provocar un funcionamiento no deseado.



2. Los cambios o modificaciones no aprobados expresamente por la parte responsable del cumplimiento podrían anular la autoridad del usuario para operar el equipo.

NOTA: Este equipo ha sido probado y cumple con los límites para un dispositivo digital de Clase B, de acuerdo con la Parte 15 de las Reglas de la FCC. Estos límites están diseñados para proporcionar una protección razonable contra las interferencias perjudiciales en una instalación residencial.

Este equipo genera, utiliza y puede irradiar energía de radiofrecuencia y, si no se instala y utiliza de acuerdo con las instrucciones, puede causar interferencias en las comunicaciones de radio.

Sin embargo, no hay garantía de que no se produzcan interferencias en una instalación particular. Si este equipo causa interferencias perjudiciales en la recepción de radio o televisión, lo cual puede comprobarse encendiéndolo y apagándolo, se recomienda al usuario que intente corregir la interferencia mediante una o más de las siguientes medidas:

- Reoriente o reubique la antena receptora.
- Aumente la separación entre el equipo y el receptor.
- Conecte el equipo a una toma de un circuito distinto de aquel al que está conectado el receptor.
- Consulte con el distribuidor o un técnico de radio/TV para obtener ayuda.

### **Declaración de exposición a la radiación FCC**

Este equipo cumple los límites establecidos FCC de exposición a la radiación para un ambiente no controlado. Este equipo debe ser instalado y operado a una distancia mínima de 20 cm entre el radiador y su cuerpo.

# Instrucciones de seguridad

Este producto está especialmente diseñado basado principalmente en la seguridad; con el fin de fomentar el funcionamiento libre de accidentes, por favor, siga las siguientes pautas:

- No deje caer, desempaque, abra, golpee, doble, perforo, queme o dañe ni modifique el conjunto
- Evite utilizar el conjunto bajo la lluvia o cerca de lavabos o fregaderos donde las partes puedan entrar en contacto con agua
- Proteja el conjunto de todos los dispositivos que producen calor, incluyendo radiadores, rejillas de ventilación forzada, superficies de cocina y otros aparatos que produzcan calor
- Ajuste el volumen adecuadamente para evitar daños a la unidad y lesiones personales



## **Eliminación correcta de este producto**

Esta marca indica que este producto no debe eliminarse junto con otros residuos domésticos en toda la UE. Para evitar los posibles daños al medio ambiente o a la salud por la eliminación incontrolada de residuos, recicle correctamente para promover la reutilización sostenible de recursos materiales. Para devolver su dispositivo usado, utilice los sistemas de devolución y recogida o póngase en contacto con el establecimiento donde adquirió el producto. Los minoristas pueden recoger este producto para su reciclaje ecológico y seguro.

## Advertencia

- La batería (batería, baterías o sistema de baterías) no debe exponerse al calor excesivo como la radiación solar, fuego o similares.
- ATENCIÓN: Peligro de explosión si la batería se sustituye de forma incorrecta. Reemplázela solo con el mismo tipo o equivalente.

## Garantía limitada de 90 días

bēm wireless garantiza este producto contra defectos materiales y/o mano de obra bajo un uso normal durante un período de noventa (90) días a partir de la fecha de compra (“Período de Garantía”). Si aparece algún defecto y se realiza una reclamación válida dentro del período de garantía, bēm wireless bien 1) reparará el defecto sin costo, usando piezas de repuesto nuevas o reacondicionadas o 2) reemplazará el producto por un producto nuevo que al menos sea equivalente funcionalmente al producto original. La sustitución de un producto o pieza, incluyendo una parte instalable por el usuario instalada de acuerdo con las instrucciones proporcionadas por bēm wireless, asume la garantía restante del producto original. Cuando se cambia un producto o pieza, el artículo reemplazado pasa a ser de su propiedad y el artículo inicial pasa a ser propiedad de bēm wireless.

# Safety Instructions (cont)

Servicio de obtención: Para obtener el servicio de garantía, llame a b m wireless al 1-815-337-0541 o por correo electrónico a [customerservice@bemwireless.com](mailto:customerservice@bemwireless.com). Por favor, esté preparado para describir el producto que necesita la reparación y la naturaleza del problema. Se requerirá un recibo de compra. Todas las reparaciones y reemplazos deben ser previamente autorizados. Las opciones de servicio, disponibilidad de piezas y tiempos de respuesta pueden variar. Usted es responsable de la entrega, incluyendo el costo de entrega del producto o de cualquier parte al centro de servicio autorizado para reemplazos, según nuestras instrucciones.

Límites y exclusiones: La cobertura de esta garantía limitada se limita a los Estados Unidos de América, incluyendo el Distrito de Columbia y los territorios estadounidenses de Guam, Puerto Rico y las Islas Vírgenes. Esta garantía limitada se aplica únicamente a los productos fabricados por o para b m wireless que se pueden identificar por la marca registrada b m wireless, el nombre comercial o el logotipo correspondiente a ellos o su embalaje. La garantía limitada no se aplica a los productos que no sean b m wireless.

b m wireless  
1725 Kilkenny Court  
Woodstock, IL 60098 USA  
[www.bemwireless.com](http://www.bemwireless.com)

©2015 b m wireless Todos los derechos reservados.

Hecho en China

# Contacto

Si tiene preguntas, comentarios, quiere comprar otro de productos bēm wireless, vaya a: [bemwireless.com](http://bemwireless.com)

También puede seguirnos en:



[facebook.com/bemwireless](https://www.facebook.com/bemwireless)



[twitter.com/bemwirelessco](https://twitter.com/bemwirelessco)



[youtube.com/bemwireless](https://www.youtube.com/bemwireless)

**bemwireless.com**

bēm wireless | 1725 Killkenny Court | Woodstock IL 60098

© 2015 bēm wireless