

OBRAZAC 1

elektronski potpis projektanta	elektronski potpis revidenta
--------------------------------	------------------------------

INVESTITOR¹:

KANKARAŠ BOŠKO

OBJEKAT²:

POMOĆNI OBJEKAT – OGRADA

LOKACIJA³:

K.P. 1749/5 I 1749/6 K.O. KLIČEVO,
U OBUHVATU PUP-GUR-A OPŠTINE NIKŠIĆ

VRSTA TEHNIČKE DOKUMENTACIJE⁴:

IDEJNO RJEŠENJE

PROJEKTANT⁵:

"INGPOINT" d.o.o. NIKŠIĆ

ODGOVORNO LICE⁶:

JELENA MEĐEDOVIĆ, spec.sci.arh.

GLAVNI INŽENJER⁷:

JELENA MEĐEDOVIĆ, spec. sci. arh.
Lic.br. UPI 072/7-137/2 od 26.05.2021.

¹ Naziv/ime investitora

² Naziv projektovanog objekta

³ Mjesto građenja, planski dokument, urbanistička parcela, katastarska parcela

⁴ Idejno rješenje, idejni projekat, glavni projekat odnosno projekat izvedenog objekta projekat (ako je u pitanju naslovna strana cjelokupne tehničke dokumentacije)

⁵ Naziv privrednog društva, pravnog lica odnosno preduzetnika koji je izradio tehničku dokumentaciju

⁶ Ime odgovornog lica u privrednom društvu, pravnom licu odnosno ime i prezime preduzetnika

⁷ Ime i prezime glavnog inženjera

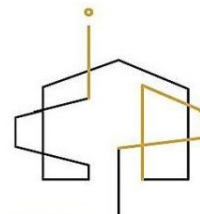

SADRŽAJ OPŠTE DOKUMENTACIJE

1. OPŠTA DOKUMENTACIJA	3
OBRAZAC 2.....	4
IZVOD IZ CRPS-A PROJEKTANTA	5
LICENCA PROJEKTANTA.....	9
POLISA OSIGURANJA OD PROFESIONALNE ODGOVORNOSTI	12
RJEŠENJE O IMENOVANJU GLAVNOG I ODGOVORNOG INŽENJERA ZA IZRADU INVESTICIONO TEHNIČKE DOKUMENTACIJE – IDEJNOG RJEŠENJA POMOĆNOG OBJEKTA-OGRADE	15
LICENCA GLAVNOG I ODGOVORNOG INŽENJERA	16
OBRAZAC 3	20
2. TEHNIČKA DOKUMENTACIJA	21
UGOVOR SA INVESTITOROM O IZRADU PROJEKTNE DOKUMENTACIJE	22
URBANISTIČKO TEHNIČKI USLOVI	26
SAOBRAĆAJNO TEHNIČKI USLOVI	34
LIST NEPOKRETNOSTI	37
GEODETSKI PODACI	43
UVJERENJE RADI PRIKLJUČENJA NA VODOVODNU MREŽU.....	44

DRUŠTVO ZA PROJEKTOVANJE I DRUGE USLUGE
„INGPOINT“ d.o.o. Nikšić

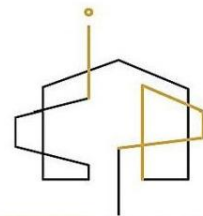

ADRESA: VUKA KARADŽIĆA bb; INSTITUT CRNE METALURGIJE AD NIKŠIĆ – KANCELARIJA BR. 158; **KONTAKT TELEFON:** +382 68 863 465 I
+382 67 300 927; **E-MAIL:** studio@ingpoint.me; **PIB:** 03395758; **PDV:** 40/31-03797-8; **ZIRO RAČUN:** 520-43188-06(HIPOTEKARNA BANKA)

1. OPŠTA DOKUMENTACIJA

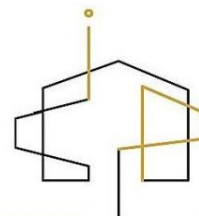

OBRAZAC 2

PODACI O PROJEKTANTIMA

NAZIV OBJEKTA	PROJEKTANT ¹	GLAVNO INŽENJER ²
POMOĆNI OBJEKAT- OGRADA	„INGPOINT“ d.o.o. Nikšić Lic. Br. UPI 123-379/4 od 16.06.2022. Tel: +382 68 863 465 e-mail:studio@ingpoint.me	Jelena Međedović, spec.sci.arh. Licenca br. UPI 072/7-137/2 od 26.05.2021.

DJELOVI TEHNIČKE DOKUMENTACIJE

PROJEKAT ³	PROJEKTANT ⁴	ODGOVORNI INŽENJER ⁵
Idejno rješenje – arhitektura	„INGPOINT“ d.o.o. Nikšić Lic. Br. UPI 123-379/4 od 16.06.2022. Tel: +382 68 863 465 e-mail:studio@ingpoint.me	Jelena Međedović, spec.sci.arh. Licenca br. UPI 072/7-137/2 od 26.05.2021.

U Nikšiću, septembar 2022.

„INGPOINT“ d.o.o. Nikšić
Izvršni direktor:
Jelena Međedović

¹ Naziv privrednog društva, pravnog lica, odnosno preduzetnika koji je izradio tehničku dokumentaciju, broj licence, adresa, telefon, e-mail

² Ime i prezime glavnog inženjera,

³ Dio tehnički dokumentacije (arhitektonski, građevinski, elektrotehnički ili mašinski projekat)

⁴ Naziv privrednog društva, pravnog lica odnosno preduzetnika koji je izradio dio tehnički dokumentacije, broj licence, adresa, telefon, e-mail

⁵ Ime i prezime odgovornog inženjera dijela tehnički dokumentacije

DRUŠTVO ZA PROJEKTOVANJE I DRUGE USLUGE
„INGPOINT“ d.o.o. Nikšić

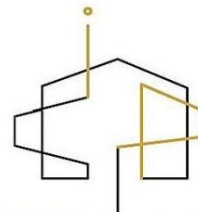

ADRESA: VUKA KARADŽIĆA bb; INSTITUT CRNE METALURGIJE AD NIKŠIĆ – KANCELARIJA BR. 158; **KONTAKT TELEFON:** +382 68 863 465 I
+382 67 300 927; **E-MAIL:** studio@ingpoint.me; **PIB:** 03395758; **PDV:** 40/31-03797-8; **ŽIRO RAČUN:** 520-43188-06(HIPOTEKARNA BANKA)

IZVOD IZ CRPS-A PROJEKTANTA



CRNA GORA
UPRAVA PRIHODA I CARINA
CENTRALNI REGISTAR PRIVREDNIH SUBJEKATA

Broj: 5 - 0996950 / 001

U Podgorici, dana 22.11.2021.godine

Uprava prihoda i carina - Centralni registar privrednih subjekata u Podgorici, na osnovu članova 319, 320, 321 i 323 Zakona o privrednim društvima ("Sl.list CG", br. 065/20), rješavajući po prijavi za registraciju osnivanja društva sa ograničenim odgovornošću DRUŠTVO ZA PROJEKTOVANJE I DRUGE USLUGE "INGPOINT" DOO NIKŠIĆ, broj 332621 podnijetoj dana 17.11.2021. u 11:20:42, preko

Ime i prezime: VELIMIR KASALICA

JMBG ili br.pasoša: 0501960260022

Adresa: VI CRNOGORSKE P+4/6 NIKŠIĆ CRNA GORA

donosi

RJEŠENJE

Registruje se osnivanje DRUŠTVO ZA PROJEKTOVANJE I DRUGE USLUGE "INGPOINT" DOO NIKŠIĆ sa sljedećim podacima:

Skraćeni naziv:	INGPOINT DOO
Oblik organizovanja:	DRUŠTVO SA OGRANIČENOM ODGOVORNOŠĆU
Nastanak:	Osnivanjem
Registarski broj:	50996950
PIB:	03395758
Datum statuta:	16.11.2021.
Datum ugovora:	16.11.2021.
Adresa uprave - sjedište:	VUKA KARADŽIĆA BB (ZGRADA ICM-KANCELARIJA 158) NIKŠIĆ
Adresa za prijem službene pošte:	VUKA KARADŽIĆA BB (ZGRADA ICM-KANCELARIJA 158) NIKŠIĆ
Adresa glavnog mjesta poslovanja:	VUKA KARADŽIĆA BB (ZGRADA ICM-KANCELARIJA 158) NIKŠIĆ
Pretežna djelatnost:	7112 Inženjerske djelatnosti i tehničko savjetovanje
Oblik svojine:	Privatna
Kontakt:	Telefon: +38269090001 E-mail: ognjenbjelica93@gmail.com

Podaci o osnovnom kapitalu: Ukupni kapital: 1,00 Euro
Novčani: 1,00 Euro
Nenovčani: 0,00 Euro

Porijeklo kapitala: Domaći

Obavljanje spoljno-trgovinskog poslovanja: DA

Osnivač: JELENA MEĐEDOVIĆ
MB/JMBG/BR. PASOŠA/: 2211994265022 CRNA GORA
Adresa: RADOJA DAKIĆA 4A NIKŠIĆ CRNA GORA
Udio: 33,3%

Osnivač: OGNJEN BJELICA
MB/JMBG/BR. PASOŠA/: 1005993260024 CRNA GORA
Adresa: STOJANA KOVAČEVIĆA 22A NIKŠIĆ CRNA GORA
Udio: 33,3%

Osnivač: VLADIMIR BOJKOVIĆ
MB/JMBG/BR. PASOŠA/: 3001983260168 CRNA GORA
Adresa: JAKOVA OSTOJIĆA 18/6 NIKŠIĆ CRNA GORA
Udio: 33,4%

Izvršni direktor: JELENA MEĐEDOVIĆ
JMBG/BR. PASOŠA: 2211994265022 CRNA GORA
Adresa: RADOJA DAKIĆA 4A NIKŠIĆ CRNA GORA
Ovlašćenja u prometu: Neograničeno
Ovlašćen da djeluje: Pojedinačno

Ovlašćeni zastupnik: JELENA MEĐEDOVIĆ
JMBG/BR. PASOŠA: 2211994265022 CRNA GORA
Adresa: RADOJA DAKIĆA 4A NIKŠIĆ CRNA GORA
Ovlašćenja u prometu: Neograničeno
Ovlašćen da djeluje: Pojedinačno



Obrazloženje

Podnosilac je dana 17.11.2021 u 11:20:42 podnio prijavu za registraciju osnivanja društva sa ograničenim odgovornošću INGPOINT DOO.

Odredbama člana 319 preciziran je način registracije u CRPS. Stavom 1 ovog člana je predviđeno da se registracija u CRPS vrši na osnovu registracione prijave ili po službenoj dužnosti. Odredbama člana 320 predviđeno je dostavljanje registracione prijave i prateće dokumentacije. Odredbama člana 321 uređuje se postupak registracije u CRPS. Istim članom, stav 4 su precizirani slučajevi kada nadležni organ za registraciju odbija prijavu za registraciju i to: ako su podaci unijeti u registracionu prijavu nepotpuni, ako uz prijavu nije dostavljena kompletna dokumentacija, ako je pod istim nazivom registrovan neki drugi oblik obavljanja privredne djelatnosti i ako je ispunjen poseban uslov za odbijanje zahtjeva za registraciju propisan drugim zakonom.

Odredbama člana 323 propisano je da nadležni organ za registraciju obezbjeđuje da podaci registrovani u CRPS budu istovjetni sa podacima iz registracione prijave. Lica koja zaključuju pravne poslove sa registrovanim privrednim društvima i preduzetnicima snose rizik utvrđivanja tačnosti podataka sadržanih u registru za njihove potrebe. Rješavajući po predmetnoj prijavi, obzirom da su ispunjeni Zakonom propisani uslovi, odlučeno je kao u dispozitivu rješenja. Visina naplaćene naknade za registraciju propisana je članom 322 Zakona o privrednim društvima ("Sl.list CG", br. 065/20).



Sam. savjetnik I
Dijana Filipović
Dijana Filipović

Pravna pouka:

Protiv ovog rješenja može se izjaviti žalba Ministarstvu finansija i socijalnog staranja CG u roku od 15 dana od dana prijema Rješenja. Žalba se predaje preko ovog organa i taksira administrativnom taksom u iznosu od 8, 00 EUR, shodno Tarifnom broju 5 Taksene tarife za administrativne takse. Taksa se upućuje u korist računa 832-3161017 -60-Administrativna taksa. Žalba ne odlaže izvršenje Rješenja.

DRUŠTVO ZA PROJEKTOVANJE I DRUGE USLUGE
„INGPOINT“ d.o.o. Nikšić

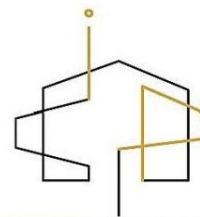

ADRESA: VUKA KARADŽIĆA bb; INSTITUT CRNE METALURGIJE AD NIKŠIĆ – KANCELARIJA BR. 158; KONTAKT TELEFON: +382 68 863 465 I
+ 382 67 300 927; E-MAIL: studio@ingpoint.me; PIB: 03395758; PDV: 40/31-03797-8; ZIRO RAČUN: 520-43188-06(HIPOTEKARNA BANKA)

LICENCA PROJEKTANTA



Crna Gora
Ministarstvo ekologije,
prostornog planiranja i urbanizma

Adresa: IV proleterske brigade broj 19

81000 Podgorica, Crna Gora

tel: +382 20 446 200

fax: +382 20 446 215

Broj: UPI 123-379/4

Podgorica, 16.06.2022. godine

Ministarstvo ekologije, prostornog planiranja i urbanizma, postupajući po zahtjevu privrednog društva DOO "INGPOINT" NIKŠIĆ, broj UPI 123-379/3 od 06.06.2022. godine, za izdavanje licence za projektanta i izvođača radova, na osnovu člana 135 Zakona o planiranju prostora i izgradnji objekata ("Službeni list CG", br. 64/17, 44/18, 63/18, 11/19 i 82/20), člana 12 Uredbe o organizaciji i načinu rada državne uprave ("Službeni list CG", br. 49/22, 52/22 i 56/22) i čl. 18 i 46 stav 1 Zakona o upravnom postupku ("Službeni list CG", br. 56/14, 20/15, 40/16 i 37/17), po ovlaštenju ministarke broj 1230-332/22-3223/1 od 04.05.2022. godine, donijelo je

RJEŠENJE

Privrednom društvu DOO "INGPOINT" NIKŠIĆ, izdaje se

LICENCA

projektanta i izvođača radova

na period od **pet godina**.

Ovo rješenje zamjenjuje rješenje broj **UPI 123-379/2** od 22.12.2021. godine.

O b r a z l o ž e n j e

Aktom broj UPI 123-379/3 od 06.06.2022. godine, ovom ministarstvu, obratilo se privredno društvo DOO "INGPOINT" NIKŠIĆ, pretežna djelatnost - 7112 - Inženjerske djelatnosti i tehničko savjetovanje, zahtjevom za izmjenu licence za projektanta i izvođača radova, broj UPI 123-379/2 od 22.12.2021. godine. Uz zahtjev privredno društvo je priložilo sljedeće dokaze:

- 1) rješenje broj UPI 072/7-137/2 od 26.05.2021. godine, kojim je **Jeleni Međedović, specijalista arhitekture**, izdata licenca ovlaštenog inženjera za obavljanje djelatnosti izrade tehničke dokumentacije i građenja objekta, donijeto od strane Ministarstva ekologije, prostornog planiranja i urbanizma;
- 2) ugovor o radu sa Jelenom Međedović, broj 01/21 od 22.11.2021. godine, na neodređeno vrijeme;

- 3) rješenje broj UPI 12-332/22-396/2 od 17.05.2022. godine, kojim je **Andriji Krivokapiću, stepen specijaliste (Spec.Sci) građevinarstvo - smjer konstruktivni**, izdata licenca ovlaštenog inženjera za obavljanje djelatnosti izrade tehničke dokumentacije i građenja objekta, donijeto od strane Ministarstva ekologije, prostornog planiranja i urbanizma;
- 4) ugovor o radu sa Andrijom Krivokapićem, broj 61-4/22 od 01.06.2022. godine, na neodređeno vrijeme;
- 5) izvod iz Centralnog registra privrednih subjekata, registarski broj 5 - 0996950 / 001.

Ministarstvo ekologije, prostornog planiranja i urbanizma razmotrilo je podnijeti zahtjev sa priloženom dokumentacijom i odlučilo kao u dispozitivu rješenja a ovo iz sljedećih razloga:

Odredbom člana 122 stav 1 Zakona o planiranju prostora i izgradnji objekata propisano je, u bitnom, da je privredno društvo koje izrađuje tehničku dokumentaciju (projektant), odnosno privredno društvo koje gradi objekat (izvođač radova), dužno da za obavljanje djelatnosti izrade tehničke dokumentacije, dijela tehničke dokumentacije odnosno građenje ili izvođenje pojedinih vrsta radova na građenju objekata, ima najmanje jednog zaposlenog ovlaštenog inženjera po vrsti projekta koji izrađuje i to za: arhitektonski, građevinski, elektrotehnički i mašinski projekat, odnosno vrsti radova koje izvodi na osnovu tih projekata. Stavom 2 prethodno navedenog člana propisano je da obavljanje pojedinih poslova iz prethodnog stava projektant, odnosno izvođač radova može da obezbijedi na osnovu zaključenog ugovora sa drugim privrednim društvom koje ima zaposlenog ovlaštenog inženjera za određenu vrstu projekta, odnosno radova.

Dalje, članom 137 stav 2 prethodno navedenog zakona propisuje se da se licenca za privredno društvo izdaje za period od pet godina.

Prema članu 5 Pravilnika o načinu i postupku izdavanja, mirovanja licence i načinu vođenja registra licenci ("Službeni list CG", br. 79/17 i 78/21), propisano je da se u postupku izdavanja licence projektanta i izvođača radova provjerava: 1) da li podnosilac zahtjeva u radnom odnosu ima zaposlenog ovlaštenog inženjera; i 2) licenca ovlaštenog inženjera.

Odredbom člana 136 stav 4 Zakona o planiranju prostora i izgradnji objekata propisano je da je imalac licence dužan da obavijesti ministarstvo o svim promjenama uslova na osnovu kojih je izdata licenca za obavljanje djelatnosti, u roku od 15 dana od dana nastanka promjene.

Postupajući po predmetnom zahtjevu, ministarstvo je, na osnovu raspoloživih dokaza, utvrdilo da su ispunjeni uslovi propisani zakonom i pravilnikom, i odlučilo kao u dispozitivu rješenja.

UPUTSTVO O PRAVNOJ ZAŠTITI: Protiv ovog rješenja može se pokrenuti upravni spor tužbom kod Upravnog suda, u roku od 20 dana od dana prijema istog.



OVLAŠĆENO SLUŽBENO LICE

Olivera Živković

DRUŠTVO ZA PROJEKTOVANJE I DRUGE USLUGE
„INGPOINT“ d.o.o. Nikšić

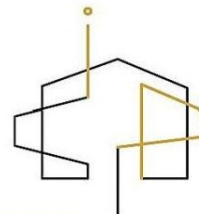

ADRESA: VUKA KARADŽIĆA bb; INSTITUT CRNE METALURGIJE AD NIKŠIĆ – KANCELARIJA BR. 158; KONTAKT TELEFON: +382 68 863 465 I
+382 67 300 927; E-MAIL: studio@ingpoint.me; PIB: 03395758; PDV: 40/31-03797-8; ZIRO RAČUN: 520-43188-06(HIPOTEKARNA BANKA)

POLISA OSIGURANJA OD PROFESIONALNE ODGOVORNOSTI

POLISA - RAČUN POL-00165709

Zastupnik:	Ristić Slavica, 81-002		
Ugovarač			
Naziv	DRUŠTVO ZA PROJEKTOVANJE I DRUGE USLUGE "INGPOINT" DOO	MB	03395758
Adresa	VUKA KARADŽIĆA (ZGRADA ICM-KANCELARIJA BB, 81400 NIKŠIĆ_GRAD, Crna Gora	Telefon	0038269090001
Trajanje:	Godišnje osiguranje		
Period osiguranja	17.01.2022 (24:00) - 17.01.2023 (24:00)	Period obračuna	17.01.2022 - 17.01.2023
Predmet osiguranja: Profesionalna odgovornost projektanata: Osiguranje pokriva odštetne zahtjeve naručioca usluga ili trećih lica, uključujući i direktne finansijske gubitke/štete, koji su posljedica stručne greške osiguranika koji posjeduje licencu projektanta i izvođača radova izdatu od strane Ministarstva održivog razvoja i turizma broj: UPI 123-739/2, pri obavljanju djelatnosti izrade projektne (tehničke) dokumentacije, a za koje osiguranik odgovara na osnovu zakona u skladu sa uslovima osiguranja. Vrsta projektovanja: Arhitektonsko Planirani godišnji prihod: 50000€			
Vrsta osiguranja:	Osiguranje od projektantske odgovornosti	Šifra:	1310
Osiguranik			
Naziv	DRUŠTVO ZA PROJEKTOVANJE I DRUGE USLUGE "INGPOINT" DOO	MB	03395758
Adresa	VUKA KARADŽIĆA (ZGRADA ICM-KANCELARIJA BB, 81400 NIKŠIĆ_GRAD, Crna Gora	Telefon	0038269090001
Suma osiguranja			
Uloga		Način ugovaranja	Iznos
Jedinstvena suma osiguranja		Na sumu osiguranja	100.000,00
Franšiza			
Franšiza	Odbitna franšiza iznosi 10% od priznate štete ali najmanje 500 EUR		
Obračun za predmet			
Premija			270,00
Popust za nemanje šteta u poslednje tri godine			-27,00
Komercijalni popust 10%			-24,30
Popust za jednokratno plaćanje premije			-21,87
Ukupna premija bez poreza			196,83
Porez na premiju			17,71

POLISA: POL-00165709

Ukupna premija sa porezom	214,54
---------------------------	--------

Osiguravajuće pokriće važi za područje Crne Gore

Osiguranje je zaključeno bez garantnog roka

Osiguranje je zaključeno u skladu sa Opštim uslovima za osiguranje odgovornosti projekatata koji su usvojeni 24.05.2018.god. (OU-ODPRK-05/18) i koji su sastavni dio ugovora o osiguranju.

Polisa se smatra računom. Oslobođeni plaćanja PDV-a po članu 27. zakona o PDV-u. Osiguravač zadržava pravo ispravke računске ili neke druge greške učinjene od strane zastupnika. Obaveza osiguravača iz ugovora o osiguranju počinje po isteku 24-og časa dana koji je u ugovoru o osiguranju naveden kao početak osiguranja, ali nikako prije isteka 24-og časa dana kada je Ugovarač osiguranja uplatio ugovorenu premiju u cjelosti ili prvu ratu premije osiguranja, a prestaje 24-og časa onog dana koji je u ugovoru označen kao istek osiguranja.

Na međusobne odnose ugovarača osiguranja/osiguranika i osiguravača koji nijesu definisani ugovorom o osiguranju primjenjuju su odredbe Zakona o obligacionim odnosima.

Potpisom polise ugovarač osiguranja potvrđuje da je primio Uslove zaključenog osiguranja.

Osiguranje je zaključeno u skladu sa Klauzulom za isključenje odgovornosti u slučaju pandemije koja je usvojena dana 23.02.2021. godine (KL-ISKPAND-02/21) i koja je sastavni dio polise osiguranja.

Ugovarač osiguranja je dužan da plati premiju u cjelosti prilikom zaključenja ugovora o osiguranju.

Ukupna isplata odšteta za sve osigurane slučajeve koji se dese u jednoj godini limitirana je iznosom sume osiguranja (godišnji agregat)

UKUPAN OBRAČUN

Ukupna premija bez poreza	196,83
Porez na premiju	17,71
Ukupna premija sa porezom	214,54
Način plaćanja	U cjelosti

Sve međusobne nesporazume stranke će rješavati mirnim putem, a u slučaju spora ugovaraju nadležnost suda u Podgorici.

Na ugovor o osiguranju primjenjuje se Zakon o obligacionim odnosima Crne Gore.

Ugovorne strane su saglasne da ukoliko osiguranik ostvari pravo na naknadu štete, osiguravač ima pravo da dug po toj ili nekoj drugoj polisi odbije od iznosa obračunate štete.

M.P. Osiguravač:



M.P. Ugovarač osiguranja:
(puno ime i prezime)

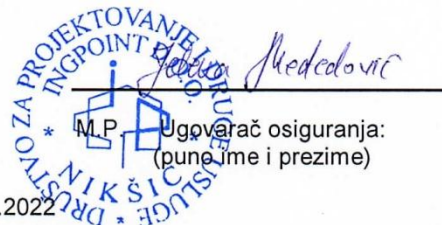

Poslovnica Nikšić, NIKŠIĆ_GRAD, 17.01.2022

POLISA: POL-00165709

Na osnovu statuta i Zakona o uređenju prostora i izgradnji objekata (Sl. list CG 64/17) donosim sljedeće:

RJEŠENJE

O IMENOVANJU GLAVNOG I ODGOVORNOG INŽENJERA ZA IZRADU INVESTICIONO TEHNIČKE DOKUMENTACIJE – IDEJNOG RJEŠENJA POMOĆNOG OBJEKTA – OGRADE

Objekat: POMOĆNI OBJEKAT – OGRADA
Mjesto: K.P. 1749/5 I 1749/6 KO KLIČEVO, U OBUHVATU PUP-GUR-A
OPŠTINE NIKŠIĆ
Investitor: KANKARAŠ BOŠKO

Za glavnog inženjera izrade investiciono-tehničke dokumentacije imenujem:
JELENA MEĐEDOVIĆ, spec. sci. arh. „INGPOINT“ d.o.o., Nikšić



Za odgovornog inženjera djela investiciono-tehničke dokumentacije imenujem:

1. PROJEKAT ARHITEKTURE:
JELENA MEĐEDOVIĆ, spec. sci. arh. „INGPOINT“ d.o.o., Nikšić

Radnik određen ovim Rješenjem ispunjava uslove u pogledu stručne spreme i prakse predviđene zakonom.

U Nikšiću,
septembar 2022. god.

„INGPOINT“ d.o.o. Nikšić
Izvršni direktor:
Jelena Međedović

DRUŠTVO ZA PROJEKTOVANJE I DRUGE USLUGE
„INGPOINT“ d.o.o. Nikšić



ADRESA: VUKA KARADŽIĆA bb; INSTITUT CRNE METALURGIJE AD NIKŠIĆ – KANCELARIJA BR. 158; KONTAKT TELEFON: +382 68 863 465 I
+382 67 300 927; E-MAIL: studio@ingpoint.me; PIB: 03395758; PDV: 40/31-03797-8; ŽIRO RAČUN: 520-43188-06(HIPOTEKARNA BANKA)

LICENCA GLAVNOG I ODGOVORNOG INŽENJERA



Crna Gora
Ministarstvo ekologije,
prostornog planiranja i urbanizma

Adresa: IV proleterske brigade broj 19
81000 Podgorica, Crna Gora
tel: +382 20 446 200
fax: +382 20 446 215

Broj: UPI 072/7-137/2

Podgorica, 26.5.2021. godine

Ministarstvo ekologije, prostornog planiranja i urbanizma, postupajući po zahtjevu Jelene Međedović, broj UPI 072/7-137/1 od 20.5.2021. godine, za izdavanje licence za ovlaštenog inženjera, na osnovu člana 135 Zakona o planiranju prostora i izgradnji objekata ("Službeni list CG", br. 64/17, 44/18, 63/18, 11/19), člana 13 Uredbe o načinu i organizaciji rada državne uprave ("Službeni list CG", br. 118/20, 121/20, 01/21 i 02/21) i člana 46 Zakona o upravnom postupku ("Službeni list CG", br. 56/14, 20/15, 40/16 i 37/17), po ovlaštenju ministra br. 01-2434/1 od 19.05.2021. godine, donijelo je

RJEŠENJE

Jeleni Međedović, iz Nikšića, specijalisti arhitekture, izdaje se

LICENCA

ovlaštenog inženjera za obavljanje djelatnosti izrade tehničke dokumentacije i građenje objekata

na neodređeni period.

O b r a z l o ž e n j e

Aktom broj UPI 072/7-137/1 od 20.5.2021. godine, ovom organu obratila se Jelena Međedović, specijalista arhitekture, sa zahtjevom za izdavanje licence za ovlaštenog inženjera za obavljanje djelatnosti izrade tehničke dokumentacije i građenje objekata. Uz zahtjev, imenova je priložila sljedeće dokaze: ovjerenu kopiju lične karte; ovjerenu kopiju radne knjižice; ovjerenu kopiju diplome o završenim postdiplomskim specijalističkim studijama, i stečenom stručnom zvanju specijalista arhitekture, broj 333 od 20.3.2018. godine, izdatu od strane Arhitektonskog fakulteta u Podgorici, Univerzitet Crne Gore; potvrdu o članstvu u Inženjerskoj komori, broj 02-895/2 od 14.5.2021. godine; uvjerenje o položenom stručnom ispitu, broj A 221194 031 od 6.5.2021. godine; potvrdu o radnom iskustvu, izdatu od strane DOO "ARHITEKTONIKA" NIKŠIĆ.

Ministarstvo ekologije, prostornog planiranja i urbanizma razmotrilo je podnijeti zahtjev sa priloženom dokumentacijom i odlučilo kao u dispozitivu rješenja a ovo iz sledećih razloga:

Odredbom člana 123 stav 1 Zakona o planiranju prostora i izgradnji objekata propisano je da ovlašćeni inženjer može da bude fizičko lice koje obavlja poslove izrade tehničke dokumentacije odnosno građenja objekta, odgovarajuće struke, sa visokim obrazovanjem, odnosno najmanje kvalifikacijom VII-1 podnivoa okvira kvalifikacija i najmanje tri godine radnog iskustva na stručnim poslovima izrade tehničke dokumentacije i/ili građenja objekata, položen stručni ispit i da je član Inženjerske komore Crne Gore.

Dalje, članom 137 stav 1 prethodno navedenog zakona propisuje se da se licenca za fizičko lice izdaje na neodređeno vrijeme.

Prema članu 4 Pravilnika o načinu i postupku izdavanja, mirovanja licence i načinu vođenja registra licenci ("Službeni list CG", broj 79/17), propisano je, u bitnom, da se u postupku izdavanja licence ovlaštenog inženjera provjerava: 1) identitet podnosioca zahtjeva; 2) da li podnosilac zahtjeva posjeduje visoko obrazovanje, odnosno najmanje stepen VII-1 podnivoa okvira kvalifikacija, odnosno da li je izvršeno priznavanje inostrane obrazovne isprave najmanje kvalifikacije VII-1 podnivoa okvira kvalifikacija; 3) da li podnosilac zahtjeva ima najmanje tri godine radnog iskustva na stručnim poslovima izrade tehničke dokumentacije i građenju objekta sa visokim obrazovanjem, odnosno najmanje kvalifikacije VII-1 podnivoa okvira kvalifikacija i 4) da li je podnosilac zahtjeva osuđivan za krivično djelo za koje se gonjenje preduzima po službenoj dužnosti.

Postupajući po predmetnom zahtjevu, Ministarstvo je, na osnovu raspoloživih dokaza, utvrdilo da su ispunjeni uslovi propisani Zakonom i Pravilnikom, i odlučilo kao u dispozitivu rješenja.

UPUTSTVO O PRAVNOJ ZAŠTITI: Protiv ovog rješenja može se pokrenuti upravni spor tužbom kod Upravnog suda, u roku od 20 dana od dana prijema istog.



OVLAŠĆENO SLUŽBENO LICE

Olivera Živković



INŽENJERSKA KOMORA CRNE GORE

Broj: 02 - 895/2

Podgorica, 14.05.2021.godine

Na osnovu čl. 143, čl. 146 stav 1 tačka 2 i čl. 149 stav 1 tačka 1
Zakona o planiranju prostora i izgradnji objekata
(„Službeni list Crne Gore“, br. 64/17, 44/18, 63/18, 11/19, 82/20)
i evidencije Registra članova Inženjerske komore Crne Gore, izdaje se

POTVRDA

o članstvu u Inženjerskoj komori Crne Gore

JELENA M. MEĐEDOVIĆ, Spec.Sci arhitekture iz Nikšića,
član je Inženjerske komore Crne Gore do **13.05.2022.** godine.

Obradila:

Marija Stjepčević, dipl.inž.arhitekture



GENERALNI SEKRETAR

Nikola Petrović, dipl.pravnik

OBRAZAC 3

IZJAVA ODGOVORNOG INŽENJERA DA JE TEHNIČKA DOKUMENTACIJA IZRAĐENA U
SKLADU SA VAŽEĆIM ZAKONIMA I PROPISIMA

OBJEKAT¹

POMOČNI OBJEKAT - OGRADA

LOKACIJA²

KP 1749/5 I 1749/6 K.O. KLIČEVO, U ZAHVATU PUP-GUR-A OPŠTINE NIKŠIĆ

VRSTA I DIO TEHNIČKE DOKUMENTACIJE³

IDEJNO RJEŠENJE

GLAVNI INŽENJER⁴

JELENA MEĐEDOVIĆ, spec. sci. arh.,

Lic. br. UPI 072/7-137/2

(ime i prezime)

I Z J A V L J U J E M,

da je ovaj projekat urađen u skladu sa:

- Zakonom o planiranju prostora i izgradnji objekata i podzakonskim aktima donešenim na osnovu navedenog zakona;
- posebnim propisima koji direktno ili na drugi način utiču na osnovne zahtjeve za objekte,
- pravilima struke
- UT uslovima br. 07-350-561 od 22.07.2022. godine.

Nikšić, septembar 2022.

(mjesto i datum)



(potpis glavnog inženjera)



(potpis odgovornog lica)

¹ Naziv projektovanog objekta

² Mjesto građenja, planski dokument, urbanistička parcela, katastarska parcela

³ Idejno rješenje, idejni projekat, glavni projekat odnosno projekat izvedenog objekta

⁴ Ime i prezime glavnog inženjera

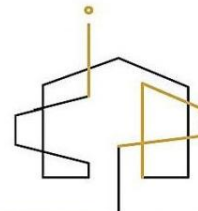

2. TEHNIČKA DOKUMENTACIJA



UGOVOR SA INVESTITOROM O IZRADU PROJEKTNE DOKUMENTACIJE

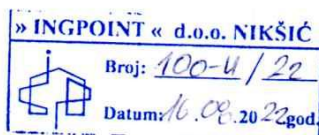

UGOVOR O IZRADI TEHNIČKE DOKUMENTACIJE

Zaključen dana 16.08.2022. godine, u Nikšiću između:

1. "INGPOINT" d.o.o. Nikšić, ul. Vuka Karadžića bb (ICM-kancelarija br. 158) Nikšić, PIB 03395758, koga zastupa Jelena Međedović, u daljnjem tekstu IZVRŠILAC usluga,
- i
2. KANKARAŠ BOŠKA ; JMBG 2612994260025 PJ Podgorica, u daljem tekstu NARUČILAC usluga.

I PREDMET UGOVORA

Član 1

Ugovorene strane su saglasne da će Izvršilac izraditi ili organizovati izradu **Idejnog rješenja** pomoćnog objekta – ograde i na KP 1749/5 i 1749/6 KO Kličevo, u obuhvatu PUP-GUR-a Opštine Nikšić, a naručilac se obavezuje da će platiti usluge izvršiocu, a sve u skladu sa prihvaćenom ponudom.

Član 2

Saradnja iz predhodnog člana bliže obuhvata:

Naručilac i Izvršilac će sarađivati u toku procesa izrade Idejnog rješenja na način što će:

- Naručilac izvršiti sve prethodne radnje i pribaviti dokumenta (geodetski snimak terena, urbanističko-tehničke uslove, kao i druge uslove i saglasnosti neophodne za realizaciju projekta).
- Izvršilac će blagovremeno obavještavati Naručioca o napretku u realizaciji projekta prema sadržaju i obimu i sa odgovarajućim kvalitetom u skladu sa ovim Ugovorom, Projektnim zadatkom, građevinskim normama, pravilnicima i propisima važećim na teritoriji Crne Gore.

II ROKOVI

Član 3

Rok za izradu Projektne dokumentacije po ovom Ugovoru iznosi 2 (dva) mjeseca od dana konačno definisanog koncepta, ovjerenog od strane investitora.

III CIJENA

Član 4

Ugovorene strane su se saglasile da se vrijednost izrade dokumentacije po ovom Ugovoru obračunava po prihvaćenoj ponudi od strane investitora. Ugovorne strane su saglasne da svaka promjena ulaznih podataka može uticati na konačnu cijenu usluge.

Član 5

Plaćanje po Ugovoru se vrši u eurima na račun izvršioca usluga na osnovu dostavljenih profaktura naručiocu.

Član 6

U cijenu ugovora nisu uključeni iznosi koji treba da se plaćaju ovlašćenim organima državne vlasti i lokalne samouprave i organizacijama koje izdaju TU i Saglasnosti, kao ni eventualne nove faze projekta (Enterijer, Elektroinstalacije slabe struje, Elaborat zaštite na radu, Protivpožarni i slično) a koji mogu da zatraže ili zahtjevaju Naručilac ili nadležni državni organi.

U slučaju novonastalih faza projekta, Ugovorene strane se obavezuju sporazumnom dogovoru i izvršenju obaveza, što može da se reguliše aneksom ovog Ugovora.

IV UNAPREĐENJE SARADNJE

Član 7

Ugovorene strane su se obavezale ovim Ugovorom da stalno preduzimaju mjere za unapređivanje kooperativnog odnosa, usavršavaju tehnologije rada, i sl.

Član 8

Ugovorene strane su saglasne da će, shodno obimu i sadržaju svih poslova koje su predmet ovog ugovora angažovati se do punog obima i štitići interese obje strane.

V ZAVRŠNE ODREDBE

Član 9

Eventualna sporna pitanja ugovorene strane će nastojati da riješe sporazumno, a u protivnom priznaju nadležnost suda u Nikšiću.

Član 10

Ugovorene strane ne snose odgovornost za neizvršavanje ili neodgovarajuće izvršavanje svojih obaveza po ovom Ugovoru, ako je ono izazvano djelovanjem više sile. Okolnosti koje više sile predstavljaju vanredne okolnosti, koje ne mogu da se spriječe u datim uslovima, koje ne mogu da budu kontrolisane od strane Projektanta i (ili) Naručioca i koje nisu povezane sa njihovim djelovanjem.

Član 11



Ovaj Ugovor je sačinjen u 4 (četiri) istovjetna primjerka , od kojih svaki potpisnik dobija po dva primjerka.

Član 12

Ovaj Ugovor stupa na snagu danom obostranog potpisivanja.

Član 13

Ovaj Ugovor je zaključen na određeno vrijeme predviđenim rokom ovim Ugovorm (član 3) i može se raskinuti sporazumno ili jednostrano uz prethodnu najavu svake ugovorene strane najmanje petnaest dana unaprijed. U slučaju raskida Ugovora ugovorene strane se obavezuju da započete poslove završe i izmire preuzete obaveze.

<p>IZVRŠILAC usluga "INGPOINT" d.o.o. Nikšić</p> <p><i>Jelena Međedović</i></p>  	<p>NARUČILAC usluga,</p> <p><i>Kankaraš Boško</i></p> 
--	--

DRUŠTVO ZA PROJEKTOVANJE I DRUGE USLUGE
„INGPOINT“ d.o.o. Nikšić

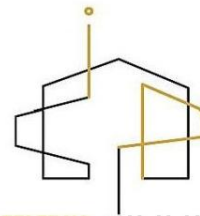

ADRESA: VUKA KARADŽIĆA bb; INSTITUT CRNE METALURGIJE AD NIKŠIĆ – KANCELARIJA BR. 158; KONTAKT TELEFON: +382 68 863 465 I
+382 67 300 927; E-MAIL: studio@ingpoint.me; PIB: 03395758; PDV: 40/31-03797-8; ŽIRO RAČUN: 520-43188-06(HIPOTEKARNA BANKA)

URBANISTIČKO TEHNIČKI USLOVI

OBRAZAC**URBANISTIČKO - TEHNIČKI USLOVI**

1	<i>Crna Gora</i> OPŠTINA NIKŠIĆ <i>Sekretarijat za uređenje prostora i zaštite životne sredine</i> UP/Io br. 07- 350 – 561 Nikšić, 22.07.2022.godine	
2	<i>Sekretarijat za uređenje prostora i zaštite životne sredine</i> , na osnovu člana 74, 118 i 119 Zakona o planiranju prostora i izgradnji objekata („Sl. list CG“ br. 64/17, 44/18, 63/18, 11/19 i 82/20) i na osnovu člana 2, 7, 8 i 9 Odluke o postavljanju odnosno građenju i uklanjanju pomoćnih objekata na teritoriji Opštine Nikšić («Službeni list Crne Gore» broj 1/14, 22/16 i 45/20 - opštinski propisi) i podnijetog dopunskog zahtjeva Kankaraš Boška iz Nikšića, izdaje:	
3	URBANISTIČKO-TEHNIČKE USLOVE za izradu tehničke dokumentacije	
4	Za promjenu stanja u prostoru- izvođenje radova na <i>podizanju pomoćnog objekta – ograde</i> oko katastarskih parcela broj 1749/5 i 1749/6 KO Kličevo u obuhvatu PUP-GUR-a Opštine Nikšić .	
5	PODNOŠILAC ZAHTJEVA:	Kankaraš Boško iz Nikšića
6	POSTOJEĆE STANJE Katastarska parcela broj 1749/5 ukupne površine 1104m2 i parcela broj 1749/6 površine 2260m2, upisane u listu nepokretnosti broj 3277 KO Kličevo, kao svojina Kankaraš Boška u obimu prava 1/1 se nalaze u mjestu Kličevo, ul. Bulevar 13.jul .	
7	PLANIRANO STANJE	
7.1.	Namjena parcele odnosno lokacije	

	Predmetna lokacija se nalazi u obuhvatu <i>PUP- GUR-a Opštine Nikšić</i> , u IV (četvrtoj) građevinskoj zoni, sa predviđenom namjenom površine <u><i>SMG- stanovanje male gustine</i></u>
7.2.	Pravila parcelacije Površina parcela na kojima je predviđeno podizanje ograde iznosi 3364m ² . Prema Odluci o postavljanju odnosno građenju i uklanjanju pomoćnih objekata na teritoriji Opštine Nikšić («Službeni list Crne Gore» broj 1/14, 22/16 i 45/20 - opštinski propisi) : Maksimalna visina ograde koja se postavlja odnosno gradi oko urbanističke ili katastarske parcele na kojoj je planirana izgradnja stambenog objekta iznosi 1.6 m. Prema javnim površinama ograda mora biti prozirna, iznad visine od 60 cm, izuzev ako se postavlja živa ograda, a materijali moraju biti u skladu sa ambijentom. Zidane i druge vrste ograde postavljaju se iza regulacione linije, i to tako da ograda, stubovi ograde i kapije budu na parceli koja se ograđuje.
7.3.	Građevinska i regulaciona linija, odnos prema susjednim parcelama <i>USLOVI ZA UREĐENJE PROSTORA I ARHITEKTONSKO OBLIKOVANJE OBJEKTA</i> Prema susjednim urbanističkim odnosno katastarskim parcelama ograda može biti i neprozirna pod uslovom da ne prelazi visinu iz stava 1 ovog člana. Izuzetno visina neprozirne ograde može iznositi do 3 m, uz saglasnost susjeda, i pod uslovom da nije ugrožena saobraćajna bezbjednost u neposrednoj blizini. Na urbanističkim odnosno katastarskim parcelama na kojima je planirana izgradnja objekata čija je namjena „ izgradnja skladišta, servisa i industrije” mogu se graditi ograde visine do 3m. Ograda može biti prozirna i neprozirna, a materijalizacija može biti kamen, beton, metal, zelena ograda ili kombinacija navedenih materijala. Prema javnoj površini potporni zid mora biti estetski obrađen. <i>PRISTUPNI PUT</i> Pristup do parcela je javni put.
8	PREPORUKE ZA SMANJENJE UTICAJA I ZAŠTITU OD ZEMLJOTRESA, KAO I DRUGE USLOVE ZA ZAŠTITU OD ELEMENTARNIH NEPOGODA I TEHNIČKO-TEHNOLOŠKIH I DRUGIH NESREĆA /
9	USLOVI I MJERE ZAŠTITE ŽIVOTNE SREDINE /
10	USLOVI ZA PEJZAŽNO OBLIKOVANJE

	<p>Ograda može biti prozirna i neprozirna, a materijalizacija može biti kamen, beton, metal, zelena ograda ili kombinacija navedenih materijala.</p> <p>Prema javnoj površini potporni zid mora biti estetski obrađen.</p>
11	USLOVI I MJERE ZAŠTITE NEPOKRETNIH KULTURNIH DOBARA I NJIHOVE ZAŠTIĆENE OKOLINE
	/
12	USLOVI ZA LICA SMANJENE POKRETLJIVOSTI I LICA SA INVALIDITETOM
	/
13	USLOVI ZA POSTAVLJANJE I GRADNJU POMOĆNIH OBJEKATA
14	USLOVI ZA OBJEKTE KOJI MOGU UTICATI NA BEZBJEDNOST VAZDUŠNOG SAOBRAĆAJA
	/
15	USLOVI ZA OBJEKTE KOJI MOGU UTICATI NA PROMJENE U VODNOM REŽIMU
16	MOGUĆNOST FAZNOG GRAĐENJA OBJEKTA
	/
17	USLOVI ZA PRIKLJUČENJE NA INFRASTRUKTURU
17.1.	Uslovi priključenja na elektroenergetsku infrastrukturu
	/
17.2.	Uslovi priključenja na vodovodnu i kanalizacionu infrastrukturu

	/	
17.3.	Uslovi priključenja na saobraćajnu infrastrukturu	
	Prema uslovima Uprave za saobraćaj.	
17.4.	Ostali infrastrukturni uslovi	
	/	
18	POTREBA IZRADE GEODETSKIH, GEOLOŠKIH (GEOTEHNIČKIH, INŽENJERSKO-GEOLOŠKIH, HIDROGEOLOŠKIH, GEOMEHANIČKIH I SEIZMIČKIH) PODLOGA, KAO I VRŠENJA GEOTEHNIČKIH ISTRAŽNIH RADOVA I DRUGIH ISPITIVANJA	
	/	
19	POTREBA IZRADE URBANISTIČKOG PROJEKTA	
	/	
20	ZA ZGRADE URBANISTIČKO-TEHNIČKI USLOVI SADRŽE I URBANISTIČKE PARAMETRE	
	Oznaka urbanističke parcele	/
	Površina urbanističke parcele	/
	Maksimalni indeks zauzetosti	/
	Maksimalni indeks izgrađenosti	/
	Bruto građevinska površina objekata (max BGP)	/
	Maksimalna spratnost objekata	/
	Maksimalna visinska kota objekta	/
	Parametri za parkiranje odnosno garažiranje vozila	/
	Smjernice za oblikovanje i materijalizaciju, posebno u odnosu na ambijentalna svojstva područja	Arhitektonsko oblikovanje objekta treba da bude u skladu sa namjenom i sadržajem objekta, tako da objekat ima prepoznatljivost adekvatnu

		<p>funkciji, uz obavezu da se ostvari vizuelno jedinstvo cjelovitog prostornog rešenja, i sklad sa okolnim strukturama.</p> <p>U projektovanju objekata je moguće koristiti savremene i tradicionalne materijale, vodeći računa o usaglašenosti likovnog izraza i ambijenta.</p> <p>Spoljna obrada objekata, mora biti izvedena od odgovarajućih materijala koji garantuju adekvatnu zaštitu objekata. Preporučuje se upotreba materijala koji daju mogućnost za savremena i ekonomična arhitektonska rešenja, a istovremeno su dobra zaštita objekata.</p>
	Uslovi za unapređenje energetske efikasnosti	
21	DOSTAVLJENO: Podnosiocu zahtjeva, Sekretarijatu za komunalne poslove i saobraćaj, u spise predmeta i arhivi.	
22	OBRADIVAČI URBANISTIČO-TEHNIČKIH USLOVA:	Nikčević Nevena, dipl.ing.građ. <i>Nikčević</i>
23	OVLAŠĆENO SLUŽBENO LICE:	Đorđije Manojlović, dipl.ing.
24	M.P. 	potpis ovlašćenog službenog lica <i>Đorđije Manojlović</i>
25	PRILOZI	

IZVOD IZ PUP-a OPŠTINE NIKŠIĆ
- Plan namjene površina -

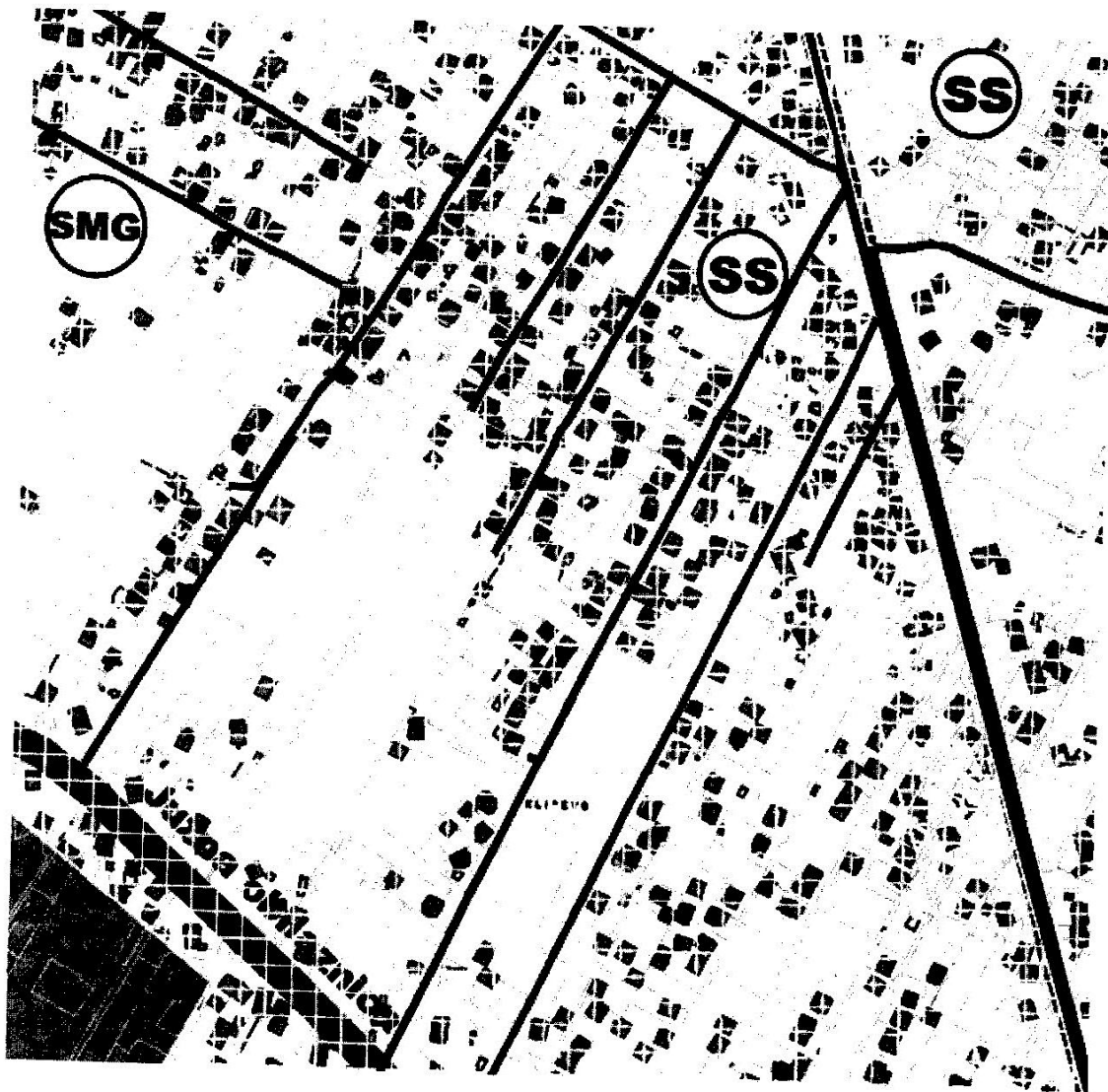



URBANISTIČKO - TEHNIČKI USLOVI

Obradio
Nevena Nikčević, dipl.ing.grad.

SEKRETAR
Đorđije Manojlović, dipl.ing.



DRUŠTVO ZA PROJEKTOVANJE I DRUGE USLUGE
„INGPOINT“ d.o.o. Nikšić

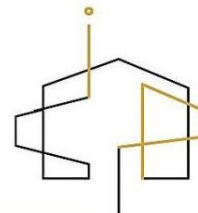

ADRESA: VUKA KARADŽIĆA bb; INSTITUT CRNE METALURGIJE AD NIKŠIĆ – KANCELARIJA BR. 158; KONTAKT TELEFON: +382 68 863 465 I
+382 67 300 927; E-MAIL: studio@ingpoint.me; PIB: 03395758; PDV: 40/31-03797-8; ŽIRO RAČUN: 520-43188-06(HIPOTEKARNA BANKA)

SAOBRAĆAJNO TEHNIČKI USLOVI



Crna Gora
OPŠTINA NIKŠIĆ
Sekretarijat za komunalne poslove i
saobraćaj
Broj: 09- 340 - 419
Nikšić, 11.08.2022.godine

INVESTITOR: Kankaraš Boško iz Nkšića
KAT. PARCELA: broj 1749/5 i 1749/6 KO Kličevo
PLANSKI DOKUMENT: Prostorno urbanistički plan Opštine Nikšić – Generalna urbanistička razrada

Na osnovu člana 74 Zakona o planiranju prostora i izgradnji objekata („Službeni list CG” br.64/17, 44/18, 11/19 i 82/20), člana 13 Odluke o opštinskim i nekategorisanim putevima (»Sl.list CG - opštinski propisi« broj 36/15) i podnijetog zahtjeva Sekretarijata za uređenje prostora i zaštitu životne sredine broj:07-350-561 od 25.07.2022.godine u predmetu izdavanja urbanističko - tehničkih uslova za izradu tehničke dokumentacije *za izvođenje radova na podizanju pomoćnog objekta - ograde*, oko katastarskih parcela broj 1749/5 i 1749/6 KO Kličevo, investitora Kankaraš Boška iz Nkšića Sekretarijat za komunalne poslove i saobraćaj, i z d a j e

SAOBRAĆAJNO-TEHNIČKE USLOVE
za izradu tehničke dokumentacije

za priključenje lokacije za *izvođenje radova na podizanju pomoćnog objekta - ograde*, oko katastarskih parcela broj 1749/5 i 1749/6 KO Kličevo na opštinski put – ulicu u naselju Ul.13.jul VIII

LOKACIJA: Ul.13.jul VIII

NAMJENA: Ul.13.jul VIII je namijenjena za mješoviti saobraćaj vozila. Brzina kretanja vozila na ovoj saobraćajnici propisana je opštinskom Odlukom na 40 km/h.

USLOVI ZA PRIKLJUČENJE

Postojeće stanje - lokacija

Lokacija za izvođenje radova na podizanju pomoćnog objekta - ograde, oko katastarskih parcela broj 1749/5 i 1749/6 KO Kličevo se nalazi u zahvatu Prostorno urbanističkog plana – Generalna urbanistička razrada Opštine Nikšić, pored opštinskog puta ulice u naselju Ul.13.jul VIII.

Mjesto i način priključenja

Lokaciju za izvođenje radova na podizanju pomoćnog objekta - ograde, oko katastarskih parcela broj 1749/5 i 1749/6 KO Kličevo, priključiti preko jednog priključka kapije širine min. 5-7m , preko putnog zemljišta, na ulicu u naselju Ul.13.jul VIII.

U projektu prikazati mjesto i način priključka.

Saobraćajno-tehnički uslovi za izradu tehničke dokumentacije su sastavni dio Urbanističko – tehničkih uslova Up/Io br.07-350-561 od 25.07.2022.godine izdatih od Sekretarijata za uređenje prostora i zaštitu životne sredine.

Izmjena odnosno dopuna tehničkih uslova sa predlogom drugačijeg rješenja u pogledu priključaka

Investitor odnosno projektant može Sekretarijatu za uređenje prostora i zaštitu životne sredine podnijeti zahtjev za izmjenu odnosno dopunu tehničkih uslova sa predlogom drugačijeg rješenja u pogledu priključaka.

Zahtjev za izmjenu odnosno dopunu tehničkih uslova sa predlogom drugačijeg rješenja u pogledu priključaka Sekretarijat za uređenje prostora i zaštitu životne sredine dostavlja Sekretarijatu za komunalne poslove i saobraćaj na saglasnost.

Ako Sekretarijatu za komunalne poslove i saobraćaj ne dostavi saobraćajno - tehničke uslove, u roku od 15 dana od dana prijema zahtjeva smatraće se da je saglasan sa urbanističko-tehničkim uslovima utvrđenim planskim dokumentom odnosno predlogom drugačijeg rješenja u pogledu priključaka.

TEHNIČKA DOKUMENTACIJA:

Projektnu dokumentaciju uraditi prema gore propisanim uslovima i dostaviti ovom Sekretarijatu za izdavanje saobraćajne saglasnosti.

DOSTAVLJENO:

1 x Sekretarijat za uređenje prostora i zaštitu životne sredine

1 x u spise predmeta

1 x a/a

OBRADILA :

Jasmina Bulajić dipl.ing.saobr.

Milan Bošković dipl.ing.saobr.

SEKRETAR
Vidak Kartolica dipl.ing.saobr.



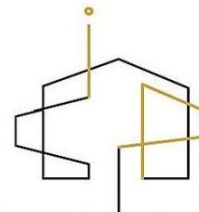

LIST NEPOKRETNOSTI



117000000016



103-919-6418/2022

**UPRAVA ZA KATASTAR
I DRŽAVNU IMOVINU**CRNA GORA
UPRAVA ZA KATASTAR I DRŽAVNU IMOVINU**PODRUČNA JEDINICA
NIKŠIĆ**

Broj: 103-919-6418/2022

Datum: 20.07.2022.

KO: KLIČEVO

Na osnovu člana 173 Zakona o državnom premjeru i katastru nepokretnosti ("Sl. list RCG" br. 29/07, "Sl. list CG" br. 73/10, 032/11, 040/11, 043/15, 037/17 i 17/18), postupajući po zahtjevu INGPOINT D.O.O NIKŠIĆ, NIKŠIĆ NIKŠIĆ, za potrebe IZRADU TEHNIČKE DOKUMENTACIJE izdaje se

LIST NEPOKRETNOSTI 3277 - PREPIS

Podaci o parcelama									
Broj	Podbroj	Broj zgrade	Plan Skica	Datum upisa	Potes ili ulica i kućni broj	Način korišćenja Osnov sticanja	Bon. klasa	Površina m ²	Prihod
1749	5		15 5/21	20/06/2022	Kličevo	Livada 2. klase KUPOVINA		1104	5.96
1749	6		15 5/21	08/06/2022	Kličevo	Livada 2. klase KUPOVINA		2260	12.20
								3364	18.17

Podaci o vlasniku ili nosiocu			
Matični broj - ID broj	Naziv nosioca prava - adresa i mjesto	Prava	Obim prava
2612994260025 0	KANKARAŠ ŽELJKO BOŠKO MOSKOVSKA 127 Podgorica 0	Svojina	1/1

Ne postoje tereti i ograničenja.

Taksa naplaćena na osnovu Tarifnog broja 1, Zakona o administrativnim taksama ("Sl. list CG, br. 18/19) u iznosu od 2 eura. Naknada za korišćenje podataka premjera, katastra nepokretnosti i usluga, naplaćena na osnovu člana 174 Zakona o državnom premjeru i katastru nepokretnosti ("Sl. list RCG" br. 29/07, "Sl. list CG" br. 73/10, 032/11, 040/11, 043/15, 037/17 i 17/18) u iznosu od 3 eura.

Ovlašćeno lice:

Stanjević Milojka, dipl.pravnik

Datum i vrijeme: 20.07.2022. 11:01:23

0073204

1 / 1

DRUŠTVO ZA PROJEKTOVANJE I DRUGE USLUGE
„INGPOINT“ d.o.o. Nikšić



ADRESA: VUKA KARADŽIĆA bb; INSTITUT CRNE METALURGIJE AD NIKŠIĆ – KANCELARIJA BR. 158; KONTAKT TELEFON: +382 68 863 465 I
+382 67 300 927; E-MAIL: studio@ingpoint.me; PIB: 03395758; PDV: 40/31-03797-8; ZIRO RACUN: 520-43188-06(HIPOTEKARNA BANKA)

GEODETSKI PODACI



CRNA GORA
UPRAVA ZA KATASTAR I
DRŽAVNU IMOVINU
Područna jedinica Nikšić
Broj: 958-103-663/22
Nikšić, 26.07.2022.god..

„INGPOINT, d.o.o. NIKŠIĆ

Ul. Vuka Karadžica bb(zgrada km)

NIKŠIĆ

PREDMET: Dostava geodetskih podataka za kat. par. br 1749/5,1749/6KO Kličevo.

Naknadu za korištenje podatka iz službene evidencije PJ Nikšić potrebno je uplatiti na žiro račun br. 832-1081-58 Uprave za nekretnine - Podgorica

A) Za geodetske tačke po koordinati + koti- za jednu geodetsku tačku 4.00 € + 2.00 € u iznosu od ___ €ura

B) Za koordinatu detaljne tačke prema razmjeni plana

razmjera 1: 500 u iznosu od	2,00 €ura
razmjera 1:1000 u iznosu od	1,00 €ura
razmjera 1:2500 u iznosu od	0,50 €ura
razmjera 1:5000 u iznosu od.....	0,50 €ura

Ukupno za uplatu 9.00 €ura

Cijena naknade je određena na osnovu „ Uredbe o visini naknade za korišćenje podataka premjera ,katastra nepokretnosti i usluga Uprave za nekretnine Sl.list RCG br.26/12”

OBRADILA
Perić Nevenka



Ovlašćeno lice
Sanjko Milojka dipl. pravnik.

CRNA GORA

UPRAVA ZA KATASTAR I DRŽAVNU IMOVINU

PODRUČNA JEDINICA: NIKŠIĆ

Broj: 917-103-663/2022

Datum: 26.07.2022.



Katastarska opština: KLIČEVO

Broj lista nepokretnosti:

Broj plana: 15

Parcele: 1749/5, 1749/6

SKICA PARCELA

Razmjera 1: 1000

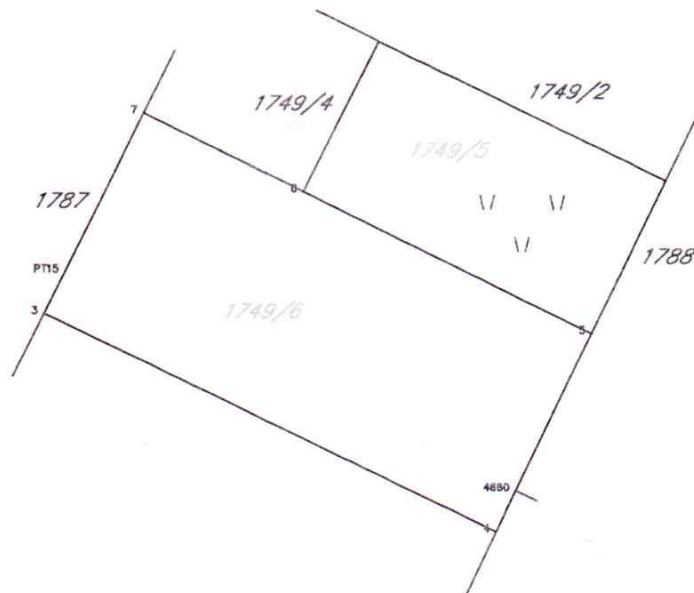

Obradio:



Ovjerava
Službeno lice:

*** UPRAVA ZA KATASTAR I DRŽAVNU IMOVINU CRNE GORE ***

PODRUCNA JEDINICA: NIKŠIĆ
KO: KLICEVO, R 1:1000

Po zahjevu broj: 917-103-662/22, od: 26.07.2022. godine

izdajemo slijedeće koordinate detaljnih tacaka katastarskih parcela
ocitane graficki sa digitalnog plana
Katbase v2022.5.6 - (2) EKSPORT PODATAKA 26.07.2022 12:58

	6578616.20	4734277.27	0.00
	6578575.37	4734297.34	3.00
3	6578527.66	4734258.40	0.00
4	6578592.16	4734227.19	0.00
5	6578605.72	4734255.47	0.00
6	6578564.54	4734275.78	0.00
7	6578541.80	4734287.00	0.00
4660	6578594.94	4734233.05	0.00
PT15	6578530.61	4734264.36	0.00

Parcela: 1749/5 (P=1104)

Frontovi:
od do dužina(m)
5-6 45.92

Parcela: 1749/6 (P=2260)

Frontovi:
od do dužina(m)
7-6 25.36
6-5 45.92
5-4660 24.88
4660-4 6.49
4-3 71.65
3-PT15 6.65
PT15-7 25.25

Obradio:

Pregledao:

DRUŠTVO ZA PROJEKTOVANJE I DRUGE USLUGE
„INGPOINT“ d.o.o. Nikšić

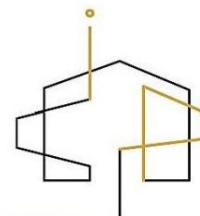

ADRESA: VUKA KARADŽIĆA bb; INSTITUT CRNE METALURGIJE AD NIKŠIĆ – KANCELARIJA BR. 158; **KONTAKT TELEFON:** +382 68 863 465 I
+ 382 67 300 927; **E-MAIL:** studio@ingpoint.me; **PIB:** 03395758; **PDV:** 40/31-03797-8; **ZIRO RAČUN:** 520-43188-06(HIPOTEKARNA BANKA)

UVJERENJE RADI PRIKLJUČENJA NA VODOVODNU MREŽU

CRNA GORA
OPŠTINA NIKŠIĆ
Sekretarijat za uređenje prostora i
zaštitu životne sredine
UP/Io br. 07-350-591
Nikšić 01.08.2022.godine

Na osnovu člana 33. Zakona o upravnom postupku („Sl.list RCG“,br. 56/2014, 20/2015, 40/2016 i 37/2017) i podnietog zahtjeva **Kankaraš Boška iz Nikšića**, Sekretarijat za uređenje prostora i zaštitu životne sredine **i z d a j e**

U V J E R E N J E

Da se na katastarskoj parceli broj 1749/6 ukupne površine 2260m², koji čine livada 2. klase upisana u listu nepokretnosti broj 3277 KO Kličevo, kao svojina Kankaraš Boška u obimu prava 1/1, može postaviti priključak na vodovodnu mrežu, shodno pravnim i tehničkim normativima JP Vodovod i kanalizacija.

Uvjerenje se izdaje na lični zahtjev, a poslužiće imenovanom radi priključenja pumpe za vodu na vodovodnu mrežu, te se u druge svrhe ne može upotrebiti.

Shodno Odluci o lokalnim administrativnim taksama naplaćena je propisana taksa.

DOSTAVLJENO:

1 x Kankaraš Boško iz Nikšića,
1 x u spise predmeta
1 x a/a.

SEKRETAR
Đorđije Manojlović, dipl.ing.

Đorđije Manojlović

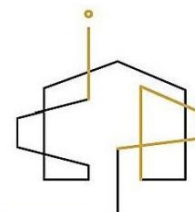

OBRAZAC 1a

elektronski potpis projektanta	elektronski potpis revidenta
--------------------------------	------------------------------

INVESTITOR¹:

KANKARAŠ BOŠKO

OBJEKAT²:

POMOĆNI OBJEKAT – OGRADA

LOKACIJA³:

K.P. 1749/5 I 1749/6 K.O. KLIČEVO,
U OBUHVATU PUP-GUR-A OPŠTINE NIKŠIĆ

VRSTA TEHNIČKE DOKUMENTACIJE⁴:

IDEJNO RJEŠENJE
faza ARHITEKTURA

PROJEKTANT⁵:

"INGPOINT" d.o.o. NIKŠIĆ

ODGOVORNO LICE⁶:

JELENA MEĐEDOVIĆ, spec.sci.arh.

GLAVNI INŽENJER⁷:

JELENA MEĐEDOVIĆ, spec. sci. arh.
Lic.br. UPI 072/7-137/2 od 26.05.2021.

SARADNICI⁸:

OGNJEN BJELICA, spec. sci. arh.
DR VLADIMIR BOJKOVIĆ, spec. sci. arh.

¹ Naziv/ime investitora

² Naziv projektovanog objekta

³ Mjesto građenja, planski dokument, urbanistička parcela, katastarska parcela

⁴ Idejno rješenje, idejni projekat, glavni projekat odnosno projekat izvedenog objekta projekat (ako je u pitanju naslovna strana cjelokupne tehničke dokumentacije)

⁵ Naziv privrednog društva, pravnog lica odnosno preduzetnika koji je izradio tehničku dokumentaciju

⁶ Ime odgovornog lica u privrednom društvu, pravnom licu odnosno ime i prezime preduzetnika

⁷ Ime i prezime glavnog inženjera

⁸ Ime i prezime saradnika na izradi dijela tehničke dokumentacije



SADRŽAJ IDEJNOG RJEŠENJA

1. TEKSTUALNI DIO.....	47
PROJEKTNI ZADATAK	48
TEHNIČKI OPIS	50
2. GRAFIČKI DIO.....	52
SITUACIONI PRIKAZ – PARCELACIJA, list br. 1.....	53
SITUACIONI PRIKAZ – NA SATELITSKOM SNIMKU, list br. 2.....	54
SITUACIONI PRIKAZ, list br. 3.....	55
IZGLEDI OGRADE I 3D PRIKAZ, list br. 4	56

DRUŠTVO ZA PROJEKTOVANJE I DRUGE USLUGE
„INGPOINT“ d.o.o. Nikšić

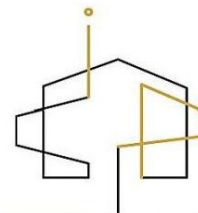

ADRESA: VUKA KARADŽIĆA bb; INSTITUT CRNE METALURGIJE AD NIKŠIĆ – KANCELARIJA BR. 158; KONTAKT TELEFON: +382 68 863 465 I
+382 67 300 927; E-MAIL: studio@ingpoint.me; PIB: 03395758; PDV: 40/31-03797-8; ZIRO RAČUN: 520-43188-06(HIPOTEKARNA BANKA)

1. TEKSTUALNI DIO

DRUŠTVO ZA PROJEKTOVANJE I DRUGE USLUGE
„INGPOINT“ d.o.o. Nikšić

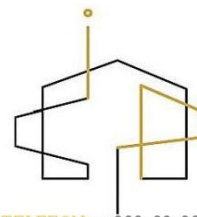

ADRESA: VUKA KARADŽIĆA bb; INSTITUT CRNE METALURGIJE AD NIKŠIĆ – KANCELARIJA BR. 158; **KONTAKT TELEFON:** +382 68 863 465 I
+382 67 300 927; **E-MAIL:** studio@ingpoint.me; **PIB:** 03395758; **PDV:** 40/31-03797-8; **ZIRO RAČUN:** 520-43188-06(HIPOTEKARNA BANKA)

PROJEKTNI ZADATAK

PROJEKTNI ZADATAK

ZA IZRADU IDEJNOG RJEŠENJA POMOĆNOG OBJEKTA – OGRADE

Potrebno je izraditi Idejno rješenje pomoćnog objekta – ograde na katastarskim parcelama 1749/5 i 1749/6 KO Kličevo u obuhvatu PUP-GUR-a Opštine Nikšić na osnovu priloženih Urbanističko tehničkih uslova br. 07-350-561 od 22.07.2022. godine izdatih od strane Sekretarijata za uređenje prostora i zaštite životne sredine Opštine Nikšić.

Ogradu postaviti na udaljenosti 40cm od granice parcele prema ulici i 5cm od bočnih i zadnje granice parcele.

Nikšić, avgust 2022. godine

Investitor:
Kankaraš Boško

DRUŠTVO ZA PROJEKTOVANJE I DRUGE USLUGE
„INGPOINT“ d.o.o. Nikšić

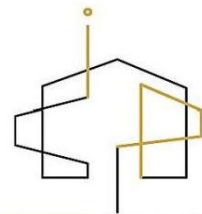

ADRESA: VUKA KARADŽIĆA bb; INSTITUT CRNE METALURGIJE AD NIKŠIĆ – KANCELARIJA BR. 158; KONTAKT TELEFON: +382 68 863 465 I
+382 67 300 927; E-MAIL: studio@ingpoint.me; PIB: 03395758; PDV: 40/31-03797-8; ZIRO RAČUN: 520-43188-06(HIPOTEKARNA BANKA)

TEHNIČKI OPIS

TEHNIČKI OPIS

INVESTITOR : KANKARAŠ BOŠKO

OBJEKAT : POMOĆNI OBJEKAT – OGRADA

LOKACIJA : KP 1749/5 I 1749/6 KO KLIČEVO, U OBUHVATU PUP-GUR-A
OPŠTINE NIKŠIĆ

OPŠTI OPIS I FUNKCIJA

Projektovan je pomoćni objekat – ograda oko parcela KP 1749/5 i 1749/6 KO Kličevo u obuhvatu PUP-GURa Opštine Nikšić u skladu sa

- UT uslovima, broj 07-350/561 od 22.07.2022. godine, izdatim od strane Sekretarijata za uređenje prostora i zaštite životne sredine, Opština Nikšić.
- Projektnim zadatkom investitora i
- konsultacija sa investitorom.

Ograda je postavljena na udaljenosti od 40cm od granice parcele prema javnoj površini – ulici i 5cm udaljenosti od bočnih i zadnje granice parcele. Projektovana ograda se sa sjeverne strane nadovezuje na postojeću – susjednu ogradu.

GABARITI POMOĆNOG OBJEKTA – OGRADE:

Ukupna dužina ograde _____ 30,30m

Ukupna visina ograda (vrh stuba) _____ 1,60m

Visina AB sokle (netransparentni dio ograde) _____ 0,60m

BETONSKI RADOVI – AB SOKLA OGRADE

Da bi betonski i armirano betonski radovi bili dobro izvedeni treba ispuniti sljedeće uslove:

- svi betonski i armirano betonski radovi moraju se izvesti u svemu prema važećim PTP i tehničkim uslovima za izvođenje radova od betona i armiranog betona.
- svi elementi se moraju izvesti prema nacrtima, solidno i stručno.
- ugrađivanje betona vršiti mašinskim putem pervibratom.
-

Nikšić, avgust 2022. godine

Projektant:
Jelena Međedović, spec. sci. arh.



DRUŠTVO ZA PROJEKTOVANJE I DRUGE USLUGE
„INGPOINT“ d.o.o. Nikšić

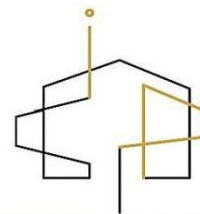

ADRESA: VUKA KARADŽIĆA bb; INSTITUT CRNE METALURGIJE AD NIKŠIĆ – KANCELARIJA BR. 158; KONTAKT TELEFON: +382 68 863 465 I
+382 67 300 927; E-MAIL: studio@ingpoint.me; PIB: 03395758; PDV: 40/31-03797-8; ŽIRO RAČUN: 520-43188-06(HIPOTEKARNA BANKA)

2. GRAFIČKI DIO

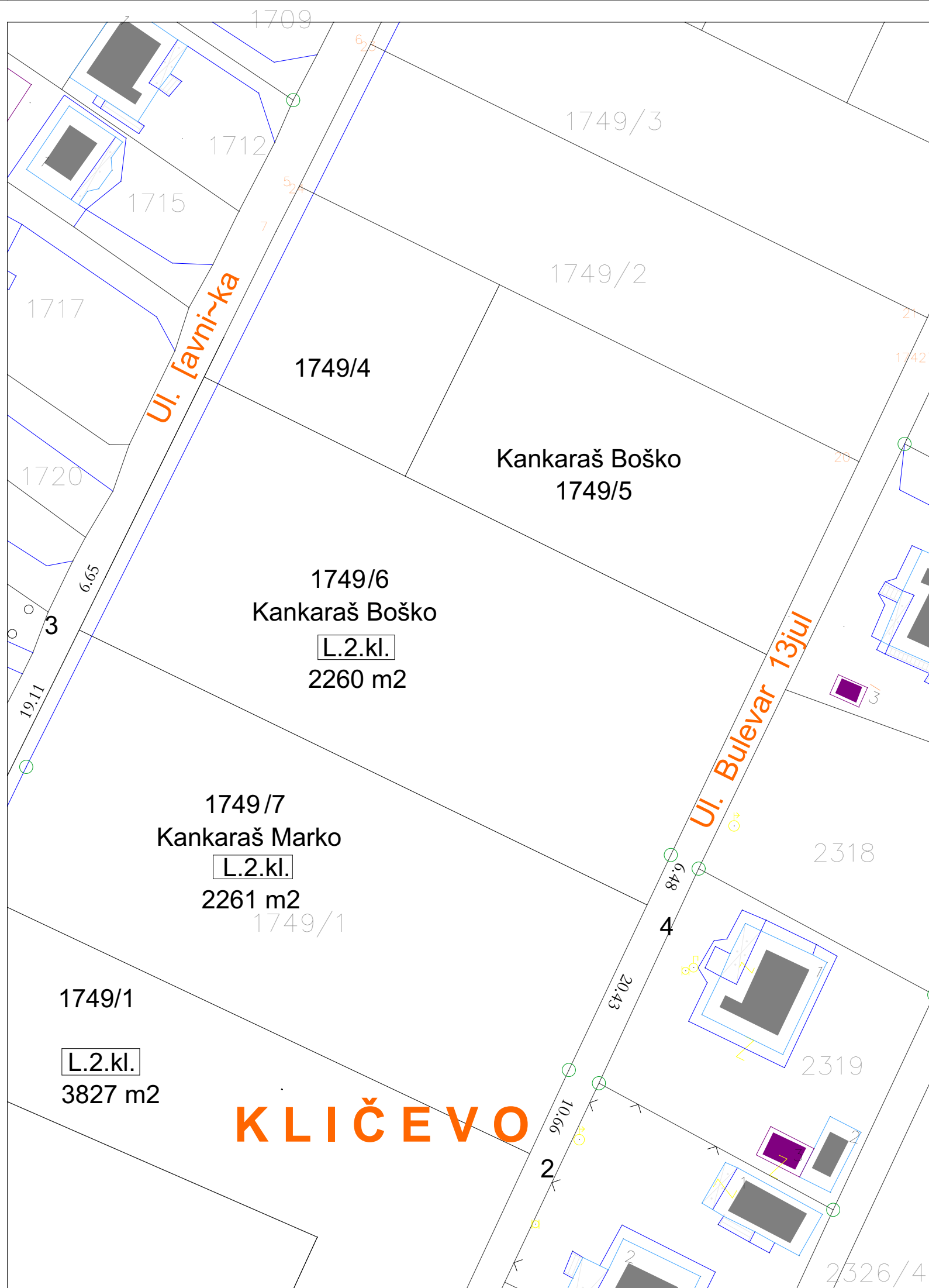

SITUACIONI PRIKAZ
parcelacija
R:1:500

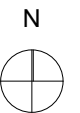

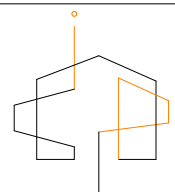
PROJEKTANT:		INVESTITOR:	
 "INGPOINT" d.o.o. Nikšić		KANKARAŠ BOŠKO	
Objekat: Pomoćni objekat - ograda		Lokacija: KP 1749/5 I 1749/6 KO KLIČEVO OPŠTINA NIKŠIĆ	
Glavni inženjer: Jelena Mededović, spec. sci. arh.		Vrsta tehničke dokumentacije: IDEJNO RJEŠENJE	
Odgovorni inženjer: Jelena Mededović, spec. sci. arh.		Dio tehničke dokumentacije: faza - ARHITEKTURA	RAZMJERA: R=1:500
Saradnik: Ognjen Bjelica, spec. sci. arh. dr Vladimir Bojković, spec. sci. arh.		Prilog: SITUACIONI PRIKAZ parcelacija	Br. priloga: 1 Br. strane: /
Datum izrade i M.P. avgust 2022. godine		Datum revizije i M.P.	



SITUACIONI PRIKAZ
na satelitskom snimku
R:1:500

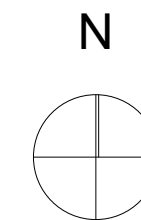

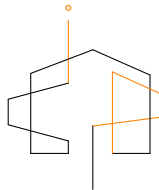
PROJEKTANT:		INVESTITOR:	
 "INGPOINT" d.o.o. Nikšić		KANKARAŠ BOŠKO	
Objekat: Pomoćni objekat – ograda		Lokacija: KP 1749/5 I 1749/6 KO KLIČEVO OPŠTINA NIKŠIĆ	
Glavni inženjer: Jelena Mededović, spec. sci. arh.		Vrsta tehničke dokumentacije: IDEJNO RJEŠENJE	
Odgovorni inženjer: Jelena Mededović, spec. sci. arh.		Dio tehničke dokumentacije: faza – ARHITEKTURA	RAZMJERA: R=1:500
Saradnik: Ognjen Bjelica, spec. sci. arh. dr Vladimir Bojković, spec. sci. arh.		Prilog: SITUACIONI PRIKAZ na satelitskom snimku	Br. priloga: 2 Br. strane: /
Datum izrade i M.P. avgust 2022. godine		Datum revizije i M.P.	

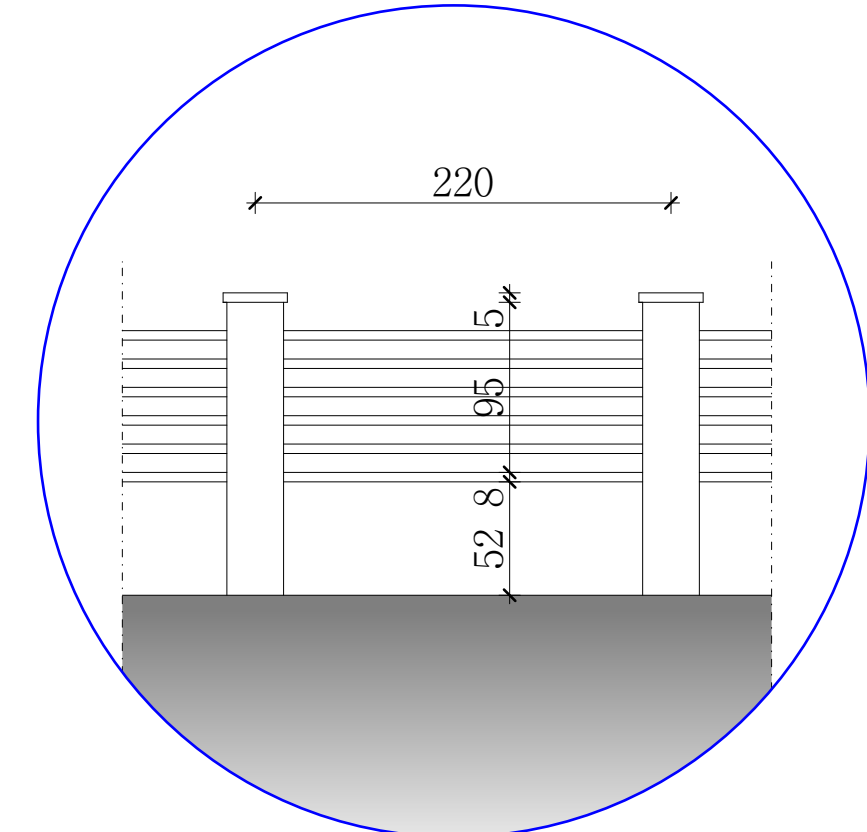
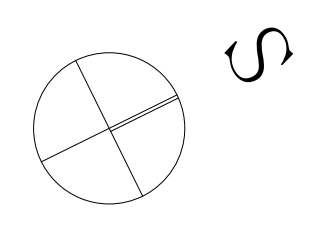
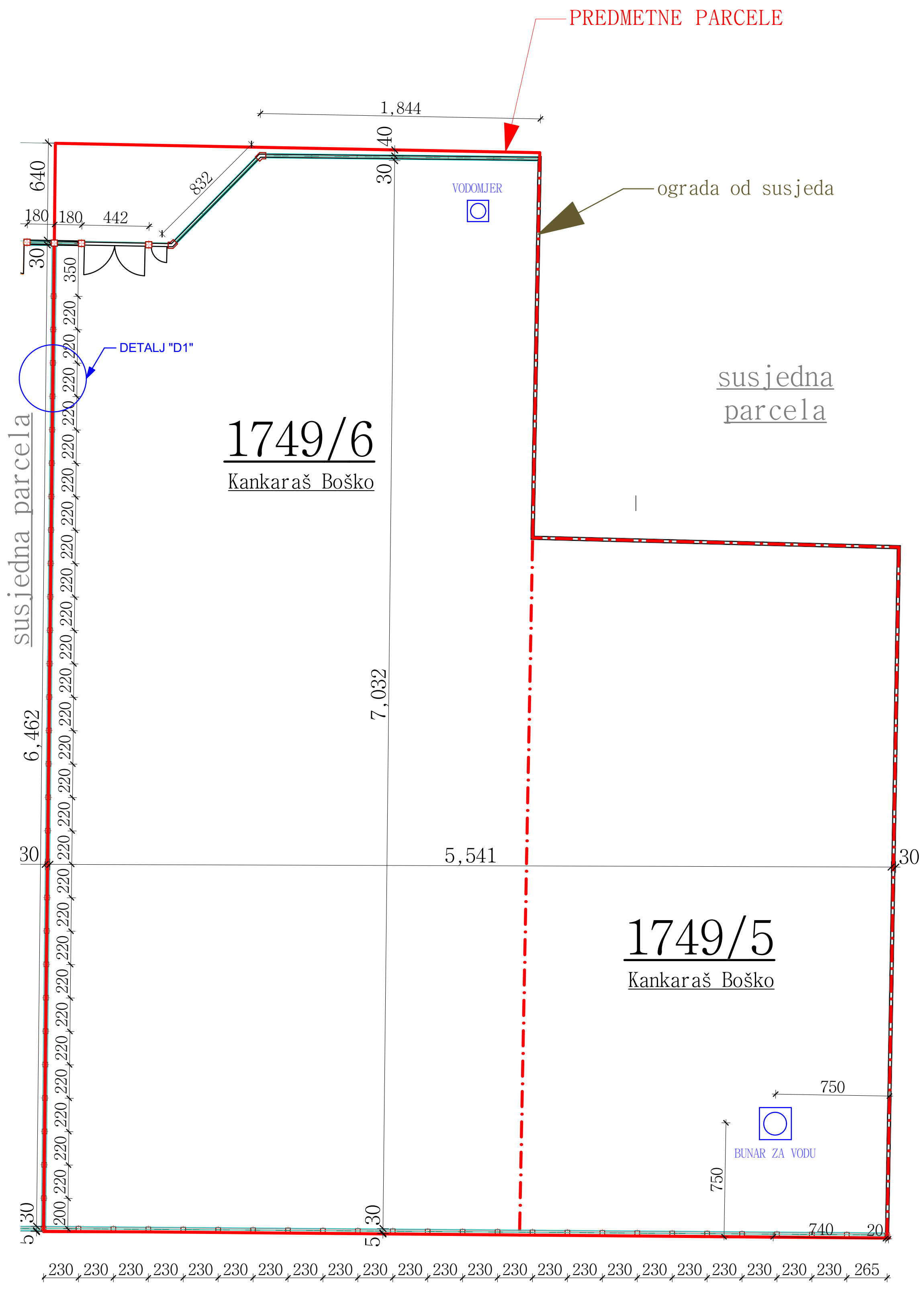

DETALJ "D1"

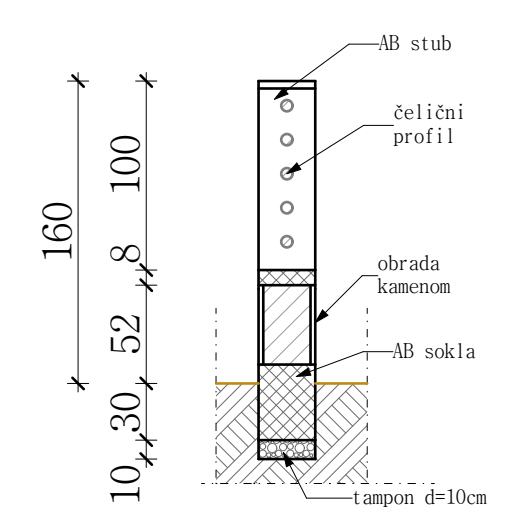

POPREČNI PRESJEK

PROJEKTANT:  "INGPOINT" d.o.o. Nikšić		INVESTITOR: KANKARAŠ BOŠKO	
Objekat: Pomoćni objekat - ograda		Lokacija: KP 1749/5 I 1749/6 KO KLIČEVO OPŠTINA NIKŠIĆ	
Glavni inženjer: Jelena Mededović, spec. sci. arh.		Vrsta tehničke dokumentacije: IDEJNO RJEŠENJE	
Odgovorni inženjer: Jelena Mededović, spec. sci. arh.		Dio tehničke dokumentacije: faza - ARHITEKTURA	RAZMJERA: R=1:200
Saradnik: Ognjen Bjelica, spec. sci. arh. dr. Vladimir Bojković, spec. sci. arh.		Prilog: SITUACIONI PRIKAZ	Br. priloga: 3
Datum izrade i M.P. avgust 2022. godine		Datum revizije i M.P.	

ISTOČNI IZGLED

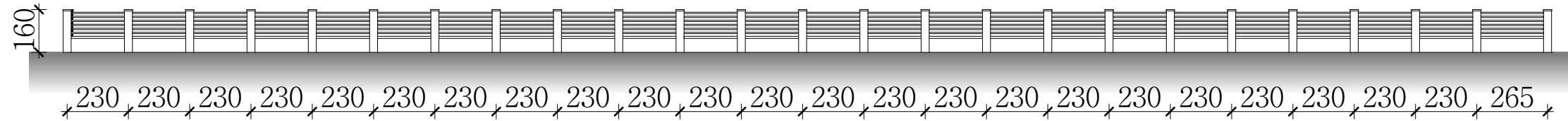

ZAPADNI IZGLED



JUŽNI IZGLED

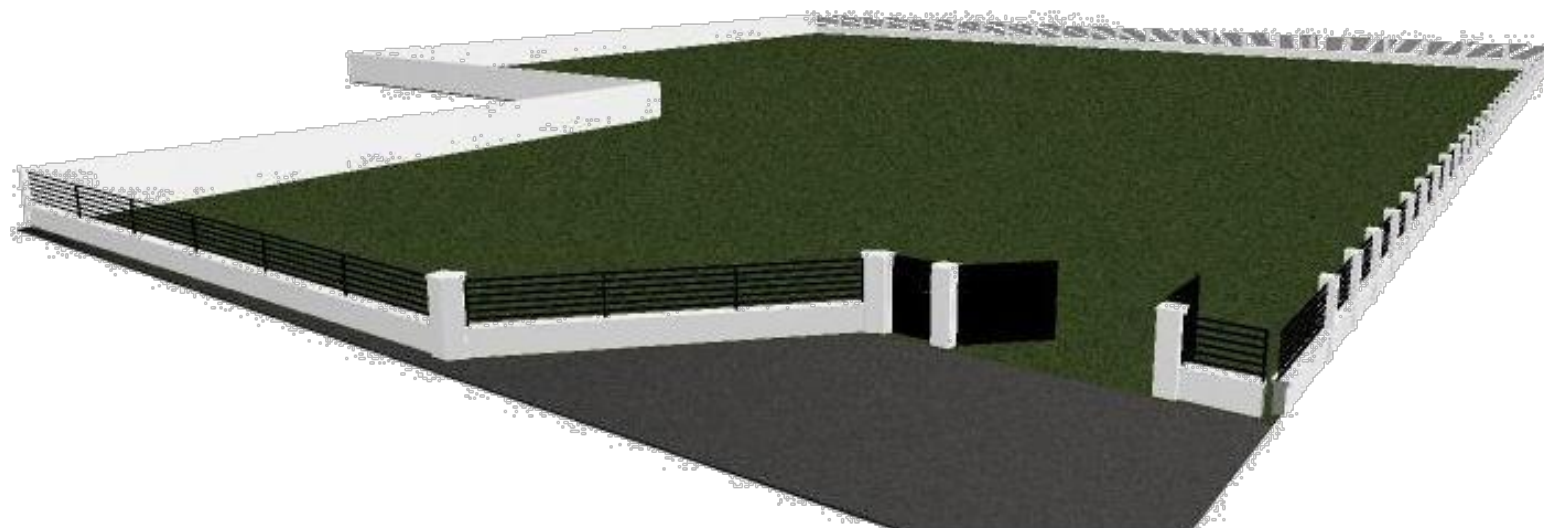
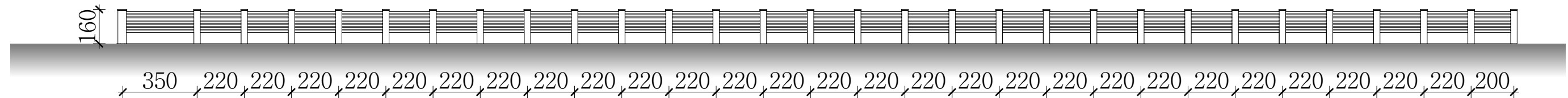

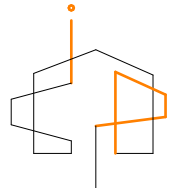
PROJEKTANT:		INVESTITOR:		
 <p>"INGPOINT" d.o.o. Nikšić</p>		KANKARAŠ BOŠKO		
Objekat: Pomoćni objekat - ograda		Lokacija: KP 1749/5 I 1749/6 KO KLIČEVO OPŠTINA NIKŠIĆ		
Glavni inženjer: Jelena Mededović, spec. sci. arh.		Vrsta tehničke dokumentacije: IDEJNO RJEŠENJE		
Odgovorni inženjer: Jelena Mededović, spec. sci. arh.		Dio tehničke dokumentacije: faza - ARHITEKTURA	RAZMJERA: R=1:200	
Saradnik: Ognjen Bjelica, spec. sci. arh. dr Vladimir Bojković, spec. sci. arh.		Prilog: IZGLEDI I 3D PRIKAZ OGRADE	Br. priloga: 4 Br. strane: /	
Datum izrade i M.P. avgust 2022. godine		Datum revizije i M.P.		

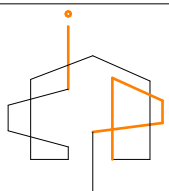

PROJEKTANT:		INVESTITOR:	
 "INGPOINT" d.o.o. Nikšić		KANKARAŠ BOŠKO	
Objekat: Pomoćni objekat – ograda		Lokacija: KP 1749/5 I 1749/6 KO KLIČEVO OPŠTINA NIKŠIĆ	
Glavni inženjer: Jelena Mededović, spec. sci. arh.		Vrsta tehničke dokumentacije: IDEJNO RJEŠENJE	
Odgovorni inženjer: Jelena Mededović, spec. sci. arh.		Dio tehničke dokumentacije: faza – ARHITEKTURA	RAZMJERA: R=1:200
Saradnik: Ognjen Bjelica, spec. sci. arh. dr Vladimir Bojković, spec. sci. arh.		Prilog: 3D PRIKAZ OGRADE	Br. priloga: 5 Br. strane: /
Datum izrade i M.P. avgust 2022. godine		Datum revizije i M.P.	