

PRODUCTS

Drawer Three

簡易取扱説明書

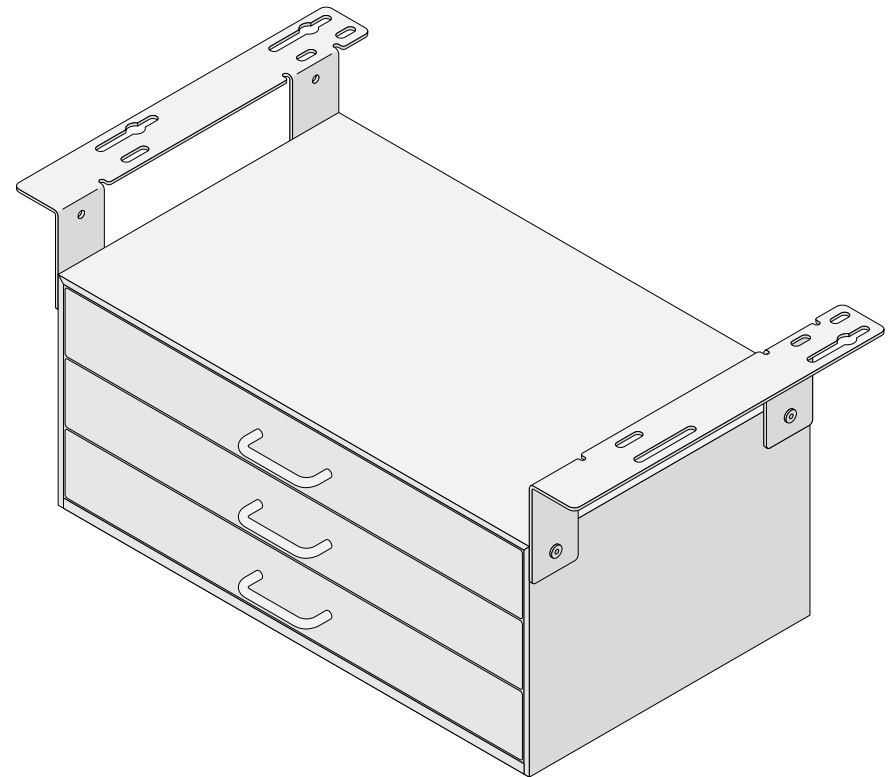

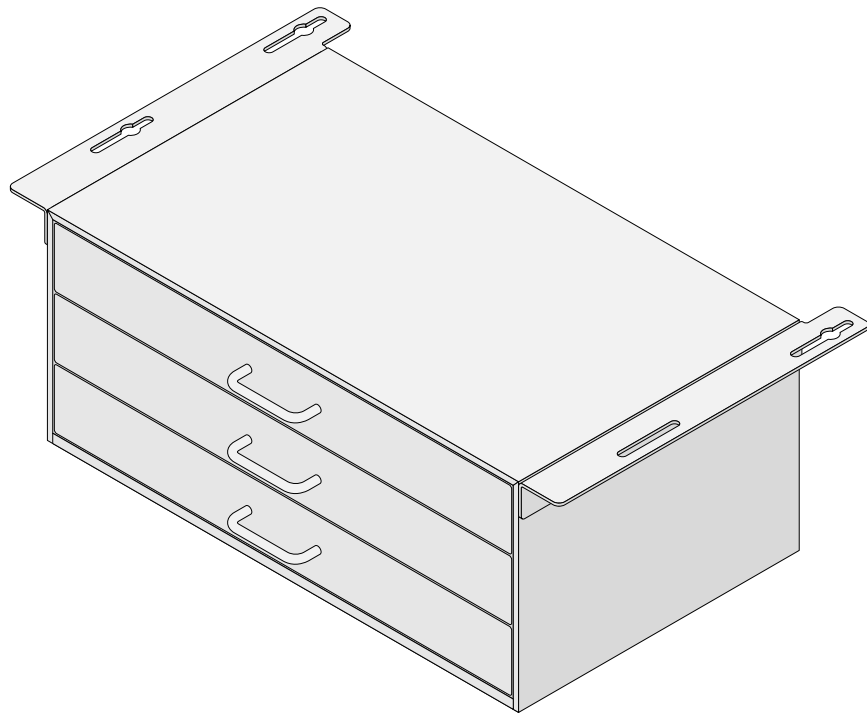

内容物

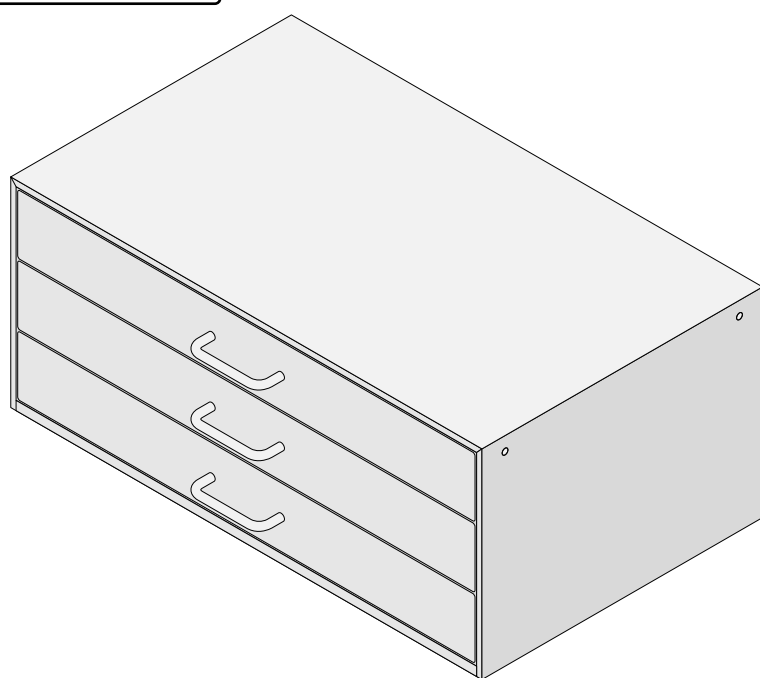
共通



Drawer Three 本体

-  六角ボタンボルト M6 × 2 個
-  六角極低頭ボルト M5 × 4 個

Drawer Three - Bracket Short

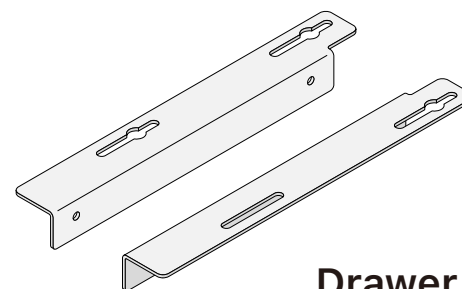

Drawer Parts - Bracket Short
左右 1 セット

Drawer Three - Bracket Long

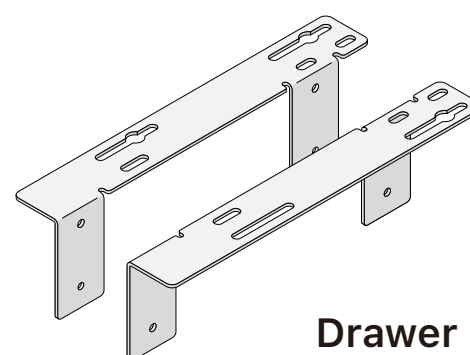

Drawer Parts - Bracket Long
左右 1 セット

PRODUCTS

Drawer Three

簡易取扱説明書

Drawer Three - Bracket Short / Long の違い

Drawer Three - Bracket Short

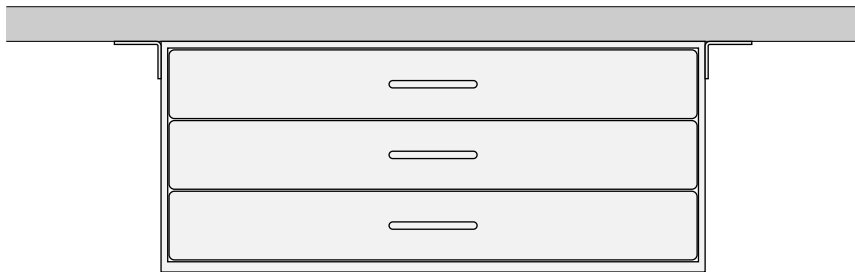

ミニマルスタイル



Drawer Three - Bracket Long



ミニマルスタイル

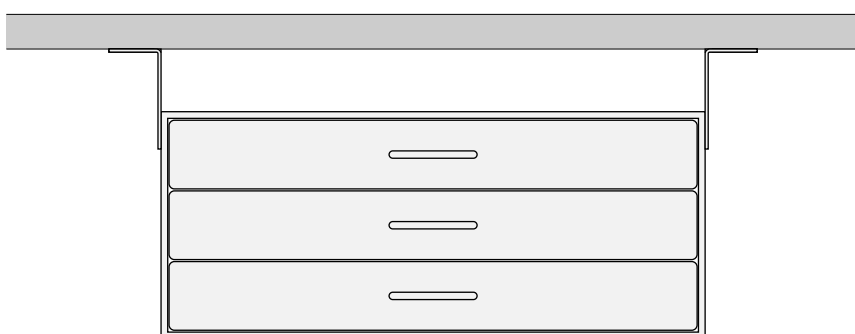
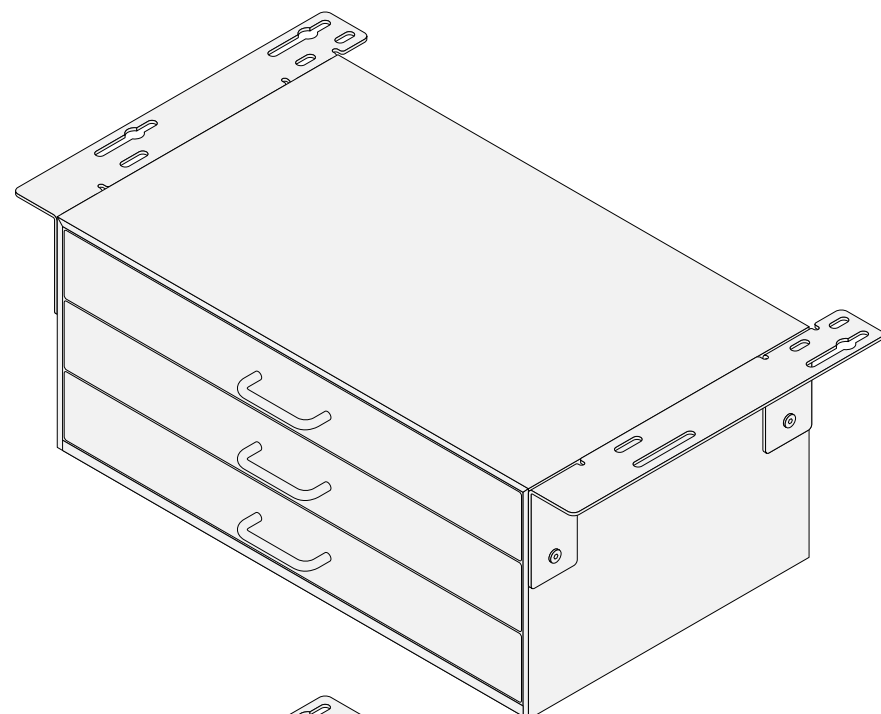

フローティングスタイル

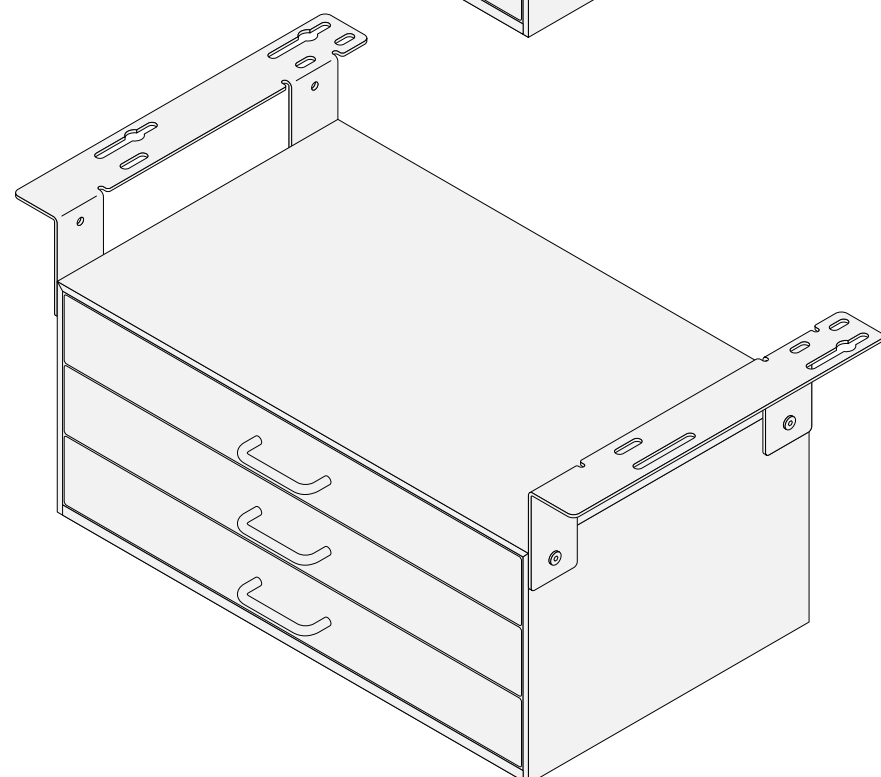

PRODUCTS

Drawer Three

簡易取扱説明書

設置タイプと用意するもの

Drawer Three - Bracket Short / Long

ミニマルスタイル

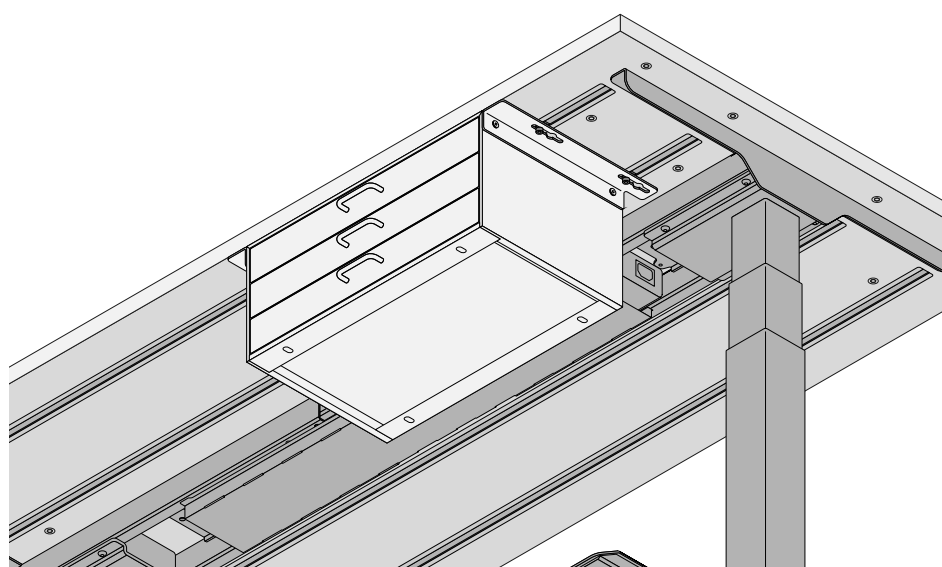

設置タイプ
M1 レール2本で固定する
・ Base Slider × 4 (別売)

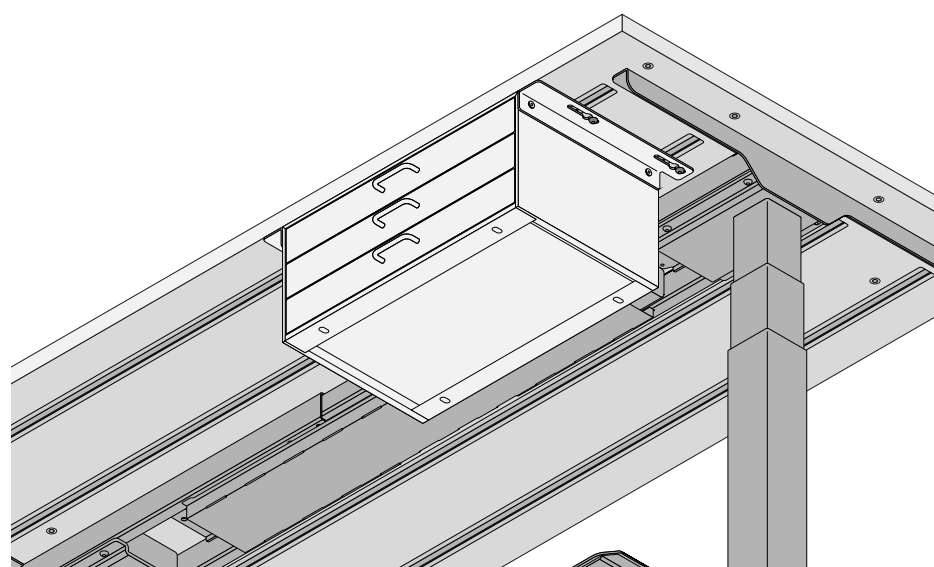

設置タイプ
M2 レール2本とレール付近のネジ穴で固定する
・ Base Slider × 2 (別売) ・ M6 ボタンネジ × 2 (付属)
W:160/180 cmの一部モデル※は非対応

Drawer Three - Bracket Long

フローティングスタイル

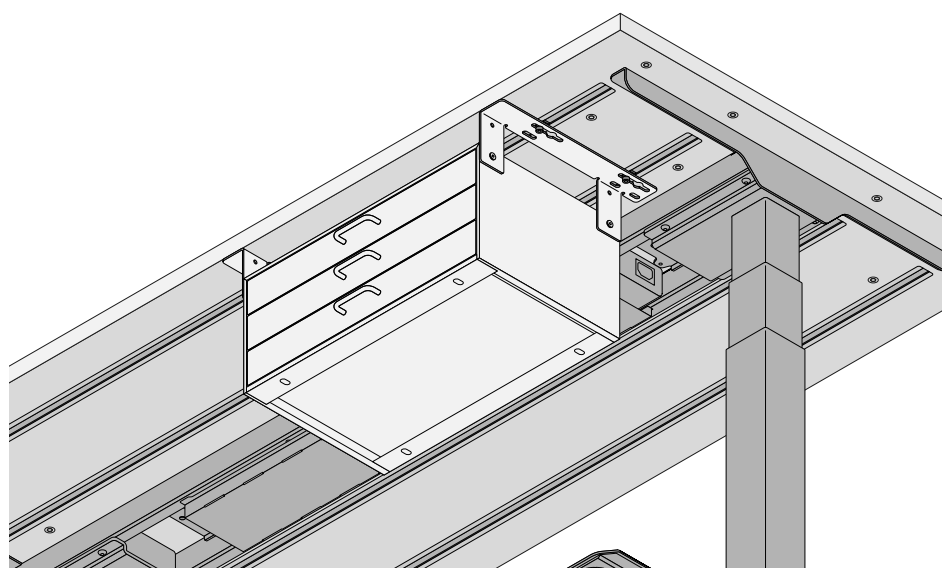

設置タイプ
F1 レール2本で固定する
・ Base Slider × 4 (別売)

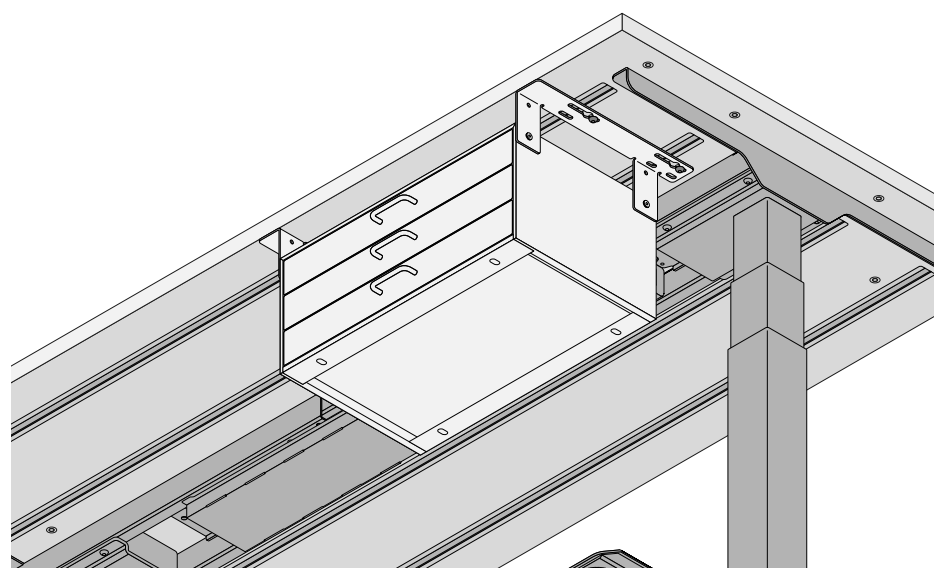

設置タイプ
F2 レール2本とレール付近のネジ穴で固定する
・ Base Slider × 2 (別売) ・ M6 ボタンネジ × 2 (付属)
W:160/180 cmの一部モデル※は非対応

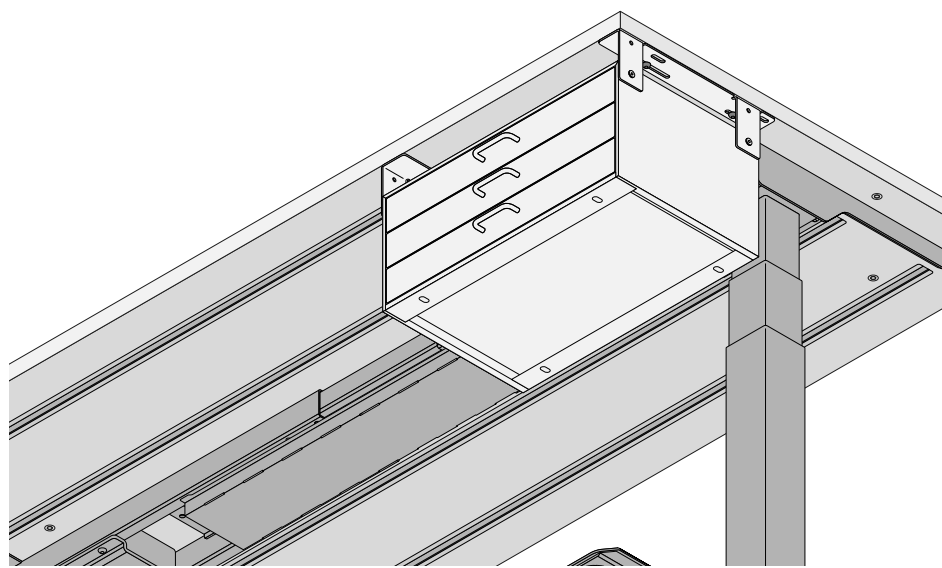

設置タイプ
F3 FlexiSpot のサポートプレートを跨いで
レール2本と外側のネジ穴で固定する
・ Base Slider × 2 (別売) ・ M6 ボタンネジ × 2 (付属)

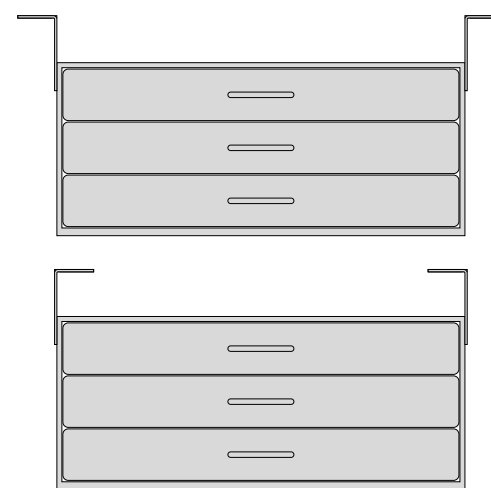

フローティングスタイルは左右入れ替えての使用も可能
※ネジが止めづらいので落下や破損にご注意ください

Drawer Three

設置方法

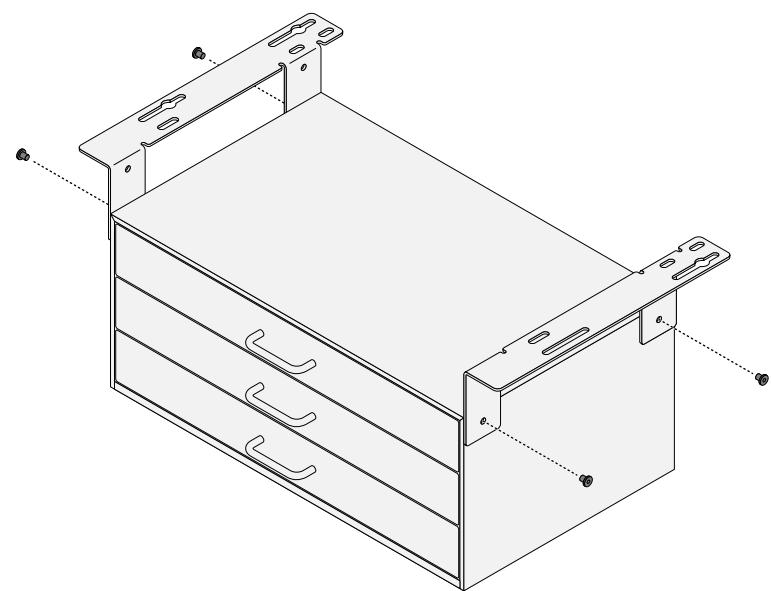

STEP 1 付属の六角穴付きボタンボルトを使用しDrawer ThreeにBracketを取り付けます。

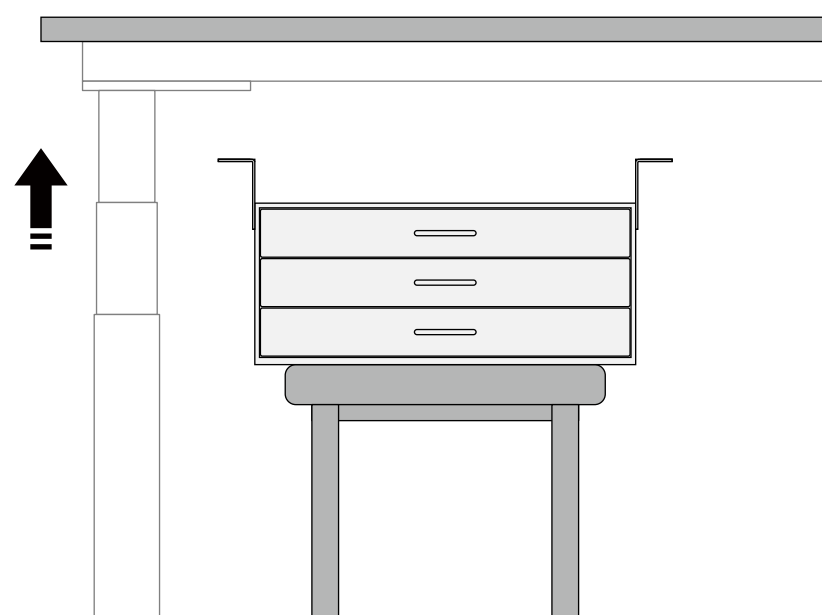

STEP 2 昇降脚を上げ、デスクの下にスツールや平な椅子、安定した箱等を置き、その上にDrawer Threeを乗せます。

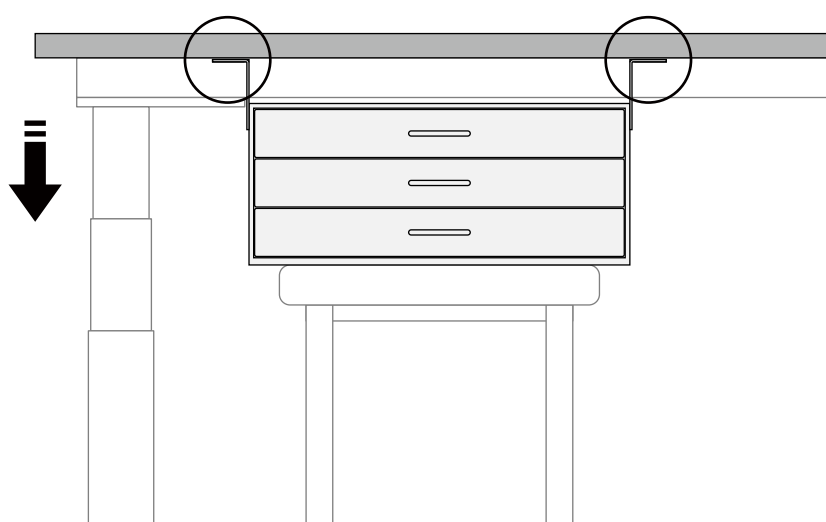

STEP 3 天板裏がBracketに触れる寸前まで昇降脚を下げます。下げすぎて天板やDrawer Threeが破損しないようご注意ください。また指などを挟んでしまわないようお気をつけください。

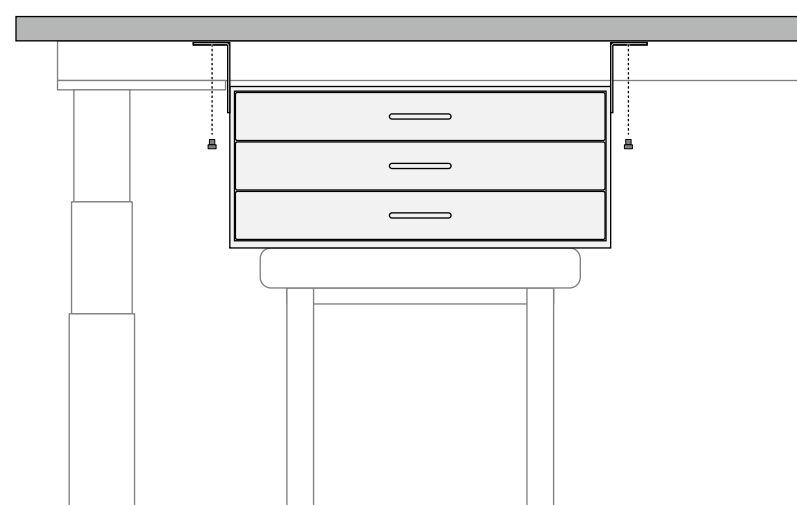

STEP 4 Base Sliderや六角ボタンボルトを使用してDrawer Threeを天板に固定します。

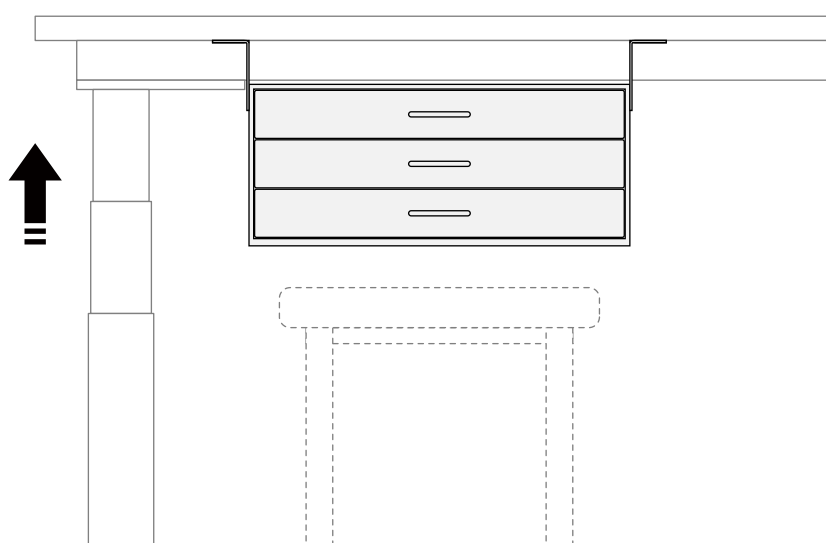

STEP 5 しっかりと固定されたことを確認してから昇降脚を上げ、スツールや平な椅子、安定した箱等を撤去してください。

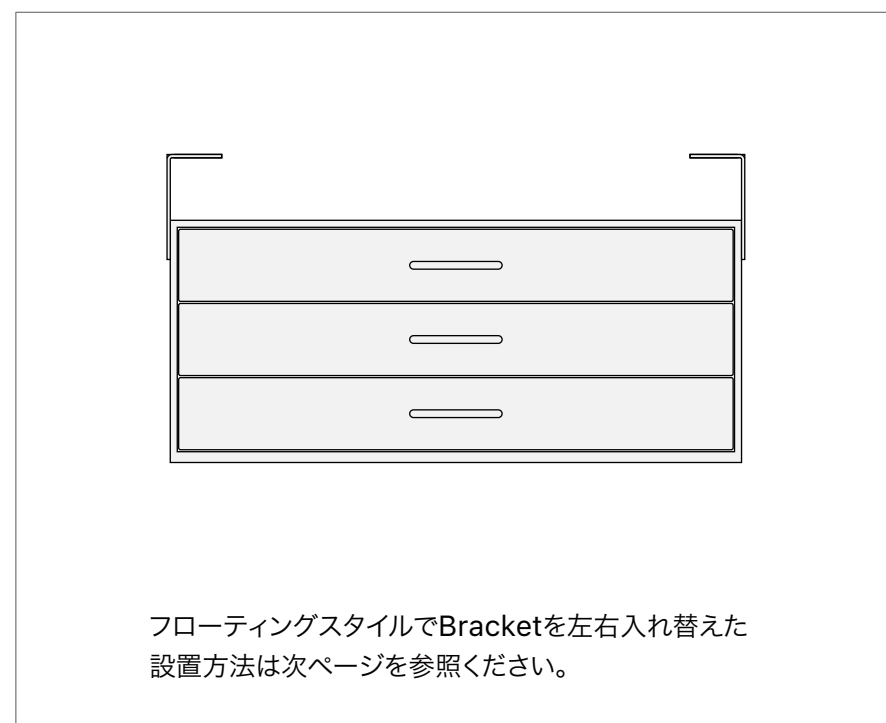

Drawer Three

設置方法

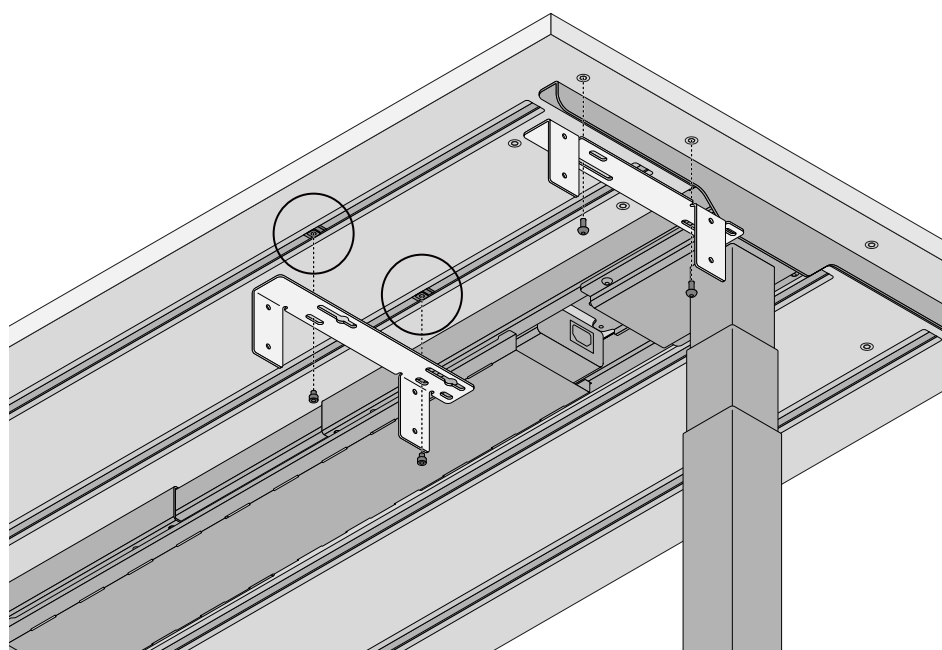

STEP 1 Base Sliderやネジ穴を使用しBracketを天板に固定します。後から幅を調整できるように、Base Slider側のBracketの2つのネジは固く締めずに仮止めしておきます。

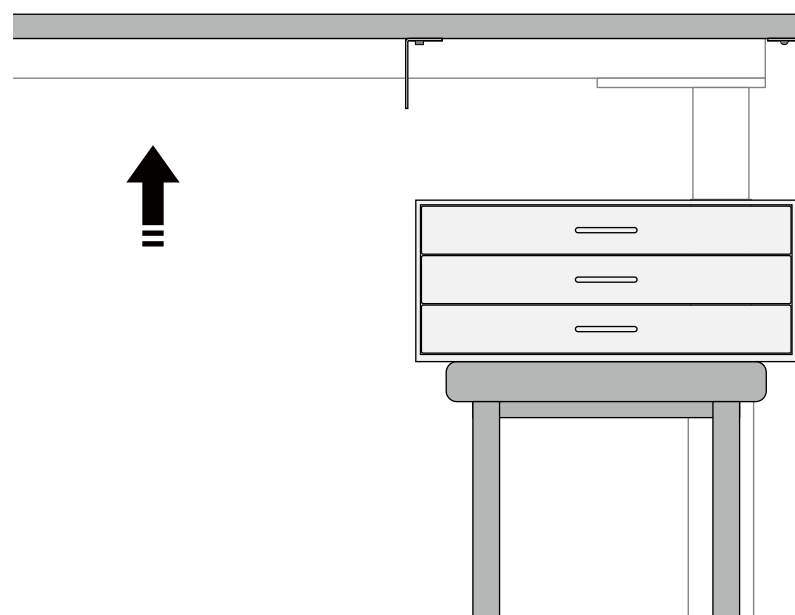

STEP 2 昇降脚を上げ、デスクの下にスツールや平な椅子、安定した箱等を置き、その上にDrawer Threeを乗せます。

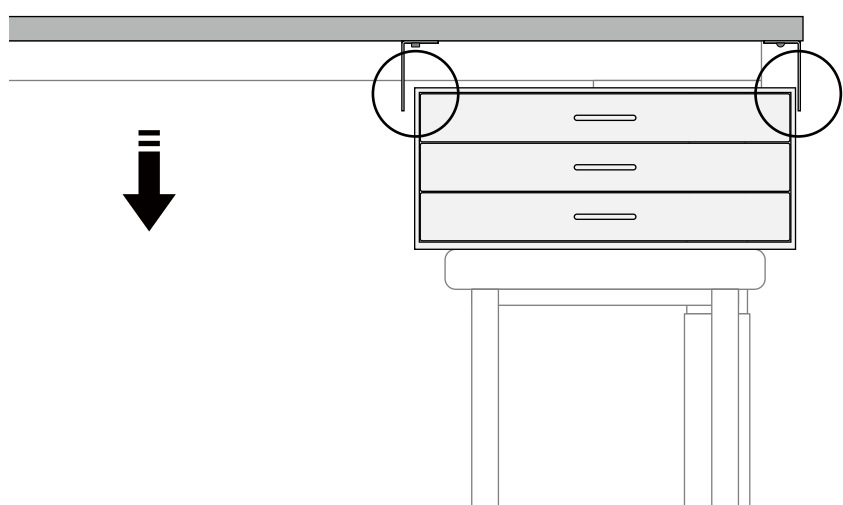

STEP 3 Drawer ThreeとBracketのネジ穴位置が一致するまで昇降脚を下げます。下げすぎたりBracketをひっかけるなどしてDrawer Threeが破損しないようご注意ください。また指などを挟んでしまわないようお気をつけください。

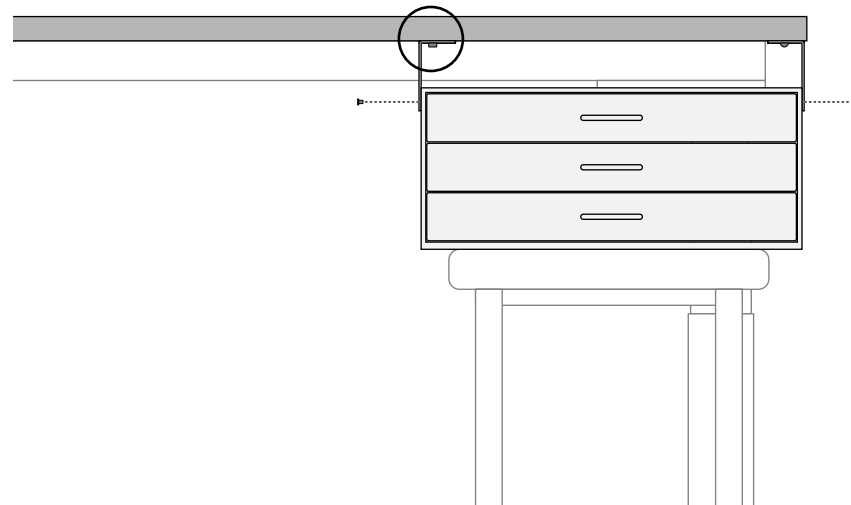

STEP 4 付属の六角穴付きボタンボルトを使用しDrawer ThreeとBracketを固定します。STEP 1で仮止めしていた天板側のBase Sliderの2つのネジをしっかりと締めなおします。

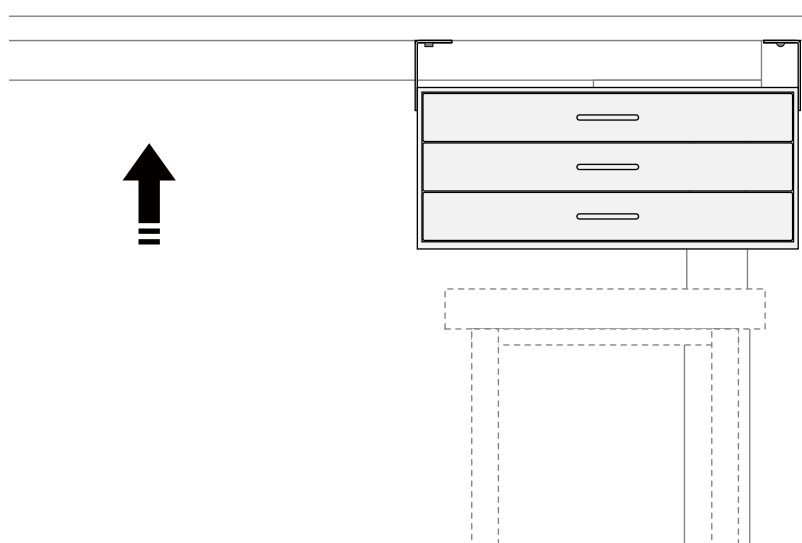

STEP 5 しっかりと固定されたことを確認してから昇降脚を上げ、スツールや平な椅子、安定した箱等を撤去してください。

