



HA20 RTJ

Fácil de usar com alta performance

- Velocidade de elevação de 48 segundos
- Indústria líder de trabalho com cobertura e alcance de 12,2 m
- Movimentos totalmente proporcionais e simultâneos
- Fácil de transportar

Excelente robustez

- Capô reforçado com alças
- Projeto estrutural com maior durabilidade

Fácil manutenção

- Exclusivo cesto modular com cobertura no control box superior e porta ferramentas
- Fácil acesso a todos os componentes
- Ferramenta de auto-diagnóstico no control box inferior

Haulotte 

More than lifting



HA20 RTJ

PLATAFORMAS ARTICULADAS PARA TERRENOS IRREGULARES



DADOS TÉCNICOS

HA20 RTJ

Altura de trabalho	20.6 m
Altura da plataforma	18.6 m
Alcance horizontal	12.2 m
Ponto até articulação	8.4 m
Capacidade máxima	230 kg
F x G Dimensões da plataforma	1.83 x 0.8 m
A Comprimento para transporte	8.8 m
B Largura	2.42 m
Altura recolhida	2.51 m
H Comprimento	6.5 m
C Altura de transporte	2.93 m
Ângulo de deslocamento vertical do jib	140° (+60°/-80°)
Ângulo de giro da plataforma	180° (+90°/-90°)
Ângulo de giro da torre	355° non continuous
Alcance traseiro	14.2 m
D Distância entre eixos	2.45 m
E Distância ao solo	38 cm
Inclinação máxima de trabalho	5°
Velocidade de translação	0.8 - 5 km/h
Gradeabilidade	45 %
Pneus para terrenos acidentados	14x17,5"
Raio de curva externo	4,5 m
Motor diesel	Kubota 36.5 kW - 49.5 hp
Peso total	9 300 kg

EQUIPAMENTO PADRÃO

- Tração nas 4 rodas e 2 rodas direcionais
- Bloqueio do diferencial
- Capacidade de carga no cesto até 230 Kg / 500 lbs ou 2 pessoas
- 4 movimentos simultâneos para a máxima produtividade
- Segura para uso com ventos até 60 Km/h / 37 mph
- Luz rotativa tipo Giroplex
- Cesto padrão modular com 1,83m x 0,80m com barra de entrada
- Proteção do control box superior e porta ferramentas feitos em material ultra resistente
- Tomada de força 110/220V no cesto
- Ferramenta de auto-diagnóstico no control box inferior
- Bandeja do motor em balanço para fácil manutenção
- Horímetro
- Indicar de baixo nível de combustível (no control box superior)
- Pré aquecimento do motor diesel com lâmpada indicativa
- Alarme sonoro e luminoso de inclinação e sobrecarga
- Baterias de partida de 12 V
- Sistema com bomba elétrica para descida de emergência
- Alarme de translação

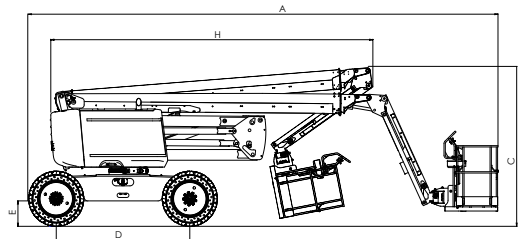
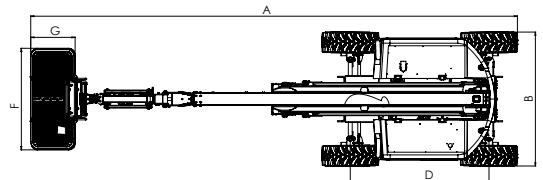
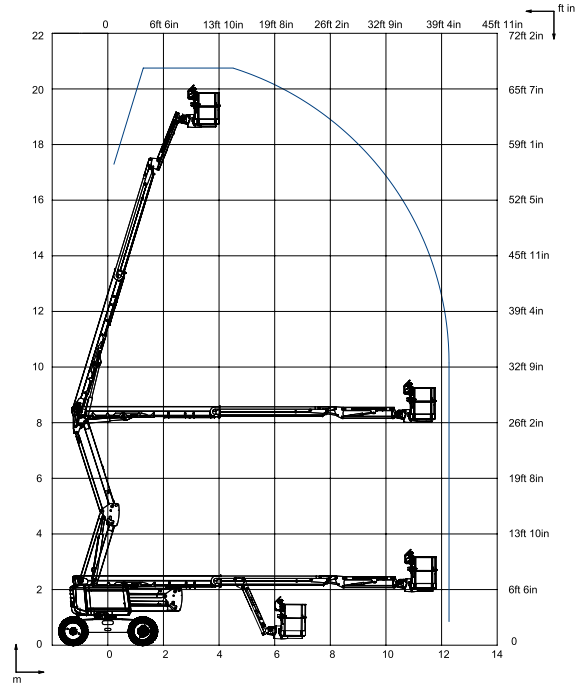

OPCIONAIS E ACESSÓRIOS

- Cesto modular com 2,44 x 0,91 m de largura
- Entrada lateral no cesto
- Gerador de energia hidráulico de 3.5Kw
- Linha de ar até a plataforma com diâmetro interno de 6.5mm
- Farolete de 55W
- Tomada de energia na plataforma 110/220V (com ou sem proteção do circuito de 30mA)
- Luz de aviso tipo Giroflex
- Kit para baixas temperaturas: -10°C / -25°C
- Kit para altas temperaturas: Radiador de óleo hidráulico + óleo hidráulico
- Óleo hidráulico biodegradável
- Pneus não marcantes
- Kit para países frios
- Pré-ignição e válvula elétrica unidirecional
- Soldador + Suporte para Soldador
- Haulotte Activ'Shield™ Bar

2420004220 - Nos reservamos no direito de modificar as características técnicas deste documento sem aviso prévio - 11/2015