

HC-STA-B24-DC-PL - Capot de protection



1421103

<https://www.phoenixcontact.com/fr/produits/1421103>

Veillez tenir compte du fait que les données affichées dans ce document PDF proviennent de notre catalogue en ligne. Vous trouverez les données complètes dans la documentation utilisateur. Nos conditions générales d'utilisation des téléchargements sont applicables.



Capot de protection, type: B24

Données commerciales

Référence	1421103
Conditionnement	5 Unité(s)
Commande minimum	5 Unité(s)
Clé de vente	BF7AZC
Product key	BF7AZC
Page catalogue	Page 655 (C-2-2019)
GTIN	4055626251837
Poids par pièce (emballage compris)	12 g
Poids par pièce (hors emballage)	10,5 g
Numéro du tarif douanier	85389099
Pays d'origine	CN

HC-STA-B24-DC-PL - Capot de protection

1421103

<https://www.phoenixcontact.com/fr/produits/1421103>

Caractéristiques techniques

Propriétés du produit

Type	B24
Type de produit	Capot de protection
Type de boîtier	Capot de protection

Dimensions

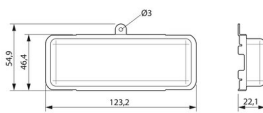
Dessin coté	
Largeur	46,4 mm
Hauteur	22,1 mm
Longueur	123,2 mm

Indications sur les matériaux

Couleur	transparent
Matériau	PA
Classe d'inflammabilité selon UL 94	HB

Conditions environnementales et de durée de vie

Conditions ambiantes

Indice de protection	IP20
Température ambiante (fonctionnement)	0 °C ... 20 °C

HC-STA-B24-DC-PL - Capot de protection

1421103

<https://www.phoenixcontact.com/fr/produits/1421103>



Dessins

Dessin coté

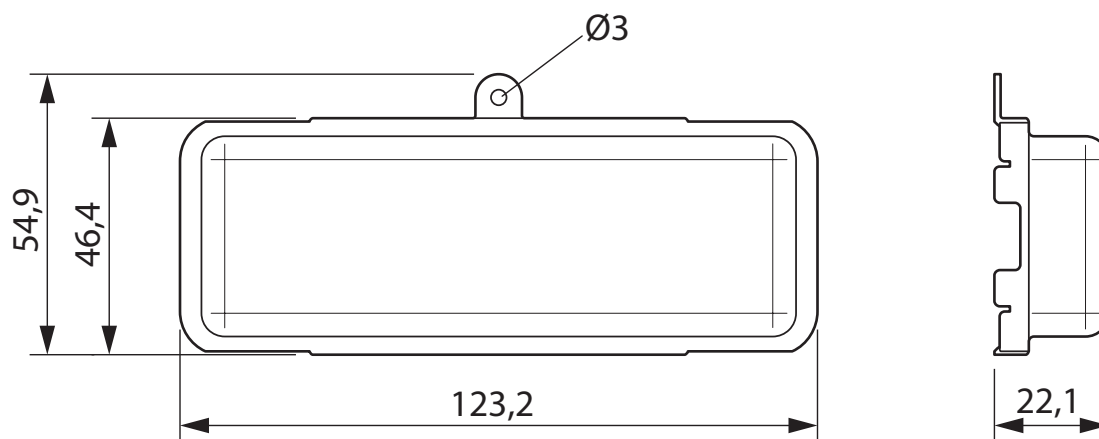

Dessin coté

HC-STA-B24-DC-PL - Capot de protection



1421103

<https://www.phoenixcontact.com/fr/produits/1421103>

Homologations

🔗 To download certificates, visit the product detail page: <https://www.phoenixcontact.com/fr/produits/1421103>

DNV

Identifiant de l'homologation: TAE000037S

HC-STA-B24-DC-PL - Capot de protection



1421103

<https://www.phoenixcontact.com/fr/produits/1421103>

Classifications

ECLASS

ECLASS-11.0	27440208
ECLASS-12.0	27440208
ECLASS-13.0	27440208

ETIM

ETIM 9.0	EC002314
----------	----------

UNSPSC

UNSPSC 21.0	39121400
-------------	----------

HC-STA-B24-DC-PL - Capot de protection



1421103

<https://www.phoenixcontact.com/fr/produits/1421103>

Conformité environnementale

China RoHS	Période d'utilisation conforme : illimitée = EFUP-e
	Aucune substance dangereuse dépassant les valeurs seuils ;

Phoenix Contact 2023 © - Tous droits réservés
<https://www.phoenixcontact.com>

PHOENIX CONTACT SAS
52 Boulevard de Beaubourg Emerainville
77436 Marne La Vallée Cedex 2 France
+33 (0) 1 60 17 98 98
documentation@phoenixcontact.fr