

EN FR

CCTFR6700

Wiser™

Schneider Electric



Wiser™ Home App



PLACE FOR STICKER

DO NOT DISCARD
This QR code contains a unique install code which may be required when pairing your device to your system.

5. Pierce the rubber grommets with a small screwdriver and thread through the cable. To ensure IP44 ingress protection a tight seal must exist between the rubber grommets and the cable sheath. – Fig. 3
6. Push down the cables into the front cover receptacles as shown in the image below – Fig. 4
7. Make the wiring connections, as shown in the connection charts Figs. 7 & 8, for the appropriate system. For surface wiring ensure rubber grommets are fitted to cable before wiring into connector blocks. For In-wall wiring remove the rear cover break out tabs and feed cables through prior to wiring into connector blocks.
8. Secure the cable with the cable clamps and screws provided in your fixing kit. Note: cable clamps can be placed in high or low receptacles and can also be flipped to better compress the chosen cable – Fig. 5
9. Position Front Cover over Rear Cover mounted on wall, push together and ensure Rubber Grommets sit neatly in their receptacles.
10. Fix together via two screws located on the front surface – both steps are shown in Fig. 6
11. To finish off pop the two blanking plug components over the screw heads – Fig.6

Pairing Wiser 16Amp Relay

Standalone Operation – Before pairing the Wiser 16A Relay, basic manual control can be performed by pressing the button. A press of the button toggles the output on and off. The LED lights Amber to show output is on.

Joining - When joining the Wiser 16A Relay to a Wiser system, please download the app and follow the instructions to join the device.

To initiate joining on the Wiser 16A Relay press the button for more than 2 seconds, the LED will start alternating between amber and green to confirm joining is in progress.

The LED will then flash green for 5 seconds on success, or red for 5 seconds if failed to join.

Factory reset - To return the Wiser 16A to factory settings. Press and hold the button for more than 20 seconds. After 15 seconds the LED will flash red. Once the LED stops flashing red, release the button and the unit is factory reset.

Technical data

Product name	Wiser 16Amp Relay
Product reference	CCTFR6700
Rated voltage	230V ~50Hz AC ONLY
Power consumption	7.3 W
Purpose of control	Electrical Control, Manual + Automatic Control, Sensing Control
Type of load and rated current	16A Resistive or (3A) Inductive Load Circuit for pilot load. (FP)
Ingress Protection	IP44* *IP44 Ingress protection achieved in laboratory testing. Final IP rating dependent on installation. For best results ensure a good seal exist between the rubber grommets, cable and enclosure.
Terminals and Wiring	Suitable for conductor sizes 1.0-2.5mm ² Insulation strip length 6.5mm
Operating Temperature	0 to 60°C
Storage Temperature	-20°C to 65°C
Class of control	Class II
Method of mounting control	Independently mounted control
Method of providing earthing control	The control is not earthed Terminals are provided for linking external earthing conductors
Method of attachment for nondetachable cords	Type Y attachments
Extent of sensing element (if installed)	External temperature sensor setpoint range of 5°C to 30°C +5%
Operating value	User variable time control of electrical/heating system (only at system level through HUB/HUBr controllers)
Pollution degree	2
Rated impulse voltage	4kV
Ball pressure test	115°C
Software class	A
Radio Technology/ Frequency	2.4GHz
Radio signal range	30m free space
Maximum radio frequency power transmitted	+13dBm (20mW)
Relevant directives	Radio Equipment Directives (RED) 2014/53/EU, RoHS directive 2011/65/EU and 2015/863/EU
Applied standards	EN60730-1; EN60730-2-9; EN 300 328; EN 301 489-1



Dispose of the device separately from household waste at an official collection point. Professional recycling protects people and the environment against potential negative effects.

Trademark

- Apple® and App Store® are brand names or registered trademarks of Apple Inc.
- Google Play™ Store and Android™ are brand names or registered trademarks of Google Inc.

Other brands and registered trademarks are properties of their relevant owners.

EU Declaration of conformity

Hereby, Schneider Electric Industries, declares that this product is in compliance with the essential requirements and other relevant provisions of RADIO EQUIPMENT DIRECTIVE 2014/53/EU. Declaration of conformity can be downloaded on: schneider-electric.com/docs.

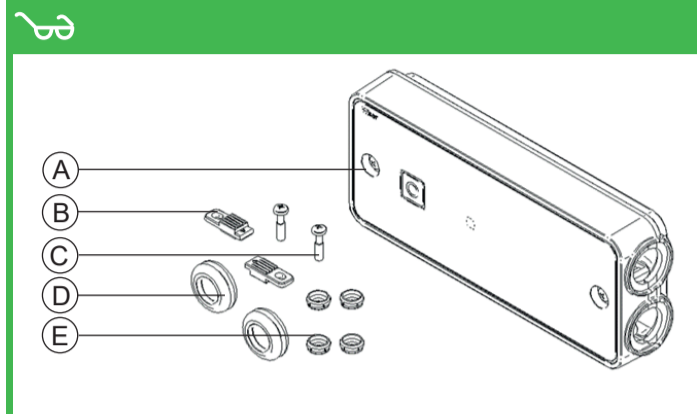

Fig. 2 - Mounting surface preparation

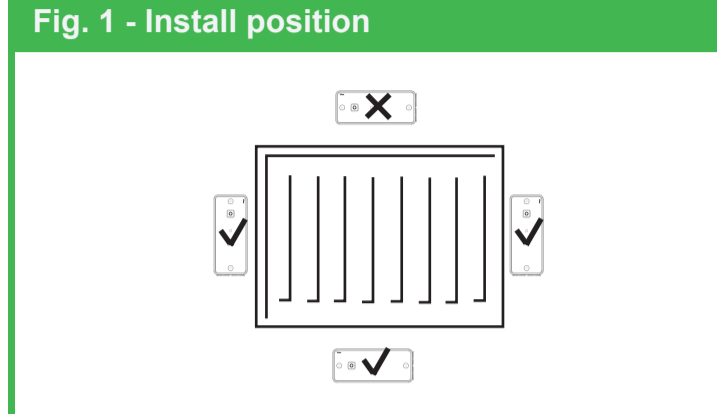

Fig. 1 - Install position

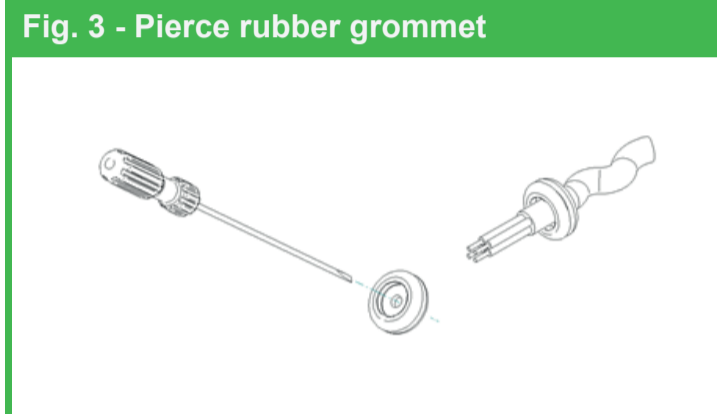

Fig. 3 - Pierce rubber grommet

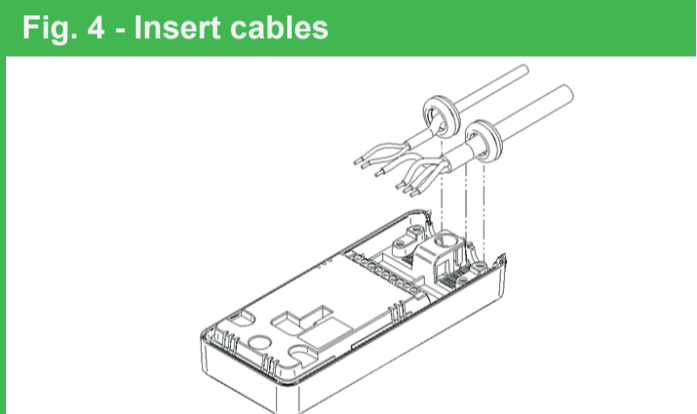

Fig. 4 - Insert cables

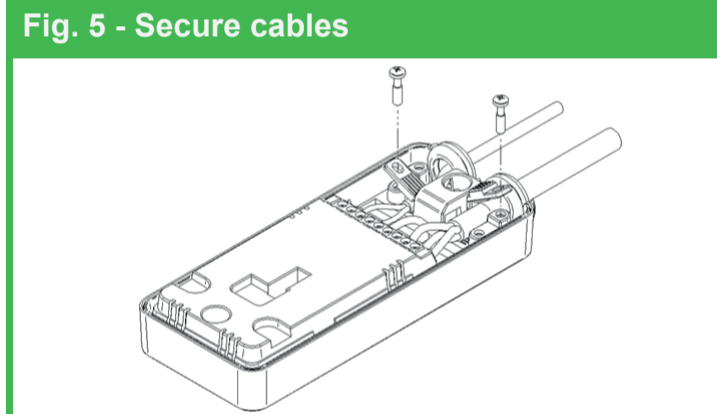

Fig. 5 - Secure cables

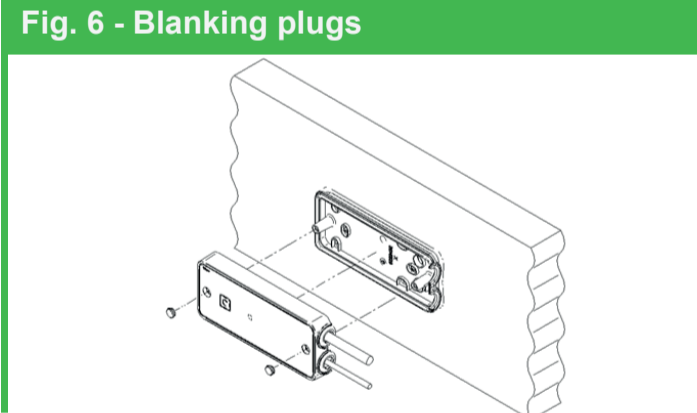

Fig. 6 - Blanking plugs

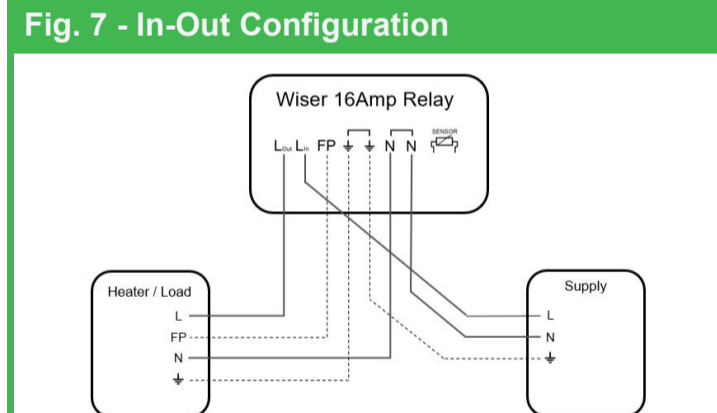

Fig. 7 - In-Out Configuration

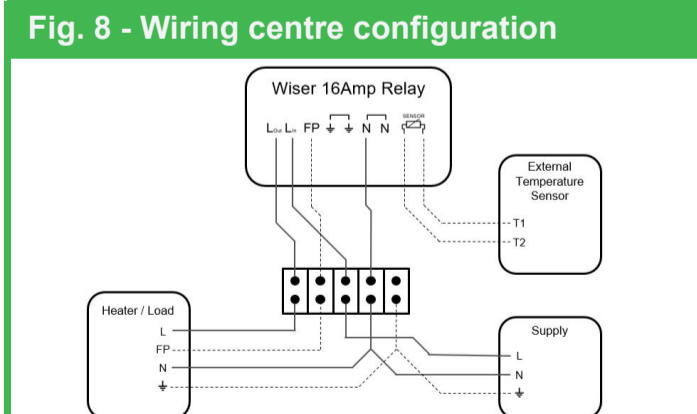

Fig. 8 - Wiring centre configuration

In the box

- Wiser 16Amp Relay
- 2x Cable Clamps
- 2x Cable Clamps Screws
- 2x Rubber Grommets
- 4x Blanking Plugs

Warnings

IMPORTANT - Do not attempt to install this product if you are not familiar with how to install mains powered electrical appliances.
IMPORTANT - Not SELV - Fixed wiring only, to comply with current local regulations.

CAUTION - Before installation, make sure the mains supply switched off.

NOTE - When inserting the conductors into the connector blocks make sure they are securely screwed down.

Installation

- The 16 Amp Relay must be installed below or to the side of any heat source. – Fig. 1,
- Prepare mounting surface as per the diagram. NOTE: Breakout tabs can be removed to provide 4x extra mounting holes and 2x larger holes for rear cover cable entry. - Fig. 2
- Securely attach the black rear cover to the mounting surface.
- Prepare cable for wiring. Insulation should be stripped back 6.5mm. Note: for installations with loads of 16A a minimum of 1.5mm² conductor should be used.

en Wiser 16AMP Relay
CCTFR6700

Product information is available

For more detailed product information is available on the Internet
-> Download document



https://download.schneider-electric.com/files?p_Doc_Ref=Wiser_SUG_EN

Schneider Electric Industries SAS

If you have technical questions, please contact the Customer Care Centre in your country.
schneider-electric.com/contact

Schneider Electric Industries SAS

35 rue Joseph Monier
F - 92500 Rueil-Malmaison
schneider-electric.com/wiser-support

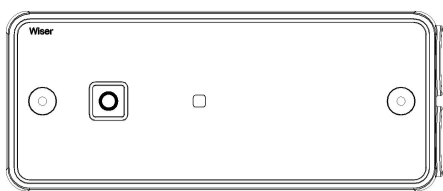

EN FR

CCTFR6700

Wiser™

Schneider Electric



Wiser™ Home App



PLACE POUR STICKER

NE PAS JETER
Ce QR code contient un code d'installation unique qui peut être requis lors de l'appairage de votre appareil à votre système.

étanche doit exister entre les passe-câbles en caoutchouc et la gaine de câble. – Fig. 3

6. Pousser les câbles dans les réceptacles du capot avant comme indiqué dans l'image cidessous – Fig. 4

7. Établir le câblage comme indiqué dans les schémas de connexion aux figures 7 et 8 pour le système approprié. Pour le câblage de surface, veiller à ce que les passe-câbles soient ajustés au câble avant l'insertion dans les blocs de connexion. Pour les câbles traversant les murs, retirer les attaches du couvercle arrière et faire passer les câbles d'alimentation avant de procéder au câblage dans les blocs de connexion.

8. Fixer le câble avec les serre-câbles et les vis fournis dans votre kit de fixation. Remarque : les serre-câbles peuvent être placés dans des réceptacles en haut ou en bas et peuvent également être retournés pour mieux comprimer le câble choisi – Fig. 5

9. Positionner le capot avant sur le capot arrière monté au mur, les pousser l'un contre l'autre et veiller à ce que les passe-câbles en caoutchouc soient correctement placés dans les réceptacles.

10. Fixer l'un à l'autre à l'aide de deux vis situées sur la surface avant – les deux étapes sont indiquées sur la Fig. 6

11. Pour finir, placer les bouchons obturateurs sur les têtes de vis - Fig.6

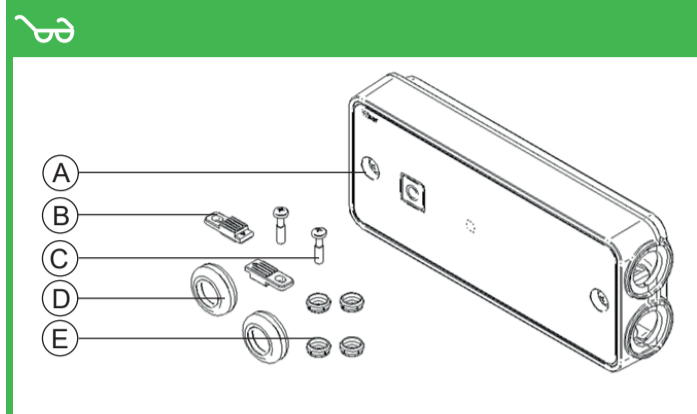

Fig. 2 - Préparation de la surface de montage

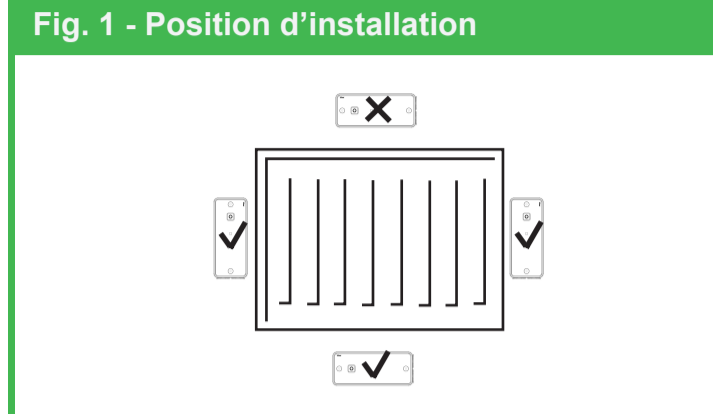

Fig. 3 - Perçage du passe-câble en caoutchouc

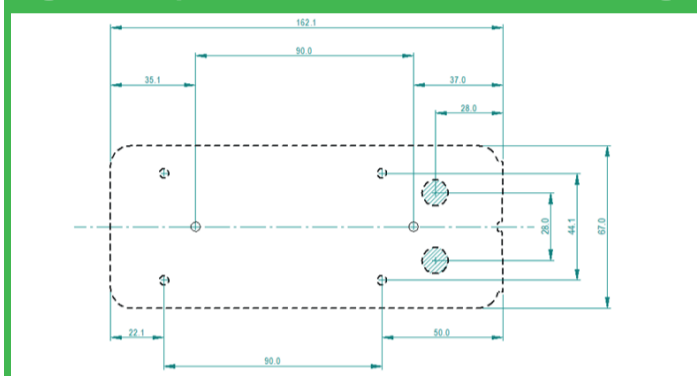
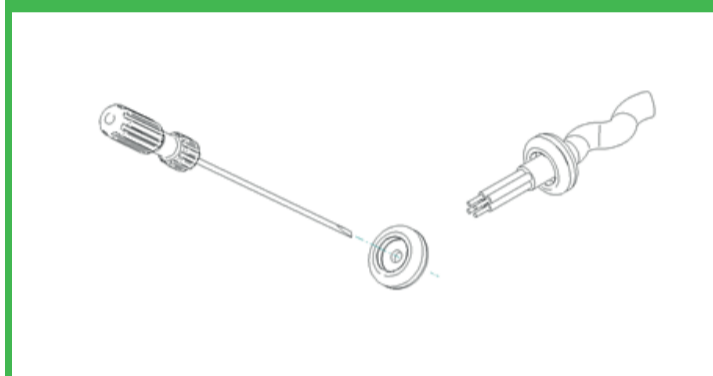

Fig. 4 - Insertion des câbles

Fig. 5 - Fixation des câbles

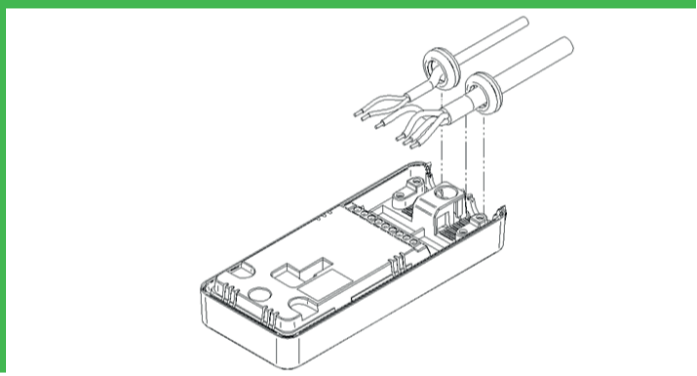
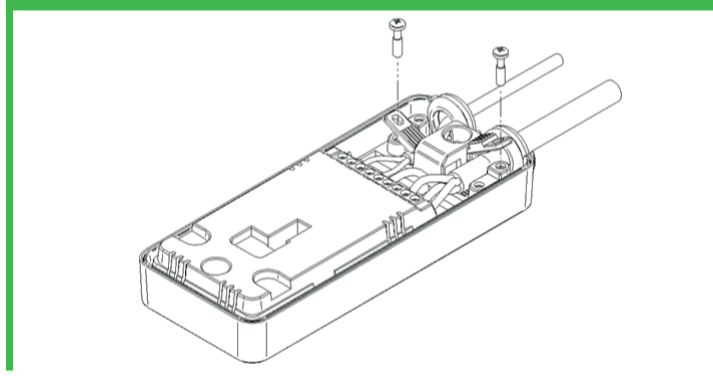

Fig. 6 - Bouchons obturateurs

Fig. 7 - Câblage sans boîte de dérivation

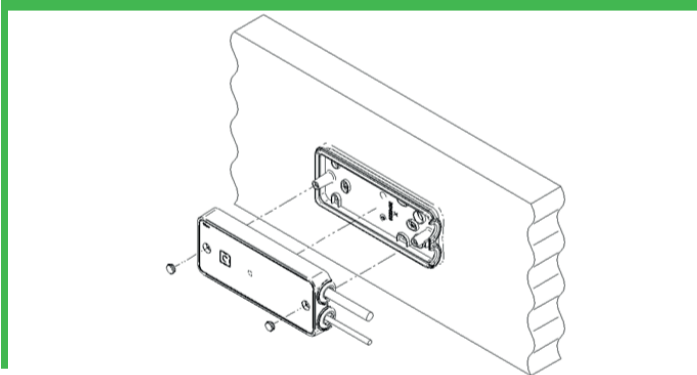
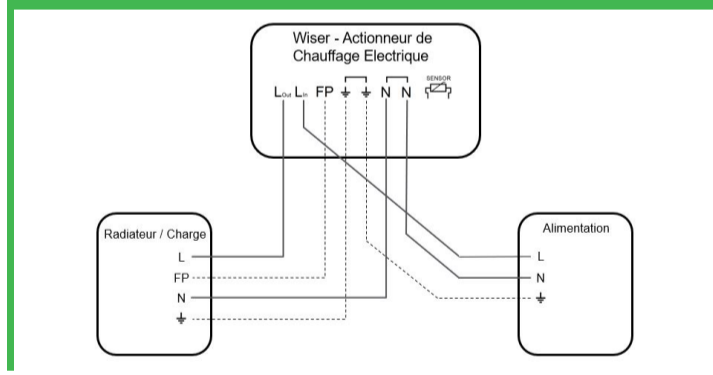

Fig. 8 - Câblage avec boîte de dérivation

Dans le boîtier

- (A) Wiser - Actionneur de Chauffage Electrique
- (B) 2x serre-câbles
- (C) 2x vis de serre-câbles
- (D) 2x passe-câbles en caoutchouc
- (E) 4x bouchons obturateurs

Avertissements

IMPORTANT - N'essayez pas d'installer ce produit si vous n'avez jamais installé d'appareils électriques fonctionnant sur secteur.
 IMPORTANT - Pas de TBTS - Câblage fixe uniquement pour se conformer aux réglementations locales actuelles.
 ATTENTION - Avant l'installation, veillez à ce que l'alimentation secteur soit coupée.
 REMARQUE - À l'insertion des conducteurs dans les blocs de connexion, veillez à ce qu'ils soient correctement vissés.

Installation

1. L'actionneur de chauffage électrique peut être installé sur le côté ou en dessous d'un radiateur électrique. – Fig. 1,
2. Préparer la surface de montage comme indiqué sur le schéma. REMARQUE : Il est possible de retirer des pattes pour avoir 4x trous de montage supplémentaires et 2x trous plus grands pour l'entrée de câble du capot arrière.- Fig. 2
3. Bien fixer le capot arrière noir à la surface de montage.
4. Préparer les fils pour le câblage. L'isolant devrait être dénudée de 6,5 mm. Remarque : pour des installations avec des charges de 16 A, il convient d'utiliser un conducteur de 1,5 mm² minimum.
5. Percer les passe-câbles en caoutchouc à l'aide d'un petit tournevis et y faire passer le câble. Pour garantir une protection d'entrée IP44, un joint

Appairage de l'actionneur de chauffage électrique Wiser

Fonctionnement autonome – Avant d'appairer l'actionneur, un contrôle manuel de base peut être réalisé en appuyant sur le bouton. Il suffit d'appuyer sur le bouton pour faire basculer la sortie entre marche et arrêt. La LED s'allume couleur ambrée pour montrer que la sortie est activée.

Appairage - Lors de l'appairage de l'actionneur à un système Wiser, veuillez télécharger l'application sur votre smart phone et suivre les instructions.

Pour commencer l'appairage de l'actionneur, appuyer sur le bouton pendant plus de 2 secondes, la LED commencera à alterner entre une couleur ambrée et verte pour confirmer que l'appairage est en cours.

La LED clignotera ensuite en vert pendant 5 secondes en cas de réussite ou en rouge pendant 5 secondes en cas d'échec de l'appairage.

Réinitialisation aux réglages d'usine - Pour revenir aux réglages d'usine par défaut, appuyer sur le bouton et le maintenir enfoncé pendant plus de 20 secondes. Au bout de 15 secondes, la LED clignotera en rouge. Une fois que la LED arrête de clignoter en rouge, relâcher le bouton pour que l'équipement soit réinitialisé aux réglages d'usine par défaut.

Caractéristiques techniques

Nom du produit	Wiser - Actionneur de chauffage électrique
Référence du produit	CCTFR6700
Tension assignée	230V ~50Hz CA UNIQUEMENT
Puissance absorbée	7,3 W
Objet de contrôle	Commande électrique, Commande manuelle + automatique, Contrôle de détection
Type de charge et courant assigné	Charge résistive de 16 A ou charge inductive (3 A) Sortie Fil Pilote. (FP)
Protection d'entrée	IP44* *IP44 Protection d'entrée obtenue en test de laboratoire. Évaluation IP finale dépendant de l'installation. Pour de meilleurs résultats, garantir qu'il y ait une bonne étanchéité entre les passe-câbles en caoutchouc, le câble et le boîtier.
Bornes et câblage	Convient aux tailles de conducteur de 1,0-2,5 mm ² , Ruban isolant de 6,5 mm de long
Température de fonctionnement	0 à 60°C
Température de stockage	-20°C à 65°C
Classe de contrôle	Classe II
Méthode de contrôle du montage	Commande montée indépendamment
Méthode pour assurer le contrôle de la mise à la terre	L'actionneur n'est pas mis à la terre Les bornes sont fournies pour relier les conducteurs de mise à la terre externes
Méthode de fixation pour les cordons non amovibles	Attaches de type Y
Extension de l'élément de détection (si installé)	Plage de la valeur de consigne du capteur thermique externe allant de 5°C à 30°C +5 %
Valeur de fonctionnement	Commande en fonction de l'heure des variables utilisateur du système électrique/de chauffage (uniquement au niveau du système par des passerelles Wiser)
Degré de pollution	2
Tension de choc assignée	4kV
Pression d'essai de billage	115°C
Classe de logiciel	A
Fréquence/technologie radio	2.4GHz
Portée du signal radio	Espace libre de 30 m
Puissance maximale de la fréquence radio transmise	+13dBm (20mW)
Directives applicables	Directives sur les équipements radioélectriques 2014/53/UE, directive RoHS 2011/65/UE et 2015/863/UE
Normes applicables	EN60730-1; EN60730-2-9; EN 300 328; EN 301 489-1

Ne pas jeter l'appareil avec les déchets ménagers ordinaires mais le mettre au rebut en le déposant dans un centre de collecte publique. Un recyclage professionnel protège les personnes et l'environnement contre de potentiels effets négatifs.

Marques
• Apple® et App Store® sont des noms de marque ou des marques déposées d'Apple Inc.
• Google Play™ Store et Android™ sont des marques enregistrées de Google Inc.

Les autres marques et marques enregistrées sont la propriété des propriétaires correspondants.

Déclaration de conformité UE

Par la présente, Schneider Electric Industries, déclare que ce produit est conforme aux exigences essentielles et aux autres dispositions pertinentes de la DIRECTIVE SUR L'EQUIPEMENT RADIO 2014/53/UE. La déclaration de conformité peut être téléchargée sur : schneider-electric.com/docs.

Schneider Electric Industries SAS

En cas de questions techniques, veuillez contacter le Support Clients de votre pays.
schneider-electric.com/contact
Schneider Electric Industries SAS
35 rue Joseph Monier
F - 92500 Rueil-Malmaison
schneider-electric.com/wiser-support

fr Wiser - Actionneur de Chauffage Electrique CCTFR6700

Informations sur le produit disponibles

Vous trouverez de plus amples informations sur le produit sur Internet -> Télécharger do-cument



https://download.schneider-electric.com/files?p_Doc_Ref=Wiser_SUG_FR

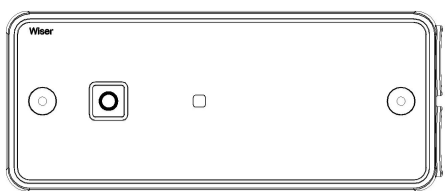

IT ES

CCTFR6700

Wiser™

Schneider Electric



Wiser™ Home App



SPAZIO PER ADESIVO

NON ELIMINARE
Questo codice QR contiene un codice di installazione univoco che potrebbe essere richiesto quando si accoppia il dispositivo al sistema.

- Forare gli anelli di gomma con un piccolo cacciavite e infilare il cavo. Per garantire il grado di protezione IP44, deve essere presente una tenuta ermetica tra gli anelli di gomma e la guaina del cavo. - Fig. 3
- Spingere i cavi verso il basso nelle prese del coperchio anteriore come mostrato nell'immagine sotto - Fig. 4
- Effettuare i collegamenti elettrici, come mostrato negli schemi di collegamento Figg. 7 e 8, per il sistema appropriato. Per il cablaggio di superficie, assicurarsi che gli anelli di gomma siano montati sul cavo prima di collegarlo nei blocchi dei connettori. Per il cablaggio a parete, rimuovere le linguette di apertura del coperchio posteriore e far passare i cavi prima del cablaggio nei blocchi dei connettori.
- Fissare il cavo con i fermacavi e le viti forniti nel kit di fissaggio. Nota: i fermacavi possono essere posizionati in prese alte o basse e possono anche essere ribaltati per comprimere meglio il cavo scelto -Fig. 5
- Posizionare la copertura anteriore sulla copertura posteriore montata sulla parete, premerle l'una contro l'altra e assicurarsi che gli anelli di gomma siano posizionati in modo ordinato nelle loro prese.
- Fissare tramite due viti situate sulla superficie anteriore - entrambi i passaggi sono mostrati nella Fig. 6
- Per finire, inserire i due componenti del tappo di chiusura sulle teste delle viti - Fig.6

Accoppiamento relè Wiser 16Amp

Funzionamento autonomo: prima di associare il relè Wiser 16A, è possibile eseguire il controllo manuale di base premendo il pulsante. Una pressione del pulsante attiva e disattiva l'uscita. Il LED si accende di colore ambrato per indicare che l'uscita è attiva.

Associazione: quando si associa il relè Wiser 16A a un sistema Wiser, scaricare l'app e seguire le istruzioni per unirsi al dispositivo.

Per avviare l'associazione sul relè Wiser 16A premere il pulsante per più di 2 secondi, il LED inizierà ad alternarsi tra colore ambrato e verde per confermare che l'associazione è in corso.

Il LED lampeggerà quindi in verde per 5 secondi in caso di successo, o in rosso per 5 secondi se l'associazione non è riuscita.

Reset di fabbrica - Per riportare il Wiser 16A alle impostazioni di fabbrica. Tenere premuto il pulsante per più di 20 secondi. Dopo 15 secondi il LED lampeggerà in rosso. Quando il LED smette di lampeggiare in rosso, rilasciare il pulsante e l'unità verrà ripristinata alle impostazioni di fabbrica.

Dati tecnici

Nome del prodotto	Relè Wiser 16 Amp
Riferimento del prodotto	CCTFR6700
Tensione nominale	SOLO 230V ~ 50 Hz CA
Potenza assorbita	7,3 W
Scopo del controllo	Controllo elettrico, controllo manuale + automatico, controllo di rilevamento
Tipo di carico e corrente nominale	Carico resistivo 16 A o induttivo (3 A) Circuito per carico pilota. (FP)
Protezione ingresso	IP44 * * Protezione ingresso IP44 ottenuta in test di laboratorio. Il grado di protezione IP finale dipende dall'installazione. Per ottenere il miglior risultato, assicurarsi che sia presente una buona tenuta tra gli anelli di gomma, il cavo e il coperchio.
Terminali e cablaggio	Adatto per conduttori di dimensioni 1,0-2,5 mm ² , lunghezza striscia isolante 6,5 mm
Temperatura di esercizio	Da 0 a 60 °C
Temperatura di conservazione	Da -20 °C a 65 °C
Classe di controllo	Classe II
Metodo di controllo del montaggio	Controllo montato in modo indipendente
Metodo per fornire il controllo della messa a terra	Il controllo non è collegato a terra Sono forniti dei terminali per collegare i conduttori di terra esterni
Metodo di fissaggio per cavi non staccabili	Fissaggi tipo Y
Estensione dell'elemento di rilevamento (se installato)	Intervallo del valore nominale del sensore di temperatura esterno da 5 °C a 30 °C +5%
Valore di funzionamento	Controllo a tempo variabile utente dell'impianto elettrico/di riscaldamento (solo a livello di impianto tramite regolatori HUB/HUBr)
Grado di inquinamento	2
Tensione d'impulso nominale	4 kV
Prova di pressione della biglia	115 °C
Classe software	A
Tecnologia radio / frequenza	2,4 GHz
Portata del segnale radio	30 m di spazio libero
Massima potenza di radiofrequenza trasmessa	+ 13 dBm (20 mW)
Direttive rilevanti	Direttive sulle apparecchiature radio (RED) 2014/53/UE, direttiva RoHS 2011/65 /UE e 2015/863/UE
Standard applicati	EN60730-1; EN60730-2-9; EN 300 328; EN 301 489-1



Gettare il dispositivo presso un punto di raccolta autorizzato. Il riciclaggio professionale protegge le persone e l'ambiente da potenziali effetti nocivi.

Marchi Commerciali

- Apple® e App Store® sono marchi depositati o registrati di Apple Inc.
- Google Play™ Store e Android™ sono marchi depositati o registrati di Google Inc.

Altri marchi depositati o registrati appartengono ai loro rispettivi proprietari.

Dichiarazione di conformità UE

Schneider Electric Industries dichiara che questo prodotto è conforme ai requisiti essenziali e alle altre disposizioni pertinenti della DIRETTIVA SULLE APPARECCHIATURE RADIO (RED) 2014/53/UE. La dichiarazione di conformità può essere scaricata tramite il seguente link: se.com/docs.

Schneider Electric Industries SAS

In caso di domande tecniche, si prega di contattare il Centro di assistenza clienti del proprio paese. schneider-electric.com/contact
Schneider Electric Industries SAS
 35 rue Joseph Monier
 F - 92500ueil-Malmaison
schneider-electric.com/wiser-support

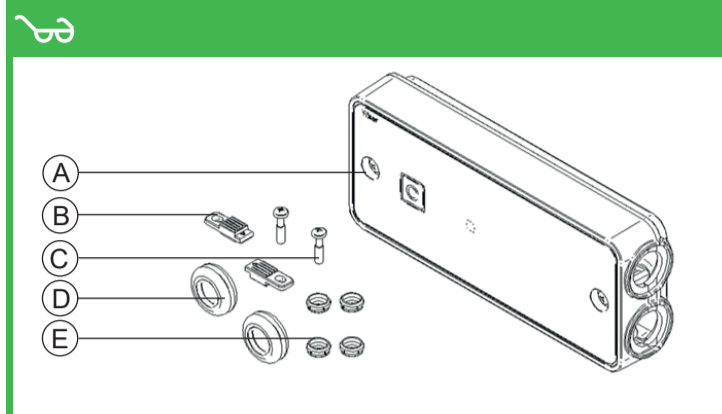

Fig. 2 - Preparazione della superficie di montaggio



Fig. 1 - Posizione di installazione

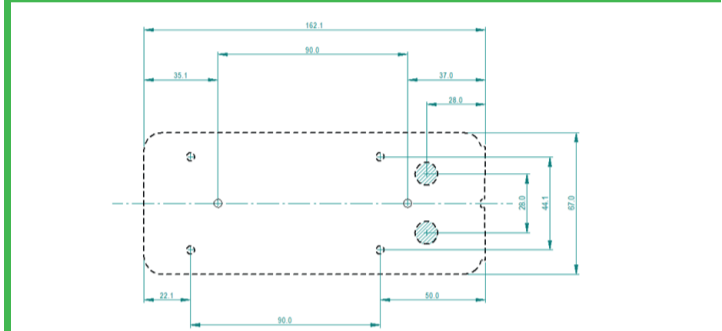

Fig. 4 - Inserire i cavi

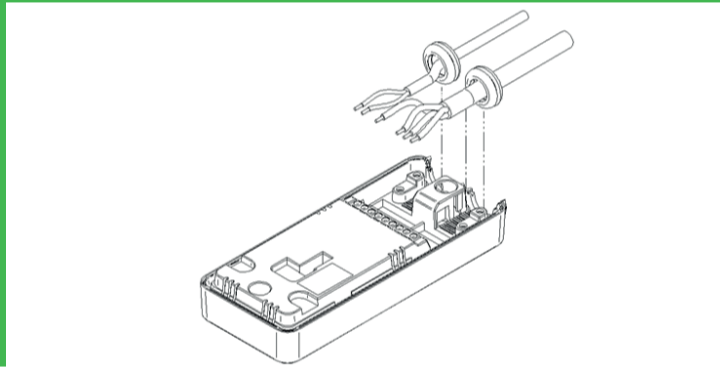

Fig. 6 - Tappi di chiusura

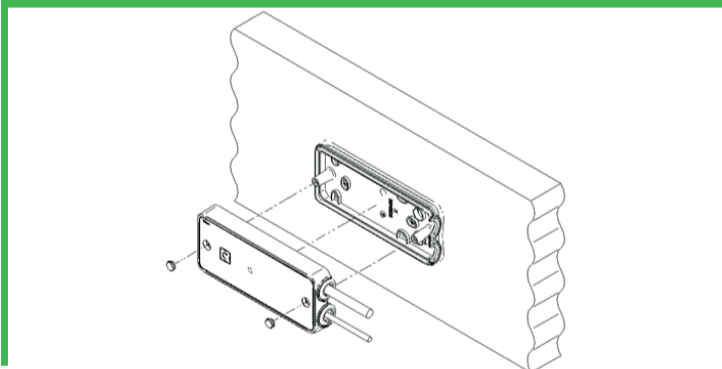

Fig. 8 - Configurazione del centro di cablaggio

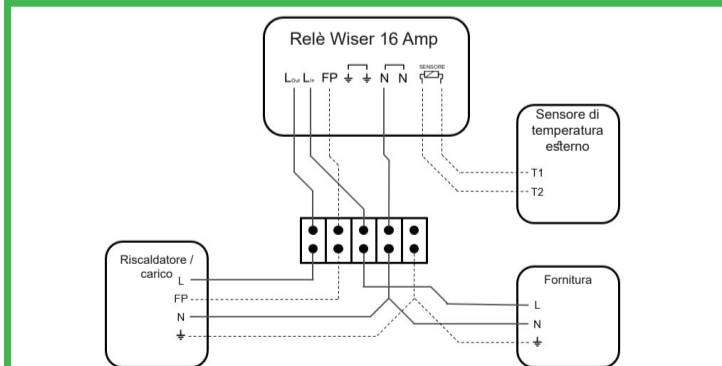

Fig. 5 - Fissare i cavi

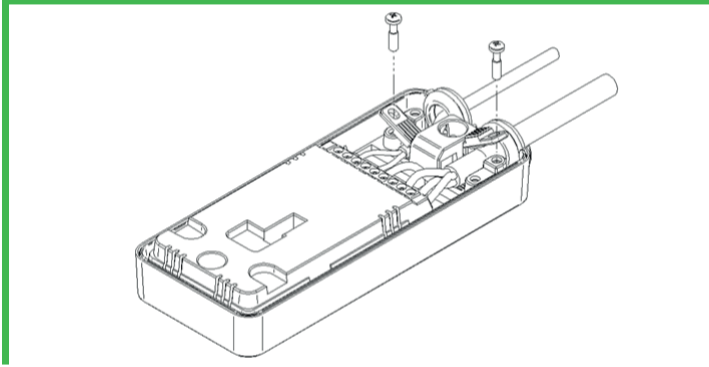
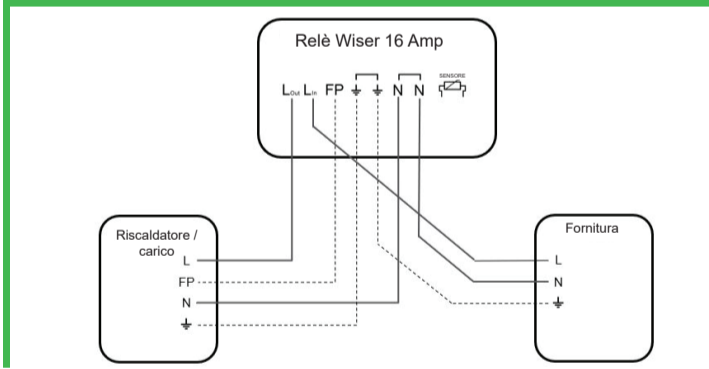

Fig. 7 - Configurazione In-Out



Nella scatola

- (A) Relè Wiser 16 Amp
- (B) 2x fermacavi
- (C) 2x viti fermacavi
- (D) 2x anelli di gomma
- (E) 4x tappi di chiusura

Avvertenze

IMPORTANTE - Non provare a installare questo prodotto se non si ha familiarità con le modalità di installazione degli apparecchi elettrici alimentati dalla rete.
IMPORTANTE - Non SELV - Solo cablaggio fisso, per conformarsi alle normative locali vigenti.
ATTENZIONE - Prima dell'installazione assicurarsi che l'alimentazione di rete sia scollegata.
NOTA - Quando si inseriscono i conduttori nei blocchi del connettore, assicurarsi che siano avvitati saldamente.

Installazione

- Il relè 16 Amp deve essere installato sotto o accanto a qualsiasi fonte di calore. - Fig. 1,
- Preparare la superficie di montaggio secondo lo schema. Nota: le linguette di apertura possono essere rimosse per fornire 4 fori di montaggio aggiuntivi e 2 fori più grandi per l'ingresso del cavo del coperchio posteriore. - Fig. 2
- Fissare saldamente il coperchio posteriore nero alla superficie di montaggio.
- Preparare il cavo per il cablaggio. L'isolamento dovrebbe essere spellato di 6,5 mm. Nota: per installazioni con carichi di 16 A è necessario utilizzare un conduttore di almeno 1,5 mm².

Relè Wiser 16 AMP
CCTFR6700

Sono disponibili informazioni sul prodotto

Puoi trovare informazioni più dettagliate sul prodotto su Internet:



https://download.schneider-electric.com/files?p_Doc_Ref=Wiser_SUG_EN

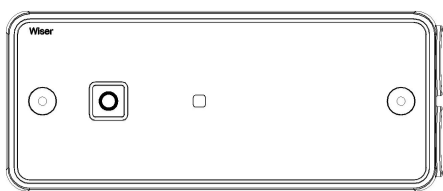

IT ES

CCTFR6700

Wiser™

Schneider Electric



Wiser™ Home App



LUGAR PARA PEGATINA

NO DESECHAR Este código QR contiene un código de instalación único que puede ser necesario al emparejar su dispositivo con su sistema.

cable. Para garantizar la protección contra la penetración IP44, debe existir un sello hermético entre las arandelas de goma y la cubierta del cable. - Fig. 3

6. Empuje los cables hacia abajo en los receptáculos de la cubierta frontal como se muestra en la imagen a continuación - Fig. 4

7. Realice las conexiones del cableado, como se muestra en las tablas de conexiones, Fig. 7 y 8, para el sistema apropiado. Para el cableado de superficie, asegúrese de que las arandelas de goma estén montadas en el cable antes de la conexión en los bloques de conectores. Para el cableado en la pared, retire las lengüetas de ruptura de la cubierta trasera y pase los cables antes de la conexión en los bloques de conectores.

8. Asegure el cable con las abrazaderas de cable y los tornillos incluidos en su kit de fijación. Nota: las abrazaderas de cable se pueden colocar en receptáculos altos o bajos y también se les puede dar la vuelta para apretar mejor el cable elegido - Fig. 5

9. Coloque la cubierta frontal sobre la cubierta trasera montada en la pared, ajústelas y asegúrese de que las arandelas de goma se fijen correctamente en sus receptáculos.

10. Fíjelas entre sí mediante dos tornillos ubicados en la superficie frontal; ambos pasos se muestran en la Fig. 6

11. Para terminar, coloque los dos componentes del tapón obturador sobre las cabezas de los tornillos - Fig. 6

Emparejamiento de relé Wiser de 16 amperios

Operación independiente: antes de emparejar el relé Wiser de 16A, se puede realizar un control manual básico pulsando el botón. Una pulsación del botón activa y desactiva la salida. El LED se ilumina en color naranja para indicar que la salida está activada.

Vinculación: Para vincular el relé Wiser de 16A con el sistema Wiser, descargue la aplicación y siga las instrucciones para vincular el dispositivo.

Para iniciar la vinculación en el relé Wiser de 16A, pulse el botón durante más de 2 segundos, el LED comenzará a alternar entre naranja y verde para confirmar que la vinculación se está ejecutando.

A continuación, el LED parpadeará en verde durante 5 segundos si la vinculación se ha realizado correctamente, o en rojo durante 5 segundos si no se ha realizado la vinculación.

Restablecimiento de fábrica: para restaurar el relé Wiser de 16A con los ajustes de fábrica. Mantenga pulsado el botón durante más de 20 segundos. Después de 15 segundos, el LED parpadeará en rojo. Cuando el LED deje de parpadear en rojo, suelte el botón y el dispositivo volverá a adoptar los ajustes de fábrica.

Datos técnicos

Nombre del producto	Relé Wiser de 16 amp.
Referencia del producto	CCTFR6700
Tensión nominal	230 V ~ 50 Hz CA
Consumo de energía	7,3 W
Finalidad de control	Control eléctrico, Control manual + automático, Control de detección
Tipo de carga y corriente nominal	Carga resistiva 16A o inductiva (3A) Circuito para carga piloto. (FP)
Protección contra la penetración	IP44 * * Protección contra la penetración IP44 alcanzada en pruebas de laboratorio. La clasificación IP final depende de la instalación. Para obtener los mejores resultados, asegúrese de que exista un buen sellado entre las arandelas de goma, el cable y la carcasa.
Terminales y cableado	Adecuado para tamaños de conductor de 1,0 a 2,5 mm ² , Tira de aislamiento de 6,5 mm de largo
Temperatura de funcionamiento	de 0 a 60 °C
Temperatura de almacenamiento	de -20 °C a 65 °C
Clase de control	Clase II
Método de control de montaje	Control montado independientemente
Método de provisión de control de tierra	El control no está conectado a tierra Se proporcionan terminales para conectar conductores de tierra externos
Método de fijación para cables no desmontables	Accesorios tipo Y
Extensión del elemento sensor (si está instalado)	Rango de punto de ajuste del sensor de temperatura externo de 5 °C a 30 °C + -5%
Valor operativo	Control de tiempo variable por el usuario del sistema eléctrico / de calefacción (solo en el nivel del sistema a través de controladores HUB / HUBr
Grado de contaminación	2
Tensión de choque nominal	4 kV
Prueba de presión de bola	115 °C
Clase de software	A
Radio-tecnología/frecuencia	2,4 GHz
Alcance de la señal de radio	30 m de espacio libre
Potencia máxima de radiofrecuencia transmitida	+ 13 dBm (20 mW)
Directivas relevantes	Directivas de equipos de radio (RED) 2014/53/EU, Directiva RoHS 2011/65/EU y 2015/863/EU
Normas aplicadas	EN60730-1; EN60730-2-9; EN 300 328; EN 301 489-1

Elimine el dispositivo separado de la basura doméstica en los puntos de recogida oficiales. El reciclado profesional protege a las personas y al medio ambiente de posibles efectos negativos.

Marcas registradas

- Apple® y App Store® son nombres comerciales o marcas registradas de Apple Inc.
- Google Play™ Store y Android™ son nombres comerciales o marcas registradas de Google Inc.

Otros nombres y marcas registradas pertenecen a sus respectivos propietarios.

Declaración UE de conformidad

Por la presente, Schneider Electric Industries declara que este producto cumple con los requisitos esenciales y otras disposiciones aplicables de la DIRECTIVA DE EQUIPOS RADIOELÉCTRICOS 2014/53/UE. La declaración de conformidad se puede descargar en: schnei-der-electric.com/docs.

Schneider Electric Industries SAS

Si tiene consultas técnicas, llame al servicio de atención comercial de su país.

schneider-electric.com/contact

Schneider Electric Industries SAS

35 rue Joseph Monier

F - 92500 Rueil-Malmaison

schneider-electric.com/wiser-support

Fig. 1 - Posición de instalación

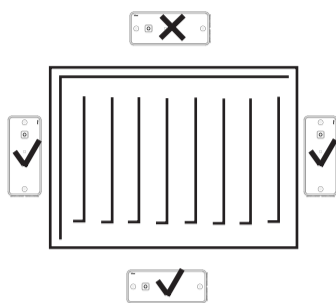

Fig. 2 - Preparación de la superficie de montaje

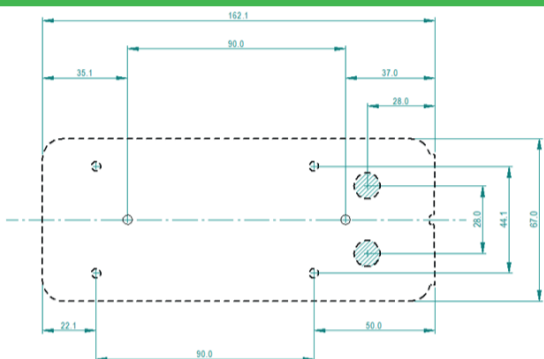

Fig. 3 - Perforar la arandela de goma

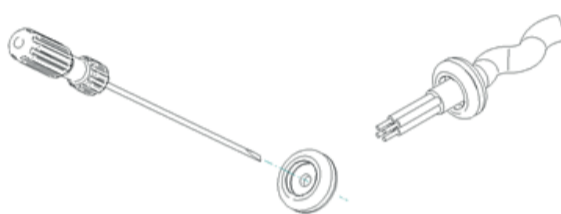

Fig. 4 - Insertar los cables

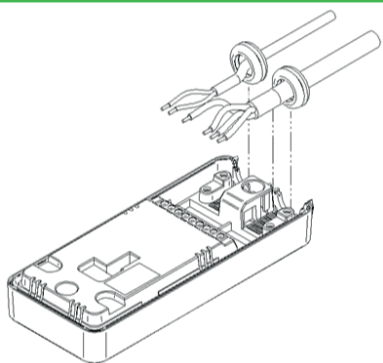

Fig. 5 - Asegurar los cables

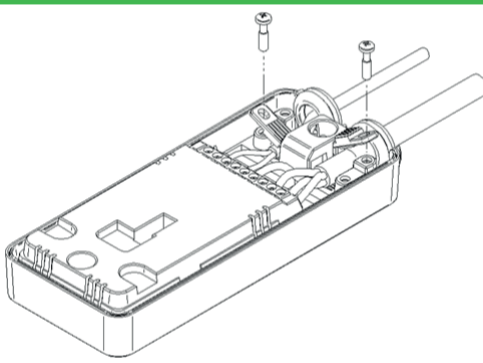

Fig. 6 - Tapones obturadores

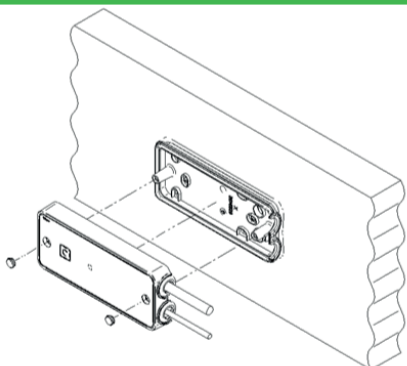

Fig. 7 - Configuración de entrada-salida

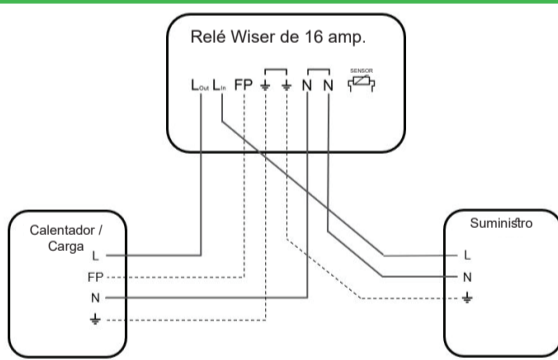
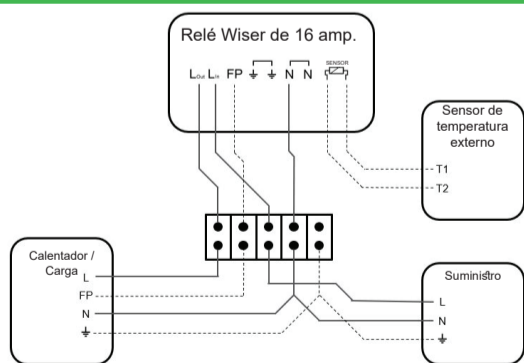

Fig. 8 - Configuración del centro de cableado



En la caja

- (A) Relé Wiser de 16 amp.
- (B) 2x abrazaderas de cable
- (C) 2x tornillos de abrazadera de cable
- (D) 2x arandelas de goma
- (E) 4x tapones obturadores

Advertencias

IMPORTANTE - no intente instalar este producto si no está familiarizado con instalaciones de dispositivos eléctricos conectados a la red.

IMPORTANTE - No SELV (No voltaje extra bajo separado) - Solo cableado fijo, para cumplir con las normativas vigentes. PRECAUCIÓN - Antes de la instalación, asegúrese de que el suministro eléctrico esté desconectado.

NOTA - Al insertar los cables en los puertos de conexión, asegúrese de que estén bien atornillados.

Instalación

1. El relé de 16 amperios debe instalarse debajo o al lado de cualquier fuente de calor. - Fig. 1,
2. Prepare la superficie de montaje según el diagrama. NOTA: Las pestañas de ruptura se pueden quitar para tener 4 orificios de montaje adicionales y 2 orificios más grandes para la entrada de cables de la cubierta trasera. - Fig. 2
3. Fije firmemente la cubierta trasera negra a la superficie donde vaya a ser montado.
4. Prepare el dispositivo para el cableado. El aislamiento debe quitarse 6,5 mm. Nota: para instalaciones con cargas de 16A se debe utilizar un conductor mínimo de 1,5 mm².
5. Perfore las arandelas de goma con un destornillador pequeño y pase el

es Relé Wiser 16AMP CCTFR6700

La información de producto está disponible

Existe información más detallada del producto en Internet -> descargar documento



https://download.schneider-electric.com/files?p_Doc_Ref=Wiser_SUG_EN

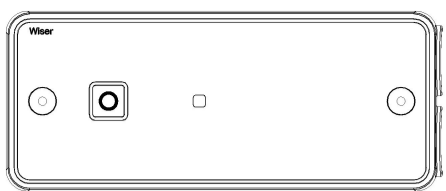

NL SV

CCTFR6700

Wiser™

Schneider Electric



Wiser™ Home App



PLAATS VOOR STICKER

NIET WEGGOIEN Deze QR-code bevat een unieke installatiecode die u nodig kunt hebben bij het koppelen van uw apparaat aan uw systeem.

5. Doorboor de rubberen pakkingsringen met een kleine schroevendraaier en steek deze door de kabel. Om de IP44-beschermingsgraad te garanderen, moet er een goede afdichting zijn tussen de rubberen pakkingsringen en de kabelmantel. - Afb. 3
6. Duw de kabels naar beneden in de houders van de voorste afdekking zoals weergegeven in de onderstaande afbeelding - Afb. 4
7. Verbind de bedrading zoals weergegeven in de aansluitschema's Afb. 7 & 8, voor het juiste systeem. Zorg er bij bedrading aan het oppervlak voor dat rubberen pakkingsringen op de kabel zijn aangebracht voordat u de bedrading in klemmenblokken plaatst. Voor in de muur ingebouwde bedrading moet u de breeklijpjes aan de achterste afdekking verwijderen en de kabels doorvoeren voordat u de bedrading in de klemmenblokken plaatst.
8. Zet de kabel vast met de kabelklemmen en schroeven uit uw bevestigingskit. Opmerking: kabelklemmen kunnen in hoge of lage houders worden geplaatst en kunnen ook worden omgedraaid om de desbetreffende kabel beter samen te drukken - Afb. 5
9. Plaats de voorste afdekking over de achterste afdekking die aan de muur is bevestigd, druk ze samen en zorg ervoor dat de rubberen pakkingsringen correct in de houders zitten.
10. Zet ze aan elkaar vast met twee schroeven op de voorkant - beide stappen worden getoond in afb. 6
11. Als laatste plaatst u de twee componenten van de afdichtpluggen over de schroefkoppen - Afb. 6

Wiser 16Amp relais koppelen

Standalone bediening - Voordat u de Wisier 16A relais koppelt, kunt u de handmatige basisbediening uitvoeren door op de knop te drukken. Een druk op de knop schakelt de output aan en uit. De led brandt oranje om aan te geven dat de output is ingeschakeld.

Koppelen - Download de app als u de Wisier 16A relais aansluit op een Wiser-systeem en volg de instructies om het apparaat te koppelen.

Om het koppelen van de Wisier 16A relais te starten, drukt u langer dan 2 seconden op de knop, de led zal omschakelen tussen oranje en groen om te bevestigen dat de koppeling bezig is.

De led zal dan 5 seconden groen knipperen als de koppeling is geslaagd, of 5 seconden rood als de koppeling niet lukt.

Fabrieksinstellingen - Om de Wisier 16A terug te zetten naar de fabrieksinstellingen. Houd de knop langer dan 20 seconden ingedrukt. Na 15 seconden knippert de led rood. Zodra de led niet meer rood knippert, laat u de knop los en wordt de eenheid teruggezet naar de fabrieksinstellingen.

Technische gegevens

Productnaam	Wiser 16Amp relais
Productreferentie	CCTFR6700
Nominale spanning	ALLEEN 230 V ~ 50 Hz AC
Stroomverbruik	7,3 W
Doel van de regeling	Elektrische regeling, Handmatige + automatische regeling, Detectieregeling
Type belasting en nominale stroom	16A resistieve of (3A) inductieve belasting Circuit voor proefbelasting. (FP)
Beschermingsgraad	IP44* *IP44-beschermingsgraad bereikt tijdens laboratoriumtests. Uiteindelijke IP-classificatie afhankelijk van de installatie. Zorg voor de beste resultaten voor een goede afdichting tussen de rubberen pakkingsringen, kabel en behuizing.
Aansluitklemmen en bedrading	Geschikt voor geleiders van 1,0-2,5 mm ² , Lengte van de isolatiestrip 6,5 mm
Bedrijfstemperatuur	0 tot 60 °C
Opslagtemperatuur	-20 °C tot 65 °C
Regelingsklasse	Klasse II
Montagemethode van de regeling	Onafhankelijk gemonteerde regeling
Methode voor aardingsregeling	De regeling is niet geaard Er zijn aansluitklemmen voorzien voor het aansluiten van externe aardgeleiders
Bevestigingsmethode voor niet-afneembare snoeren	Type Y-bevestigingen
Omvang van het detectie-element (indien geïnstalleerd)	Bereik voor ingestelde waarde externe temperatuursensor van 5 °C tot 30 °C + -5%
Bedrijfswaarde	Gebruikersvariabele tijdregeling van elektrisch systeem/verwarmingssysteem (alleen op systeemniveau via HUB/HUBR-regelaars
Vervuilinggraad	2
Nominale impuls spanning	4 kV
Kogeldruktest	115 °C
Softwareklasse	A
Radiotechnologie/frequentie	2,4 GHz
Bereik van het radiosignaal	30 m vrije ruimte
Maximaal uitgezonden radiofrequentievermogen	+ 13 dBm (20 mW)
Relevante richtlijnen	Richtlijnen voor radioapparatuur (RED) 2014/53/EU, RoHS-richtlijn 2011/65/EU en 2015/863/EU
Toegepaste normen	EN60730-1; EN60730-2-9; EN 300 328; EN 301 489-1

Het apparaat niet met het huishoudelijk afval afvoeren maar naar een officieel verzamel-punt brengen. Professionele recycling beschermt mens en milieu tegen potentiële negatieve effecten.

Handelsmerken

- Apple® en App Store® zijn merknamen of geregistreerde handelsmerken van Apple Inc.
- Google Play™ Store en Android™ zijn merknamen of geregistreerde handelsmerken van Google Inc.

Andere merken en geregistreerde handelsmerken zijn het eigendom van de desbetreffende eigenaar.

EU-verklaring van overeenstemming

Schneider Electric Industries verklaart hierbij dat dit product voldoet aan de essentiële vereisten en andere relevante bepalingen van RICHTLIJN 2014/53/EU VOOR RADIOAPPARATUUR. De verklaring van overeenstemming kan worden gedownload via: schneider-elec-tric.com/docs.

Schneider Electric Industries SAS

Neem bij technische vragen contact op met de klanten-service in uw land.
schneider-electric.com/contact
Schneider Electric Industries SAS
35 rue Joseph Monier
F - 92500 Rueil-Malmaison
schneider-electric.com/wiser-support

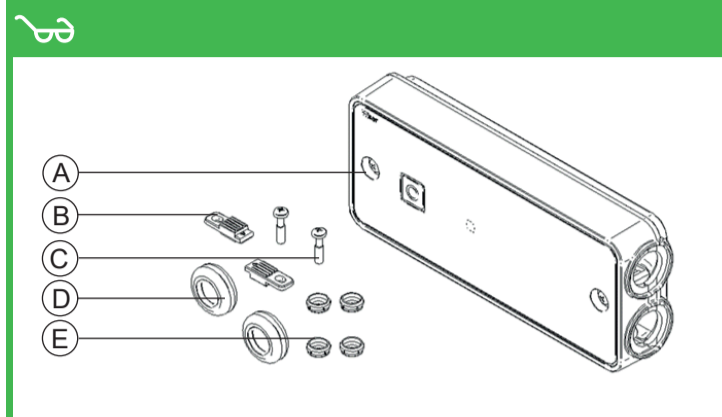

Afb. 2 - Voorbereiding montageoppervlak

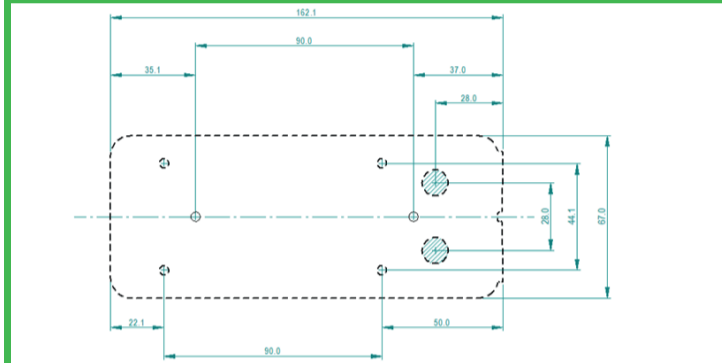

Afb. 1 - Installatiepositie

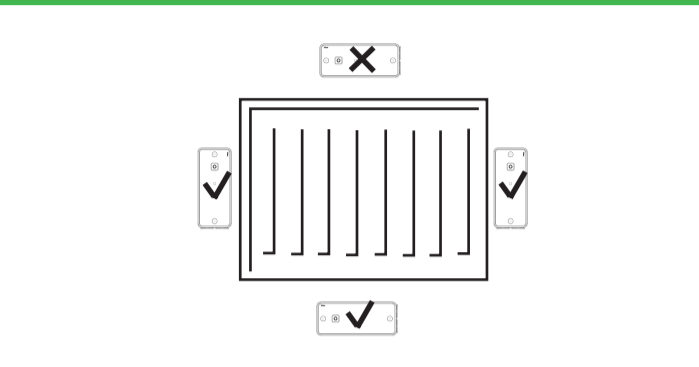

Afb. 3 - Rubberen pakkingsring doorboren

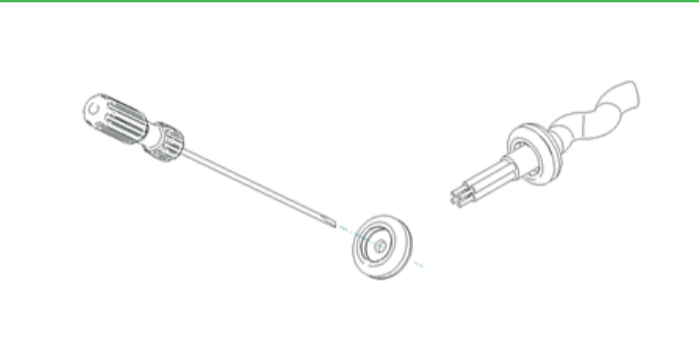

Afb. 4 - Kabels plaatsen

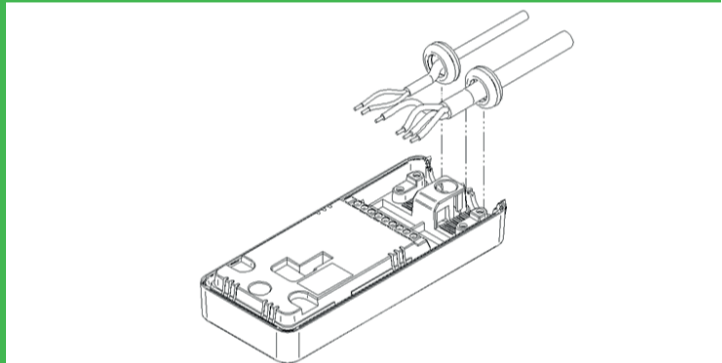

Afb. 5 - Kabels vast maken

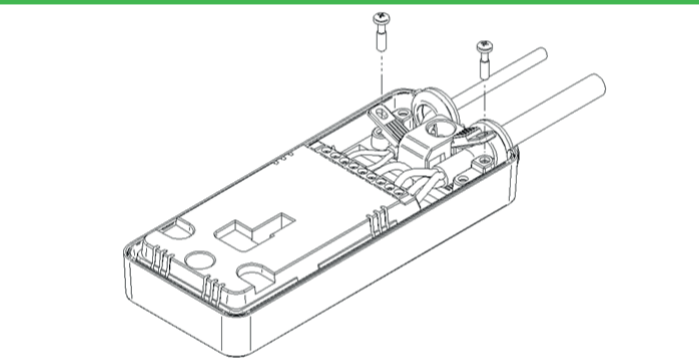

Afb. 6 - Afdichtpluggen

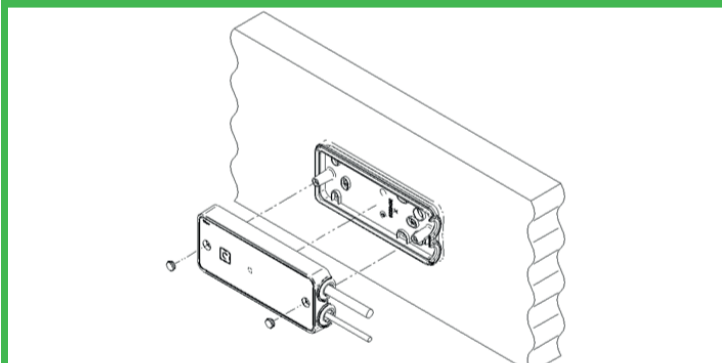

Afb. 7 - In-out-configuratie

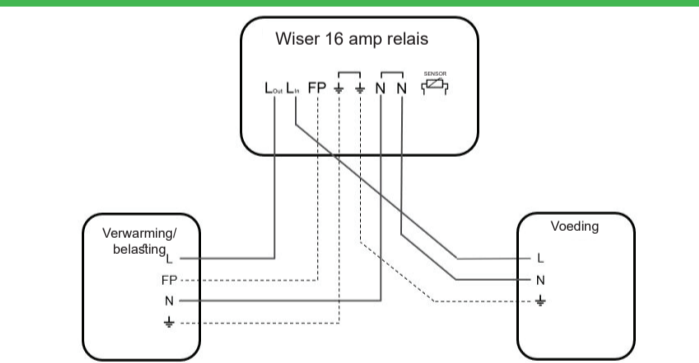

Afb. 8 - Centrale configuratie van de bedrading

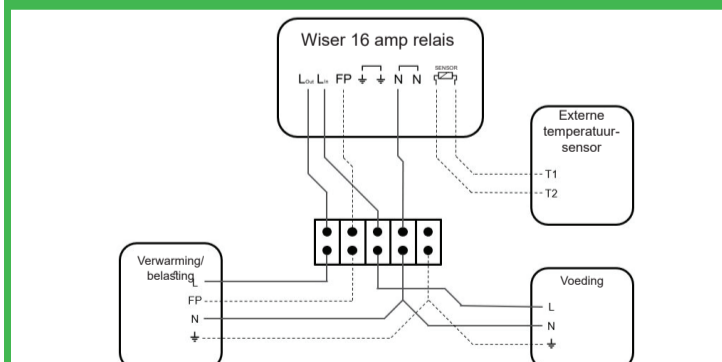

In de doos

- Wiser 16amp relais
- 2x kabelklemmen
- 2x kabelklemmschroeven
- 2x rubberen pakkingsringen
- 4x afdichtpluggen

Waarschuwingen

BELANGRIJK - Probeer dit product niet te installeren als u niet bekend bent met de installatie van op het elektriciteitsnet aangesloten elektrische apparaten.

BELANGRIJK - Geen SELV - Alleen vaste bedrading om te voldoen aan de huidige lokale voorschriften.

LET OP - Zorg ervoor dat de netvoeding is uitgeschakeld voordat u met de installatie begint.

OPMERKING - Zorg er bij het plaatsen van de geleiders in de klemmenblokken voor dat ze stevig zijn vastgeschroefd.

Installatie

- Het 16 Amp relais moet onder of naast een warmtebron worden geïnstalleerd. - Afb. 1,
- Bereid het montageoppervlak voor volgens het diagram. **OPMERKING:** De breeklijpjes kunnen worden verwijderd om 4x extra montagegaten en 2x grotere gaten voor de kabelinvoer aan de achterste afdekking te krijgen. - Afb. 2
- Bevestig de zwarte achterste afdekking stevig op het montageoppervlak.
- Bereid de kabel op de bedrading voor. De isolatie moet 6,5 mm worden verwijderd. Opmerking: voor installaties met belastingen van 16 A moet minimum 1,5 mm² geleider worden gebruikt.

nl Wisier 16AMP relais
CCTFR6700

Productinformatie is beschikbaar

Meer gedetailleerde productinformatie vindt u op het internet -> Document downloaden



https://download.schneider-electric.com/files?p_Doc_Ref=Wiser_SUG_EN

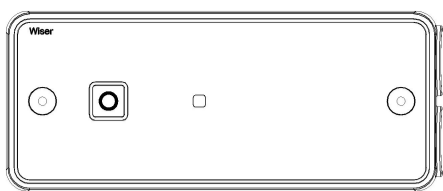

NL SV

CCTFR6700

WiFer™

Schneider Electric



WiFer

Wiser™ Home App



PLATS FÖR KLISTER-MÄRKE

KASTAS INTE
Den här QR-koden innehåller en unik installationskod som kan behövas när du kopplar din enhet till ditt system.

det finns en tät tätning mellan gummigenomföringarna och kabelhöljet. - Bild 3

- Tryck ner kablarna i framkåpan som visas på bilden nedan - Bild 4
- Utför inkopplingen såsom visas i anslutningsdiagrammen Bild 7 & 8, för lämpligt system. Vad gäller kablarna måste du se till att gummigenomföringar monteras på varje kabel innan du ansluter till kopplingsplinten. För kablarna från väggen bryts flikarna ut i bakre kåpan och kablarna matas igenom innan du kopplar in på plinten.
- Fäst kabeln med kabelklämmorna och skruvarna som finns i din monteringsatts. Obs: kabelklämmor kan placeras i de höga eller låga intagen och kan också vändas för att bättre pressa ihop den valda kabeln - Bild 5
- Placera framkåpan (ytterkåpan) över bakkåpan (som sitter monterad på väggen), tryck ihop och tillse att gummigenomföringarna sitter snyggt på plats.
- Montera ihop fram- och bakkåpan med hjälp av de två skruvarna på framsidan - se Bild 6
- Avslutningsvis, tryck de två skyddspluggarna över skruvhuvudena - Bild 6

Parning av Wisier relä 16A

Fristående drift - Innan du konfigurerar Wisier relä 16A, kan manuell styrning ske genom att trycka på knappen. Ett tryck på knappen slår strömmen på och av. LED-lampan lyser gult för att visa när strömmen är på.

Parning - För att konfigurera Wisier relä 16A i ett Wisier-system, ladda ner appen och följ instruktionerna.

För att påbörja konfigurationen, tryck på knappen i mer än 2 sekunder - lysdioden börjar växla mellan gult och grönt för att bekräfta att konfiguration pågår.

Lysdioden blinkar sedan grönt i 5 sekunder vid genomförd parning, eller rött i 5 sekunder om det inte gick att ansluta.

Fabriksåterställning - För att återställa till fabriksinställningarna: Håll knappen intryckt i mer än 20 sekunder. Efter 15 sekunder blinkar lysdioden rött. När lysdioden slutar blinka rött, släpp knappen och enheten är fabriksåterställd. @

Tekniska data

Produktnamn	Wiser 16Amp Relay
Produktreferens	CCTFR6700
Märkspänning	ENDAST 230 V ~ 50 Hz AC
E° ektförbrukning	7,3 W
Syftet med kontrollen	Elektrisk styrning, Manuell + automatisk styrning, Avkänningskontroll
Typ av belastning och märkström	16 A Resistiv eller (3 A) induktiv belastning Krets för pilotbelastning. (FP)
Ingresskydd	IP44* *IP44 Ingresskydd uppnås vid laboratorietester. Slutlig IP-klassificering beroende på installation. För bästa resultat, se till att det finns en god tätning mellan gummigenomföringar-na, kabeln och kapslingen.
Terminaler och ledningar	Lämplig för ledarstorlekar 1,0-2,5 mm ² , Isoleringstjocklek 6,5 mm
Driftstemperatur	0 till 60 °C
Förvaringstemperatur	-20 °C till 65 °C
Klass av kontroll	Klass II
Metod för montering av kontroll	Oberoende monterad styrning
Metod för att tillhandahålla jordningskontroll	Kontrollen är inte jordad Terminaler tillhandahålls för att ansluta externa jordledare
Fästmetod för oavtagbara sladdar	Tillbehör av Y-typ
Omfattning av avkänningsselement (om installerat)	Extern temperaturgivares börvärde mellan 5 °C och 30 °C + -5%
Driftsvärden	Variabel användar-tidskontroll av elektriskt/värmsystem (endast på systemnivå genom HUB/HUBr-regulatorer)
Föroreningsgrad	2
Nominell impulsspänning	4 kV
Bolltryckstest	115 °C
Mjukvaruklass	A
Radioteknologi / Frekvens	2,4 GHz
Radiosignalområde	30 m ledigt utrymme
Maximal sändningse° ekt av radiofrekvens	+13 dBm (20 mW)
Relevanta direktiv	Radioutrustningsdirektiv (RED) 2014/53/EU, RoHS-direktiv 2011/65/EU och 2015/863/EU
Tillämpade standarder	EN60730-1; EN60730-2-9; EN 300 328; EN 301 489-1



Produkten återvinns separat från hushållsavfallet vid ett officiellt uppsamlingsställe. Professionell återvinning skyddar människor och miljö mot de negativa effekter som annars kan uppstå.

Varumärken

- Apple® och App Store® är märkesnamn eller registrerade varumärken som tillhör Apple Inc.
- Google Play™ Store och Android™ är märkesnamn eller registrerade varumärken som tillhör Google Inc.

Andra märken och registrerade varumärken tillhör respektive ägare.

EU-försäkran om överensstämmelse

Härmed försäkras Schneider Electric Industries att denna produkt överensstämmer med applicerbara krav och bestämmelser i RADIOUSTRUSTNINGSDIREKTIVET 2014/53/EU. Försäkran om överensstämmelse kan laddas ned på följande adress: schneider-electric.com/docs.

Schneider Electric Industries SAS

Kontakta kundservicecentret i ditt land om du har några tekniska frågor.
schneider-electric.com/contact
Schneider Electric Industries SAS
35 rue Joseph Monier
F - 92500 Rueil-Malmaison
schneider-electric.com/wiser-support

Bild 1 - Välj placering



Bild 2 - Förberedelse av monteringsytan



Bild 4 - Sätta i kablar

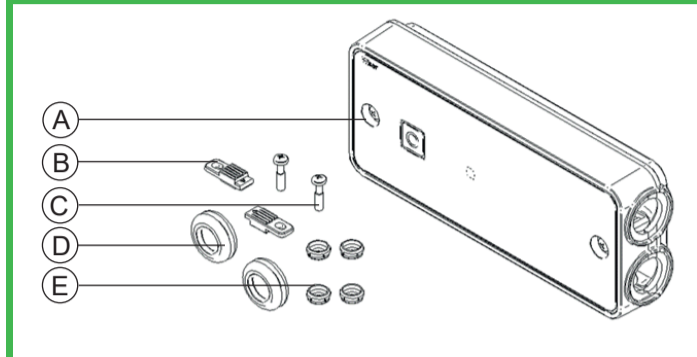

Bild 6 - Skyddspluggar

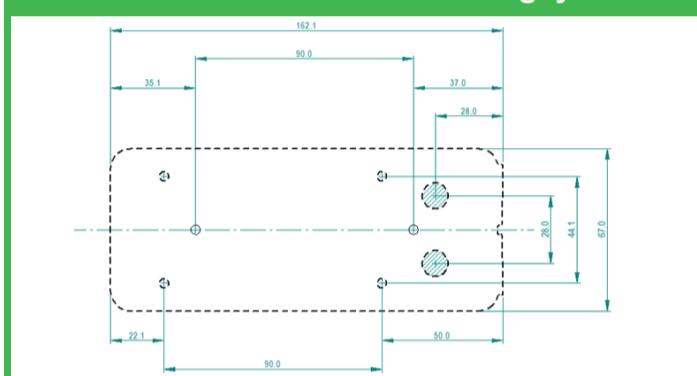

Bild 8 - Konfigurering av ledningscentral

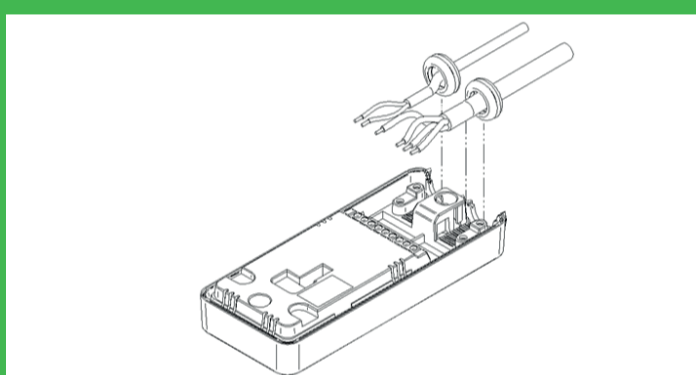

Bild 3 - Håltagning för gummigenomföring

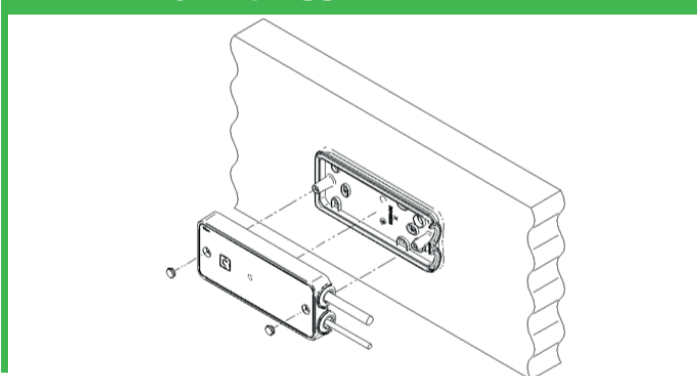

Bild 5 - Säkra kablar

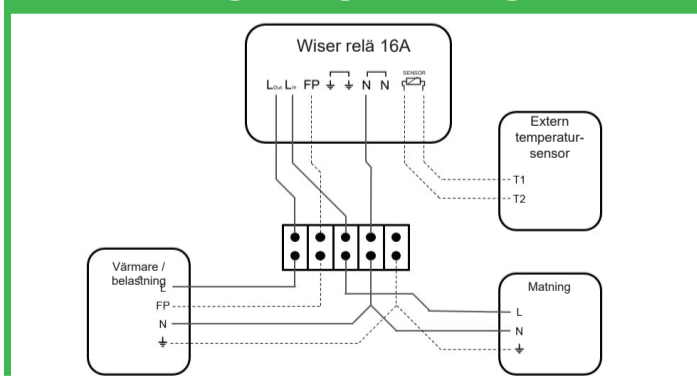

Bild 7 - In-ut-konfiguration

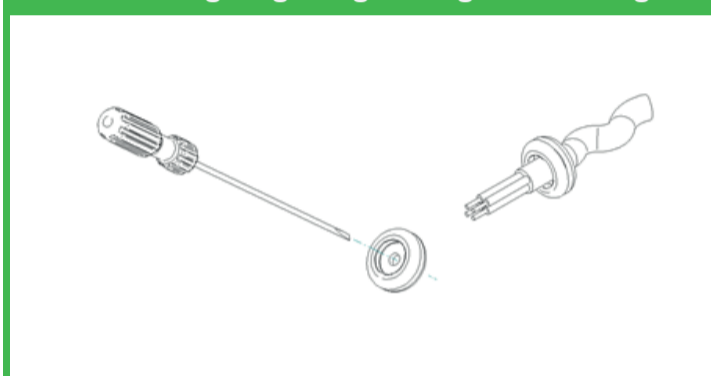

I lådan

- Wiser relä 16A
- 2x kabelklämmor
- 2x skruvar för kabelklämmor
- 2x gummigenomföringar
- 4x skyddspluggar

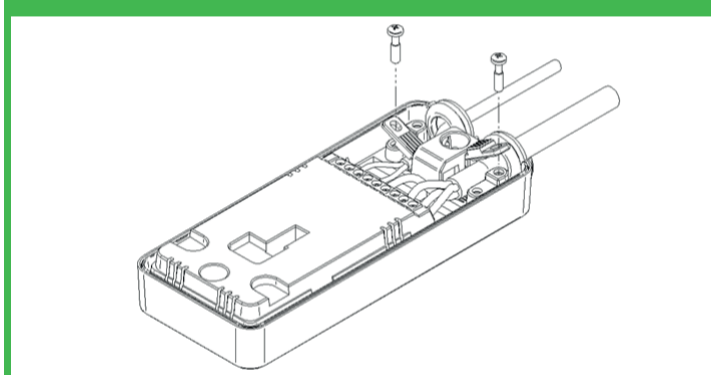
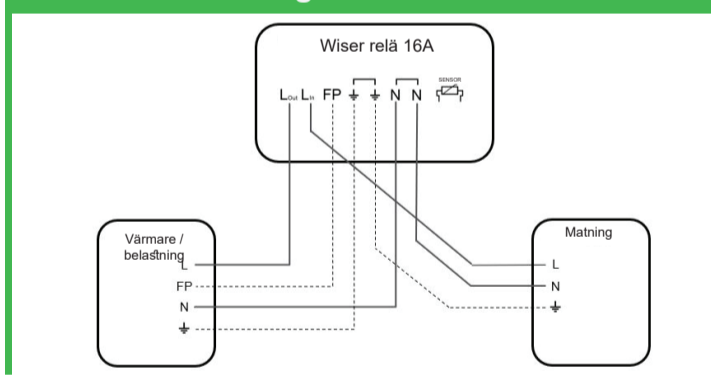
Varningar

VIKTIGT - Denna produkt ska installeras av behörig installatör
VIKTIGT - Installeras endast med fast monterad kabel.
FÖRSIKTIGHET - Bryt nätspänningen före installation.
OBS - När du sätter in ledarna i kopplingsplinten - se till att kontaktrycket är tillräckligt.

Installation

- Wiser relä 16A måste installeras under eller vid sidan av värmekällan - Bild 1,
- Förbered monteringsytan enligt diagrammet. NOTERA: Avbrottsflikar kan tas bort för att ge 4x extra monteringshål och 2x större hål för kabelgång bak. - Bild 2
- Sätt fast det svarta bakre locket på monteringsytan.
- Förbered kabeln för ledningar. Isolering ska tas bort med 6,5 mm. Obs: för installationer med belastningar på 16A bör minst 1,5 mm² ledare användas.
- Stick i genom gummigenomföringarna med en liten skruvmejsel och dra kabeln igenom. För att säkerställa inträngningskyddet för IP44 måste

sv Wisier relä 16A
CCTFR6700

Produktinformation tillgänglig

Mer detaljerad produktinformation finns på internet -> Ladda ner dokumentet.



https://download.schneider-electric.com/files?p_Doc_Ref=Wiser_SUG_EN