

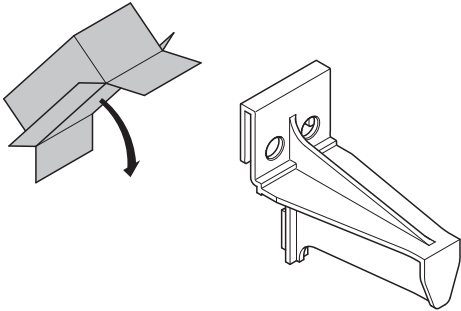

Cadenassage de sécurité en position "débroché".
 Padlock for shutter in "draw-out" position.
 Cierre con candado en posición móvil.
 Veiligheidsblok hangsloten in "uitrijd" positie.
 Bloqueio cadeado para persiana na posição "extraído".
 Λουκέτο για κλείθρο σε θέση "εξαγωγής".
 Висячий замок для жалюзи в положение "выкачен".
 Blokada włożenia/blokada na pozycja "Wysunięty".
 Kepenik asma kilidi "çekmece dışı" pozisyonunda.



0 288 26

Cadenassage pour boutons.
 Padlock for buttons.
 Cerradura de botones de comando.
 Hangslot voor bedieningsknoppen.
 Bloqueio cadeado para botões de comando.
 Κλειδωμα του μπουτον με λουκετο.
 Навесной замок для кнопки.
 Blokada przycisków przy pomocy kłódki.
 Tuşlar için kilit.

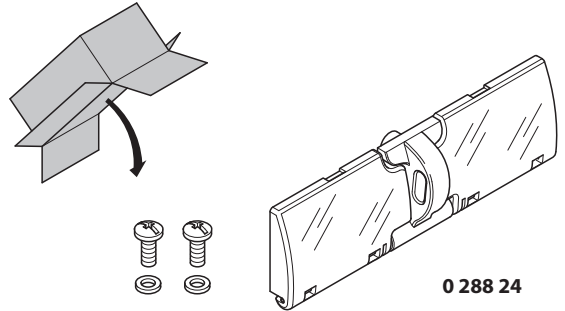

0 288 24

Verrouillage de porte - droit ou gauche
 Door keylock for both right & left handle
 Cierre tapa - manilla derecha e izquierda
 Blokkering deurtje - rechts en links
 Bloqueio porta - direita e esquerda
 Κλειδωμα πόρτας με κλειδί για δεξιά & αριστερά λαβή
 Замок дверной - для правой и левой рукоятки
 Blokada drzwi (montaż z prawej lub lewej strony)
 Sağ ve sol kol için anahtarlı kapı kilidi

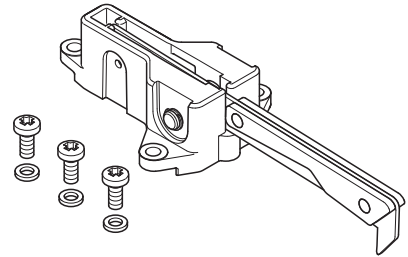
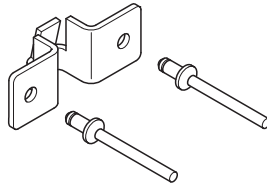
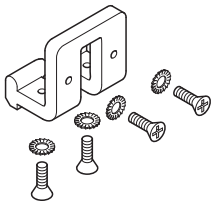
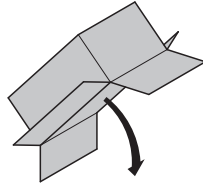

0 288 20

Détrompeur de calibres.
 Rating mis-insertion device.
 Pestillo.
 Blokkering anti-inschakeling.
 Bloqueio anti-inserção.
 Συσκευή διαβάθμισης μη παρεμβολής.
 Блокатор калибров.
 Blokada wsunięcia niewłaściwego wyłącznika.
 Farklı nominal akımlı şalter takılmasını önleme düzeni.

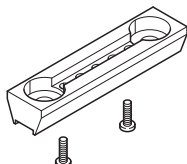
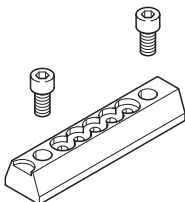
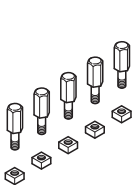
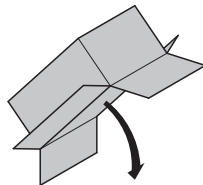

0 288 25

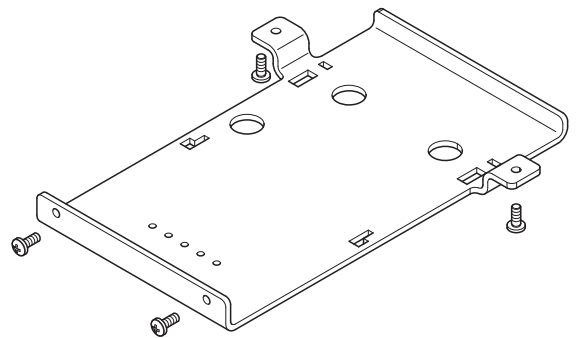

Cadenassage de sécurité en position "débroché".
 Padlock for shutter in "draw-out" position.
 Cierre con candado en posición móvil.
 Veiligheidsblok hangsloten in "uitrijd" positie.
 Bloqueio cadeado para persiana na posição "extraído".
 Λουκέτο για κλείθρο σε θέση "εξαγωγή".
 Висячий замок для жалюзи в положение "выкачен".
 Blokada włożenia/blokada na pozycja "Wysunięty".
 Kepenik asma kilidi "çekmece dışı" pozisyonunda.

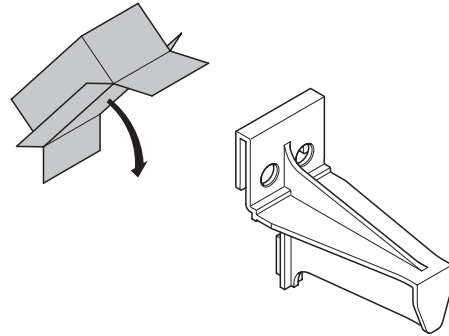

0 288 26

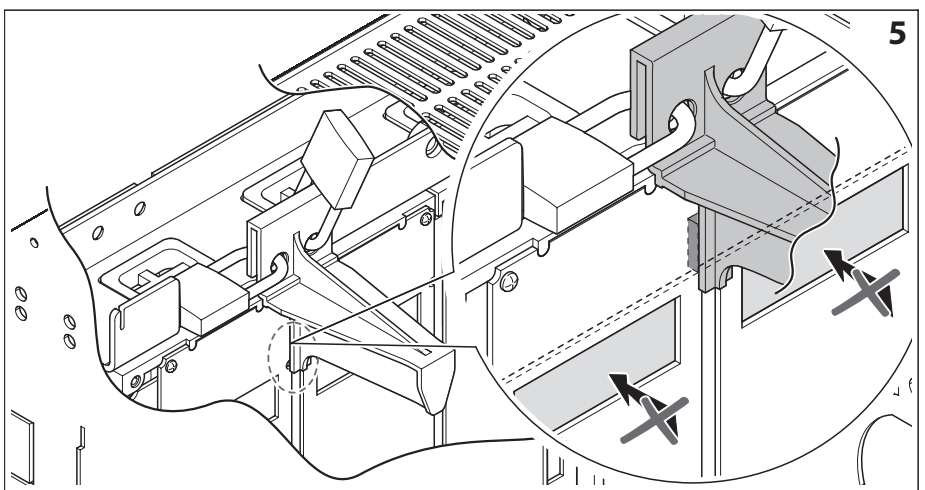
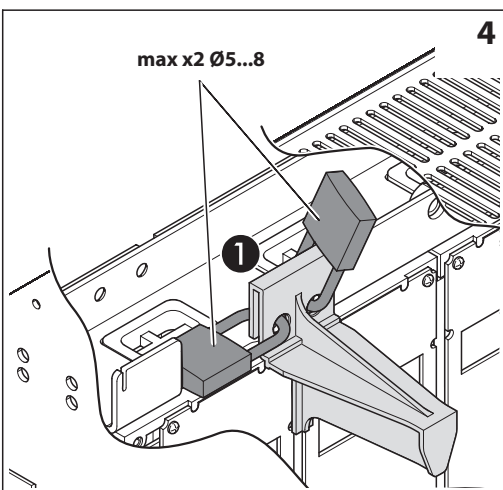
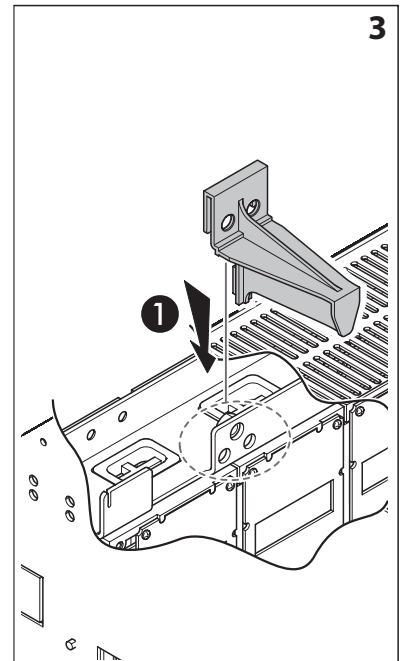
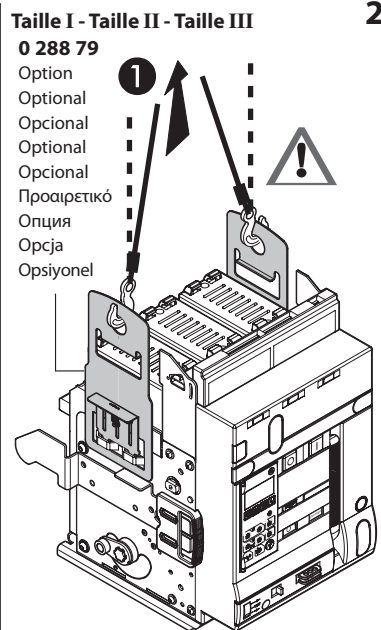
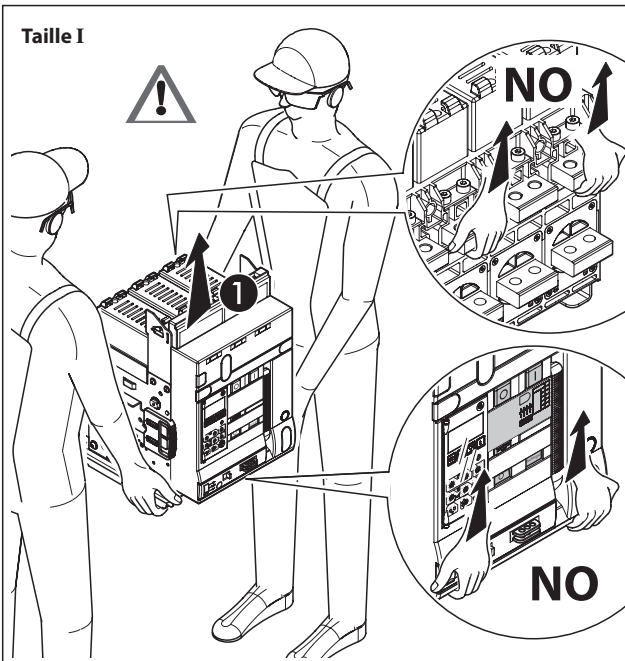
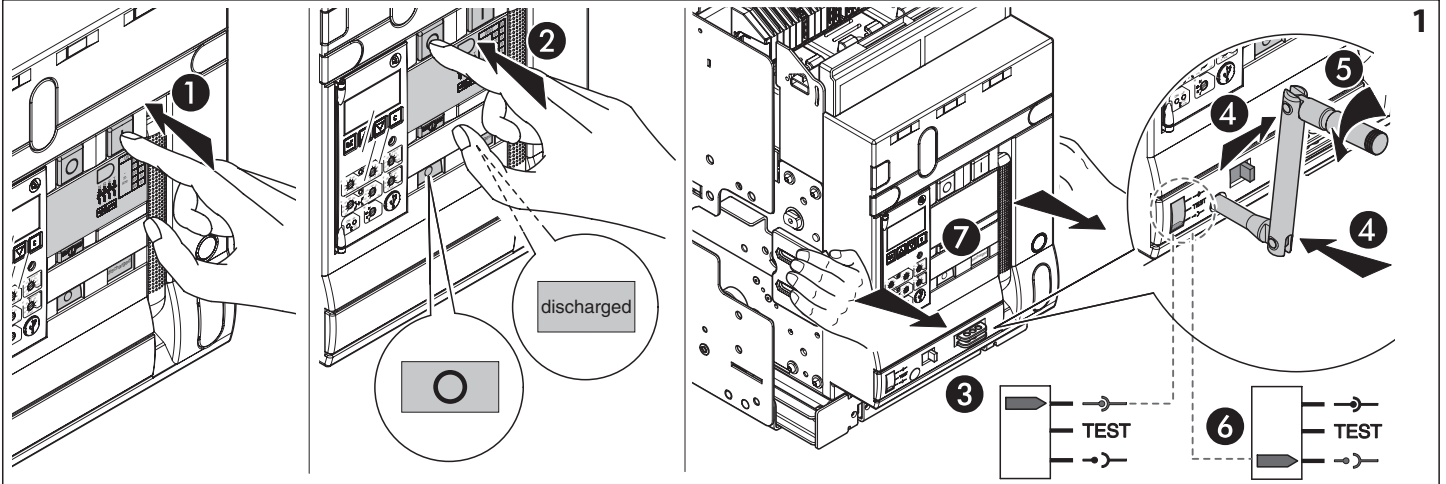

Verrouillage de porte - droit ou gauche
 Door keylock for both right & left handle
 Cierre tapa - manilla derecha e izquierda
 Blokkering deurtje - rechts en links
 Bloqueio porta - direita e esquerda
 Κλείδωμα πόρτας με κλειδί για δεξιά & αριστερά λαβή
 Замок дверной - для правой и левой ручки
 Blokada drzwi (montaż z prawej lub lewej strony)
 Sağ ve sol kol için anahtarlı kapı kilidi

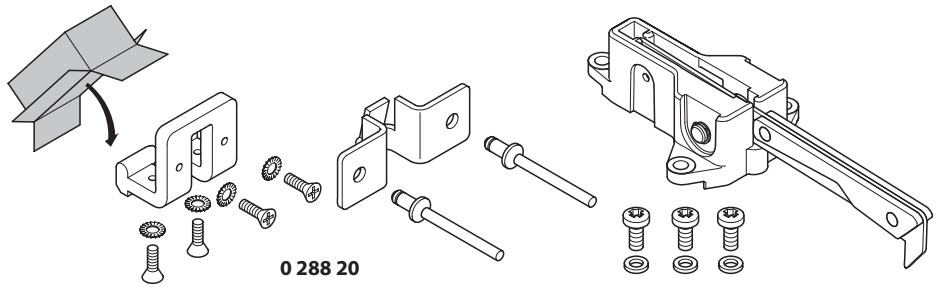

0288 20

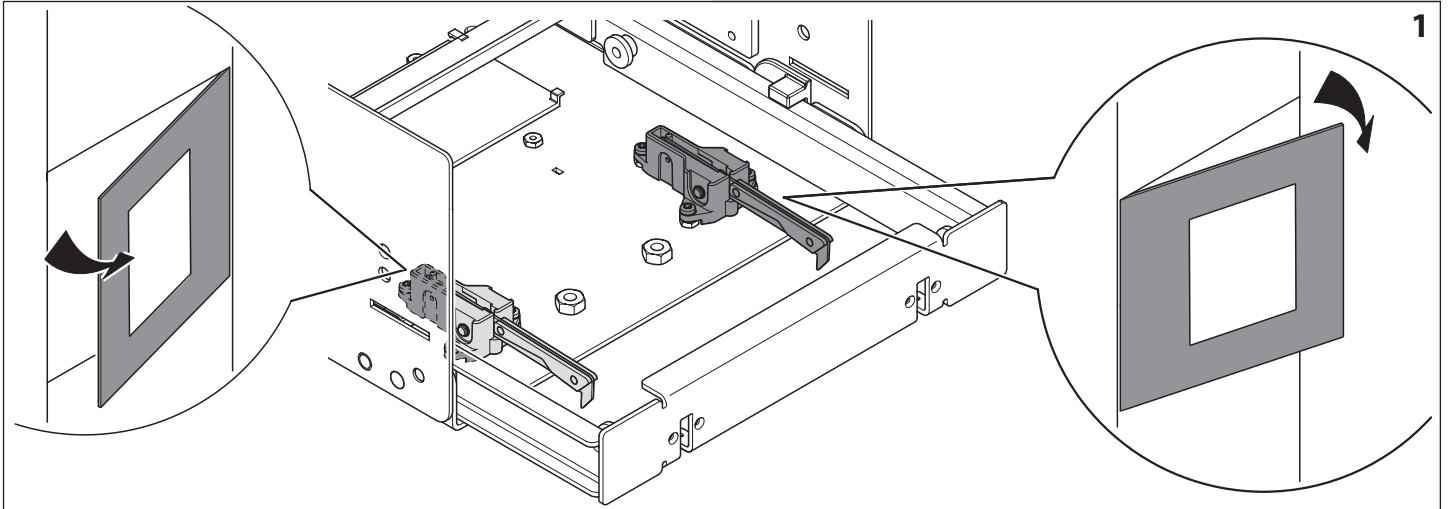

1

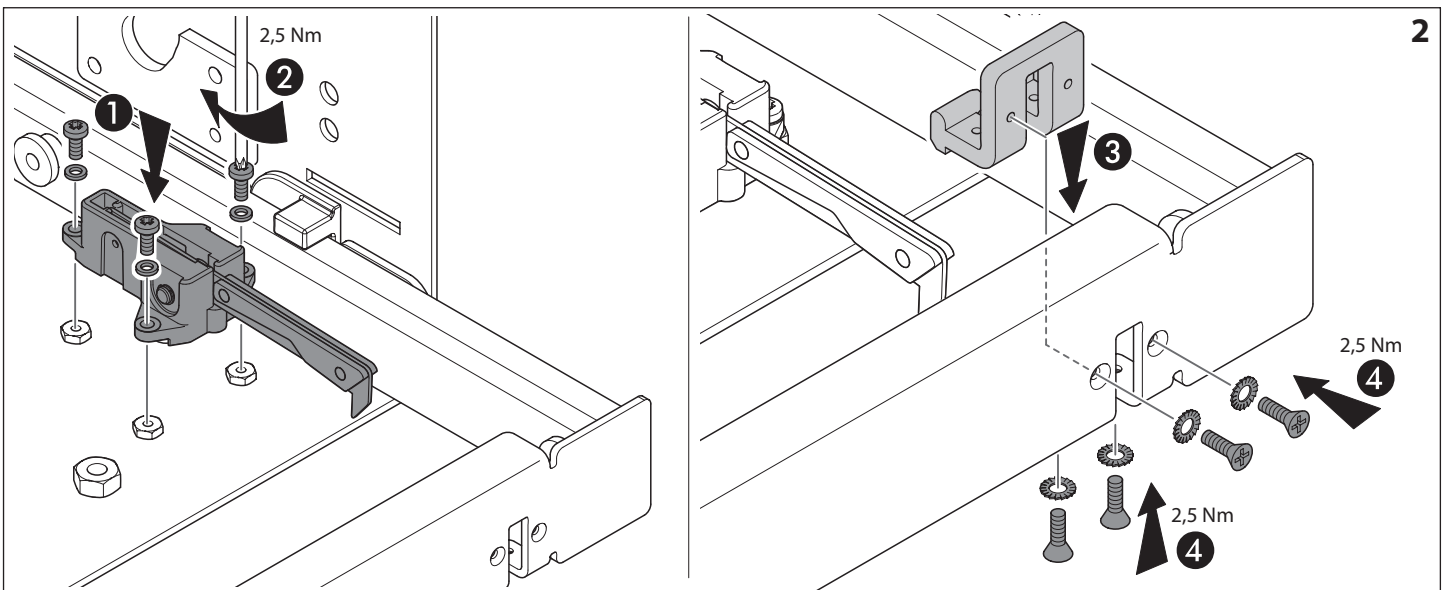

2

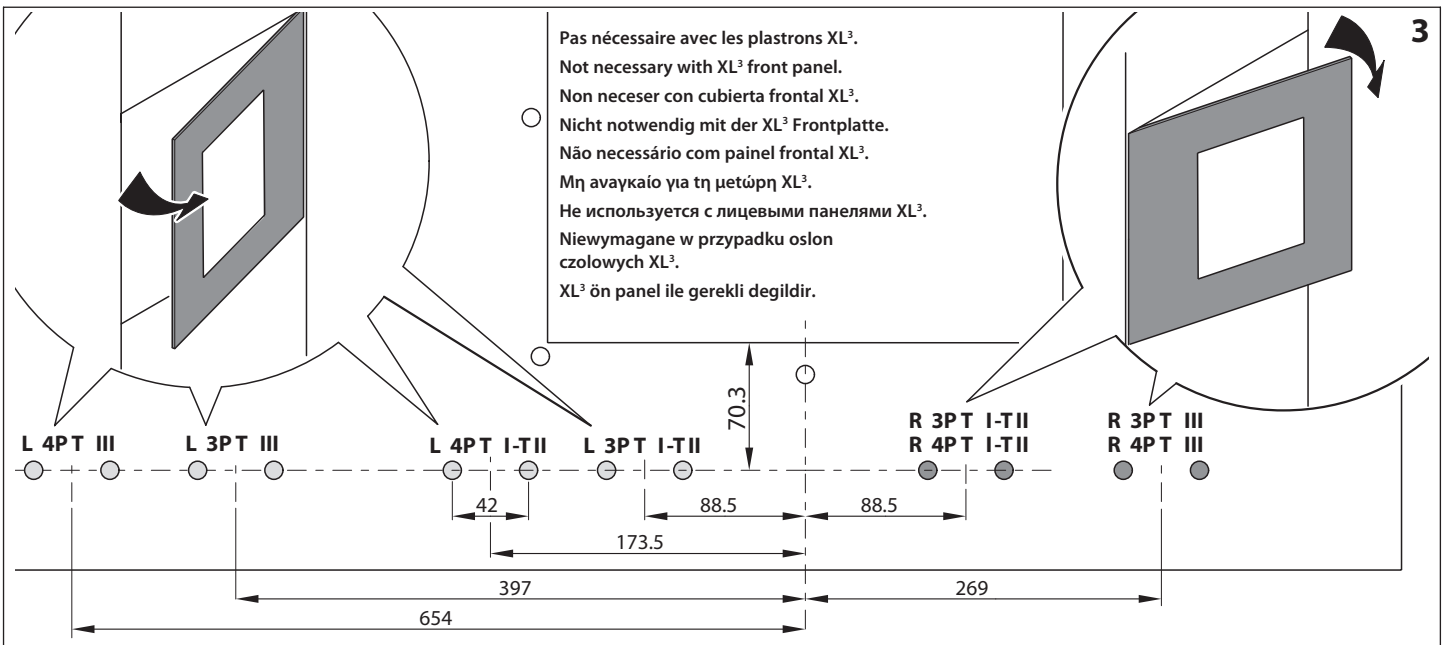

3

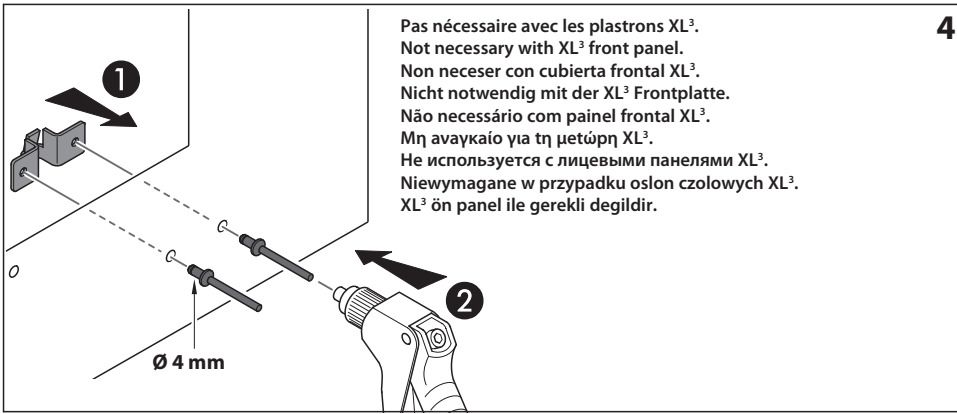

4

Pas nécessaire avec les plastrons XL³.
 Not necessary with XL³ front panel.
 Non neceser con cubierta frontal XL³.
 Nicht notwendig mit der XL³ Frontplatte.
 Não necessário com painel frontal XL³.
 Μη αναγκαία για τη μετώπη XL³.
 Не используется с лицевыми панелями XL³.
 Niewymagane w przypadku osłon czolowych XL³.
 XL³ ön panel ile gerekli değildir.

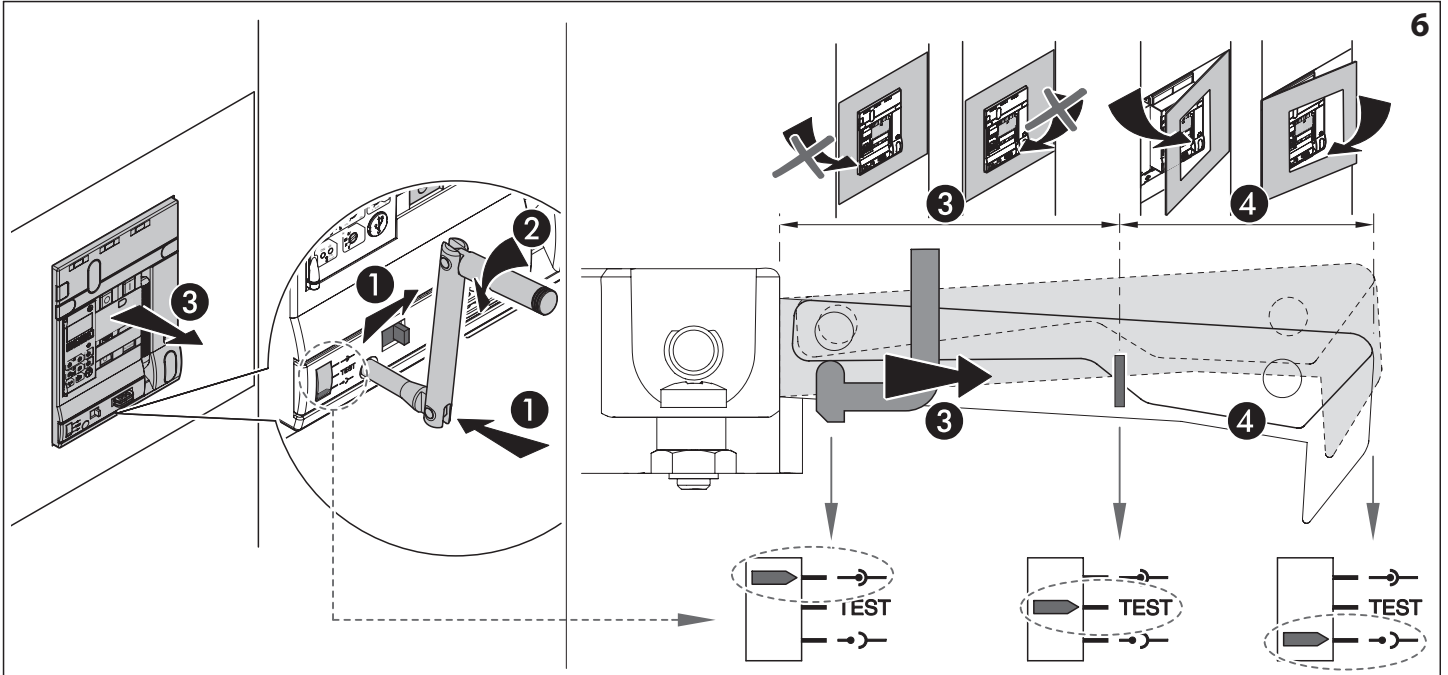
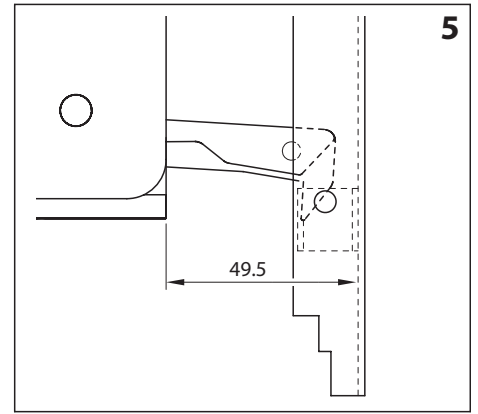

7

! Les opérations décrites ci-dessous ne devront être effectuées que par un personnel spécialisé.
 The operations described below must only be carried out by specialized personnel.
 Las operaciones descritas a continuación deben ser efectuadas por personal especializado.
 De hierna beschreven operaties mogen alleen uitgevoerd worden door gespecialiseerd personeel.
 As operações descritas a seguir devem ser realizadas somente por pessoas especializadas.
 Οι χειρισμοί που περιγράφονται παρακάτω πρέπει να πραγματοποιούνται αποκλειστικά από ειδικευμένο προσωπικό.
 Описанные ниже операции должны выполняться только специализированным персоналом.
 Operacje opisane poniżej muszą być wykonane wyłącznie przez wykwalifikowany personel.
 Aşağıda tanımlanmış işlemler sadece uzman personel tarafından gerçekleştirilmelidir.

Pendant les opérations de maintenance, le déblocage est autorisé avec le plastron ouvert.
 For maintenance, insertion with open door is allowed.
 La activación con la tapa abierta está permitida sólo en caso de mantenimiento.
 De inschakeling met open deurtje is alleen toegestaan voor de operaties van onderhoud.
 A inserção com porta aberta é permitida somente para atividades de manutenção.
 Για συντήρηση, επιτρέπεται η παρεμβολή με ανοιχτή πόρτα.
 Во время выполнения техобслуживания выключатель может находиться в положении "вдвинут" с открытой дверью.
 Włożenie przy otwartych drzwiczkach dozwolone tylko w przypadku zabiegów konserwacyjnych.
 Bakım faaliyeti için açık kapı ile takmaya izin verilmiştir.

Quando le disjoncteur est embroché, le plastron peut être refermé.
 With breaker inserted, final door closing is allowed.
 Con el interruptor activado, es posible volver a cerrar la tapa.
 De eindsluiting van het deurtje is ook toegestaan met de schakelaar ingeschakeld.
 O fechamento final da porta é permitido também com o interruptor inserido.
 Με τον αποξείκητη παρεμβαλλόμενο, επιτρέπεται το τελικό κλείσιμο πόρτας.
 Дверь можно закрыть после того, как выключатель будет вдвинут.
 Na zamknięcie drzwiczek zezwala się także przy włączonym wyłączniku.
 Kesme şalteri devrede olduğunda en son kapı kapatılmasına izin verilmiştir.

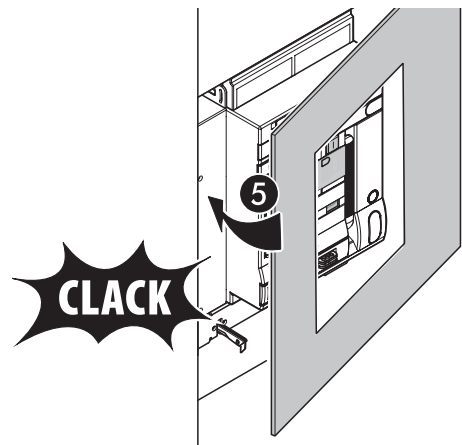
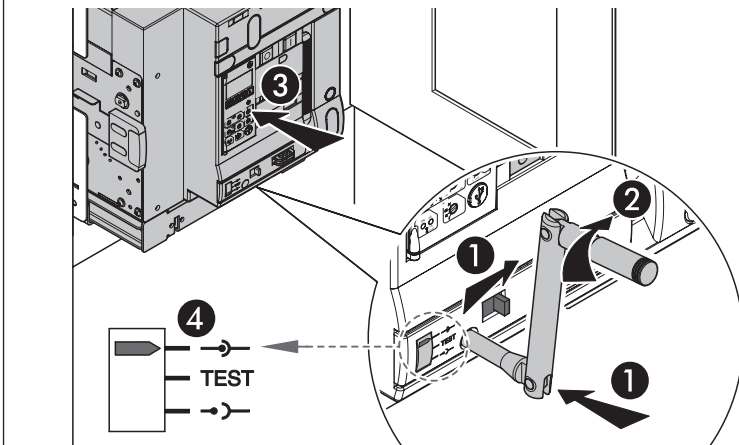

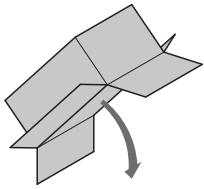

Détrompeur de calibres.
 Rating mis-insertion device.
 Pestillo.
 Blokering anti-inschakeling.
 Bloqueio anti-inserção.
 Συσκευή διαβάθμισης μη παρεμβολής.
 Блокатор калибров.
 Blokada wsunięcia niewłaściwego wyłącznika.
 Farklı nominal akımlı şalter takılmasını önleme düzeni.

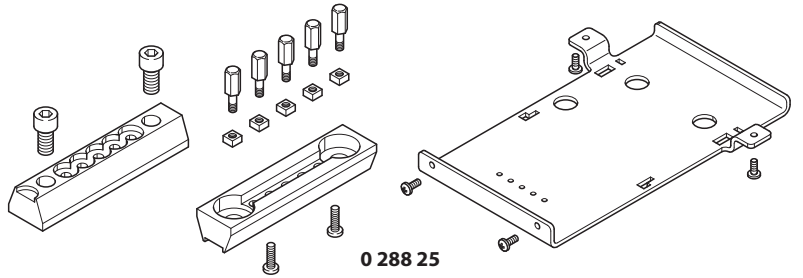

0 288 25

In		
630 A		
800 A		
1000 A		
1250 A		
1600 A		
2000 A		
2500 A		
3200 A		
4000 A		
5000 A		
6300 A		

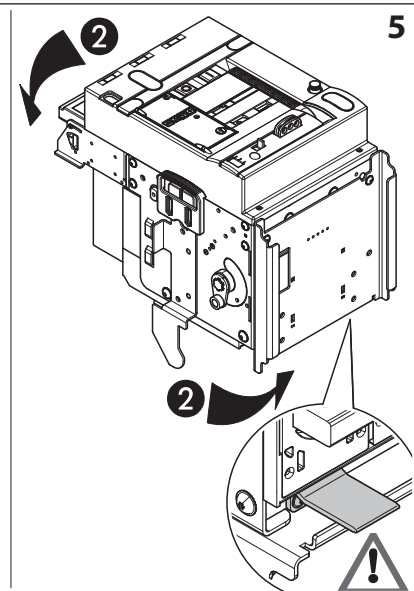
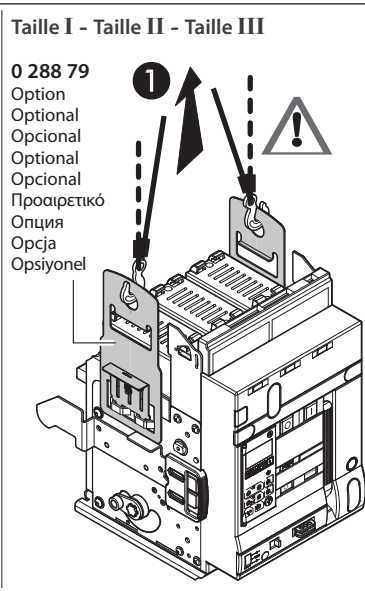
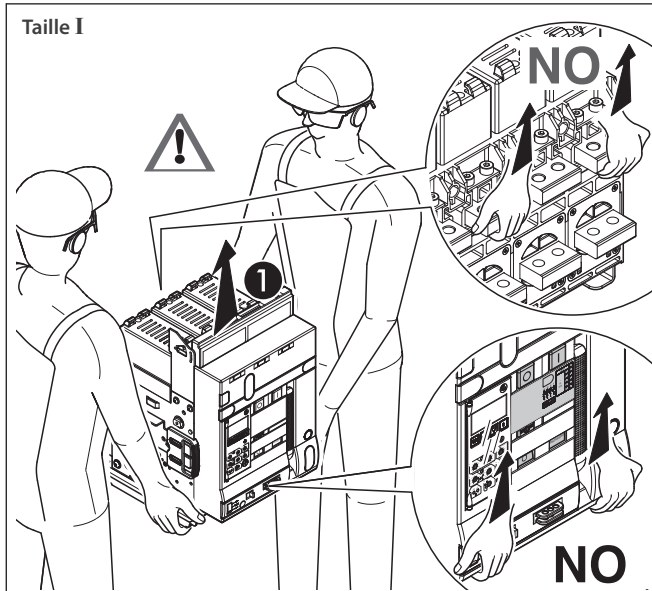
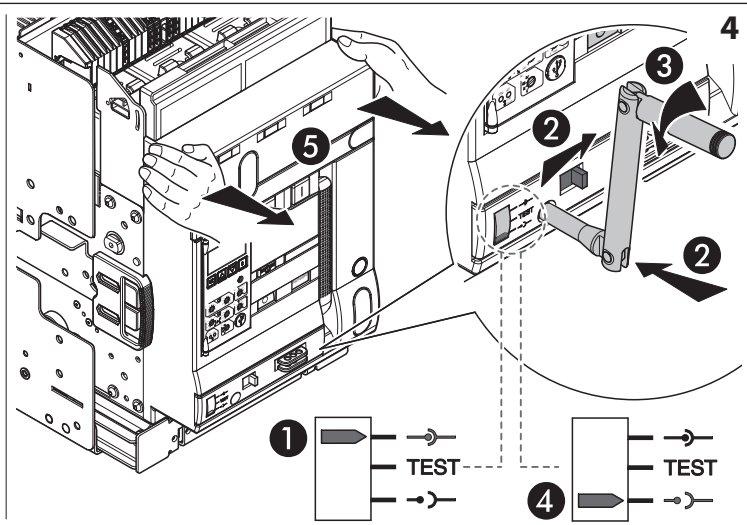
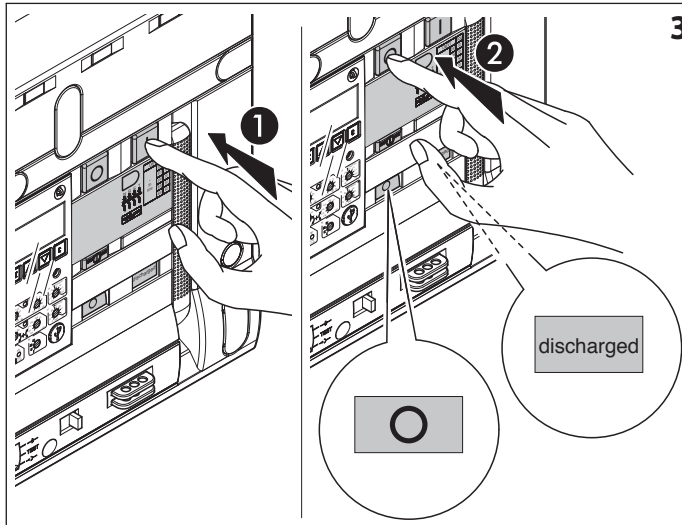
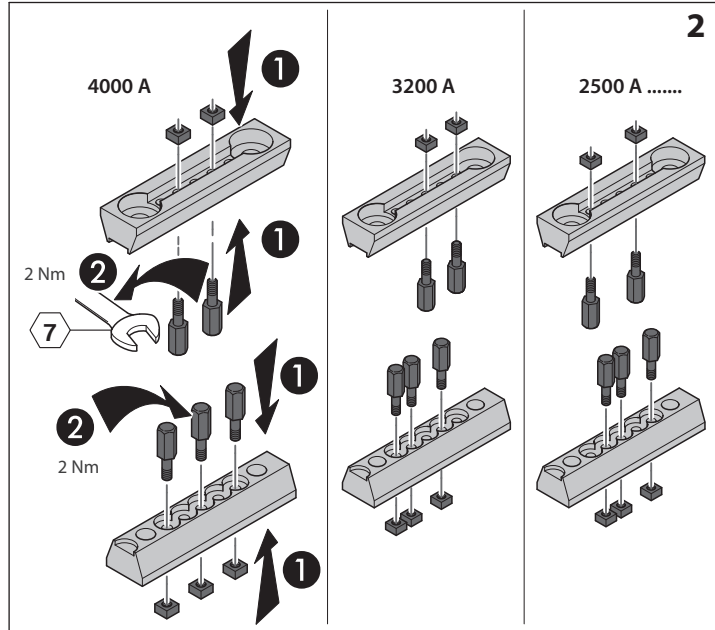

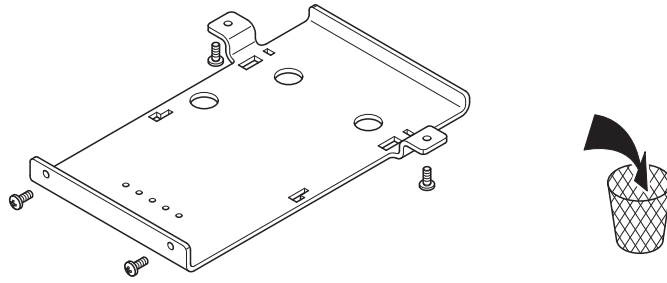

DMX-SP

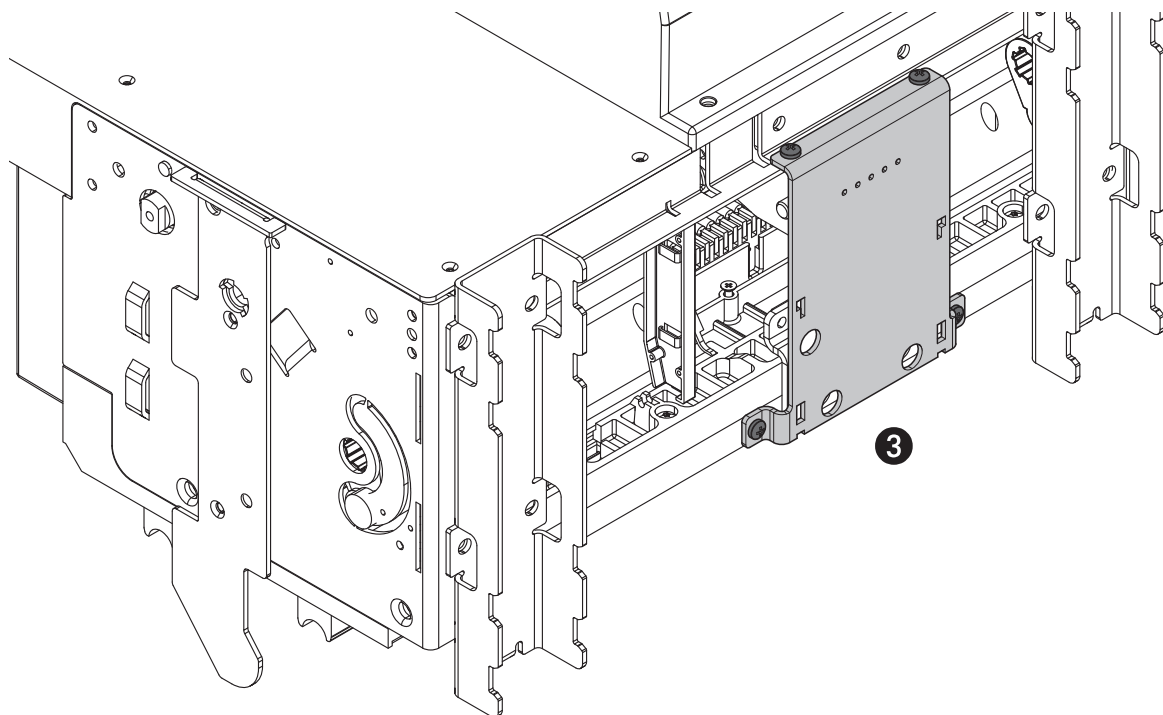
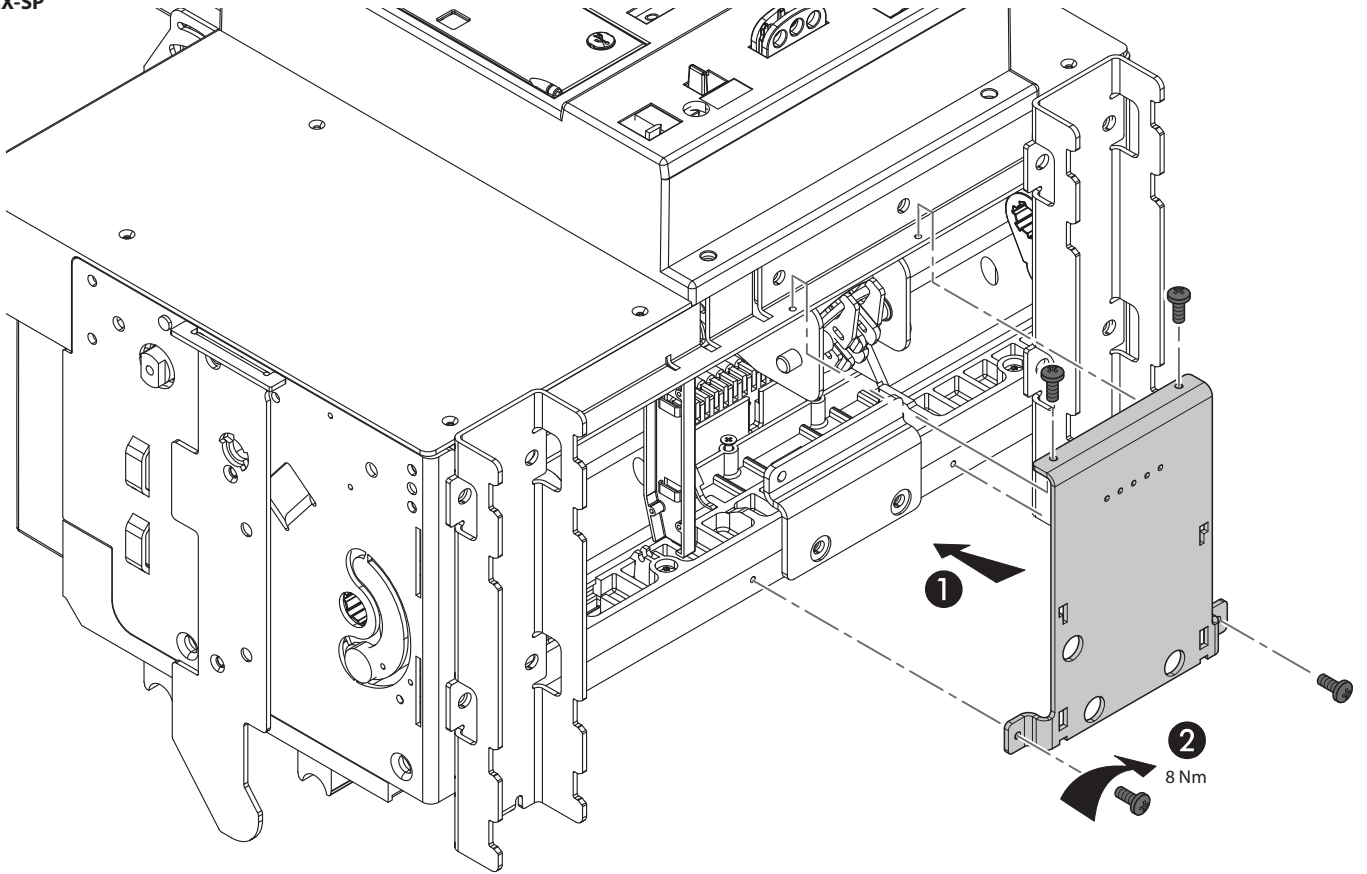

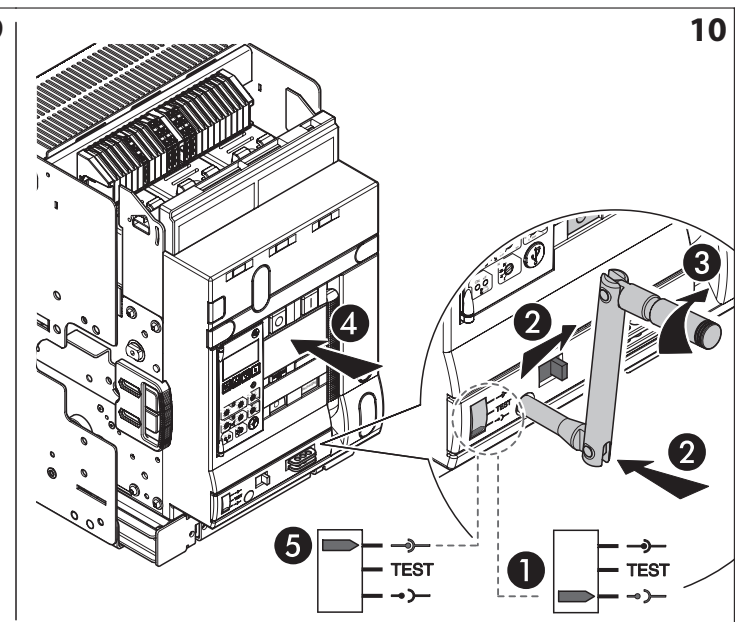
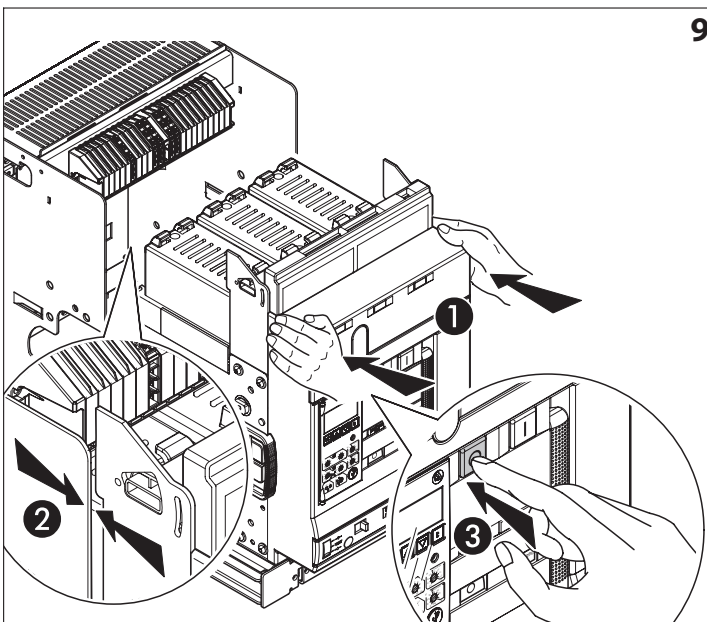
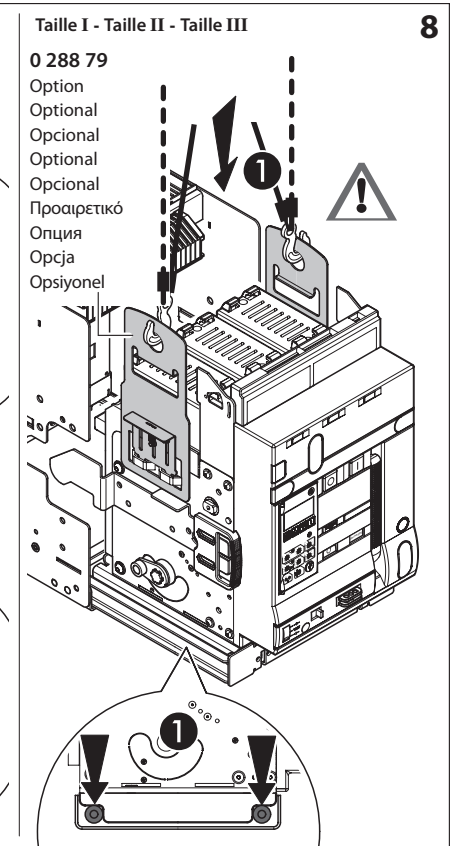
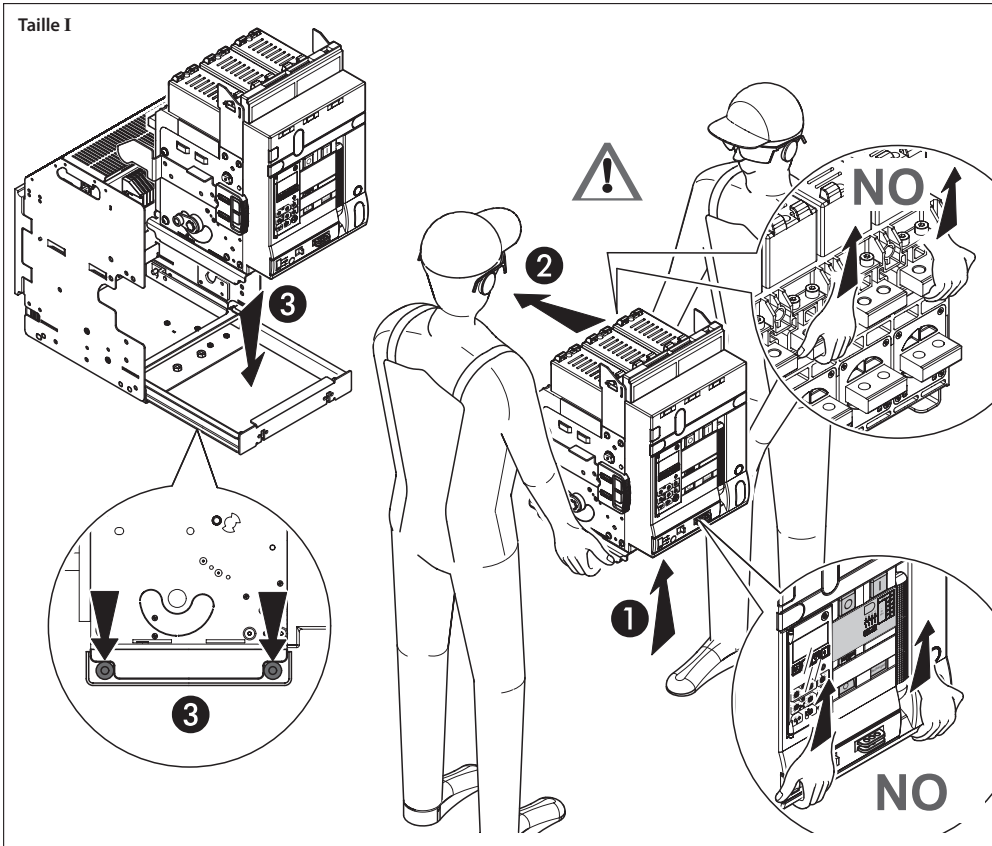
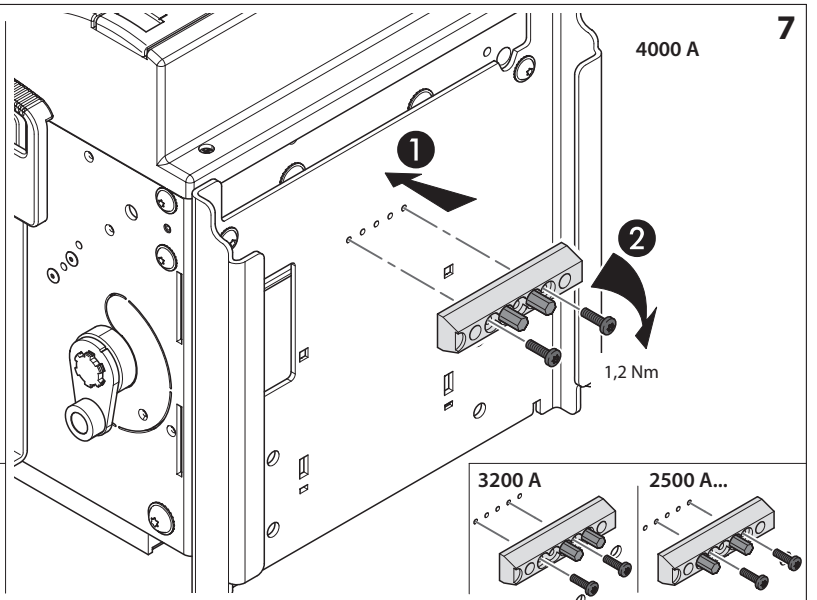
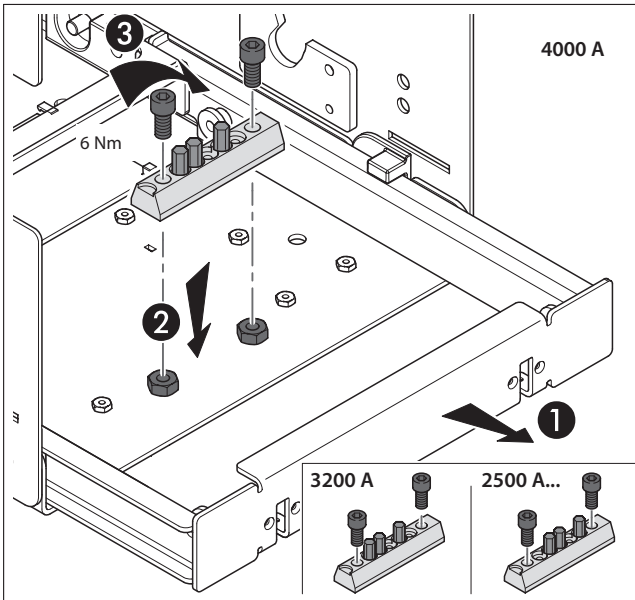

Cadenassage pour boutons.
 Padlock for buttons.
 Cerradura de botónes de comando.
 Hangslot voor bedieningsknoppen.
 Bloqueio cadeado para botões de comando.
 Κλειδωμα του μπλουτον με λουκετο.
 Навесной замок для кнопки.
 Blokada przycisków przy pomocy kłódki.
 Tuşlar için kilit.

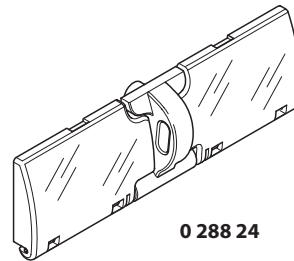
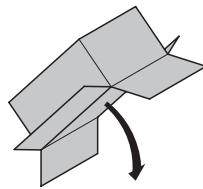

0 288 24

Version fixe et débrochable.
 Fix and draw-out version.
 Versión fija y móvil.
 Vaste en wegneembare versie.
 Versão fixa e com dispositivo de disparo.
 Εκδοχή σταθερή και εξαγωγής.
 Стационарное и выкатное исполнения.
 Wykonanie stacjonarne i wysuwne.
 Sabit ve çıkartılabilir versiyon.

1

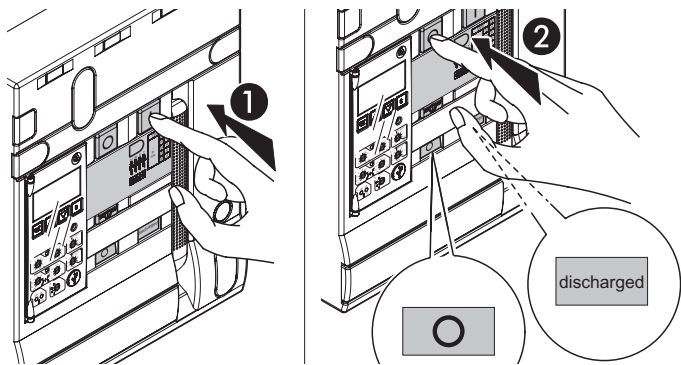

Seulement pour version débrochable.
 Only for draw-out version.
 Sólo para versión móvil.
 Alleen voor wegneembare versie.
 Somente para versão com dispositivo de disparo.
 Μόνο για εκδοχή εξαγωγής.
 Только для выкатного исполнения.
 Tylko dla wykonania wysuwne.
 Sadece çıkartılabilir versiyon için.

2

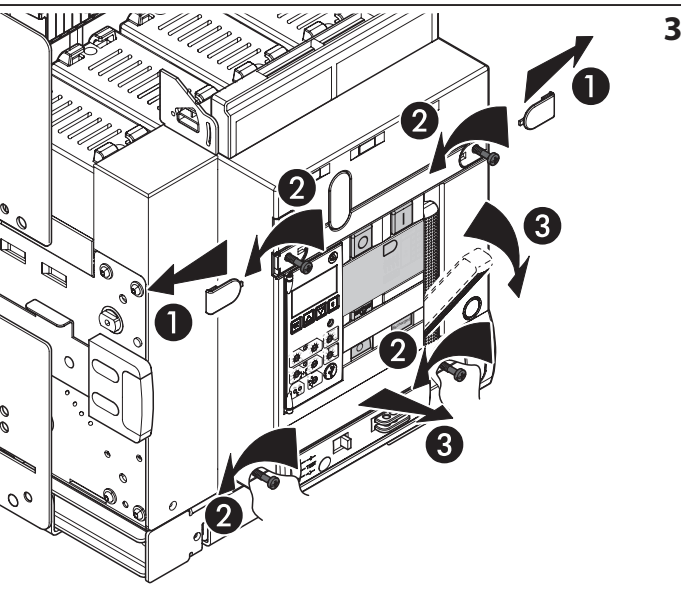
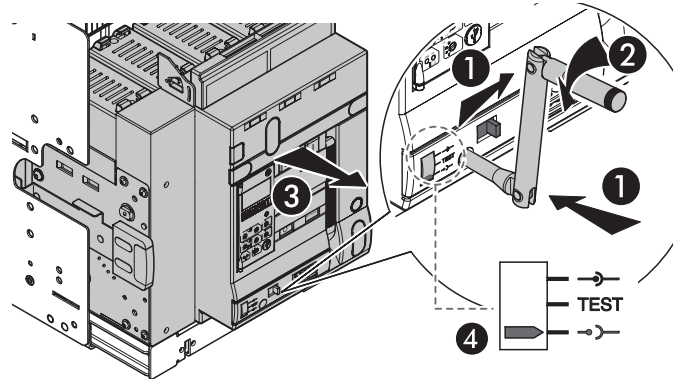

3

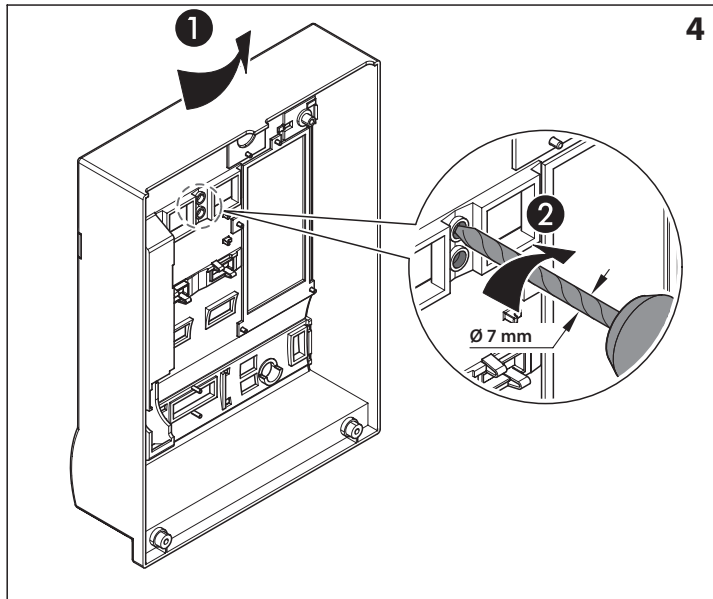

4

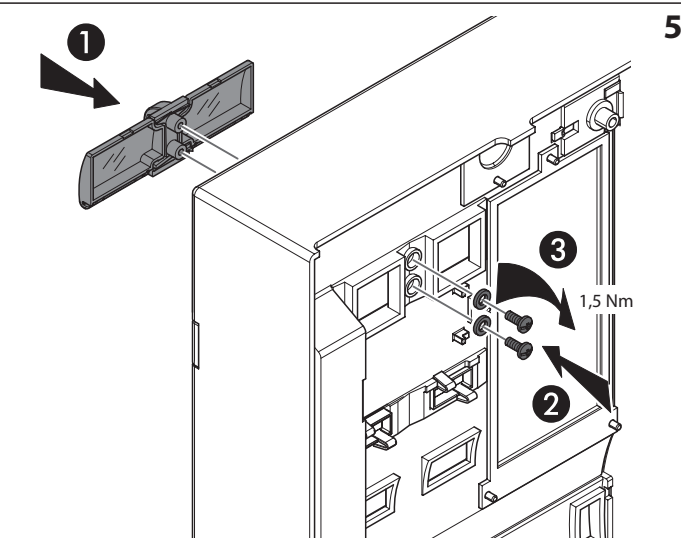

5

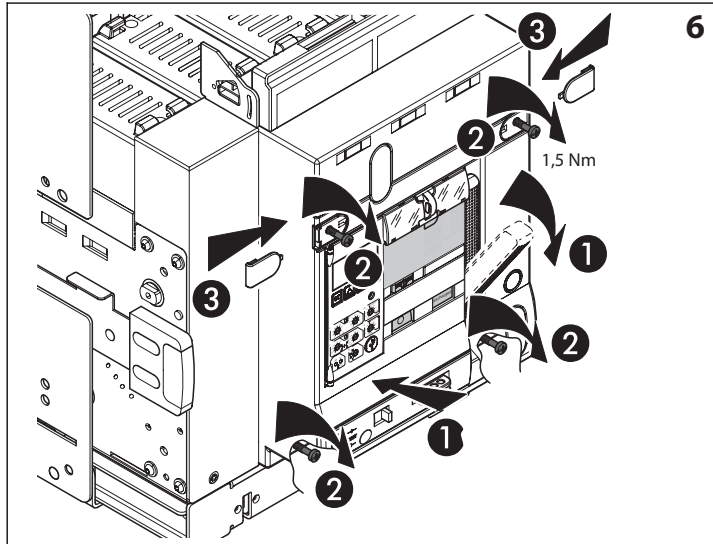

6

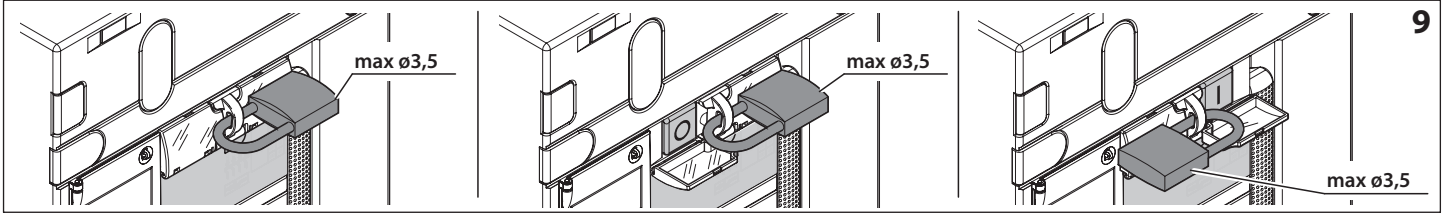
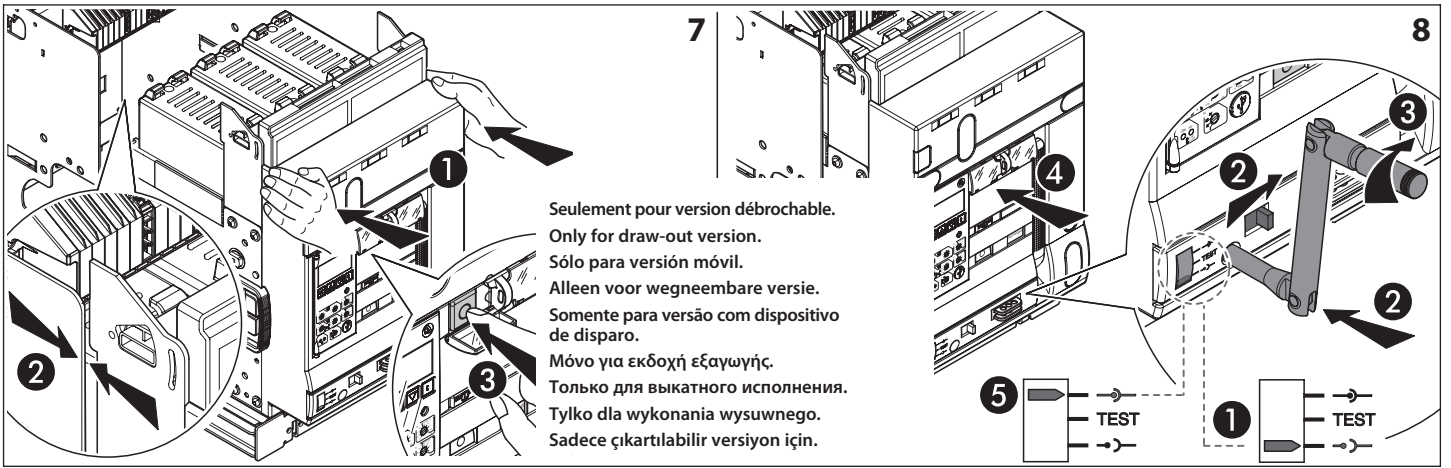



Consignes de sécurité

FR BE CA LU CH

Ce produit doit être installé conformément aux règles d'installation et de préférence par un électricien qualifié. Une installation et une utilisation incorrectes peuvent entraîner des risques de choc électrique ou d'incendie. Avant d'effectuer l'installation, lire la notice, tenir compte du lieu de montage spécifique au produit. Ne pas ouvrir, démonter, altérer ou modifier l'appareil sauf mention particulière indiquée dans la notice. Tous les produits Legrand doivent exclusivement être ouverts et réparés par du personnel formé et habilité par Legrand. Toute ouverture ou réparation non autorisée annule l'intégralité des responsabilités, droits à remplacement et garanties. Utiliser exclusivement les accessoires de la marque Legrand.



Veiligheidsvoorschriften

NL BE

Dit product moet in overeenstemming met de installatievoorschriften en bij voorkeur door een vakbekwame elektricien worden geïnstalleerd. Bij een onjuiste installatie en een onjuist gebruik bestaat het risico van elektrische schokken of brand. Lees alvorens de installatie uit te voeren de handleiding door en houd rekening met de specifieke montageplaats van het product. U mag het apparaat niet openen, demonteren of wijzigen, tenzij dat specifiek in de handleiding wordt vermeld. Alle Legrand-producten mogen uitsluitend worden geopend en gerepareerd door personeel dat door Legrand is opgeleid en bevoegd verklaard. In geval van ongeoorloofd openen of repareren wordt geen enkele aansprakelijkheid aanvaard, vervalt het recht op vervanging en zijn de garanties niet meer geldig. Gebruik uitsluitend accessoires van het merk Legrand.



Safety instructions

GB CA IN IE US

This product should be installed in compliance with installation rules, preferably by a qualified electrician. Incorrect installation and use can lead to risk of electric shock or fire. Before carrying out the installation, read the instructions and take account of the product's specific mounting location. Do not open up, dismantle, alter or modify the device except where specifically required to do so by the instructions. All Legrand products must be opened and repaired exclusively by personnel trained and approved by Legrand. Any unauthorised opening or repair completely cancels all liabilities and the rights to replacement and guarantees. Use only Legrand brand accessories.



Consignas de seguridad

ES CL CO CR MX PE US VE

Este producto debe instalarse conforme a las normas de instalación y preferiblemente por un electricista cualificado. Una instalación y una utilización incorrectas pueden entrañar riesgos de choque eléctrico o de incendio. Antes de efectuar la instalación, leer las instrucciones, tener en cuenta el lugar de montaje específico del producto. No abrir, desmontar, alterar o modificar el aparato salvo que esto se indique específicamente en las instrucciones. Todos los productos Legrand deben ser abiertos y reparados exclusivamente por personal formado y habilitado por Legrand. Cualquier apertura o reparación no autorizada anula la totalidad de las responsabilidades, derechos a sustitución y garantías. Utilizar exclusivamente los accesorios de la marca Legrand.



Instruções de segurança

PT

Este produto deve ser instalado de acordo com as regras de instalação e de preferência por um electricista qualificado. A instalação e o uso incorrectos podem provocar riscos de choque eléctrico ou de incêndio. Antes de efectuar a instalação, ler as instruções e ter em conta a localização adequada para a montagem do produto. Não abrir, desmontar, alterar ou modificar o aparelho salvo especificação em contrário nas instruções do produto. Todos os produtos Legrand só devem ser abertos e reparados exclusivamente por pessoal formado e autorizado pela Legrand. Qualquer abertura ou reparação não autorizada cancela todas as responsabilidades, direitos de substituição e garantias. Utilizar exclusivamente os acessórios da marca Legrand.



Συστάσεις ασφαλείας

GR CY

Το προϊόν αυτό πρέπει να εγκατασταθεί σύμφωνα με τις οδηγίες εγκατάστασης και κατά προτίμηση από ειδικευμένο ηλεκτρολόγο. Η λανθασμένη εγκατάσταση και χρήση μπορούν να προκαλέσουν κίνδυνο ηλεκτροπληξίας ή πυρκαγιάς. Πριν πραγματοποιήσετε την εγκατάσταση, διαβάστε τις οδηγίες λαμβάνοντας υπόψη τον χώρο τοποθέτησης του προϊόντος. Μην ανοίγετε, αποσυρμαολογείτε, τροποποιείτε ή επεμβαίνετε στο προϊόν εκτός κι αν υπάρχουν σαφείς σχετικές οδηγίες στο εγχειρίδιο. Όλα τα προϊόντα της Legrand πρέπει να ανοίγονται και να επισκευάζονται αποκλειστικά από εκπαιδευμένο και εξουσιοδοτημένο από τη Legrand προσωπικό. Οποιαδήποτε επέμβαση ή επιδιόρθωση πραγματοποιηθεί χωρίς άδεια, ακυρώνει το σύνολο των ευθυνών, δικαιωμάτων αντικατάστασης και εγγυήσεων. Να χρησιμοποιείτε αποκλειστικά εξαρτήματα επωνυμίας Legrand.



Меры предосторожности

RU

Установка данного изделия должна выполняться в соответствии с правилами монтажа и предпочтительно квалифицированным электриком. Неправильный монтаж или нарушение правил эксплуатации изделия могут привести к возникновению пожара или поражению электрическим током. Перед монтажом необходимо внимательно ознакомиться с данной инструкцией, а также принять во внимание требования к месту установки изделия. Запрещается вскрывать корпус изделия, а также разбирать, выводить из строя или модифицировать изделие, кроме случаев, оговоренных в инструкции. Вскрытие и ремонт изделий марки Legrand могут выполняться только специалистами, обученными и допущенными к таким работам компанией Legrand. Несанкционированное вскрытие или выполнение ремонтных работ посторонними лицами лишает законной силы любые требования об ответственности, замене или гарантийном обслуживании. При ремонте или гарантийном обслуживании использовать только запасные части марки Legrand.



Przepisy bezpieczeństwa

PL

Produkt ten powinien być montowany zgodnie z zasadami instalacji, najlepiej przez wykwalifikowanego elektryka. Niepoprawna instalacja lub złe użytkowanie mogą spowodować ryzyko porażenia prądem lub pożaru. Przed przystąpieniem do instalacji, zapoznać się z instrukcją i uwzględnić miejsce montażu urządzenia. Nie otwierać, nie demontować ani nie modyfikować urządzenia, jeśli nie ma na ten temat specjalnej wzmianki w instrukcji. Wszystkie produkty Legrand mogą być otwierane i naprawiane wyłącznie przez pracowników przeszkolonych i upoważnionych przez Legrand. Każde otwarcie lub naprawa dokonane bez odpowiedzialnego upoważnienia zwalnia Legrand od wszelkiej odpowiedzialności, powoduje utratę prawa do wymiany produktu i wygaśnięcia gwarancji. Używać wyłącznie oryginalnych części marki Legrand.



Güvenlik talimatları

TR CY

Bu ürün montaj kurallarına uygun olarak ve tercihen yetkili bir elektrikçi tarafından gerçekleştirilmelidir. Hatalı bir yerleştirme ve kullanım, elektrik çarpmasına veya yangına neden olabilir. Yerleştirmeden önce, talimatları okuyun ve ürüne özgü montaj yerine dikkat ediniz. Kilavuzda aksi belirtilmediği sürece cihazı açmayın, sökmeyin veya üzerinde değişiklik yapmayın. Tüm Legrand ürünlerinin yalnız Legrand tarafından eğitilmiş ve yetkilendirilmiş personel tarafından açılması ve tamir edilmesi gerekir. İzin verilmeyen herhangi bir açılma veya tamir, tüm sorumlulukları, değiştirme haklarını ve garantileri iptal eder. Yalnızca Legrand marka aksesuarları kullanın.



إرشادات الأمان

يجب تركيب هذا المنتج طبقاً لقواعد التركيب ويفضل أن يقوم بالتركيب كهربائي مؤهل. فقد يؤدي التركيب الخاطئ أو الاستخدام الخاطئ إلى مخاطر التعرض لصدمة كهربائية أو نشوب حريق. اقرأ النشرة قبل التركيب، وأقرأ مكاناً التركيب المنتج خاصاً به. لا تفتح أو تعمل أو تحوّل المنتج ما لم يُشر إلى ذلك بشكل محدد في النشرة. فكل منتجات Legrand يجب فتحها وإصلاحها حصراً من قبل فنيين مدربين ومؤهلين لدى Legrand. وكلّ فتح أو إصلاح غير مسموح به يُبطل المسؤوليات وحقوق الاستبدال والضمانات. لا تستخدم سوى إكسسوارات من ماركة Legrand حصراً.

