

KRTP

R410A - SDI



R410A

avec TOSHIBA



0 810 723 723 Service 0,05 € / appel + prix appel

Toshiba Airconditionning (TFD SNC) ne peut engager sa responsabilité concernant les données de ce document qui peuvent être changées sans préavis.

Système Mural

RAV-RM561KRTP-E + RAV-SP564ATP-E

		R410A	SDI
Système Mural	UE	RAV-SP564ATP-E	
	UI	RAV-RM561KRTP-E	
Puissance froid	kW	5,0	
Puissance froid min-max	kW	1,2 - 5,6	
Puissance absorbée min-nom-max	kW	0,21 - 1,44 - 2,05	
EER	W/W	3,47	
SEER		5,82	
Label énergétique froid		A+	
Puissance chaud +7°C (nominal)	kW	5,6	
Puissance chaud -7°C (nom/max)	kW		
Puissance chaud min-max	kW	0,9 - 7,3	
Puissance absorbée min-nom-max	kW	0,17 - 1,50 - 2,57	
COP	W/W	3,73	
SCOP		4,01	
Label énergétique chaud		A+	

Unité intérieure		RAV-RM561KRTP-E	
Débits d'air (G/PV)	m3/h	960 / 680	
Niveau de pression sonore (G/M/PV à 1,5m)	dB(A)	42 / 35	
Niveau de puissance sonore (G/M/PV)	dB(A)	57 / 50	
Dimensions (HxLxP)	mm	320 x 1050 x 250	
Poids	kg	14	

Unité extérieure		RAV-SP564ATP-E	
Débits d'air (G/PV)	m3/h	2400	
Niveau de pression sonore à 1m	dB(A)	47	
Niveau de puissance sonore	dB(A)	63	
Dimensions (HxLxP)	mm	550 x 780 x 290	
Poids	kg	44	
Plages de fonctionnement froid	°C	-15 / 43	
Plages de fonctionnement chaud	°C	-20 / 15	
Type compresseur		DC Twin Rotary	
Raccords frigo gaz/liquide		1/2 - 1/4	
Longueur frigo min/max	m	5/50	
Denivelé max	m	30	
Alimentation électrique (V-ph-Hz)		220/240-1-50	
Section alim. Mini UE/Protection			

Mural KRTP

Systeme Mural RAV-SP564ATP-E + RAV-RM561KRTP-E

SUPER
DIGITAL INVERTER

Unité intérieure

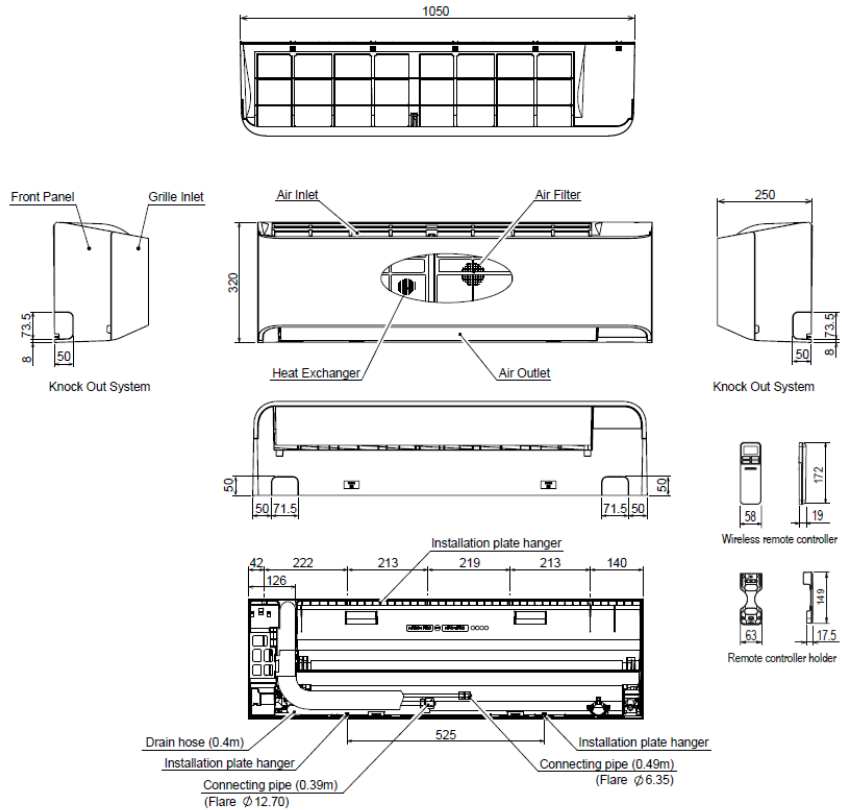

Unité extérieure

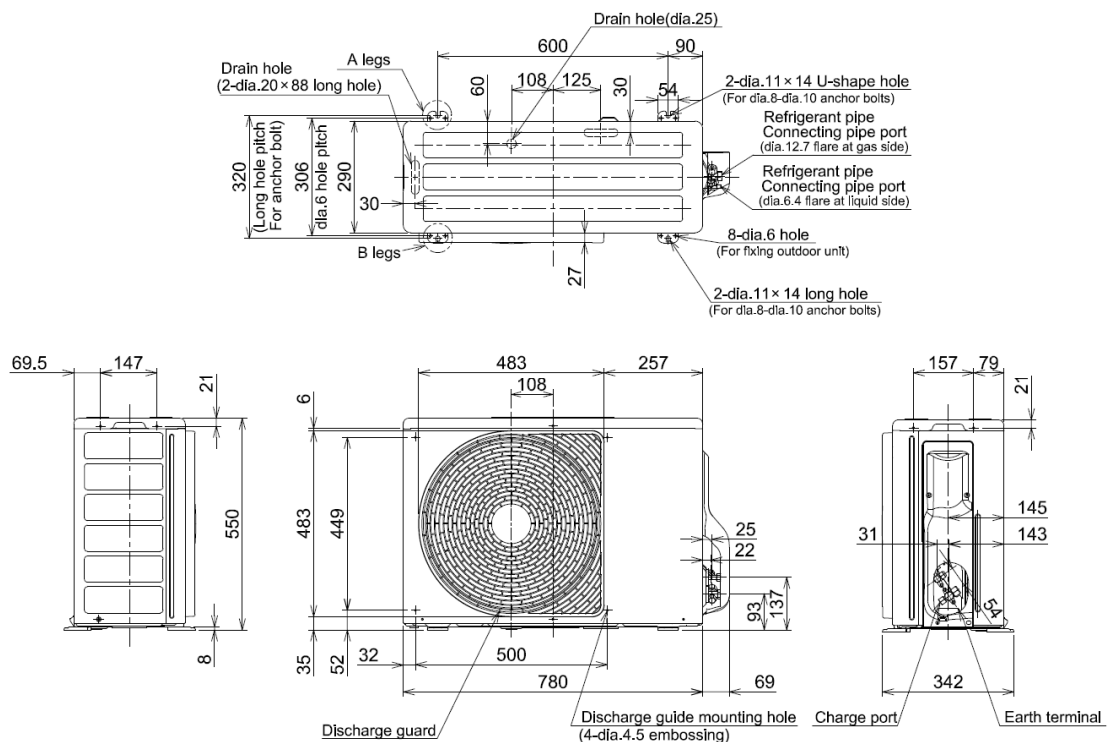

R410A
avec TOSHIBA