

COMANDO RADIO

TWIN

(in modalità Key-Block)

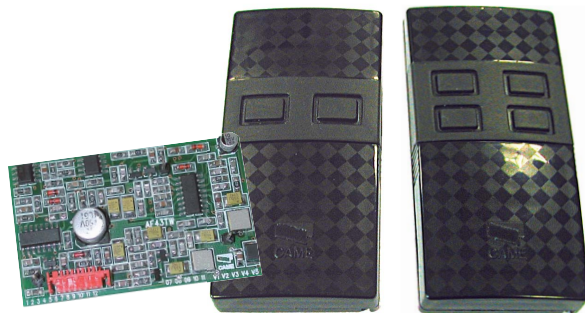

**istruzioni
di codifica e manutenzione**

1 Descrizione

Sistema radio compatibile (mediante autoapprendimento) con trasmettitori CAME serie Top e Tam a 433.92 MHz.

È possibile inserire una chiave tramite dipswitch a 10 vie, per impedire la copiatura del codice Key-Block. Progettato e costruito interamente dalla CAME Cancelli Automatici S.p.A. Garantito 24 mesi salvo manomissioni.

- 1- LED di segnalazione
- 2- Tasti
- 3- Dip switch inserimento chiave
- 4- Scheda di frequenza AF43TW

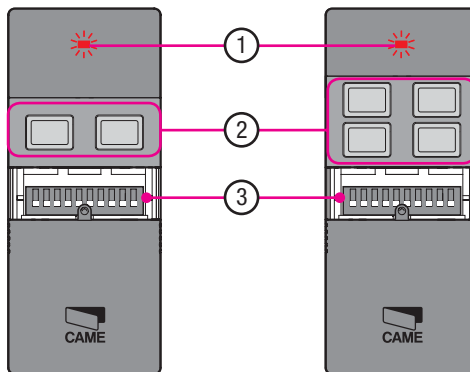
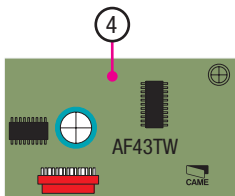

2 Compatibilità

É possibile associare codifiche diverse per ogni tasto. Ogni codifica è riconoscibile da un diverso lampeggio:

- 1 - Codifica modalità TAM (**impostazioni di fabbrica**) - due lampeggi più pausa
- 2 - Codifica modalità TOP - lampeggio continuo
- 3 - Codifica modalità Key-Block - tre lampeggi più pausa

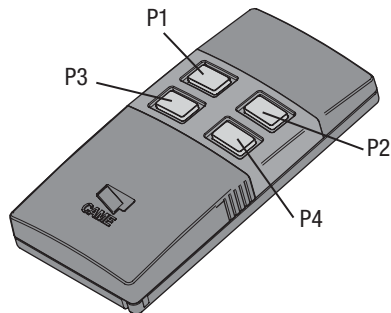
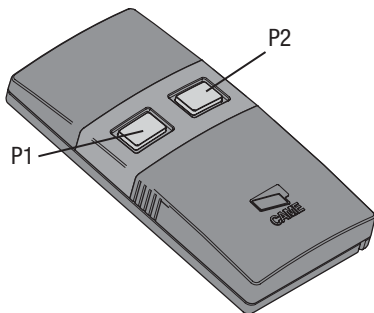

3 Procedura inserimento chiave Key-Block

ATTENZIONE!!

Con questa procedura tutti i tasti vengono protetti dalla chiave della modalità Key-Block.

Tali tasti non potranno essere duplicati su un altro trasmettitore se non si conosce la chiave.

1

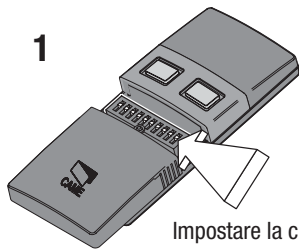

Impostare la chiave sul
Dip Switch del trasmettitore

Scegliere la combinazione ON/OFF (chiave) desiderata e scriverla nell'apposita griglia da conservare:



<input type="checkbox"/>	<input type="checkbox"/>	<input type="checkbox"/>	<input type="checkbox"/>	<input type="checkbox"/>	<input type="checkbox"/>	<input type="checkbox"/>	<input type="checkbox"/>	<input type="checkbox"/>	<input type="checkbox"/>	ON
<input type="checkbox"/>	<input type="checkbox"/>	<input type="checkbox"/>	<input type="checkbox"/>	<input type="checkbox"/>	<input type="checkbox"/>	<input type="checkbox"/>	<input type="checkbox"/>	<input type="checkbox"/>	<input type="checkbox"/>	OFF
1	2	3	4	5	6	7	8	9	10	

(ALMENO UN DIP ON!)

2

Tenere premuti i tasti P1 e P2.
Il Led lampeggia lentamente.

Dopo 5 s il Led lampeggia velocemente.

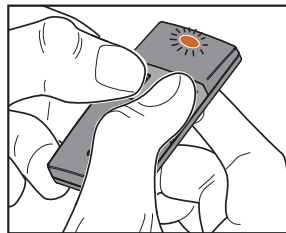

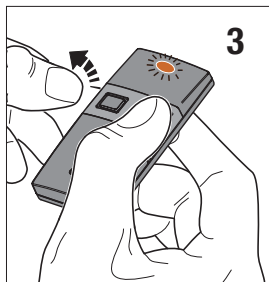

Rilasciare solo il tasto P1: il Led continua a lampeggiare velocemente per circa 4 s.

Trascorsi i 4 s il Led rimane acceso in modo continuo, ed è possibile rilasciare anche il tasto P2. Il codice impostato con i Dip è ora memorizzato.

RIMETTERE I DIP IN OFF!!

Operazione da eseguire sempre per permettere il funzionamento del trasmettitore

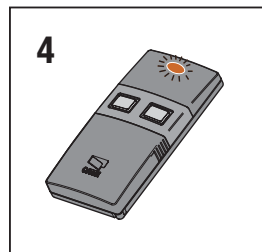

Attenzione!! Per rendere funzionante il trasmettitore e per evitare corrispondenze tra la chiave memorizzata e i Dip (possibilità che il codice venga scoperto) rimettere sempre i Dip in OFF alla fine della procedura.

4 Duplicazione modalità Key-Block

Per copiare i tasti da un trasmettitore TWIN in modalità Key-Block a un nuovo trasmettitore TWIN:

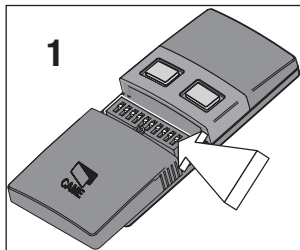

1 - Impostare la chiave sul trasmettitore già attivo (per permettere la sua copiatura sul nuovo trasmettitore).

2 - sul nuovo trasmettitore premere contemporaneamente i tasti P1 e P2 fino a quando il Led lampeggia più velocemente;

3 - premere successivamente il tasto da attivare (il Led rimane acceso fisso);

4 - entro 10", appoggiare alla sua parte posteriore il trasmettitore già codificato premendo per qualche istante il tasto da duplicare.

A memorizzazione avvenuta, il LED sul trasmettitore appena attivato, lampeggerà per 3 volte.

Ripetere 2, 3 e 4 per gli altri tasti.

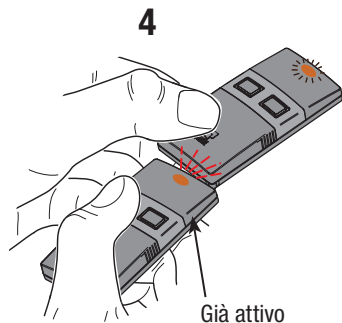
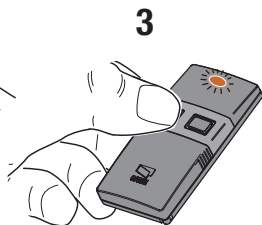

RIMETTERE I DIP IN OFF!!

Operazione da eseguire sempre per permettere il funzionamento del trasmettitore

Attenzione!!

***La copiatura del codice avviene anche se nel TWIN nuovo è già presente una codifica Key-Block.
In questo caso la procedura semplicemente sovrascrive la codifica.***

Esempio 1: IMPIANTO ESISTENTE con trasmettitori in modalità TOP o TAM.

Scopo: trasformare tutto l'impianto in modalità Key-Block

Operazioni da effettuare:

- sostituire la scheda di frequenza (AF43S) presente nelle automazioni, con la nuova scheda AF43TW.
- inserire la chiave su un trasmettitore TWIN come da pagina 4-5.
- memorizzare la nuova codifica sui ricevitori delle automazioni con la nuova scheda AF43TW (vedere istruzioni relative).
- sostituire i trasmettitori TOP e TAM, duplicando il TWIN in modalità Key-Block come da pagina 6-7.

In questo modo chi avrà bisogno di una copia del trasmettitore TWIN per comandare le automazioni, dovrà rivolgersi all'installatore o al rivenditore in possesso della chiave.

Esempio 1

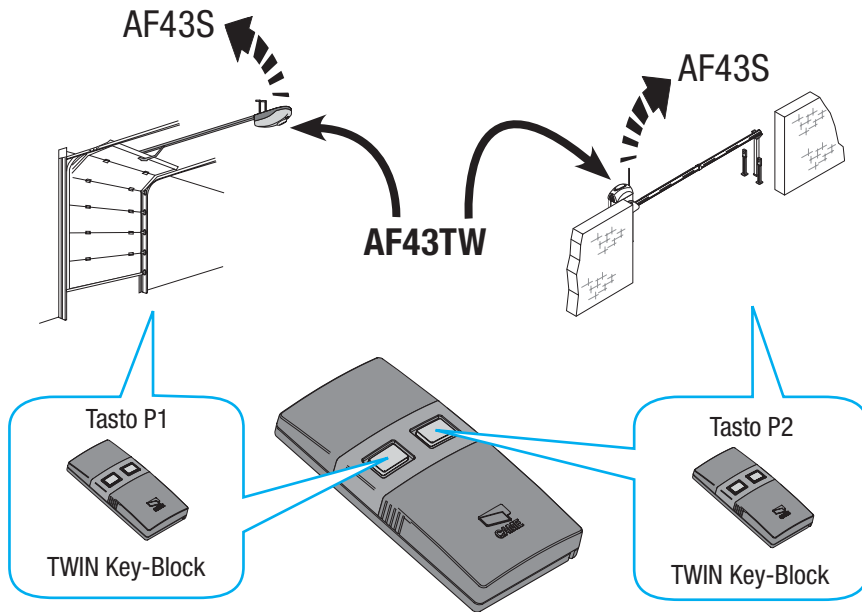

Esempio 2: IMPIANTO ESISTENTE con trasmettitori in modalità TOP o TAM.

Scopo: aggiungere una nuova automazione con trasmettitore in modalità Key-Block

Operazioni da effettuare:

- inserire la scheda di frequenza AF43TW nelle automazioni da usare con trasmettitori in codifica Key-Block.
- inserire la chiave su un trasmettitore TWIN come da pagina 4-5.
- memorizzare la nuova codifica sui ricevitori delle automazioni con la nuova scheda AF43TW (vedere istruzioni relative).
- duplicare i trasmettitori TWIN in modalità Key-Block come da pagina 6-7.
- duplicare la codifica TOP o TAM su un tasto del trasmettitore TWIN (vedi procedura sul cartoncino del TOP o TAM).

In questo modo chi avrà bisogno di una copia del trasmettitore TWIN per comandare la barriera dovrà rivolgersi all'installatore o al rivenditore in possesso della chiave.

Esempio 2

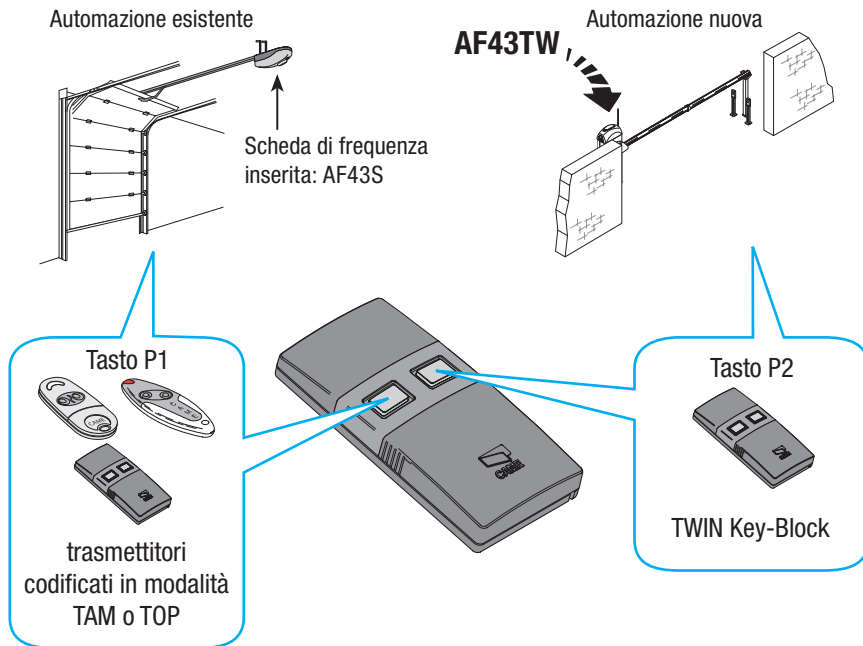

Esempio 3: IMPIANTO NUOVO

Obiettivo: creare un impianto tutto con trasmettitori in modalità Key-Block

Operazioni da effettuare:

- inserire la scheda di frequenza AF43TW in tutte le automazioni.
- inserire la chiave su un trasmettitore TWIN come da pagina 4-5.
- memorizzare la nuova codifica sui ricevitori delle automazioni con la nuova scheda AF43TW (vedere istruzioni relative).
- duplicare i trasmettitori TWIN in modalità Key-Block come da pagina 6-7.

In questo modo chi avrà bisogno di una copia del trasmettitore TWIN per comandare le automazioni, dovrà rivolgersi all'installatore o al rivenditore in possesso della chiave.

Esempio 3

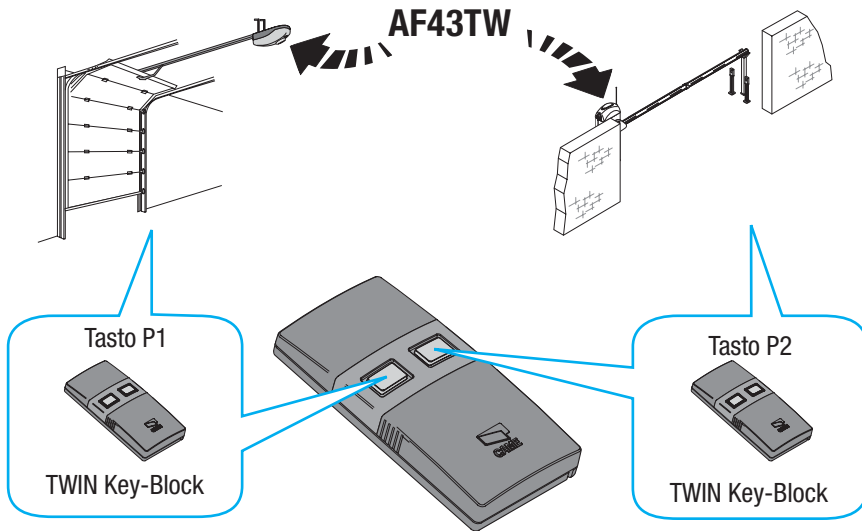



Italiano - Codice manuale: **119RU68** ver. **1.0** 10/2007 © CAME cancelli automatici s.p.a.
I dati e le informazioni indicate in questo manuale sono da ritenersi suscettibili di modifica in qualsiasi momento e senza obbligo di preavviso da parte nostra



RADIO COMMAND

TWIN

(in Key-Block Mode)

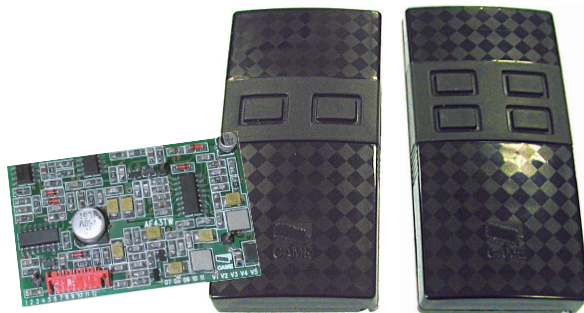

**Encoding and
maintenance instructions**

1 Description

A radio system, that thanks to its self-learning mode is compatible with CAME TOP and TAM series, 433.92 Mhz transmitters.

Allows you to insert a password using a 10-way Dip-switch, to prevent copying of Key-Block code.

This product is engineered and manufactured by CAME CANCELLI AUTOMATICI S.p.A. and is guaranteed 24 months if not tampered with.

- 1- Signalling LED
- 2- Buttons
- 3- Password inputing Dip-switch
- 4- AF43TW radio receiver card

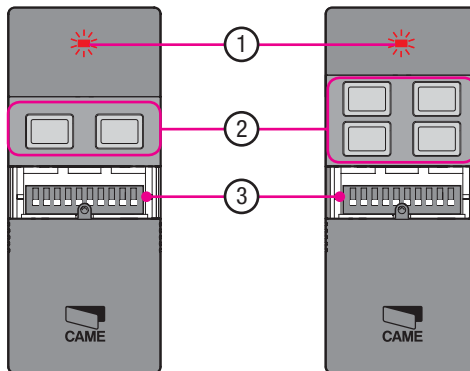
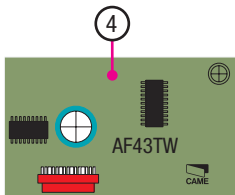

2 Compatibility

You can associate different encodings for each button. Each encoding is distinguishable by a different flashing:

- 1 - TAM Encoding (factory settings) – two flashes plus a pause
- 2 - TOP encoding: continuous flashing
- 3 - Key-Block encoding: three flashes plus a pause

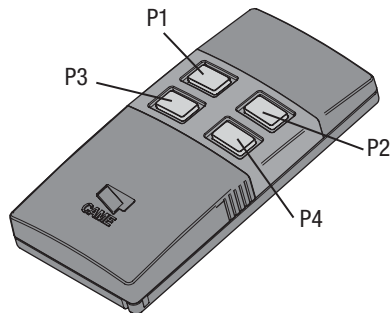
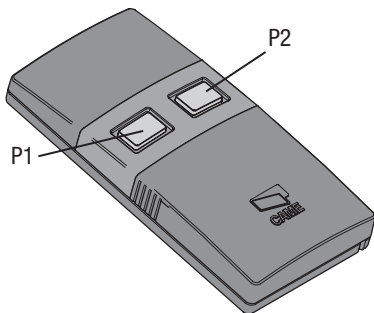

WARNING!!
WITH THIS PROCEDURE ALL THE BUTTONS
ARE PROTECTED BY THE KEY-BLOCK MODE.

These buttons may not be duplicated onto another transmitter without knowing the password.

1

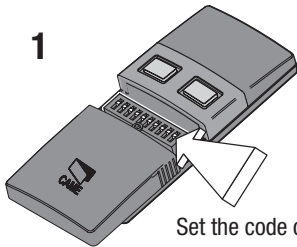

Set the code on the transmitter's dipswitch

Choose the required ON/OFF combination and write it into the apposite grille to save it:



<input type="checkbox"/>	<input type="checkbox"/>	<input type="checkbox"/>	<input type="checkbox"/>	<input type="checkbox"/>	<input type="checkbox"/>	<input type="checkbox"/>	<input type="checkbox"/>	<input type="checkbox"/>	<input type="checkbox"/>	ON
<input type="checkbox"/>	<input type="checkbox"/>	<input type="checkbox"/>	<input type="checkbox"/>	<input type="checkbox"/>	<input type="checkbox"/>	<input type="checkbox"/>	<input type="checkbox"/>	<input type="checkbox"/>	<input type="checkbox"/>	OFF
1	2	3	4	5	6	7	8	9	10	

(AT LEAST 1 DIP SWITCH ON!)

2

Keep buttons 1 and 2 pressed.
The LED flashes slowly.

After 5 s the LED starts flashing quickly.

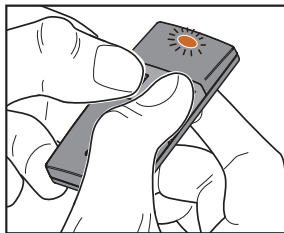

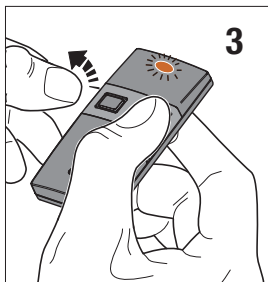

Release **only** button 1: the LED keeps on flashing quickly for about 4 s.

Once 4 s have elapsed the LED stay on continually – at this point you can also release button 2.
The code which has been set using the Dipswitches is now stored in memory.

RESET ALL THE DIP-SWITCHES TO OFF!!
Always do this procedure for the transmitter to work.

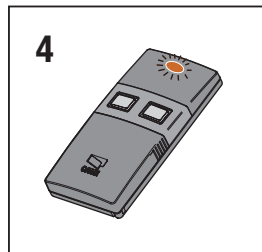

Warning!! To make the transmitter functional again and to avoid any correspondence between the stored password and the Dip-switches (the code could be detected) set the Dip-switches to OFF at the end of the procedure.

4 Key-Block mode duplication

To duplicate the buttons from a TWIN transmitter in Key-Block mode to another TWIN transmitter:

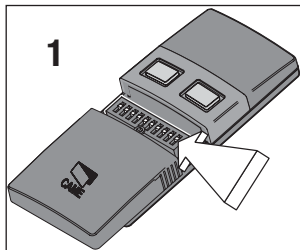

1 - Set the password on the already active transmitter (to allow copying onto the new transmitter).

- 2 - On the new transmitter press buttons P1 and P2 simultaneously until the LED flashes more quickly;
 - 3 - then press the button you wish to activate (the LED stays on);
 - 4 - within 10 seconds rest the already encoded transmitter, to its back part, while pressing the button you wish to duplicate for a few seconds.
- Once memorised, the LED on the just-activated transmitter will flash 3 times.
Repeat 2, 3 and 4 for the other buttons as well.

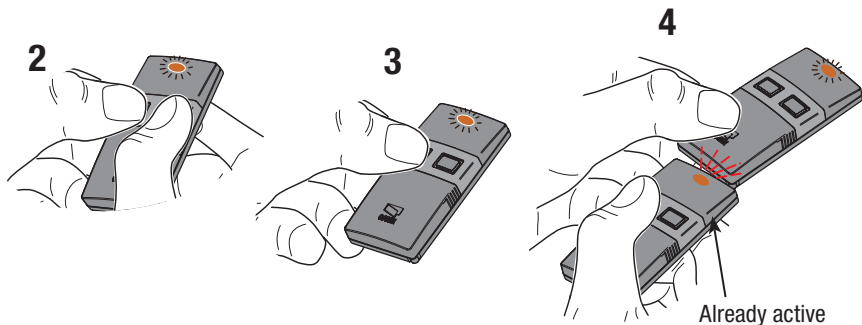

RESET THE DIPSWITCHES TO OFF!!
Always do this procedure for the transmitter to work.

Warning!!
The code is copied even if the new TWIN is already Key-Block encoded.
In this case the procedure simply overwrites the encoding.

Example 1: INSTALLED SYSTEM with TOP or TAM transmitters.

Scope: to transform the entire system into Key-Block mode

Steps to follow:

- replace the (AF43S) frequency card in the automations, with the new AF43TW.
- insert the password into a TWIN transmitter as per pag. 4-5.
- memorise the new encoding on the automation receivers with the new AF43TW card (see relative instructions).
- replace the TOP and TAM transmitters, duplicating the TWIN in Key-Block mode as per pag. 6-7.

In this way, anybody needing a copy of the TWIN transmitter to command the automation device, will have to address the installer or dealer that has the password.

EXAMPLE 1

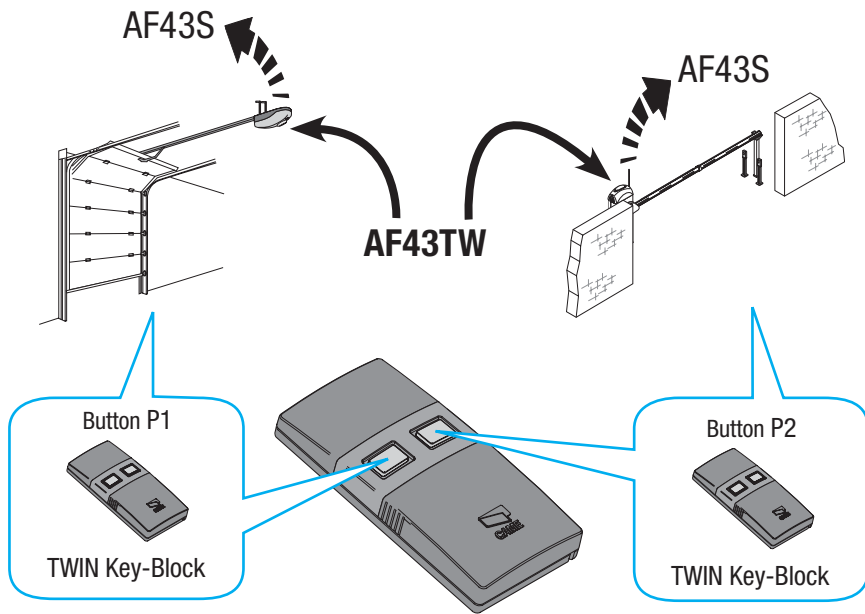

EXAMPLE 2: INSTALLED SYSTEM WITH TOP AND TAM TRANSMITTERS.

Scope: to add a new automation device with Key-Block mode transmitter.

Steps to follow:

- insert the AF43TW frequency card in the automation devices to be used with the Key-Block encoded transmitters.
- insert the password on a TWIN transmitter as per pag. 4-5.
- memorise the encoding on the receiver of the automation with the new AF43TW card (see relative instructions).
- duplicate the TWIN transmitters in Key-Block mode as per pag. 6-7.
- duplicate the TOP and TAM encoding on a button of the TWIN transmitter (see procedure on the TOP and TAM ticket).

In this way, anybody needing a copy of the TWIN transmitter to command the barrier will have to address the installer or dealer that has the password.

Esempio 2

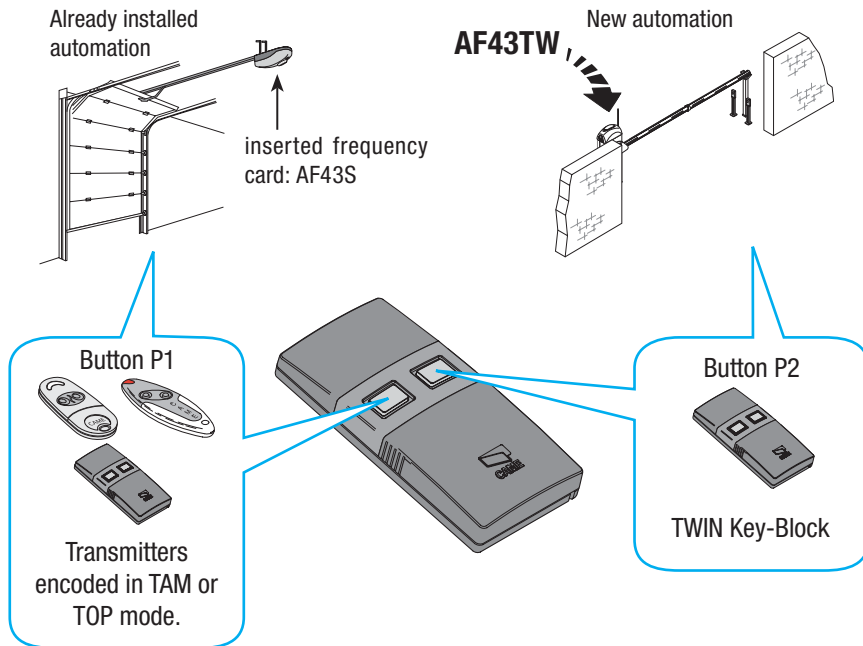

Example 3: NEW INSTALLATION

Scope: to create a system only with Key-Block mode transmitters

Steps to follow:

- insert the AF43TW frequency card into all the automation devices.
- insert the password in one TWIN transmitter as per pag. 4-5.
- memorise the new encoding on the receivers of the automation with the new AF43TW card (see relative instructions).
- duplicate the TWIN transmitters in Key-Block mode as per pag. 6-7.

In this way, anybody needing a copy of the TWIN transmitter to command the automation device, will have to address the installer or dealer that has the password.

Example 3

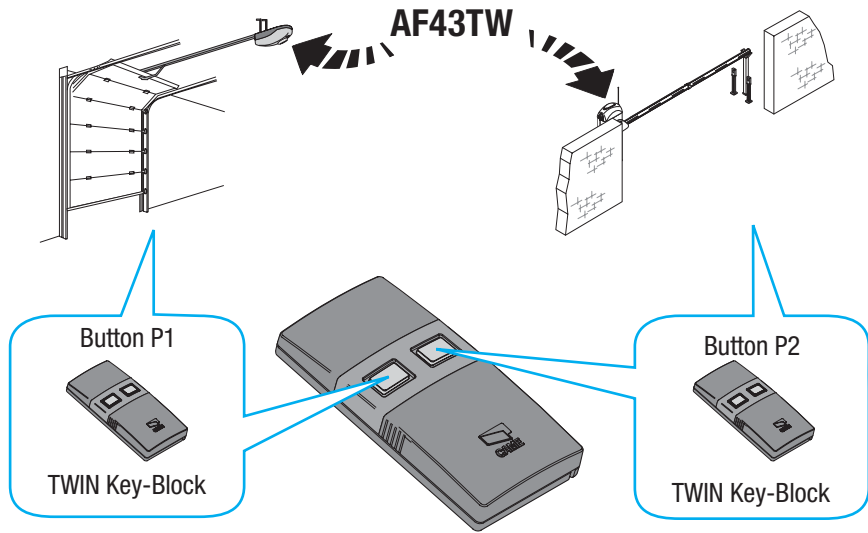



English - Manual code: **119RU68** ver. **1.0** 10/2007 © CAME cancelli automatici s.p.a.
The data and information reported in this installation manual are susceptible to change at any time and without obligation on CAME cancelli automatici s.p.a. to notify users.



COMMANDE RADIO

TWIN

(en modalit  Key-Block)

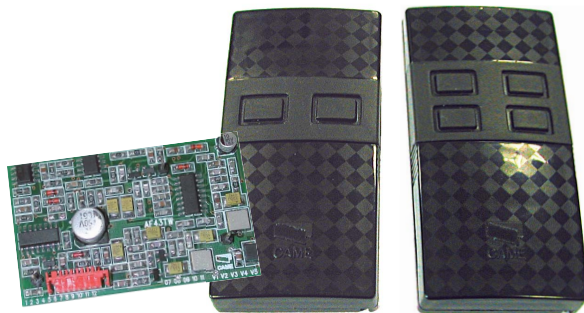

Instructions de codage et
d'entretien

1 Description

Système radio compatible (par autoapprentissage) avec émetteurs CAME séries Top et Tam à 433.92 MHz. Il est possible d'introduire une clé par dipswitch à 10 voies, pour empêcher le copiage du code Key-Block.

Le produit a été conçu et fabriqué entièrement par CAME Cancelli Automatici S.p.A. Il est garanti 24 mois sauf en cas d'altérations.

- 1- Led de signalisation
- 2- Touches
- 3- Dip switch introduction clé
- 4- Carte récepteur AF43TW

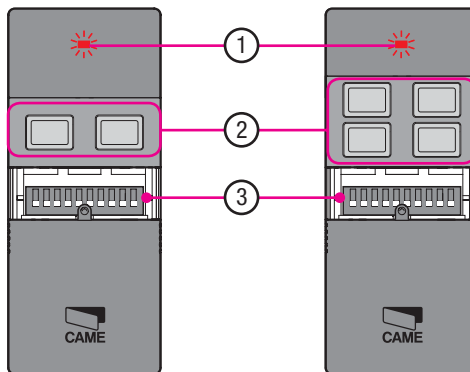
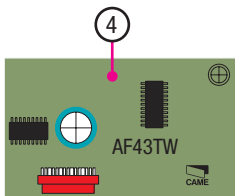

2 Compatibilité

Il est possible d'associer des codages différents pour chaque touche. Chaque codage est reconnaissable par un clignotement différent:

- 1 - Codage TAM (**configuration à l'usine**) – deux clignotements plus une pause
- 2 - Codage TOP : clignotement continu
- 3 - Codage Key-Block - trois clignotements plus une pause

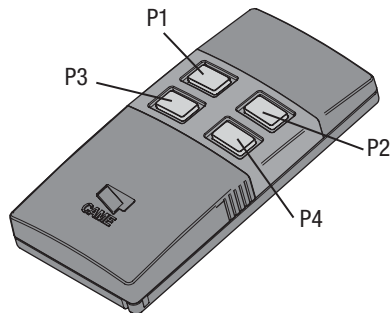
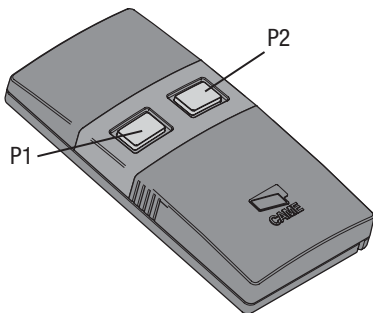

ATTENTION!!

Avec cette procédure toutes les touches sont protégées par la clé de la modalité Key-Block.

Ces touches ne pourront pas être dupliquées sur un autre émetteur si vous ne connaissez pas la clé

1

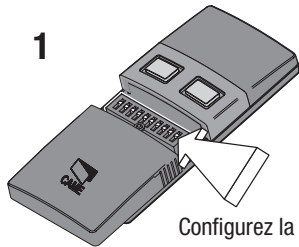

Configurez la clé sur le Dip Switch de l'émetteur

Choisissez la combinaison ON/OFF (clé) désirée et écrivez-la sur la grille spéciale à conserver:



<input type="checkbox"/>	<input type="checkbox"/>	<input type="checkbox"/>	<input type="checkbox"/>	<input type="checkbox"/>	<input type="checkbox"/>	<input type="checkbox"/>	<input type="checkbox"/>	<input type="checkbox"/>	<input type="checkbox"/>	<input type="checkbox"/>	ON
<input type="checkbox"/>	<input type="checkbox"/>	<input type="checkbox"/>	<input type="checkbox"/>	<input type="checkbox"/>	<input type="checkbox"/>	<input type="checkbox"/>	<input type="checkbox"/>	<input type="checkbox"/>	<input type="checkbox"/>	<input type="checkbox"/>	OFF
1	2	3	4	5	6	7	8	9	10		

(AU MOINS UN DIP SUR ON!)

2

Appuyez sur les touches P1 et P2.
La Led clignote lentement.

Après 5 secondes la Led clignote rapidement.

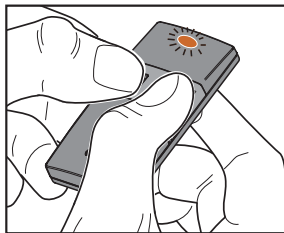

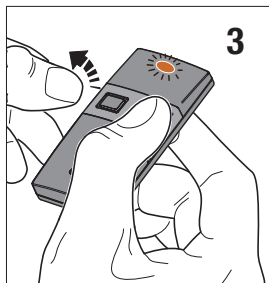

Relâchez **seulement** la touche P1 : la Led continue de clignoter rapidement pendant 4 sec. environ.

Les 4 secondes écoulées, la Led reste allumée de manière continue, et vous pouvez relâcher aussi la touche P2. Le code configuré avec les Dip est désormais en mémoire.

REPLACEZ TOUS LES DIP SUR OFF!!
Opération toujours à effectuer pour permettre le fonctionnement de l'émetteur

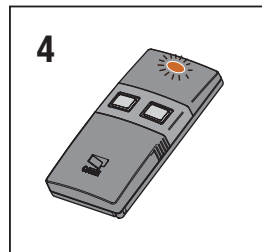

Attention !! Pour mettre l'émetteur en service et pour éviter les correspondances entre la clé en mémoire et les Dip (il est possible que le code soit découvert), remplacez toujours les Dip sur OFF au terme de la procédure.

4 Duplication modalité Key-Block

Pour copier les touches d'un émetteur TWIN en modalité Key-Block sur un nouvel émetteur TWIN:

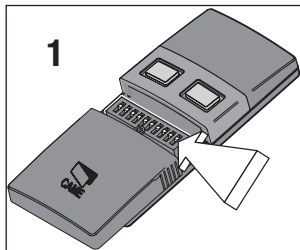

1 - Configurez la clé sur l'émetteur déjà en service (pour permettre le copiage sur le nouvel émetteur).

2 - Sur le nouvel émetteur appuyez simultanément sur les touches P1 et P2 jusqu'à ce que la Led clignote plus rapidement;

3 - appuyez successivement sur la touche à mettre en service (la Led reste allumée sans clignoter);

4 - dans les 10'' successives, posez sur la partie postérieur l'émetteur déjà codifié en appuyant pendant quelques instants sur la touche à dupliquer.

Lorsque la mise en mémoire est effectuée, la LED sur l'émetteur qui vient d'être mis en service, clignotera 3 fois.

Répétez 2, 3 et 4 pour les autres touches.

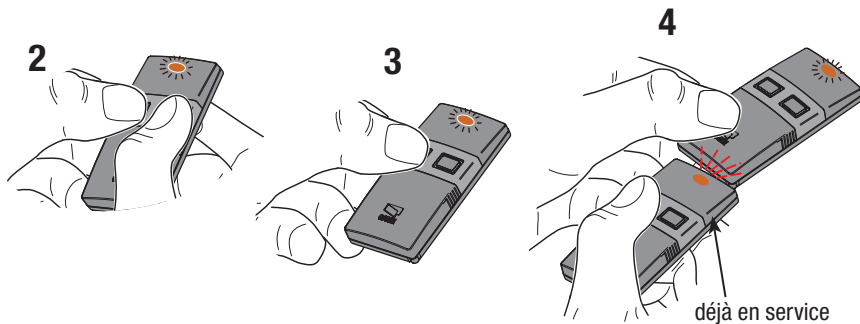

REPLACEZ LES DIP SUR OFF!!
Opération toujours à effectuer
pour permettre le fonctionnement

Attention!!
Le copiage du code s'effectue même si dans le nouveau TWIN
il existe déjà un codage Key-Block
Dans ce cas la procédure inscrit simplement le codage sur le précédent.

Exemple 1 : INSTALLATION PRESENTE avec émetteurs TOP ou TAM.

But : transformer toute l'installation en modalité Key-Block

Opérations à effectuer:

- remplacez la carte de fréquence (AF43S) présente dans les automatismes, par la nouvelle carte AF43TW.
- introduisez la clé sur un émetteur TWIN comme indiqué au pag. 4-5.
- mettez le nouveau codage en mémoire sur les récepteurs des automatismes avec la nouvelle carte AF43TW (voir les instructions relatives).
- remplacez les émetteurs TOP et TAM, en dupliquant le TWIN en modalité Key-Block comme indiqué au pag. 6-7.

De cette façon celui qui aura besoin d'une copie de l'émetteur TWIN pour commander les automatismes, devra s'adresser à l'appareilleur en possession de la clé.

Exemple 1

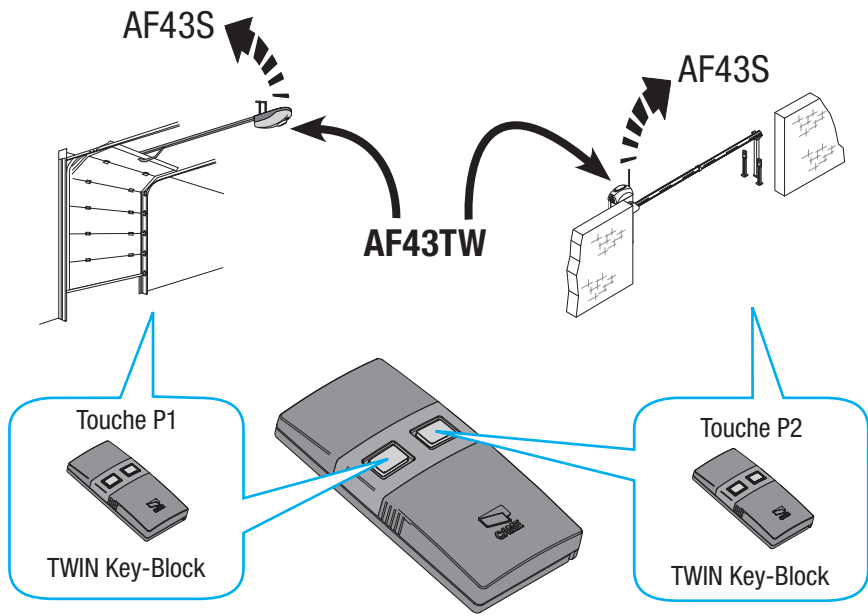

Exemple 2 : INSTALLATION PRESENTE avec émetteurs TOP ou TAM

But: ajouter un nouvel automatisme avec émetteur en modalité Key-Block

Opérations à effectuer:

- branchez la carte de fréquence AF43TW dans les automatismes à utiliser avec des émetteurs en codage Key-Block.
- introduisez la clé sur un émetteur TWIN comme indiqué au pag. 4-5.
- mettez en mémoire le nouveau codage sur les récepteurs des automatismes avec la nouvelle carte AF43TW (voir instructions relatives).
- dupliquez les émetteurs TWIN en modalité Key-Block comme indiqué au pag. 6-7.
- dupliquez le codage TOP ou TAM sur une touche de l'émetteur TWIN (voir procédure sur la notice du TOP ou du TAM).

De cette façon celui qui aura besoin d'une copie de l'émetteur TWIN pour commander la barrière devra s'adresser à l'appareilleur ou au revendeur en possession de la clé.

Exemple 2

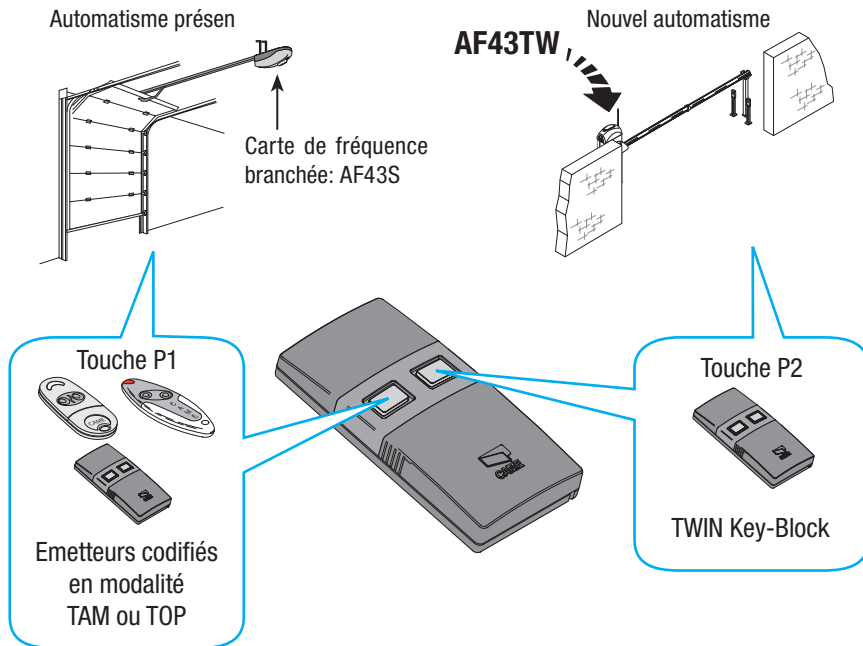

Exemple 3 : NOUVELLE INSTALLATION

But : créer une installation seulement avec des émetteurs en modalité Key-Block

Opérations à effectuer:

- branchez la carte de fréquence AF43TW sur tous les automatismes.
- introduisez la clé sur un émetteur TWIN comme indiqué au pag. 4-5.
- mettez en mémoire le nouveau codage sur les récepteurs des automatismes avec la nouvelle carte AF43TW (voir instructions relatives).
- dupliquez les émetteurs TWIN en modalité Key-Block comme indiqué au pag. 6-7.

De cette façon celui qui aura besoin d'une copie de l'émetteur TWIN pour commander les automatismes, devra s'adresser à l'appareilleur en possession de la clé

Exemple 3

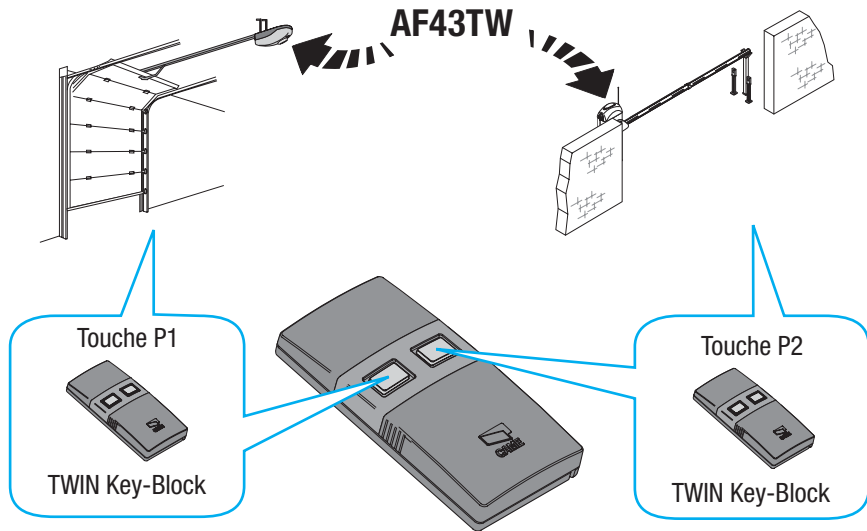



Français - Code manuel: **119RU68** ver. **1.0** 10/2007 © CAME cancelli automatici s.p.a.

Les données et les indications fournies dans ce manuel d'installation peuvent subir des modifications à tout moment sans avis préalable de la part de CAME cancelli automatici s.p.a.



FUNKSTEUERUNG

TWIN

(Funktionsmodus Key-Block)

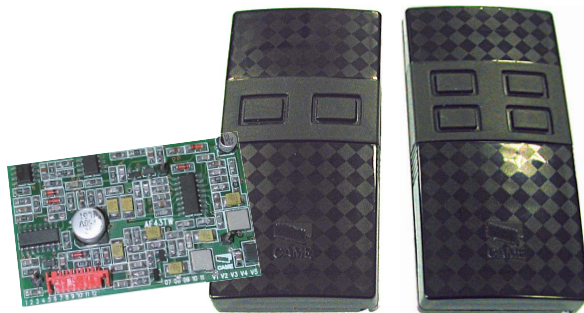

Kodier- und Wartungsanleitung

1 Beschreibung

Mit jedem CAME Handsender (433,92 MHz – Serien TOP und TAM) kompatibler Handsender (über Selbstlernen).

Um das Kopieren des Key-Block-Kodes zu verhindern, kann man einen Schlüssel über 10er Dip-Schalter eingeben.

Dieses Produkt wurde von der CAME CANCELLIAUTOMATICI S.p.A. gemäß den geltenden Sicherheitsvorschriften entwickelt und produziert. Garantie- ausgenommen Verletzungen – 24 Monate.

- 1- Signal-Dioden
- 2- Taster
- 3- Dip-Schalter zur Schlüsseingabe
- 4- Funksteckmodul AF43TW

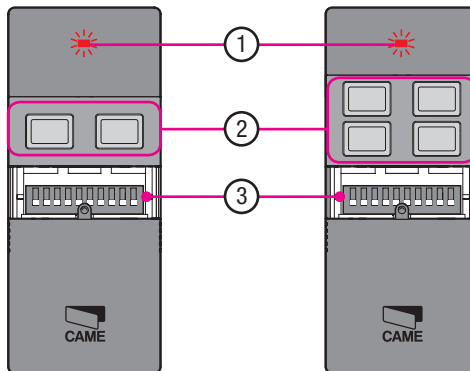
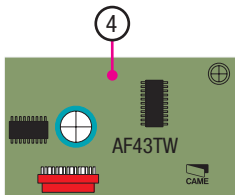

2 Kompatibel mit

Jeder Taster kann verschieden kodiert werden. Die Kodierungen unterscheiden sich durch unterschiedliches Blinken:

- 1 - Kodierung TAM (**Fabrikvorgabe**) – 2 mal Blinken und Pause
- 2 - Kodierung TOP - ständiges Blinken
- 3 - Taster mit Kodierung TWIN - dreimaliges Blinken und Pause

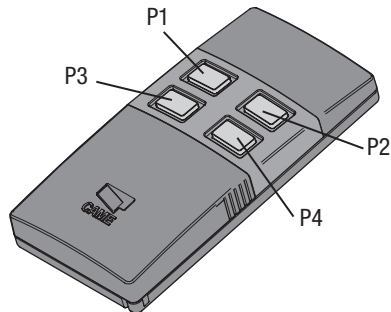
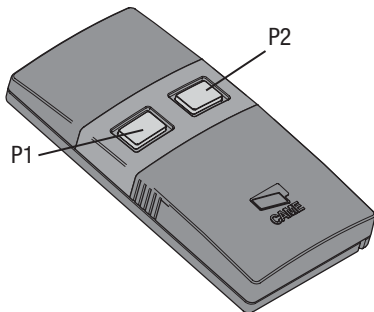

ACHTUNG!!

Auf diese Weise werden sämtliche Taster durch Key-Block-Schlüssel geschützt.

Diese Taster können nicht auf einen anderen Handsender kopiert werden, wenn der Schlüssel nicht bekannt ist.

Gewünschte Kombination ON/OFF (Schlüssel) wählen und in die aufzubewahrende Tabelle eintragen:

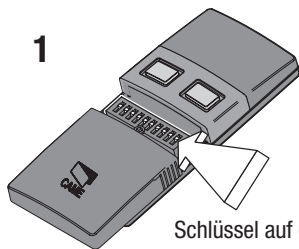

Schlüssel auf dem Dip-Schalter des Handsenders eingeben



<input type="checkbox"/>	<input type="checkbox"/>	<input type="checkbox"/>	<input type="checkbox"/>	<input type="checkbox"/>	<input type="checkbox"/>	<input type="checkbox"/>	<input type="checkbox"/>	<input type="checkbox"/>	<input type="checkbox"/>	<input checked="" type="checkbox"/>	ON
<input type="checkbox"/>	<input type="checkbox"/>	<input type="checkbox"/>	<input type="checkbox"/>	<input type="checkbox"/>	<input type="checkbox"/>	<input type="checkbox"/>	<input type="checkbox"/>	<input type="checkbox"/>	<input type="checkbox"/>	<input type="checkbox"/>	OFF
1	2	3	4	5	6	7	8	9	10		

(MINDESTENS 1 DIP auf ON!)

2

Taster P1 und P2 drücken.
Die Diode blinkt langsam.

Nach 5 Sek. blinkt die Diode schnell.

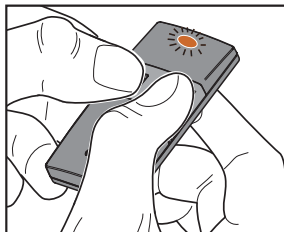

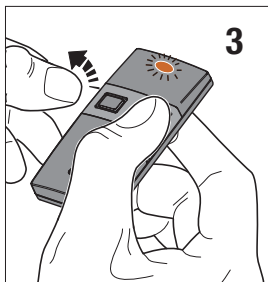

Nur Taster 1 nicht mehr drücken: die Diode blinkt noch ca. 4 Sek. lang schnell.

Nach 4 Sek. leuchtet die Diode ständig und man kann auch den Taster P2 lösen. Der über Dip eingeebene Kode ist nun gespeichert.

ALLE DIPS AUF OFF STELLEN!!
Dies muss immer gemacht werden, damit der Handsender funktioniert

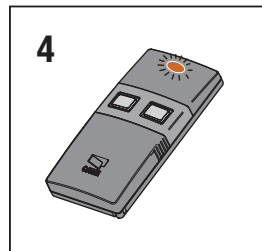

Achtung!! Damit der Handsender funktioniert und um Übereinstimmungen zwischen dem gespeicherten Schlüssel und den Dips zu vermeiden (dadurch könnte der Schlüssel entdeckt werden), Dips auf OFF stellen

4 Kopieren im Key-Block-Modus

Um die Taster eines TWIN Handsenders im Key-Block-Modus auf einen anderen TWIN Handsender zu kopieren:

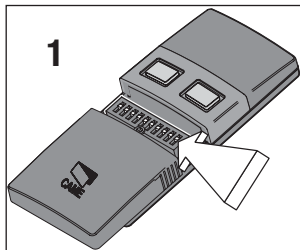

1 - Schlüssel in den neuen TWIN Handsender eingeben (so wird die Übertragung des Schlüssels und dessen Kopierung ermöglicht).

- 2 - Die Taster P1 und P2 des neuen Handsenders gleichzeitig drücken, bis die Diode schnell blinkt;
- 3 - anschließend den zu aktivierenden Taster drücken (die Diode bleibt an);
- 4 - Innerhalb von 10 Sek. den schon kodierten Handsender an das untere Ende halten und den zu kopierenden Taster einige Sekunden lang drücken.

Nach erfolgter Speicherung blinkt die Diode des eben aktivierten Handsenders 3 mal auf.

Punkte 2, 3 und 4 für die anderen Taster wiederholen.

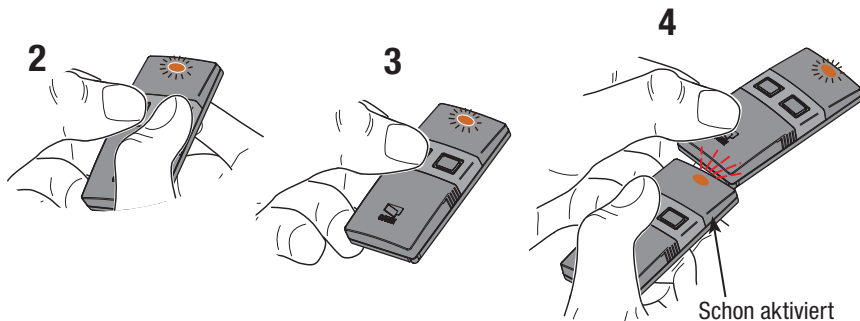

DIPS WIEDER AUF OFF STELLEN!!
Dies muss immer gemacht werden,
damit der Handsender funktioniert

Achtung!!
Der Kode wird auch dann kopiert, wenn im neuen TWIN
eine Key-Block-Kodierung besteht.
In diesem Fall wird die Kodierung einfach überschrieben.

Beispiel 1: BESTEHENDE ANLAGE mit Handsendern TOP oder TAM.

Zweck: die Anlage soll zu einer Key-Block-Anlage umgeändert werden.

Vorgehensweise:

- In den Anlagen vorhandenes Funksteckmodul (AF43S) mit dem neuen AF43TW ersetzen.
- Schlüssel, wie in Abb. 4-5 beschrieben, in einen TWIN Handsender eingeben.
- Den neuen Code auf den Empfangsgeräten der Antriebe mit dem neuen Modul AF43TW einspeichern (siehe entsprechende Anleitung).
- Handsender TOP und TAM ersetzen, dabei den TWIN im Key-Block-Modus, wie in Abb. 6-7 beschrieben, kopieren.

Wer eine Kopie des Handsenders TWIN zur Betätigung der Anlage benötigt, muss sich in diesem Fall an den Installateur oder an den Verkäufer, denen der Schlüssel bekannt ist, wenden.

Beispiel 1

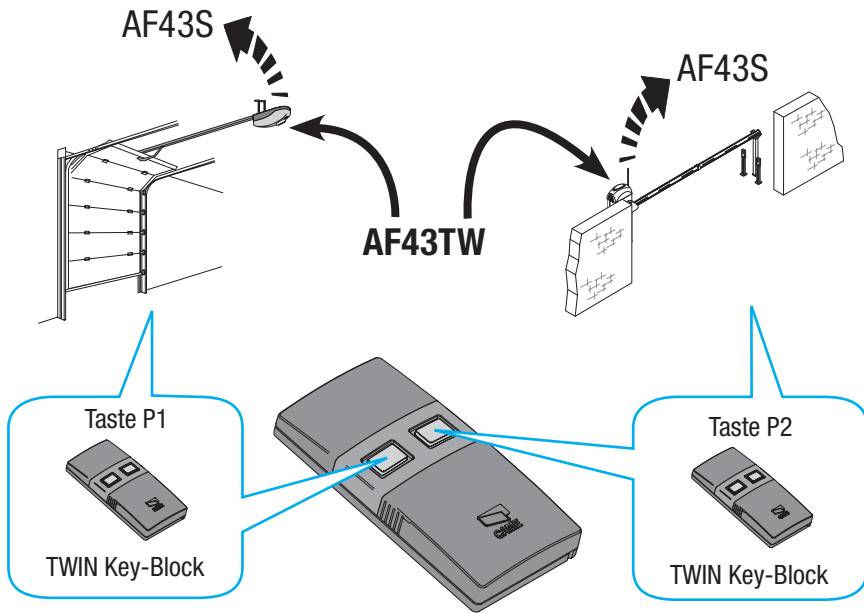

Beispiel 2: BESTEHENDE ANLAGE mit Handsendern TOP oder TAM.

Zweck: Ein neuer Antrieb mit Handsender im Key-Block-Modus soll zugefügt werden

Vorgehensweise:

- Funksteckmodul AF43TW in die Antriebe, die mit Key-Block-Handsendern funktionieren sollen, einstecken.
- Schlüssel, wie in Abb. 4-5 beschrieben, in einen Handsender TWIN eingeben.
- Den neuen Code auf den Empfangsgeräten der Antriebe mit dem neuen Modul AF43TW einspeichern (siehe entsprechende Anleitung).
- TWIN Handsender, wie in Abb. 6-7 beschrieben, im Key-Block-Modus kopieren.
- Den Code von TOP oder TAM auf den Handsender TWIN kopieren (siehe Anleitung auf Verpackung von TOP bzw. TAM).

Wer eine Kopie des Handsenders TWIN zur Betätigung der Anlage benötigt, muss sich in diesem Fall an den Installateur oder an den Verkäufer, denen der Schlüssel bekannt ist, wenden.

Beispiel 2

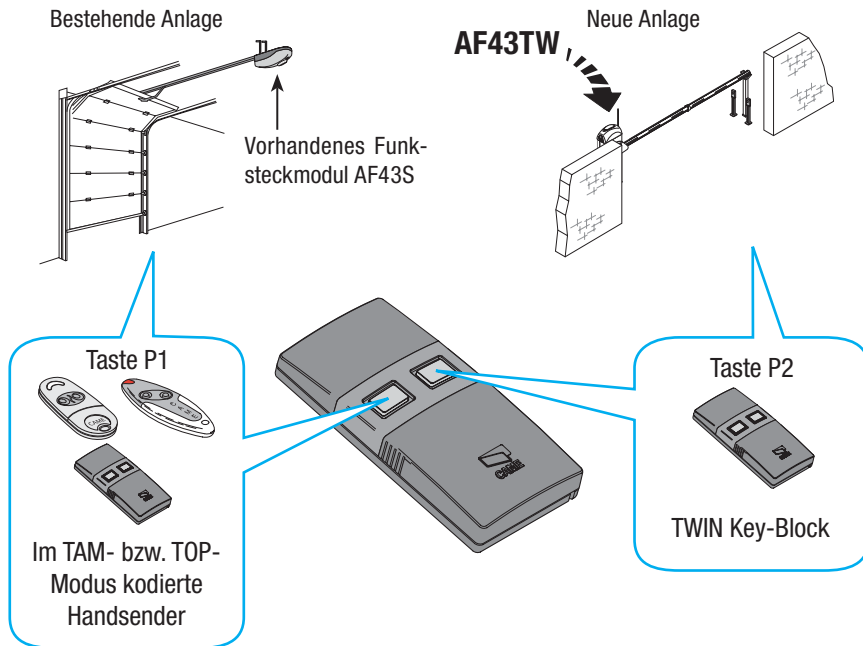

Beispiel 3: NEUE ANLAGE

Zweck: Aufbau einer Anlage, die nur mit Handsendern im Key-Block-Modus funktioniert

Vorgehensweise:

- Funksteckmodul AF43TW in alle Antriebe einstecken.
- Schlüssel, wie in Abb. 4-5 beschrieben, in einen Handsender TWIN eingeben.
- Den neuen Code auf den Empfangsgeräten der Antriebe mit dem neuen Modul AF43TW einspeichern (siehe entsprechende Anleitung).
- TWIN Handsender, wie in Abb. 6-7 beschrieben, im Key-Block-Modus kopieren.

Wer eine Kopie des Handsenders TWIN zur Betätigung der Anlage benötigt, muss sich in diesem Fall an den Installateur oder an den Verkäufer, denen der Schlüssel bekannt ist, wenden.

Beispiel 3

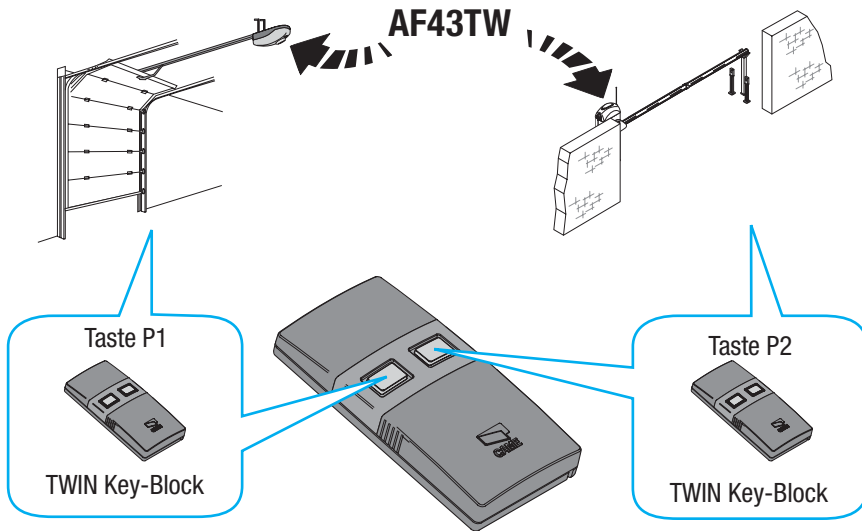



Deutsch - Handbuch-Code: **119RU68** ver. **1.0** 10/2007 © CAME cancelli automatici s.p.a.
Sämtliche in der Installationsanleitung aufgeführten Daten und Informationen können jederzeit und ohne Vorankündigung von CAME cancelli automatici s.p.a verändert werden.



MANDO RADIO

TWIN

(en modalidad Key-Block)

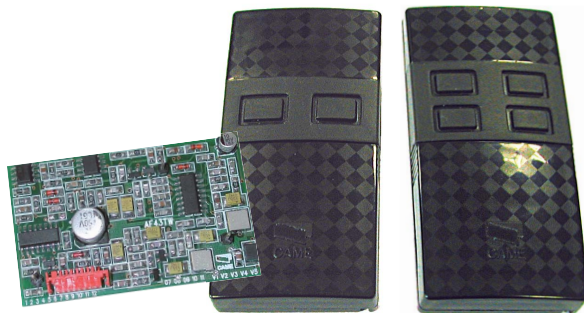

**Instrucciones de
codificación y mantenimiento**

1 Descripción

Sistema radio compatible (mediante autoaprendizaje) con emisores CAME serie Top y Tam de 433.92 MHz.

Es posible introducir una clave mediante dipswitch de 10 vías, para impedir la copia del código Key-Block.

Este producto ha sido diseñado y fabricado completamente por CAME CANCELLI AUTOMATICI S.p.A. Garantía válida 24 meses, salvo modificaciones.

- 1- LED de señalización
- 2- Teclas
- 3- Dip switch introducción clave
- 4- Tarjeta receptora AF43TW

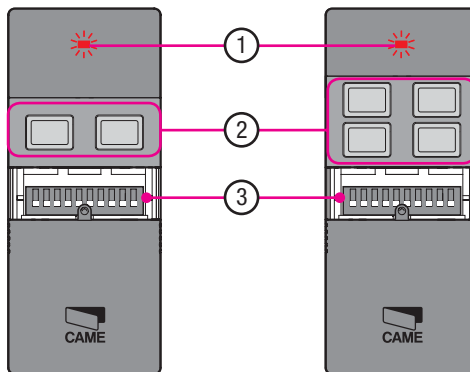
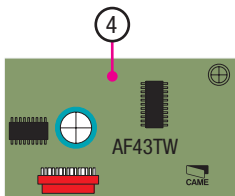

2 Compatibilidad

Es posible asociar codificaciones diferentes para cada tecla. Cada codificación se reconoce gracias a un parpadeo diferente:

- 1 - Codificación TAM (**programaciones de fábrica**) - dos parpadeos más una pausa
- 2 - Codificación TOP - parpadeo continuo
- 3 - Codificación Key-Block - tres parpadeos más una pausa

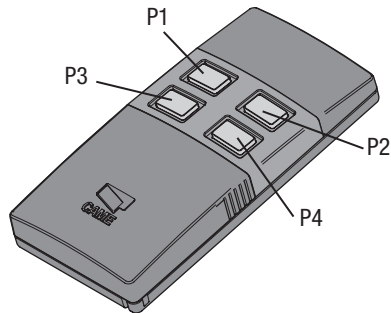
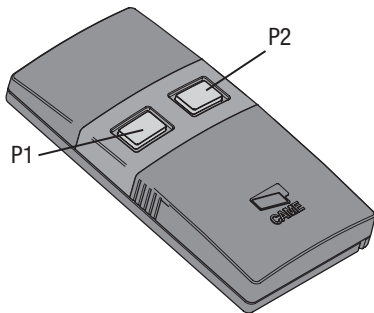

3 Procedimiento introducción clave Key-Block

¡ATENCIÓN!

Con este procedimiento todas las teclas quedan protegidas por la clave de la modalidad Key-Block.

Dichas teclas no podrán duplicarse en otro emisor si no se conoce la clave.

1

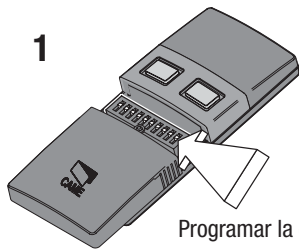

Programar la clave en el Dip Switch del emisor

Elegir la combinación ON/OFF (clave) deseada y escribirla en la respectiva cuadrícula a conservar:



<input type="checkbox"/>	<input type="checkbox"/>	<input type="checkbox"/>	<input type="checkbox"/>	<input type="checkbox"/>	<input type="checkbox"/>	<input type="checkbox"/>	<input type="checkbox"/>	<input type="checkbox"/>	<input type="checkbox"/>	<input type="checkbox"/>	ON
<input type="checkbox"/>	<input type="checkbox"/>	<input type="checkbox"/>	<input type="checkbox"/>	<input type="checkbox"/>	<input type="checkbox"/>	<input type="checkbox"/>	<input type="checkbox"/>	<input type="checkbox"/>	<input type="checkbox"/>	<input type="checkbox"/>	OFF
1	2	3	4	5	6	7	8	9	10		

(POR LO MENOS 1 DIP ON!)

2

Tener apretadas las teclas P1 y P2.
El Led parpadea lentamente.

Después de 5 s el Led parpadea rápidamente.

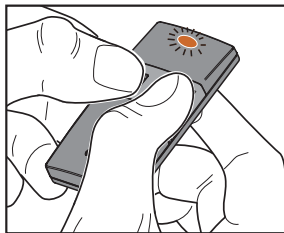

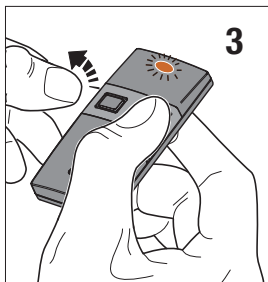

Soltar sólo la tecla P1: el Led sigue parpadeando rápidamente unos 4 s.

Concluidos los 4 s., el Led queda encendido continuamente y es posible soltar también la tecla 2.
El código programado con los Dip ahora está memorizado.

VOLVER A PONER TODOS LOS DIP EN OFF!!
Operación a efectuar siempre para poder permitir el funcionamiento del emisor

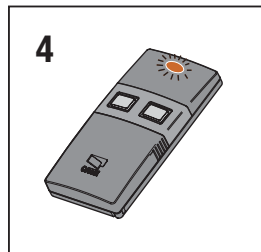

¡Atención! para que el emisor funcione y para evitar correspondencias entre la clave memorizada y los Dip (posibilidad que el código se descubra), volver a poner los Dip en OFF al final del procedimiento.

4 Duplicación modalidad Key-Block

Para copiar las teclas de un emisor TWIN en la modalidad modalidad Key-Block a un nuevo emisor TWIN:

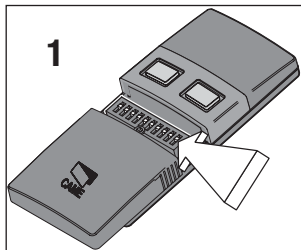

1 - Programar la clave en el emisor ya activado (para permitir su copia en el nuevo emisor)

2 - Apretar al mismo tiempo las teclas P1 y P2 en el nuevo emisor hasta que el Led parpadee con mayor velocidad;

3 - después apretar la tecla a activar (el Led queda continuamente fijo);

4 - en 10", apoyar a su parte posterior el emisor ya codificado apretando durante algunos instantes la tecla a duplicar.

Efectuada la memorización, el LED del emisor apenas activado, parpadeará 3 veces.

Repetir 2, 3 y 4 para las demás teclas.

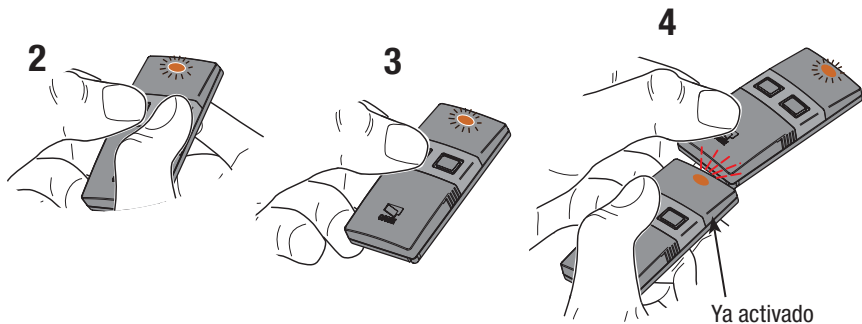

¡VOLVER A PONER LOS DIP EN OFF!
**Operación a efectuar siempre para poder
permitir el funcionamiento del emisor**

¡Atención!
***La copia del código se efectúa inclusive si en el TWIN
nuevo ya existe una codificación Key-Block.
En este caso simplemente, el procedimiento sobrescribe la codificación.***

Ejemplo 1: INSTALACIÓN EXISTENTE con emisores TOP o TAM.

Objetivo: transformar toda la instalación en modalidad Key-Block

Operaciones a efectuar:

- reemplazar la tarjeta de frecuencia (AF43S) presente en las automatizaciones, con la nueva tarjeta AF43TW.
- introducir la clave en un emisor TWIN como indicado en pág. 4-5.
- memorizar la nueva codificación en los receptores de las automatizaciones con la nueva tarjeta AF43TW (véase instrucciones).
- reemplazar los emisores TOP y TAM, duplicando el TWIN en modalidad Key-Block como se indica en pág. 6-7.

De esta manera si se necesita una copia del emisor TWIN para mandar las automatizaciones, deberá dirigirse al instalador o al concesionario que posee la clave.

Ejemplo 1

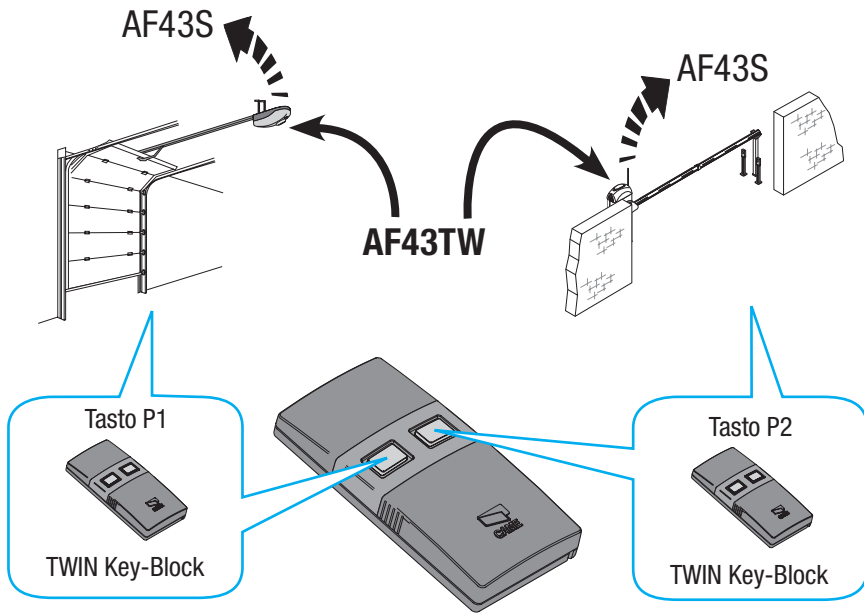

Ejemplo 2: INSTALACIÓN EXISTENTE con emisores TOP o TAM.

Objetivo: agregar una nueva automatización con emisor en modalidad Key-Block

Operaciones a efectuar:

- activar la tarjeta de frecuencia AF43TW en las automatizaciones a usar con emisores en codificación Key-Block.
- introducir la clave en un emisor TWIN como indicado en pág. 4-5.
- memorizar la nueva codificación en los receptores de las automatizaciones con la nueva tarjeta AF43TW (véase instrucciones).
- duplicar los emisores TWIN en modalidad Key-Block como se indica en pág. 6-7.
- duplicar la codificación TOP o TAM en una tecla del emisor TWIN (véase procedimiento en la ficha del TOP o TAM).

De esta manera si se necesita una copia del emisor TWIN para mandar la barrera deberá dirigirse al instalador o al concesionario que posee la clave.

Ejemplo 2

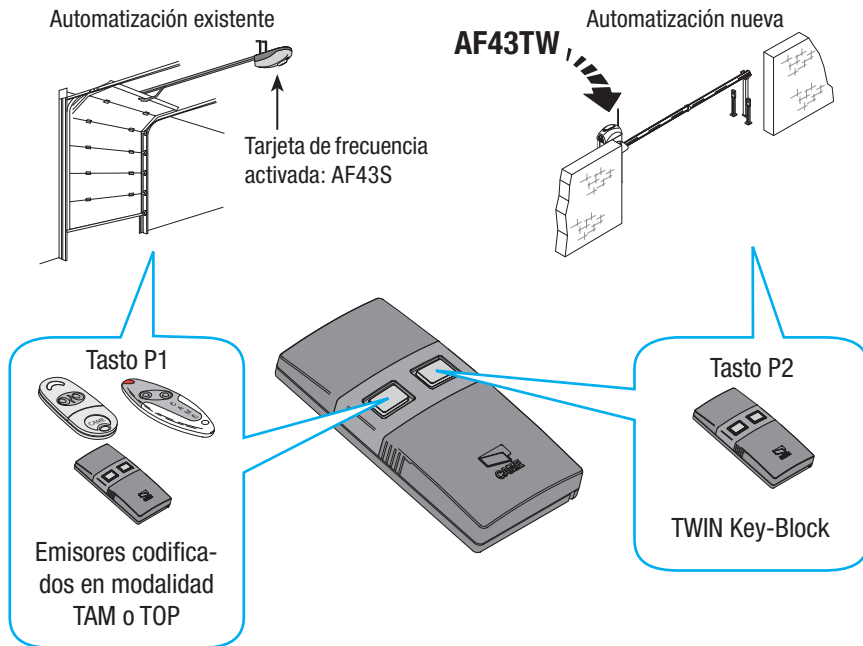

Ejemplo 3: INSTALACIÓN NUEVA

Objetivo: crear una instalación sólo con emisores en modalidad Key-Block

Operaciones a efectuar:

- introducir la tarjeta de frecuencia AF43TW en todas las automatizaciones.
- introducir la clave en un emisor TWIN como indicado en pág. 4-5.
- memorizar la nueva codificación en los receptores de las automatizaciones con la nueva tarjeta AF43TW (véase instrucciones).
- duplicar los emisores TWIN en modalidad Key-Block como se indica en pág. 6-7.

De esta manera si se necesita una copia del emisor TWIN para mandar las automatizaciones, deberá dirigirse al instalador o al concesionario que posee la clave.

Ejemplo 3

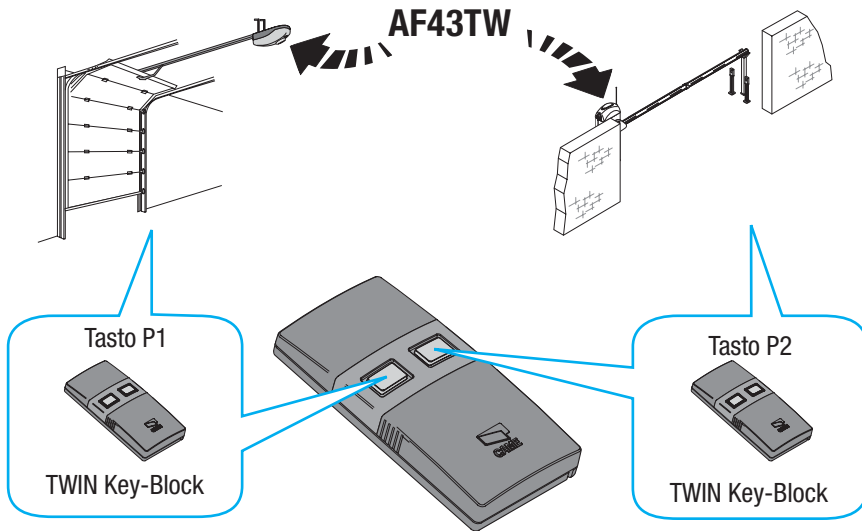



Español - Código manual: **119RU68** ver. **1.0** 10/2007 © CAME cancelli automatici s.p.a.
Los datos y las informaciones indicadas en este manual de instalación podrían modificarse en cualquier momento y sin obligación de aviso previo por parte de la firma CAME cancelli automatici s.p.a.



RADIO BEDIENING

TWIN

(met Key-Block)

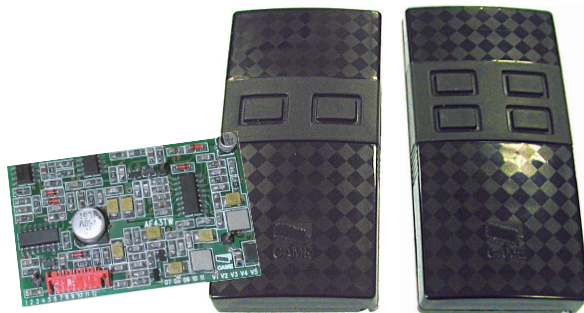

**Programmeer- en
onderhoudsaanwijzingen**

1 Beschrijving

Zender die compatibel is (door eigen programmering) met elke zender van CAME van de series Top en Tam met een frequentie van 433.92 MHz.

U kunt een code invoeren met de 10-weg dipwitches om te beletten dat de Key-Block-code wordt gekopieerd.

Geheel ontworpen en uitgevoerd door CAME Cancelli Automatici S.p.A. met 24 maanden garantie mits niet aan geknoeid.

- 1- Signaallampje
- 2- Toetsen
- 3- Dip switch om code te programmeren
- 4- Ontvangerprintkaart AF43TW

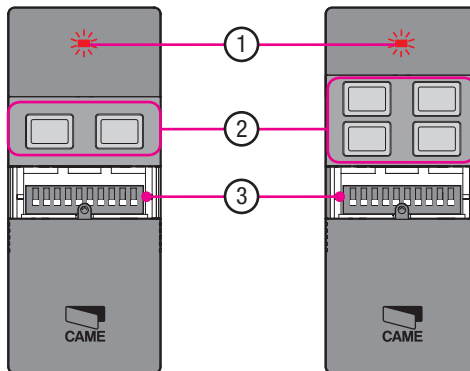
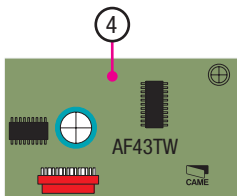

2 Compatibiliteit

Aan elke toets kunnen verschillende codes worden toegewezen. Elke code knippert op een andere manier:

- 1 - TAM-code (**fabrieksinstelling**) – knippert twee keer met pauze
- 2 - Top-code - continu knipperlicht
- 3 - Key-Block-code - drie kipperlichten en pauze

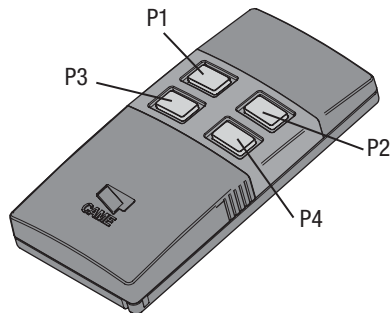
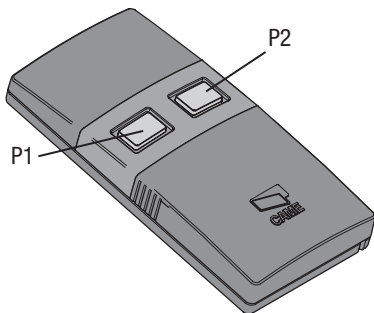

3 Procedure om een Key-Block-code te programmeren

OPGELET!!

Met deze procedure worden alle toetsen beveiligd met de Key-Block-functie.

Deze toetsen kunnen niet worden gekopieerd op een andere zender zonder eigen code.

1

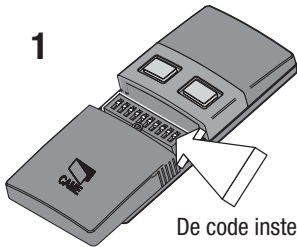

De code instellen met de dip switch van de zender

Kies de gewenste combinatie ON/OFF (code) en schrijf deze in het rooster dat u moet bewaren:



<input type="checkbox"/>	<input type="checkbox"/>	<input type="checkbox"/>	<input type="checkbox"/>	<input type="checkbox"/>	<input type="checkbox"/>	<input type="checkbox"/>	<input type="checkbox"/>	<input type="checkbox"/>	<input type="checkbox"/>	ON
<input type="checkbox"/>	<input type="checkbox"/>	<input type="checkbox"/>	<input type="checkbox"/>	<input type="checkbox"/>	<input type="checkbox"/>	<input type="checkbox"/>	<input type="checkbox"/>	<input type="checkbox"/>	<input type="checkbox"/>	OFF
1	2	3	4	5	6	7	8	9	10	

(MINSTENS 1 DIP OP ON!)

2

Houd de toetsen P1 en P2 ingedrukt.
Het lampje knippert langzaam.

Na 5 seconden knippert het lampje snel.

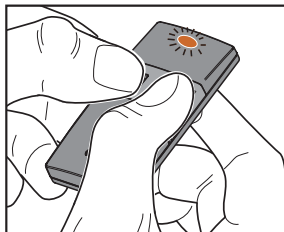

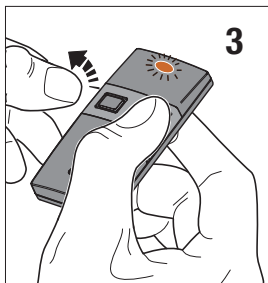

Laat **alleen** de toets P1 los: het lampje blijft ongeveer 4 seconden lang snel knipperen.

Zodra de 4 seconden zijn verlopen, blijft het lampje continu branden en kunt u ook de toets P2 loslaten. De met de Dip geprogrammeerde code is nu opgeslagen.

ZET ALLE DIPS OP OFF!!
Zonder deze procedure werkt de zender niet

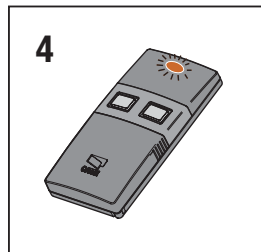

Opgelet!! Om de zender gebruiksklaar te maken en geen identieke code te gebruiken voor de Dips (wat ontdekken mogelijk maakt), zet u de Dips op het einde op OFF.

4 Kopiëren met Key-Block

Om de toetsen van een TWIN-zender met Key-block-beveiliging te kopiëren op een andere TWIN-zender:

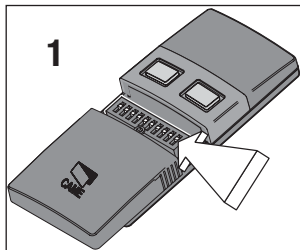

1 - Programmeer een code voor de TWIN die moet worden gekopieerd (toestemming voor kopiëren op de nieuwe zender).

2 - Druk op de nieuwe zender tegelijkertijd de toetsen P1 en P2 in totdat het lampje sneller begint te knipperen;

3 - druk vervolgens op de toets die u moet activeren (het lampje blijft continu branden zonder te knipperen);

4 - houd binnen de 10 sec tegen de achterkant van de nieuwe zender, de zender die al een code heeft en druk even op de toets die u moet kopiëren.

Als de zender is geprogrammeerd, zal het lampje van deze zender 3 keer knipperen.

Herhaal de punten 2, 3 en 4 voor de andere toetsen.

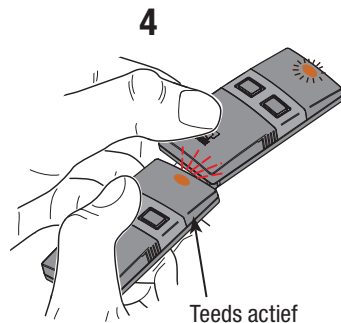
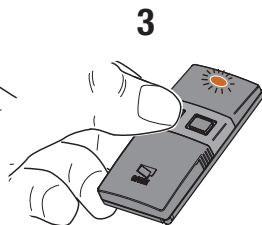

ZET DE DIPS WEER OP OFF!!
Zonder deze procedure werkt de zender niet

Opgelet!!

***De code wordt altijd gekopieerd, ook als in de nieuwe TWIN
al een Key-Block-code is geprogrammeerd.
In dit geval vervangt de nieuwe code de oude gewoon.***

Voorbeeld 1: BESTAANDE INSTALLATIE met TOP- of TAM-zenders

Doel: Key-Block toepassen op de hele installatie

Verplichte handelingen:

- de frequentieprintkaart (AF43S) in de automatiseringen vervangen door de nieuwe printkaart AF43TW.
- de code programmeren op de TWIN-zender zoals in pag. 4-5.
- de nieuwe code opslaan op de ontvangers van de automatiseringen met de nieuwe printkaart AF43TW (zie de bijbehorende instructies).
- de TOP- en TAM-zenders vervangen door de TWIN met Key-Block te programmeren zoals in pag. 6-7.

Op deze manier moet iemand die een kopie nodig heeft van de TWIN-zender om de automatiseringen te openen of te sluiten, contact opnemen met de installateur of met de verkoper die de code bezit.

Voorbeeld 1

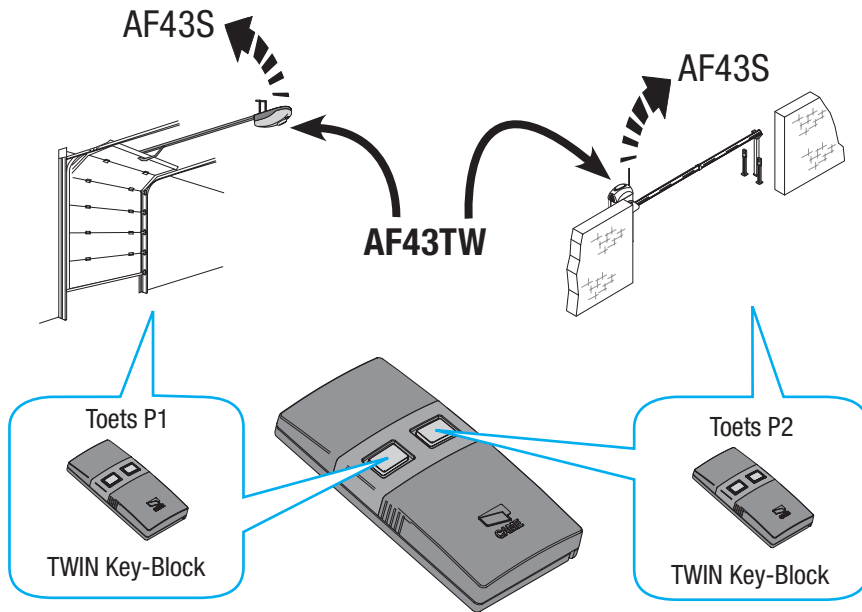

Voorbeeld 2: BESTAANDE INSTALLATIE met TOP- of TAM-zenders.

Doel: een nieuwe automatisering toevoegen met zender in Key-Block

Verplichte handelingen:

- de frequentieprintkaart AF43TW in de automatiseringen monteren die moeten werken met zenders in Key-Block.
- de code programmeren op de TWIN-zender zoals in pag. 4-5.
- de nieuwe code opslaan op de ontvangers van de automatiseringen met de nieuwe printkaart AF43TW (zie de bijbehorende instructies).
- de TWIN-zenders met Key-Block programmeren zoals in pag. 6-7.
- de TOP- of TAM-code kopiëren voor een toets van de TWIN-zender (zie de procedure op het blad van de TOP of de TAM).

Op deze manier moet iemand die een kopie nodig heeft van de TWIN-zender om de slagboom te openen of te sluiten, contact opnemen met de installateur of met de verkoper die de code bezit.

Voorbeeld 2

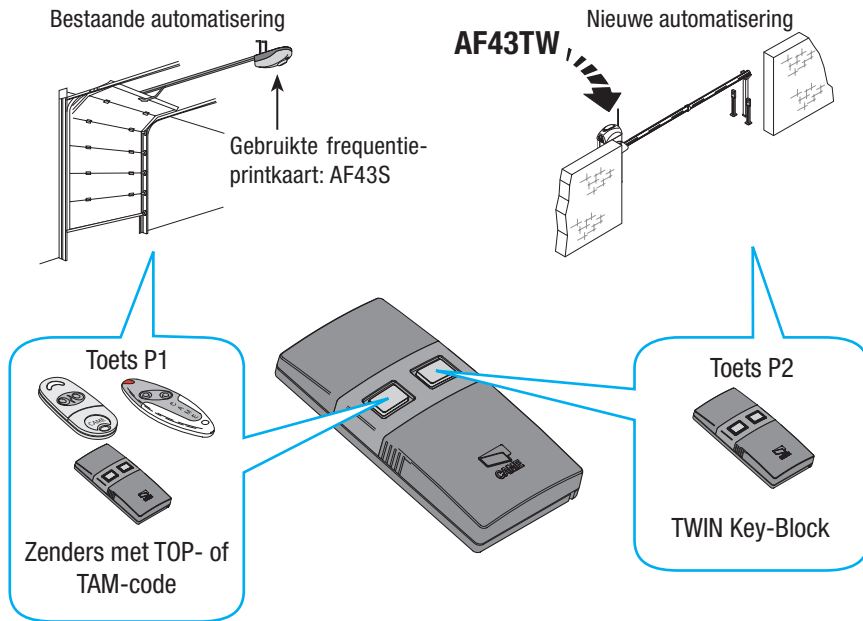

Voorbeeld 3: NIEUWE INSTALLATIE

Doel: een nieuwe installatie alleen met zenders in Key-Block programmeren

Verplichte handelingen:

- de frequentieprintkaart AF43TW in alle automatisering monteren.
- de code programmeren op de TWIN-zender zoals in pag. 4-5.
- de nieuwe code opslaan op de ontvangers van de automatiseringen met de nieuwe printkaart AF43TW (zie de bijbehorende instructies).
- de TWIN-zenders met Key-Block programmeren zoals in pag. 6-7.

Op deze manier moet iemand die een kopie nodig heeft van de TWIN-zender om de automatiseringen te openen of te sluiten, contact opnemen met de installateur of met de verkoper die de code bezit.

Voorbeeld 3

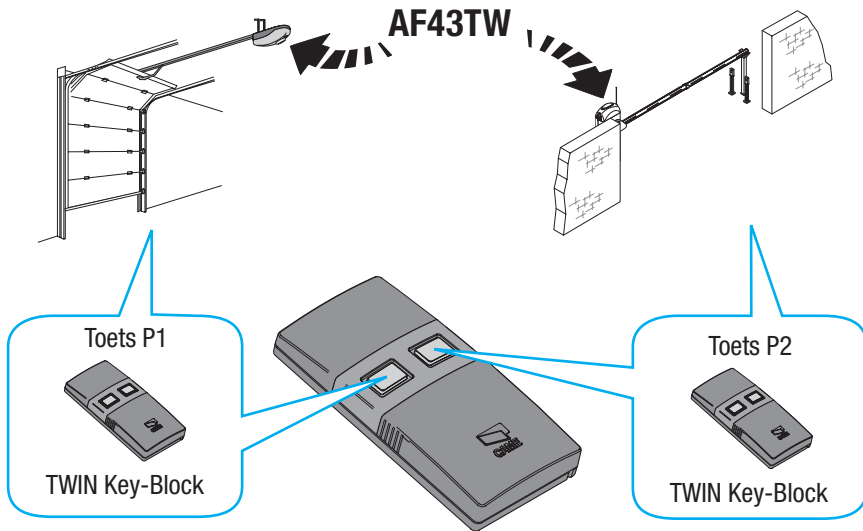



Nederlands - Handleiding nummer: **119RU68** ver. **1.0** 10/2007 © CAME cancelli automatici s.p.a.
De gegevens en informatie in deze handleiding voor de installatie zijn op elk ogenblik vatbaar voor wijziging zonder verplichting tot waarschuwing vooraf door Came Cancelli Automatici S.p.A.



БРЕЛОК-ПЕРЕДАТЧИК

TWIN

(с защитным кодом)

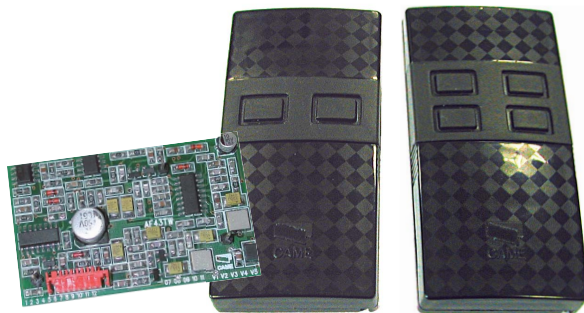

Инструкция по программированию
и эксплуатации

1 Описание

Серия TWIN полностью совместима с брелками-передатчиками CAME серий TOP и TAM, работающими на частоте 433.92 МГц .

Серия TWIN, с помощью 10-ти позиционного микропереключателя, позволяет установить защитный код и предотвратить нежелательное копирование брелков-передатчиков.

Данное изделие разработано и произведено компанией CAME CANCELLI AUTOMATICI S.p.A. Гарантийный срок эксплуатации составляет 36 месяцев при отсутствии механических повреждений и следов вскрытия.

- 1- Светодиодный индикатор.
- 2- Кнопки.
- 3- Микропереключатель для ввода защитного кода.
- 4- Плата радиоприемника AF43TW.

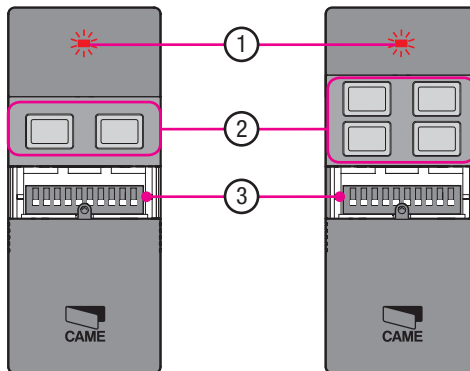
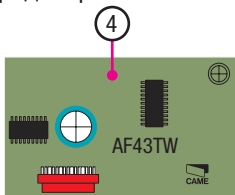

2 Совместимость

Вы можете использовать индивидуальный код для каждой кнопки. Каждый код отличается собственным сигналом светодиодного индикатора:

- 1 - Код серии TAM (заводская настройка) – две вспышки - пауза,
- 2 - Код серии TOP: постоянно мигает,
- 3 - Код серии TWIN (защищенный код): три вспышки - пауза.

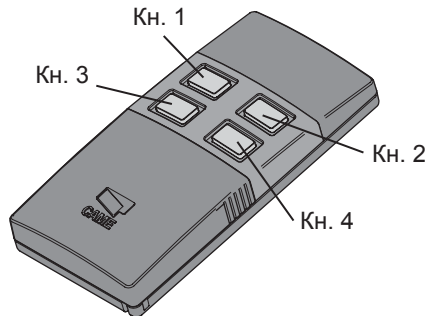
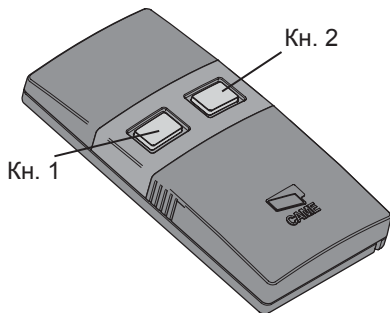

3 Установка защитного кода

ВНИМАНИЕ!! ЗАЩИТНЫЙ КОД ПРЕДОХРАНЯЕТ ВСЕ КНОПКИ БРЕЛКА.

Без знания защитного кода нельзя скопировать код кнопок на другой брелок.

Выберите необходимую ON/OFF комбинацию
и запишите ее в таблицу для хранения:

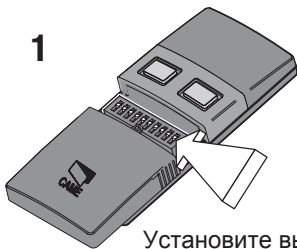

1

Установите выбранный защитный код
с помощью микропереключателей.



<input type="checkbox"/>	<input type="checkbox"/>	<input type="checkbox"/>	<input type="checkbox"/>	<input type="checkbox"/>	<input type="checkbox"/>	<input type="checkbox"/>	<input type="checkbox"/>	<input type="checkbox"/>	<input type="checkbox"/>	ON
<input type="checkbox"/>	<input type="checkbox"/>	<input type="checkbox"/>	<input type="checkbox"/>	<input type="checkbox"/>	<input type="checkbox"/>	<input type="checkbox"/>	<input type="checkbox"/>	<input type="checkbox"/>	<input type="checkbox"/>	OFF
1	2	3	4	5	6	7	8	9	10	

(ХОТЯ БЫ ОДНА ПОЗИЦИЯ
ДОЛЖНА БЫТЬ ON!)

- 2 Нажмите одновременно на кнопки №1 и №2.
Светодиодный индикатор начнет медленно
мигать.
Через 5 секунд - начнет мигать часто.

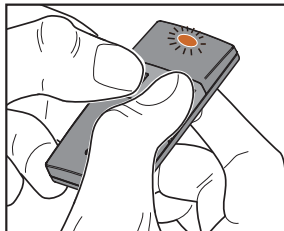

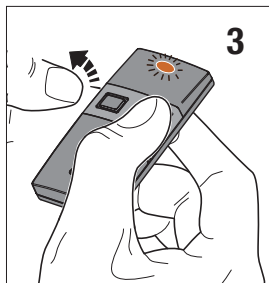

Отпустите только кнопку №1: светодиодный индикатор продолжает быстро мигать в течении 4 сек.

По истечении 4 сек светодиодный индикатор загорится ровным светом – после этого можно отпустить кнопку №2. Защитный код, установленный с помощью микропереключателей, теперь записан в память.

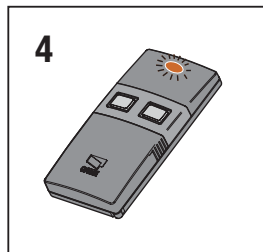

УСТАНОВИТЕ ВСЕ МИКРОПЕРЕКЛЮЧАТЕЛИ В ПОЛОЖЕНИЕ OFF!!
Всегда соблюдайте это правило перед началом использования брелка.

ВНИМАНИЕ! Для использования брелка - передатчика и сохранения защитного кода (если он установлен) в конце процедуры обязательно установите все микропереключатели в положение OFF.

4 Процедура копирования радиокода

Для копирования радиокода с кнопки брелка TWIN на другой брелок TWIN:

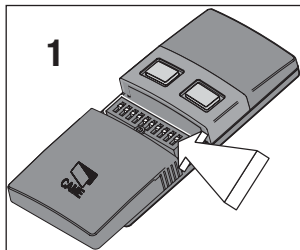

1 - Установите защитный код на работающем в системе брелке - передатчике (для разрешения копирования на другой брелок).

- 2 - На новом брелке нажмите одновременно и удерживайте кнопки №1 и №2 до тех пор пока светодиодный индикатор не начнет быстро моргать;
- 3 - Нажмите кнопку которую хотите запрограммировать (светодиодный индикатор загорится ровным светом);
- 4 - В течении 10 секунд поднесите работающий в системе брелок к задней части программируемого брелка, нажмите на копируемую кнопку и удерживайте её несколько секунд.

Светодиодный индикатор вспыхнет три раза - программирование завершено.
Повторите пункты 2-4 для других кнопок брелка (если они будут использоваться).

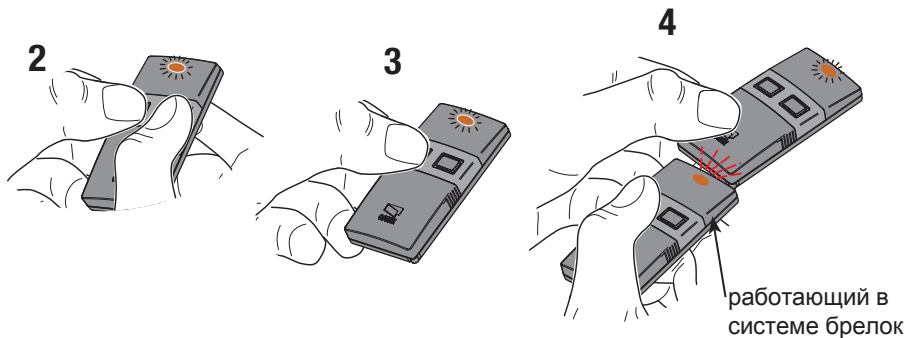

УСТАНОВИТЕ МИКРОПЕРЕКЛЮЧАТЕЛИ В ПОЛОЖЕНИЕ OFF!!
Всегда соблюдайте это правило перед началом использования брелка.

ВНИМАНИЕ!

Радиокод скопируется правильно если в новом брелке TWIN был установлен защитный код.
В этом случае радиокод легко переписывается.

5 Примеры использования

Пример №1: Система, работающая от брелков-передатчиков серий TOP и TAM.

Задача: использование в уже работающей системе только брелков - передатчиков с защитным кодом.

Последовательность действий:

- замените плату радиоприемника (AF43S) на новую плату AF43TW.
- установите защитный код на брелок TWIN как описано на стр. 4-5.
- запрограммируйте брелок на блок управления с новой платой радиоприемника AF43TW (смотрите соответствующую инструкцию).
- замените брелки TOP и TAM и запрограммируйте радиокод на необходимом количестве брелков TWIN как описано на стр. 6-7.

В этом случае, если кто-либо захочет скопировать радиокод брелка TWIN для управления автоматикой, необходимо будет обратиться к установщику.

Пример №1

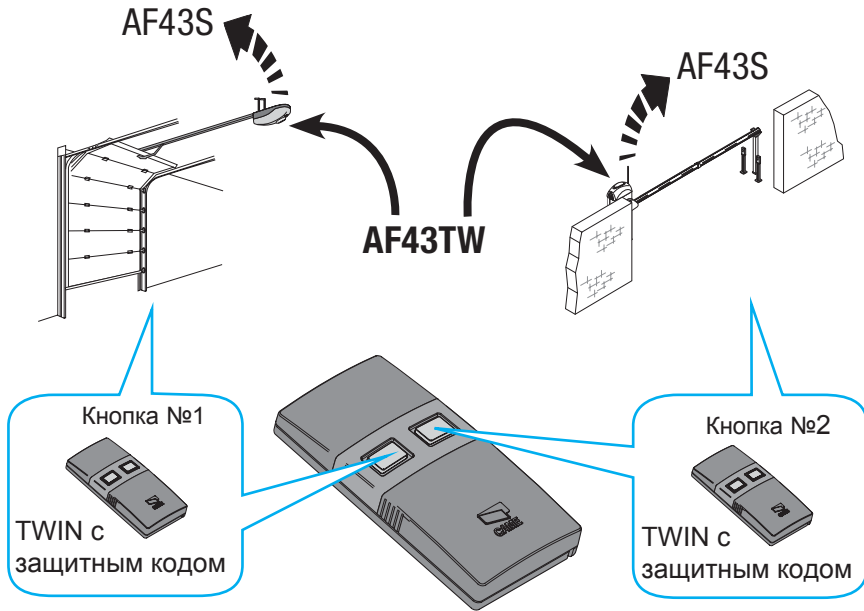

Пример №2: Система работает от брелков-передатчиков серий TOP и TAM.

Задача: добавление в систему новой автоматики (шлагбаум) с управлением от брелков с защитным кодом.

Последовательность действий:

- вставьте плату радиоприемника AF43TW в блок управления новой автоматики для возможности использования брелков с защитным кодом.
- установите защитный код на брелок TWIN как описано на стр. 4-5.
- запрограммируйте брелок на плату блока управления (смотрите соответствующую инструкцию).
- сделайте копию брелка TWIN с защитным кодом как описано на стр. 6-7.
- запрограммируйте другие кнопки брелка TWIN от брелков серий TOP и TAM (смотрите инструкции по программированию).

В этом случае, если кто-либо захочет скопировать радиокод брелка TWIN для управления шлагбаумом, необходимо будет обратиться к установщику.

Пример №2

Ранее действующая автоматика

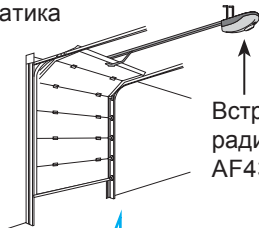

Встроенная плата радиоприемника:
AF43S

Новая автоматика

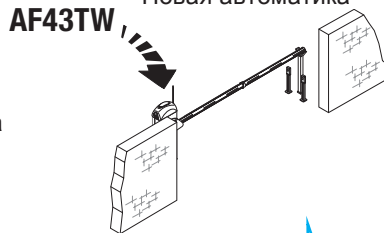

Кнопка № 1

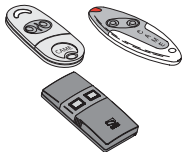

Передачки
серий TAM или
TOP.

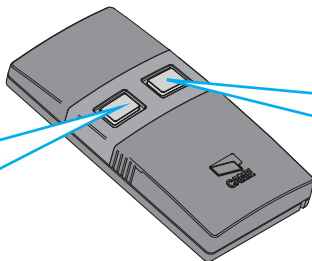

Кнопка №2



TWIN с
защитным кодом

Пример №3:

НОВАЯ УСТАНОВКА

Задача: создание системы управляемой только брелками-передатчиками с защитным кодом.

Последовательность действий:

- установите плату радиоприемника AF43TW в плату блока управления.
- установите защитный код на брелок TWIN как описано на стр. 4-5.
- запрограммируйте брелок на плату блока управления (смотрите соответствующую инструкцию).
- сделайте копии брелка TWIN с защитным кодом как описано на стр. 6-7.

В этом случае, если кто-либо захочет скопировать радиокод брелка TWIN для управления автоматикой, необходимо будет обратиться к установщику.

Пример №3

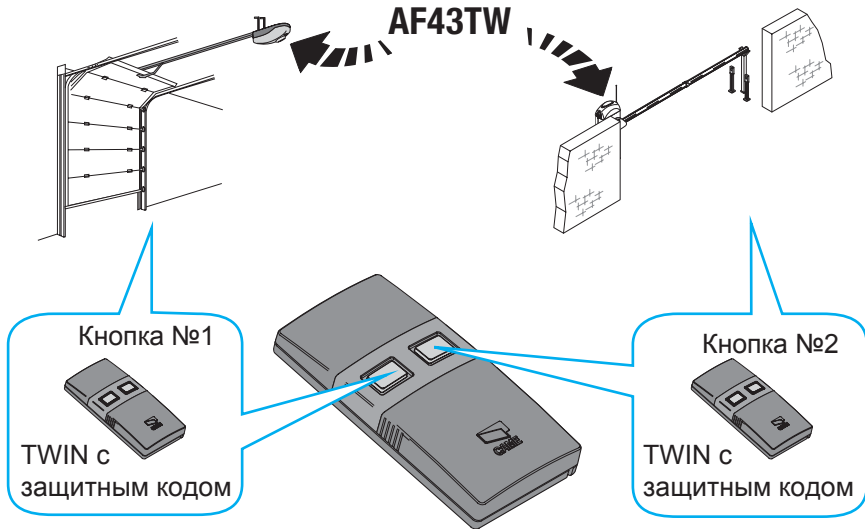

ООО"УМС Рус" - Официальное представительство
компании "CAME Cancelli Automatici S.p.A." в России

Тел: (495) 739-00-69, Web:www.umcrus.ru, E-mail: info@umcrus.ru

Техническая поддержка: 8-800-200-15-50



English - Manual code: **119RU68** ver. **1.0** 10/2007 © CAME cancelli automatici s.p.a.

The data and information reported in this installation manual are susceptible to change at any time and without obligation on CAME cancelli automatici s.p.a. to notify users.

