

Steckerteil/male connector
pastellblau/pastel blue

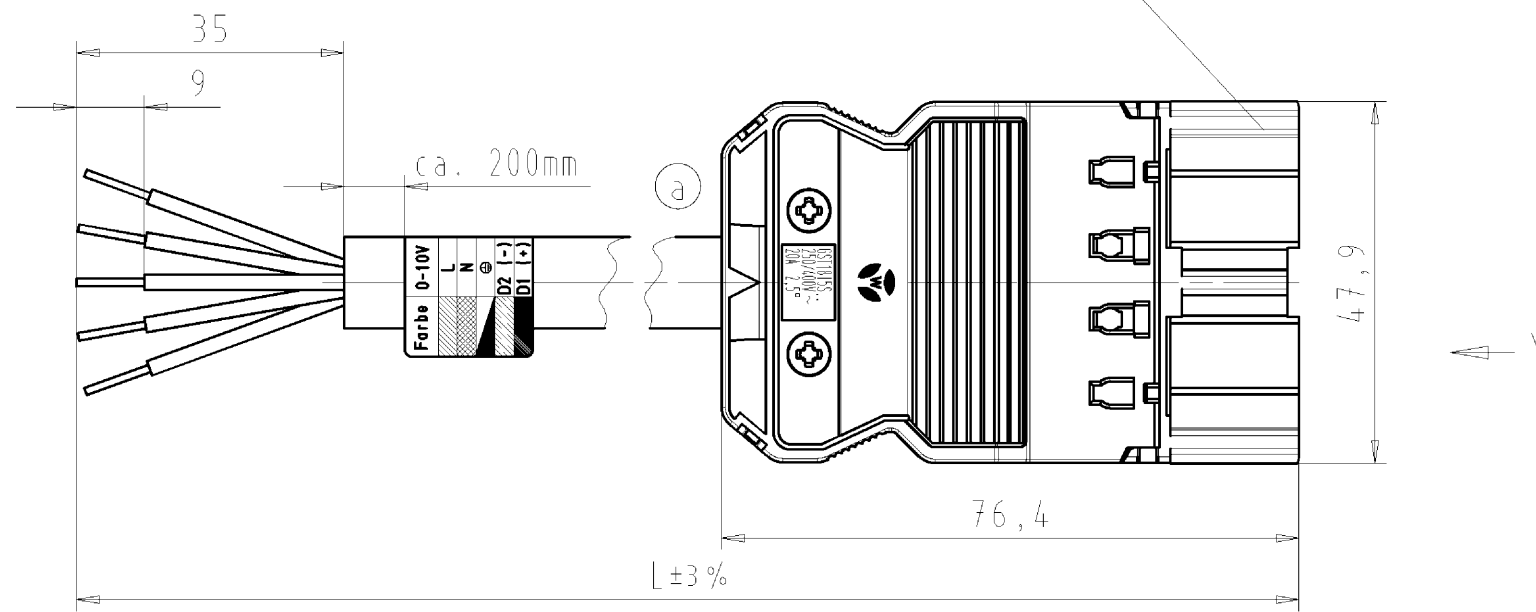

Gesamtlänge / totale length

Kabel/cable H05Z1Z1-F 5G 2,5
Farbe/colour: schwarz/black
halogenfrei/halogenfree

Typ/type: GST1815KS-S 25H..PB02

Codierung
"Y" Stecker male

D1 D2 PE N

Weitergabe sowie Vervielfältigung dieses Dokuments, Verwertung und Mitteilung seines Inhalts sind verboten, soweit nicht ausdrücklich gestattet. Die Reproduktion, Distribution und Utilization dieses Dokuments, soweit als die Kommunikation of its contents to others without communication is prohibited.

These dimensions will be especially checked at delivery
Only inspection dimensions
With /E marked dimensions are only valid for internal use

Diese Maße werden bei Abnahme besonders geprüft
Ausschließlich Prüfmaße
Mit /E gekennzeichnete Maße sind nur für interne Zwecke gültig

Teile-Nr. part-no.	L	Beispiel (Farbe: pastellblau) exampel (colour: pastel blue)	Typ type
92.258.XX64.9	XX in dm-Schritten	92.258.1064.9 = 10dm/L= 1000mm	GST1815KS-S 25H 10PB02
U2.258.XX64.9	XX in m-Schritten	U2.258.1264.9 = 12 m/L=12000mm	GST1815KS-S 25HX12PB02
Tolerierung Size ISO 14405 (E)/Tolerance system Size ISO 14405 (E). (This ISO-standard describes the envelope principle. According to the envelope principle the deviations of form and parallelism are limited by the size tolerances).		ja/yes <input checked="" type="checkbox"/> Stoffverbots- und Deklarationsliste nach UU-TQM-05/03 ist einzuhalten. Conformity with Wieland document UU-TQM-05/03 (list of prohibited / declarable hazardous substances) to be declared!	
Freitoleranz nach DIN ISO 2768 - m General tolerance		CAD - Zeichnung, keine manuellen Änderungen CAD - drawing, no manual modifications allowed	1. Verwendung: - First Use:
/		Werkstoff/Material	Zeichnung Nr./Drawing No. Index T 92.258.0564.9 01K a
/		Maßstab/Scale	
/		2009 Tag/Date Name gezeichnet/drawn 20.11. Dütsch T. geprüft/checked - - Normgepr. Stand. check - -	Maße in mm/Dimensions are in mm
/ Vol. mm ³ Ofl./Surf. mm ²		Ersatz für/Replacement for: -	
/		Type	Benennung/Tittle PRE-ASSEMBLED CABLE KONFEKT_LEITUNG
a 06.11.2012/ Index Datum / Blatt Date / Sheet		ST/male-fr./Ende/free end, Schraubanschl./screw connection a 250/400V AC, 20A, 2,5qmm	
Änderung/Revision		Elektrische Verbindungen	

Weitere Daten siehe Katalog
further data see catalog

922580564901K_2 CADW2036_treschan 2012-11-12T10:11:56 1.000