



NOTICE

# FLEXEO 210 RD



# Sommaire

1. Information générale
2. Information technique
3. Mise en œuvre
4. Contrôle
5. Entretien

## Le kit contient:

### Emballage 1 :

1. Module échangeur avec By-pass x 1
2. Kit support module échangeur x 1
3. Tuyaux d'évacuation des condensats x 2
4. Raccord d'évacuation des condensats x 2

### Emballage 2 :

1. Module ventilateur x 2
2. Boite de connexion x 1
3. Kit support ventilateurs x 1
4. Télécommande RF par radiofréquence x 1
5. Console de programmation x 1
6. Notice x 1



## **1- INFORMATION GÉNÉRALE**

### **1.1 - Introduction**

Ce manuel est destiné à l'utilisation du FLEXEO et ses périphériques (réseau, bouches, régulateurs, ).

Il a pour but d'apporter un maximum de clarté et de sécurité pendant le dimensionnement, l'installation et toute la durée d'utilisation.

Les produits étant en constante évolution, Soler & Palau se réserve le droit de modifier ce manuel sans préavis.

### **1.2 - Garantie et responsabilité civile**

#### **Garantie**

Le récupérateur de chaleur FLEXEO possède une garantie de trois ans à partir de la date d'achat. Cette garantie comprend la livraison gratuite des pièces de rechange.

#### **La garantie ne couvre pas :**

Les frais de montage et démontage.

Les défauts qui, selon Soler & Palau, sont dus à une mauvaise installation, manipulation, une négligence ou un accident.

Les défauts qui apparaissent suite à une manipulation ou une réparation réalisée par une tierce personne sans l'autorisation de Soler & Palau.

Pour renvoyer une pièce défectueuse, l'utilisateur doit prendre contact avec son installateur.

#### **Responsabilité civile**

Le FLEXEO est conçu pour des systèmes de ventilation permettant le renouvellement d'air des logements individuels. Soler & Palau n'est pas responsable des dommages provoqués par :

- Une utilisation inappropriée,
- L'usure normale des composants,
- La non observation des instructions de ce manuel quant à la sécurité, l'utilisation et à la mise en œuvre,
- L'utilisation de pièces non livrées par Soler & Palau.

### **1.3 - Sécurité**

#### **Normes générales de sécurité**

Après l'installation, il ne doit y avoir aucun risque pour la sécurité, la santé et l'environnement conformément aux directives de la CE. Ceci est aussi valable pour les autres produits utilisés dans l'installation.

Les indications générales suivantes sont importantes:

Suivre les instructions de sécurité afin d'éviter tout dommage sur les moto-ventilateurs et les personnes.

Les caractéristiques techniques de ce manuel ne peuvent être modifiées

Les moto-ventilateurs ne peuvent pas être modifiés.

Les moto-ventilateurs doivent être alimentés en courant alternatif monophasé de 230 V / 50 Hz.

Pour que l'installation soit conforme aux directives CE, le FLEXEO doit être raccordée au réseau électrique selon les normes en vigueur..

L'appareil doit être monté de telle façon, qu'en conditions normales de fonctionnement, il n'existe aucun risque de contact avec les parties en mouvement et sous tension.

Le FLEXEO satisfait aux réglementations relatives aux appareils électriques.

Avant d'intervenir, prendre toujours soin de laisser l'appareil hors tension.

Utiliser des outils adaptés.

Utiliser l'appareil seulement pour l'usage auquel il est destiné.

## 2 - INFORMATION TECHNIQUE

### 2.1 - Définition générale

FLEXEO assure une ventilation optimale avec une récupération énergétique maximale. Il extrait l'air par les pièces techniques (Salle(s) de bains, WC, cuisine et salle(s) d'eau) et introduit l'air neuf par les pièces principales (Séjour, chambre(s), bureau(x), ...). Dans le cas d'une application en locaux tertiaires et pour certains pays, l'air peut être insufflé et extrait dans la même pièce.

Les flux d'air, neuf et extrait, sont séparés et filtrés. Seules les calories sont transférées à l'air neuf introduit. Grâce à l'échangeur haute efficacité du FLEXEO le rendement peut atteindre 96 %.

De la condensation se forme lors de l'échange, celle-ci est récupérée dans le bac à condensats et doit être raccordé vers le réseau des eaux usées.

En évitant l'échangeur, le système de By-pass 100% du FLEXEO permet, l'introduction de l'air frais nocturne sans qu'il ne soit réchauffé au contact de l'air chaud accumulé dans le bâtiment durant la journée.

### 2.2 - Description FLEXEO

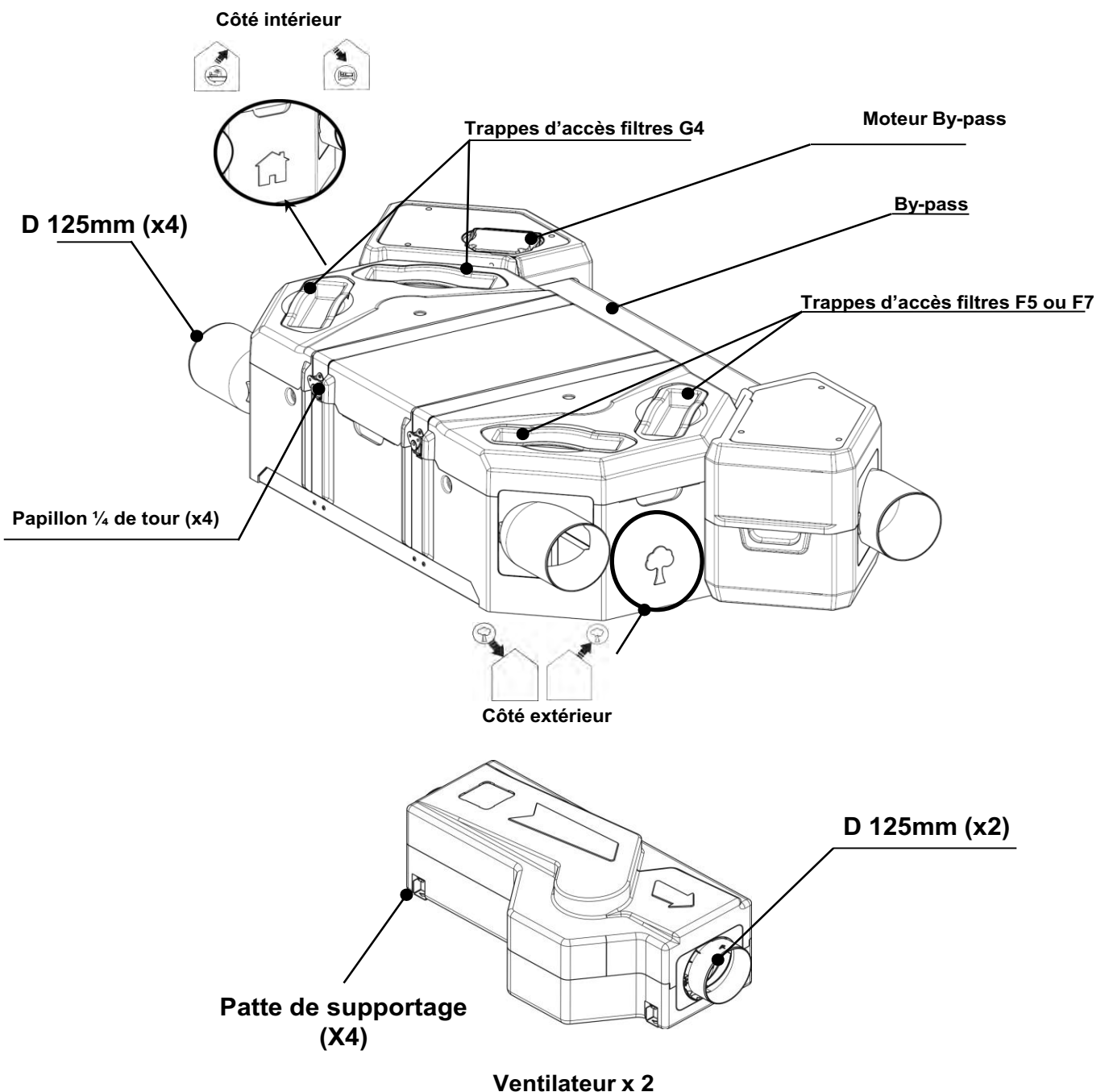



Prise d'air neuf:

Sur ce piquage vient se raccorder le conduit d'amenée d'air neuf provenant de l'extérieur.

Veillez à positionner la prise d'air neuf (murale ou toiture) à une distance suffisante de toute zone à forte pollution (Arbre, rejet d'appareil de combustion, route, ...).

Ce conduit doit être isolé thermiquement et hermétique pour éviter la condensation du côté extérieur et intérieur du conduit.



Insufflation d'air neuf dans le logement:

Sur ce piquage vient se raccorder le conduit d'insufflation d'air neuf réchauffé vers le logement.

Pour éviter les pertes thermiques, il est conseillé d'utiliser des conduits isolés et de les passer dans le volume chauffé.



Extraction de l'air du logement:

Sur ce piquage vient se raccorder le conduit d'extraction d'air du logement.

Pour éviter les pertes thermiques et afin d'optimiser au mieux le rendement de votre installation, il est conseillé d'utiliser des conduits isolés et de les passer dans le volume chauffé.

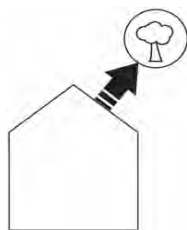

Rejet vers l'extérieur:

Sur ce piquage vient se raccorder le conduit d'évacuation de l'air extrait de l'intérieur de la maison vers l'extérieur.

Ce conduit doit être isolé thermiquement et hermétique pour éviter la condensation du côté extérieur et intérieur du conduit.

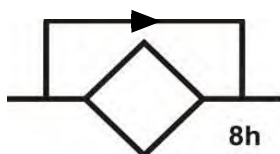

By-pass:

En évitant l'échangeur, le système de By-pass 100% du FLEXEO permet l'introduction de l'air frais nocturne en été sans qu'il ne soit réchauffé au contact de l'air chaud accumulé dans la maison durant la journée.

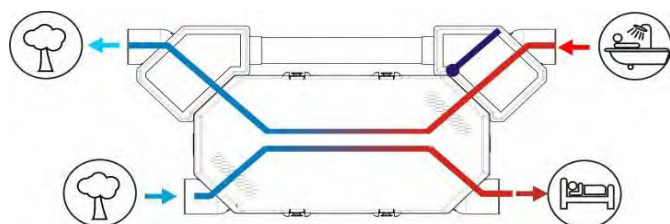

Hiver

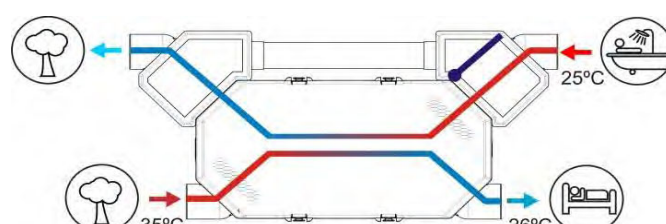

Eté

Fonctionnement sans By-pass

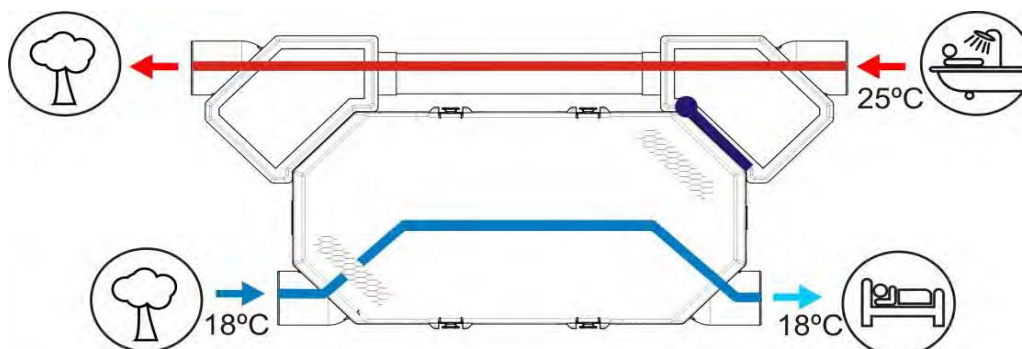

Fonctionnement avec By-pass

### 2.3 - Caractéristiques dimensionnelles:

#### 2.3.a – Module échangeur + by-pass

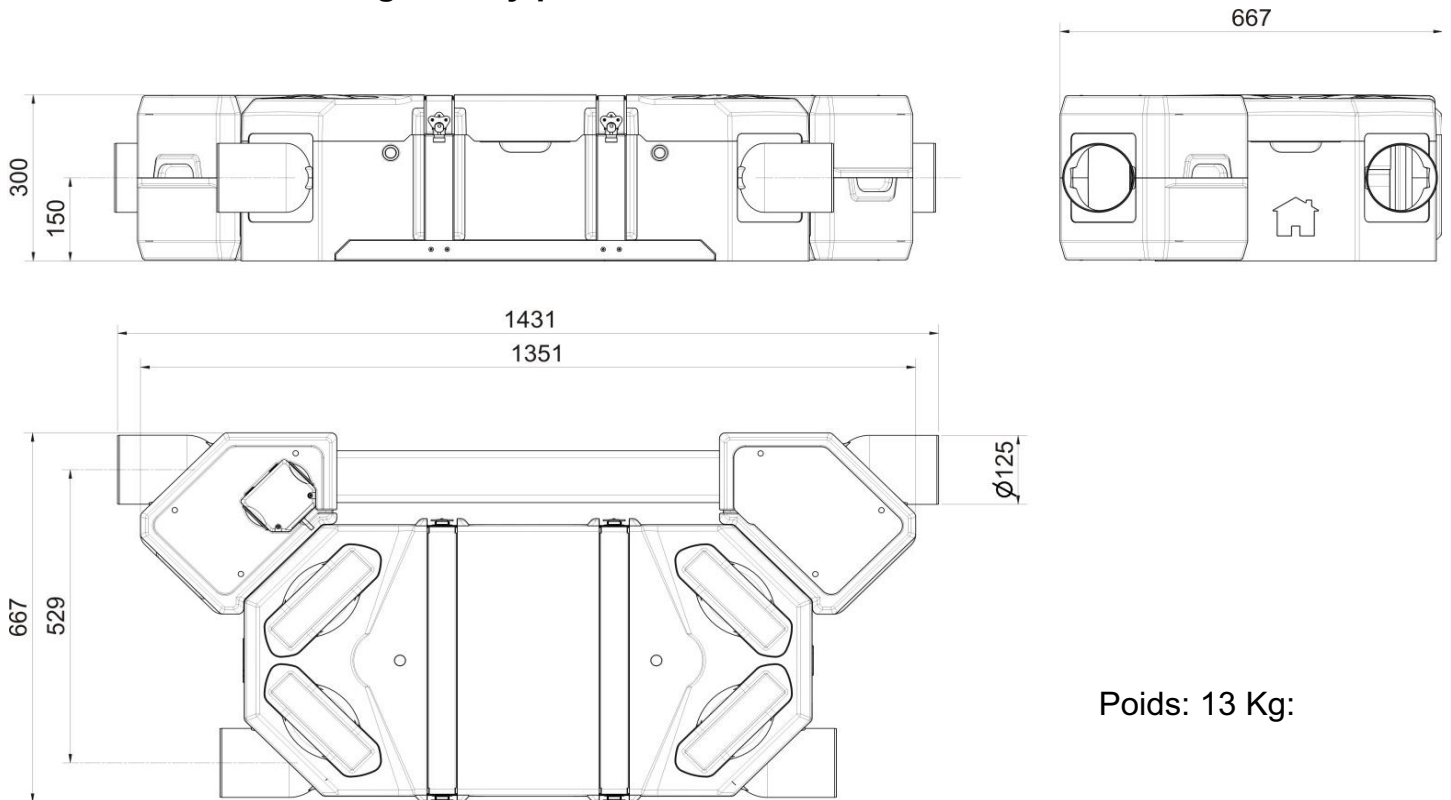

#### 2.3.b – Ventilateurs:

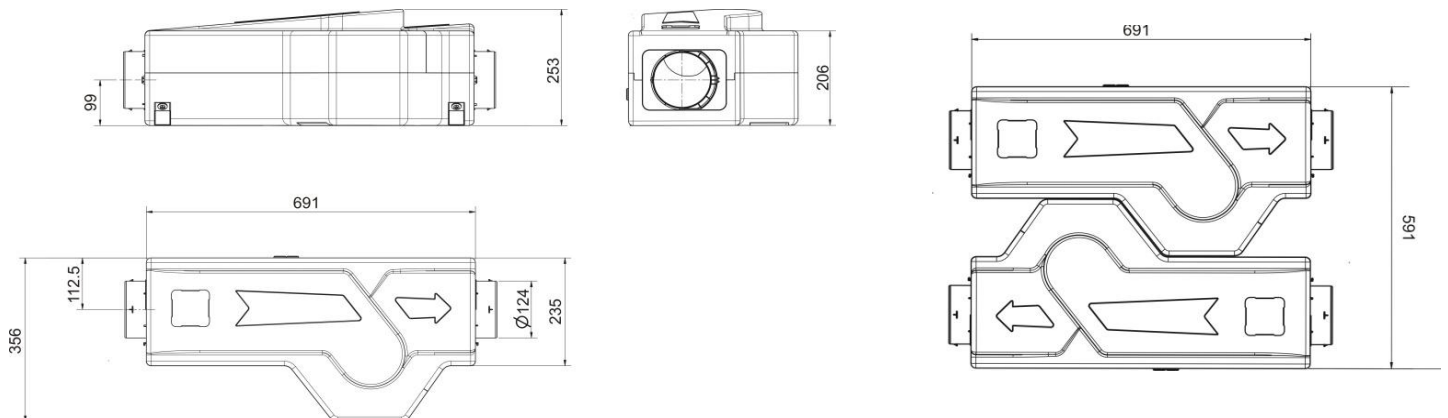

#### 2.3.c – Télécommande RF :

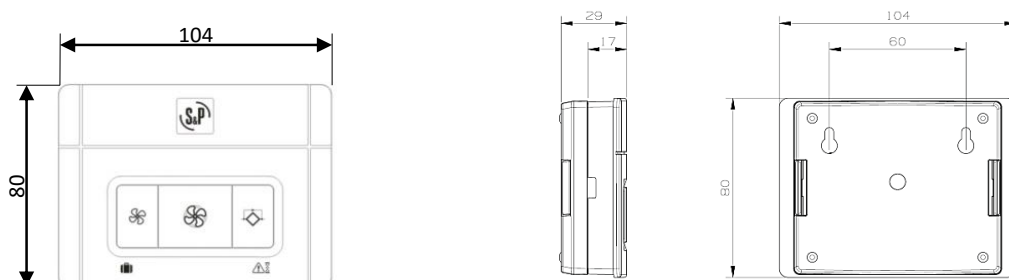



### 3 - MISE EN ŒUVRE

#### 3.1- Prescriptions générales:



- Seules les mises en œuvre possibles sont décrites dans la notice.
- Il est conseillé de positionner le FLEXEO dans le volume chauffé. Si ce n'est pas le cas il est impératif d'isoler le dispositif d'évacuation des condensats.
- Les conduits doivent être isolés, parfaitement emboîtés et l'isolant doit complètement recouvrir le piquage comme ci-dessous.

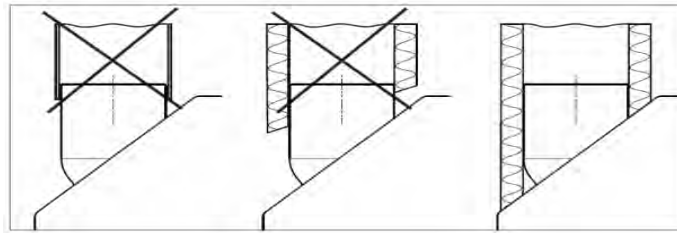

Conduit non isolé

Conduit isolé

Conduit isolé

#### 3.2- Fixation échangeur

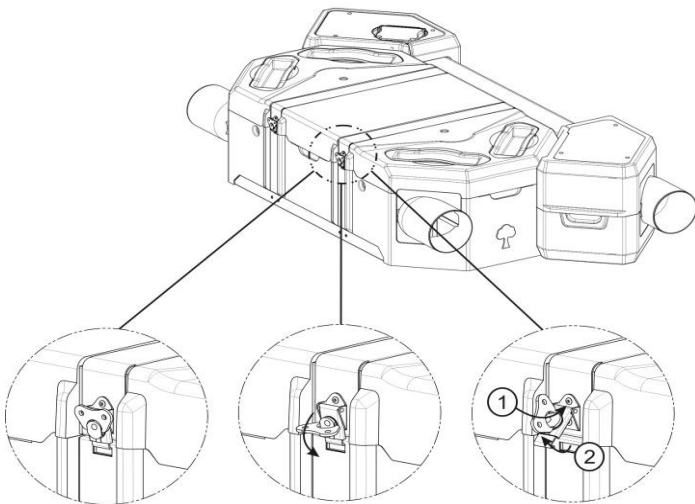

-1-

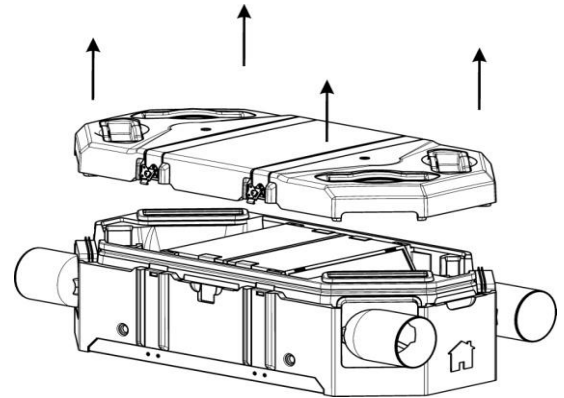

-2-

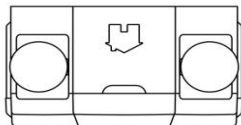
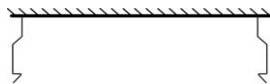

-3-

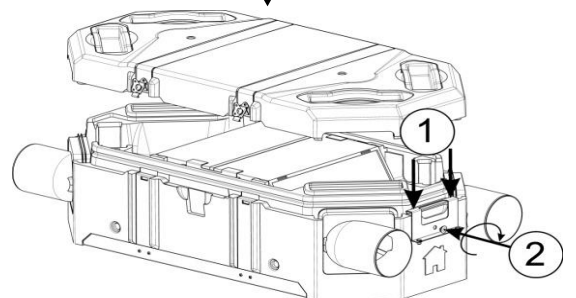
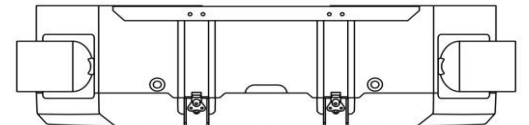
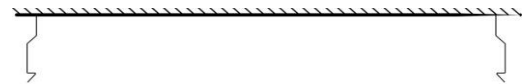
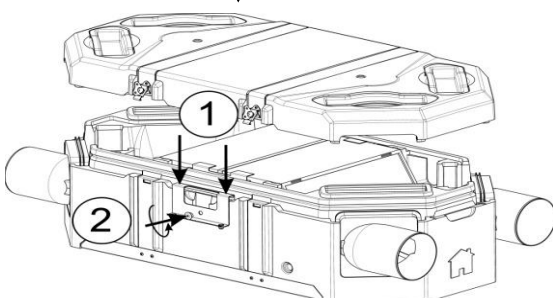

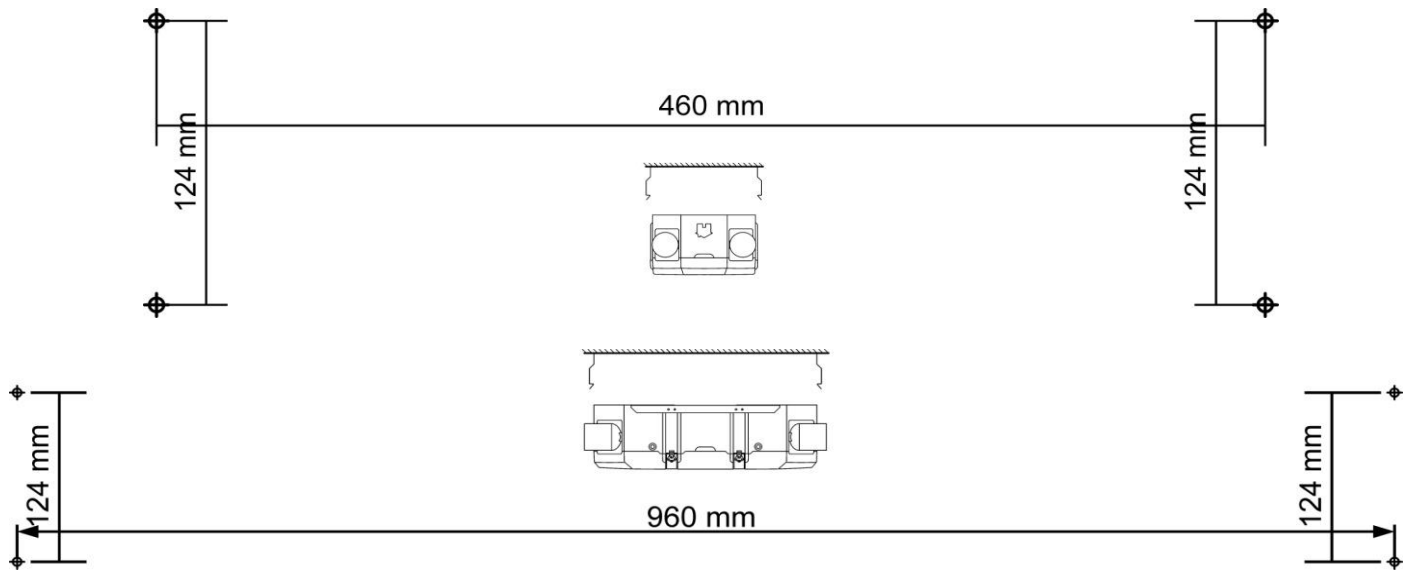

-4-

Utiliser le gabarit imprimé sur l'emballage

### **3.3- Montage des ventilateurs:**

Le support ventilateur permet d'obtenir deux hauteurs de montage:

- 1 - Montage en ligne avec le module échangeur.
- 2 - Montage séparé, permet d'obtenir la hauteur la plus basse possible.

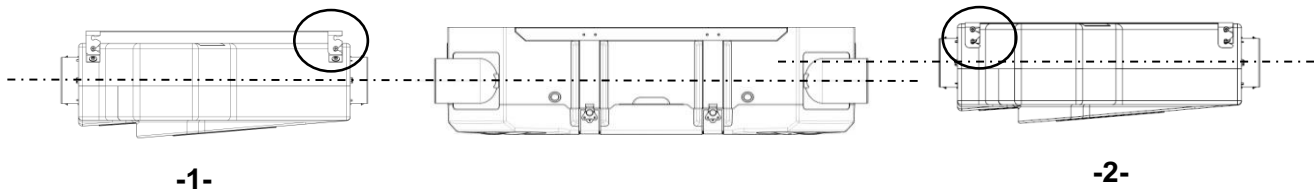

-1-

-2-

Les ventilateurs peuvent être installés ensemble ou séparément et la position des ventilateurs peut s'adapter aux besoins de l'installation sans contrainte par rapport à l'échangeur.



Positionner l'échangeur dans la partie chauffée de la maison et les ventilateurs dans une pièce technique (buanderie, garage, ....) ou dans les combles:

### **3.3.a- Montage assemblés:**

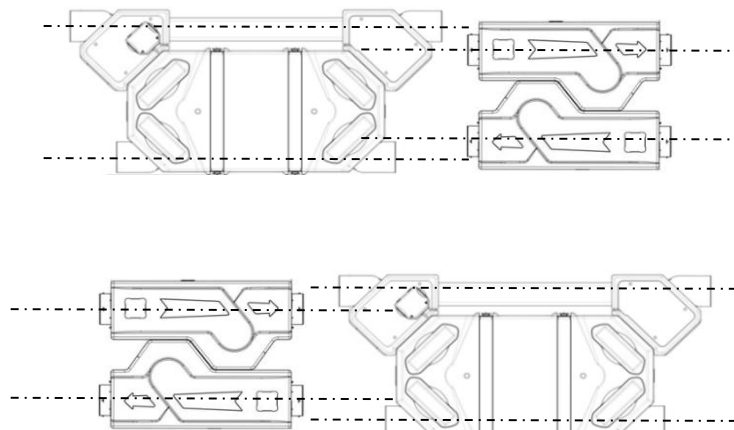



Monter les 4 vis sur les deux ventilateurs. Fixer le support en respectant le sens de l'air marqué sur le ventilateur et la flèche du même support.  
 Fixer les deux ventilateurs en serrant les 4 vis extérieures.

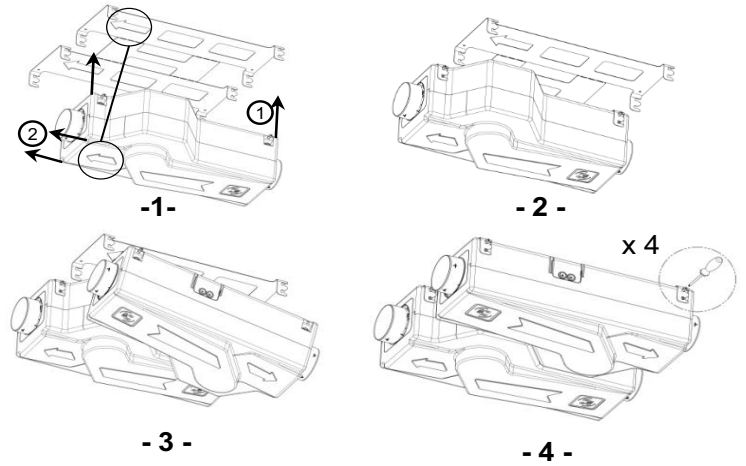
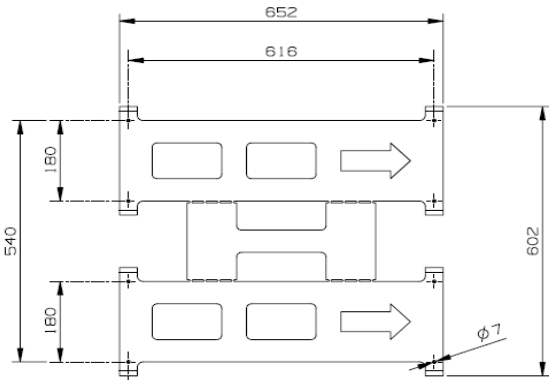

### 3.3.b- Montage séparé:

Les ventilateurs peuvent être montés séparément et de chaque côté de l'échangeur:

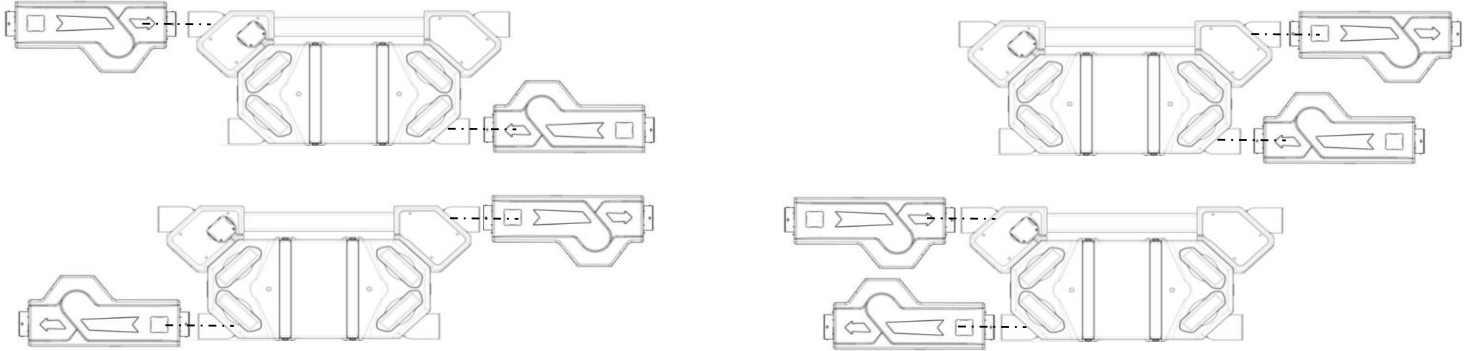

Rompre le support comme indiqué:

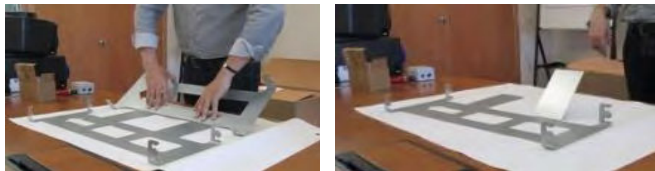

Monter les 4 vis sur les deux ventilateurs. Fixer le support en respectant le sens de l'air marqué sur le ventilateur et la flèche du même support.

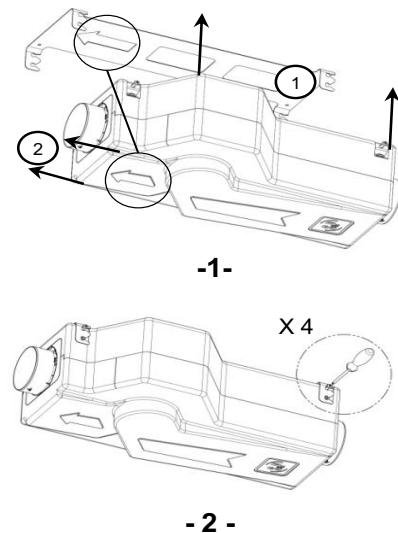
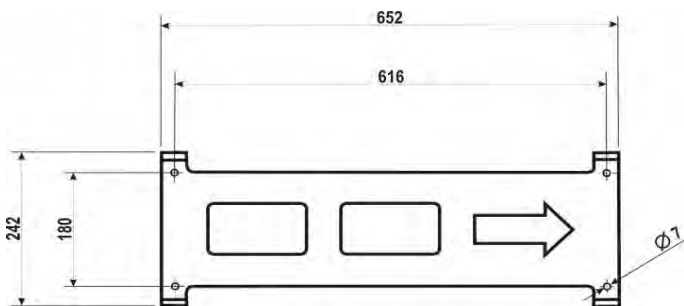

### **3.4- Montage et raccordement de l'évacuation de condensats:**

Le choix de la position de l'évacuation des condensats dépend du type de montage (voir paragraphe 3.5)

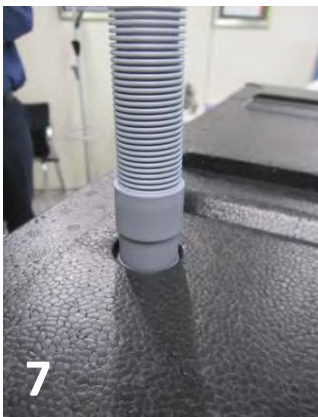
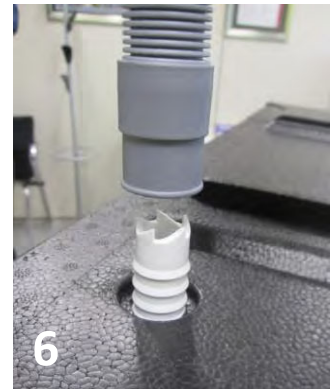
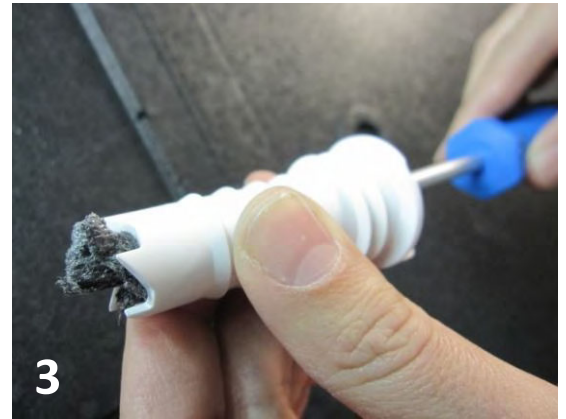

### 3.5- Choix du montage de l'échangeur:

#### 3.5.a- Montage plafond (Type A):

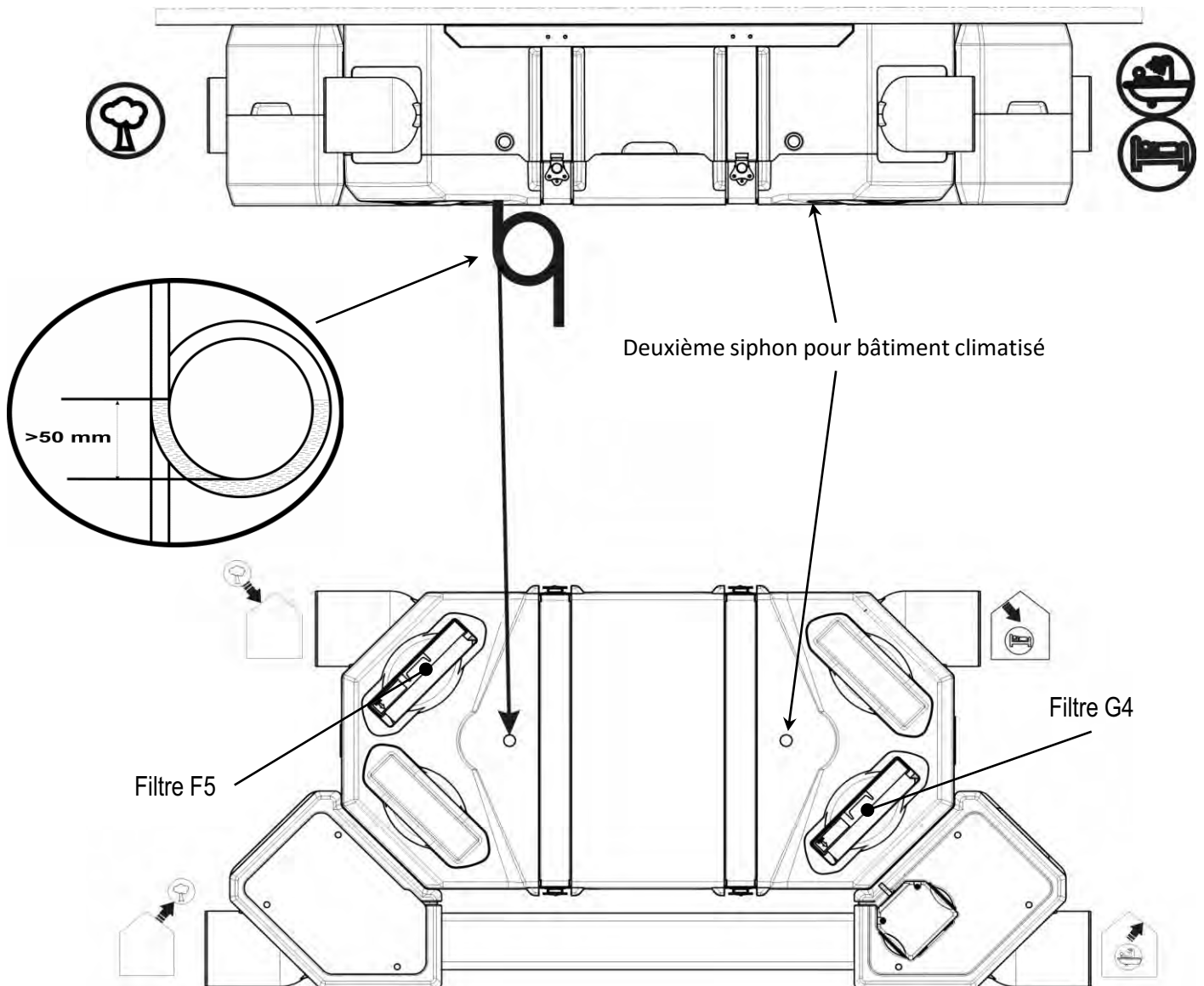

**3.5.b- Montage au sol (Type B):**

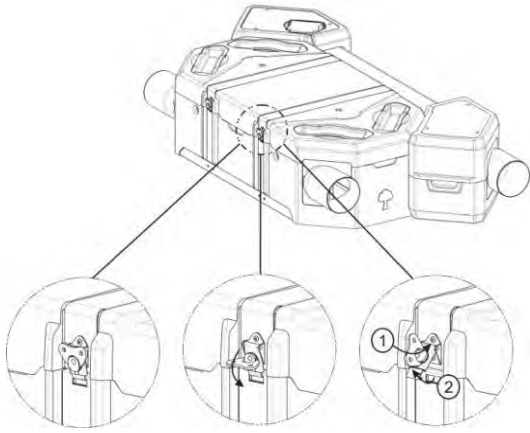

**-1-**

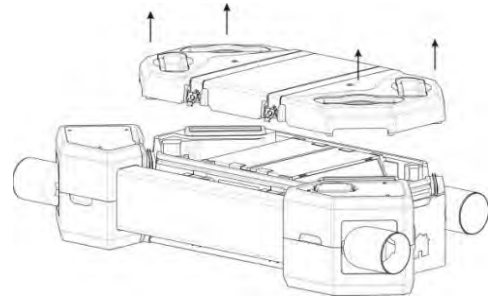

**-2-**

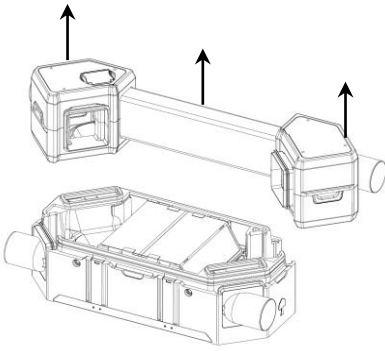

**-3-**

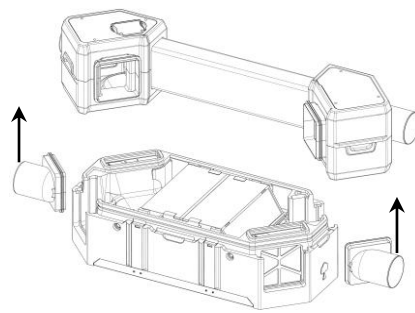

**-4-**

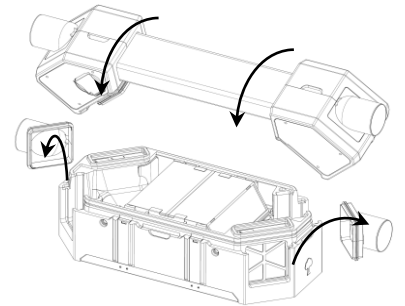

**-5-**

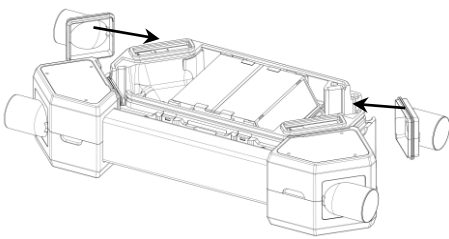

**-6-**

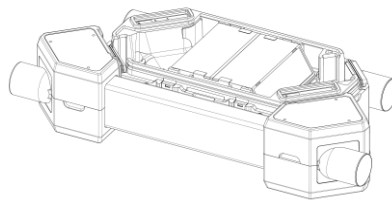

**-7-**

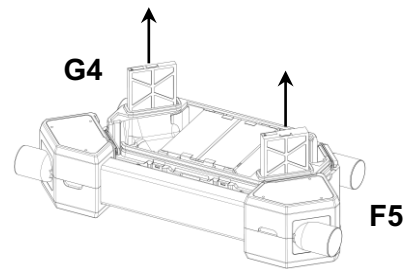

**-8-**

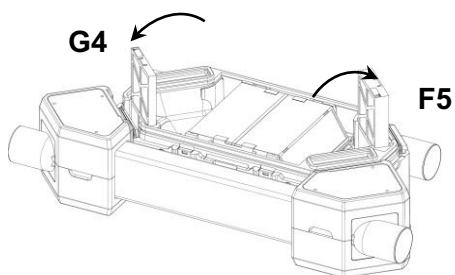

**-9-**

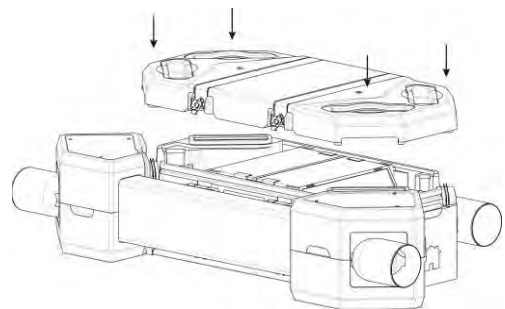

**-10-**



### 3.5.c- Montage au sol (suite):

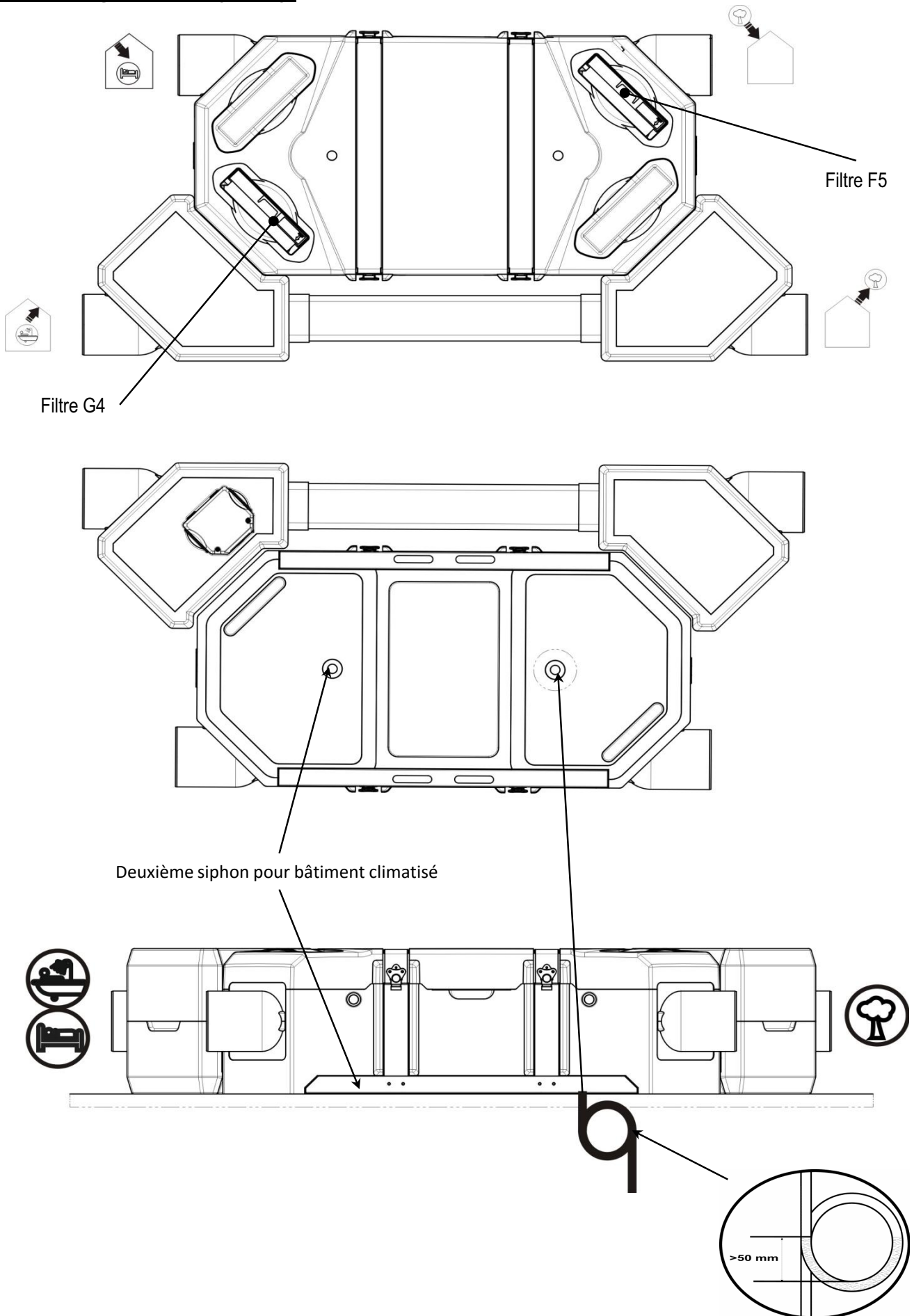

**3.5.d- Montage au mur entrée air extérieur à droite (Type A):**

 **Interdit en maison climatisée .**

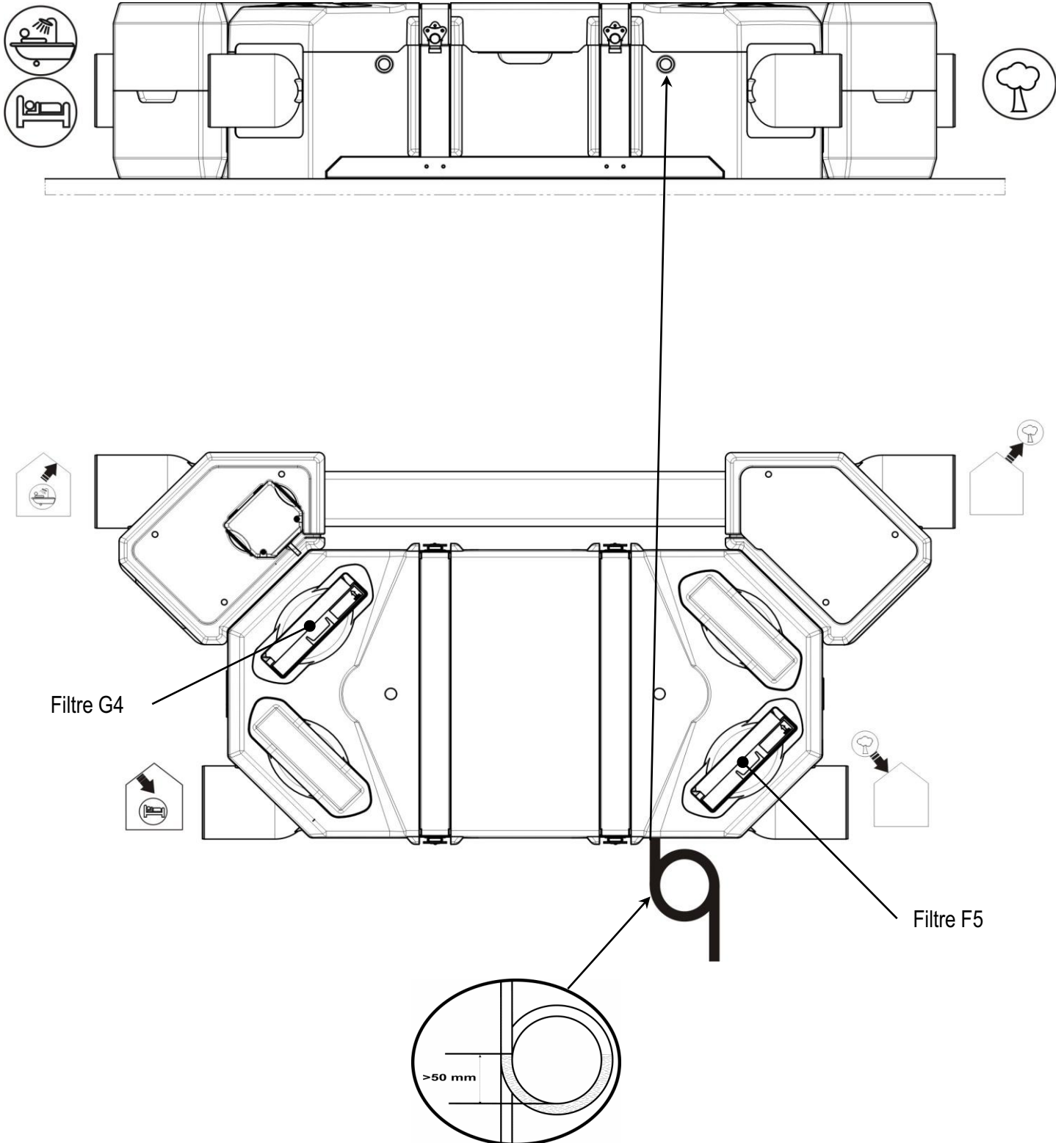



**3.5.e- Montage au mur entrée air extérieur à gauche (Type B):**

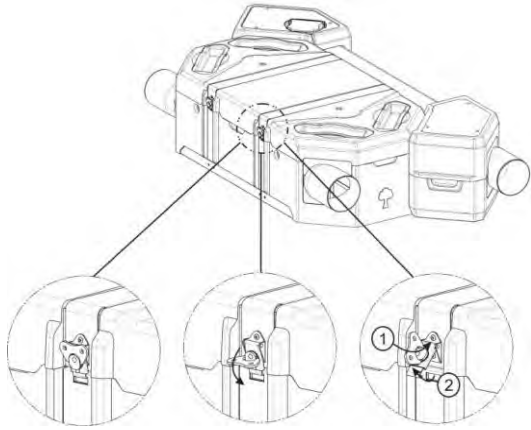

**Interdit en maison climatisée .**

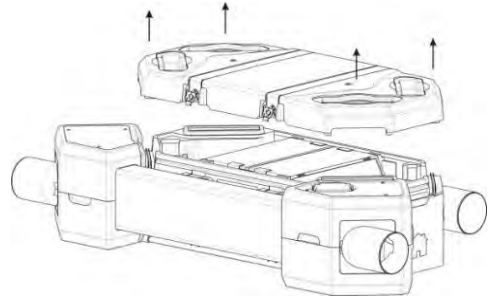

**-1-**

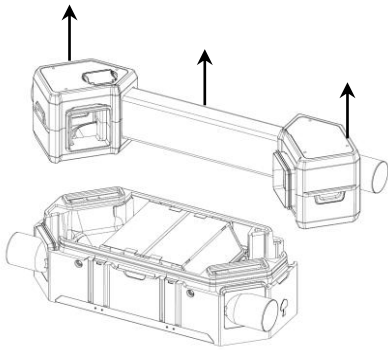

**-2-**



**-3-**

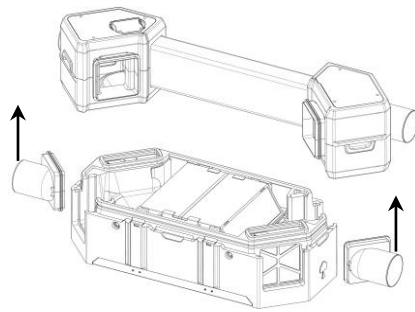

**-4-**

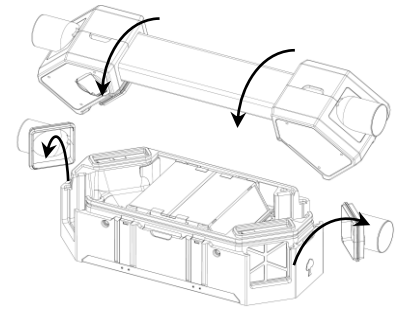

**-5-**

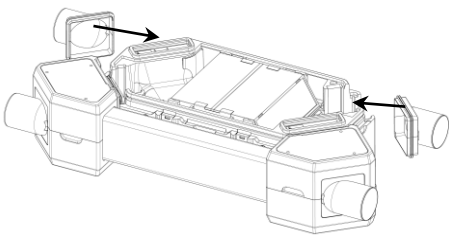

**-6-**

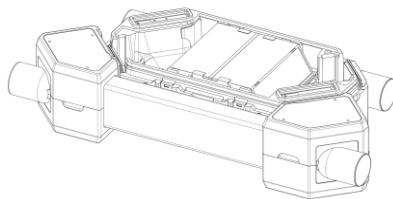

**-7-**

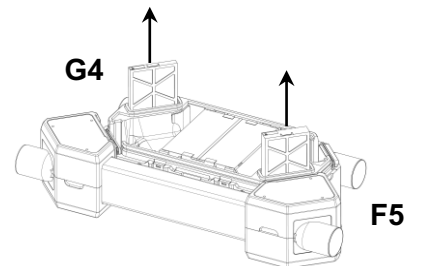

**-8-**

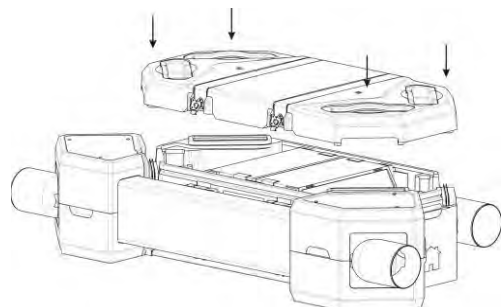
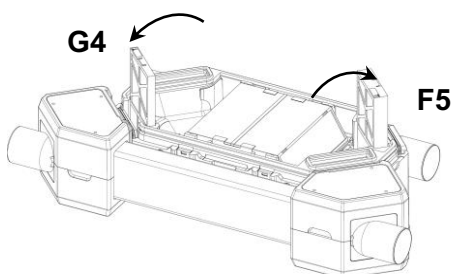

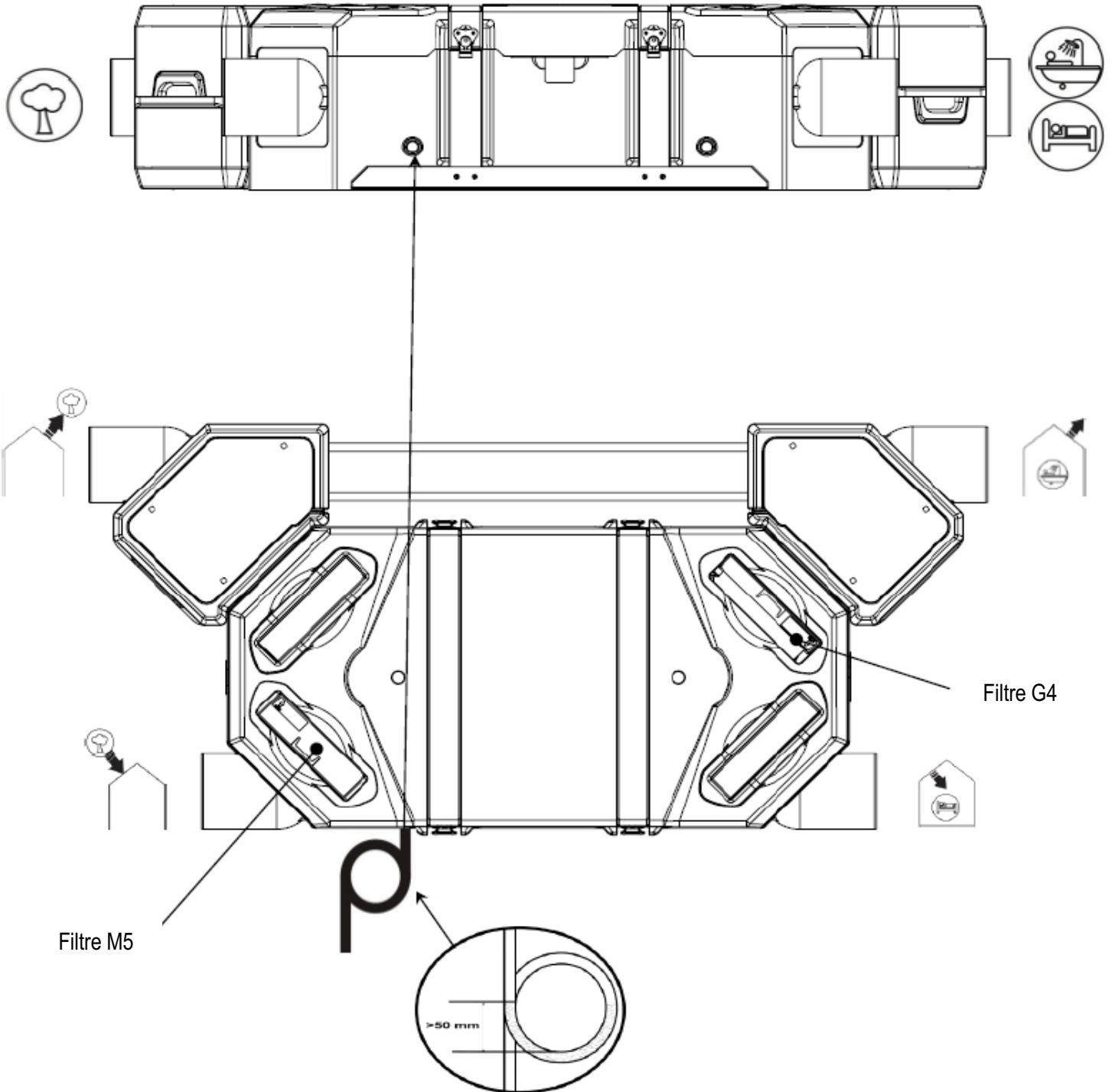

**3.5.f- Montage au mur entrée air extérieur à gauche (suite):**

 **Interdit en maison climatisée .**

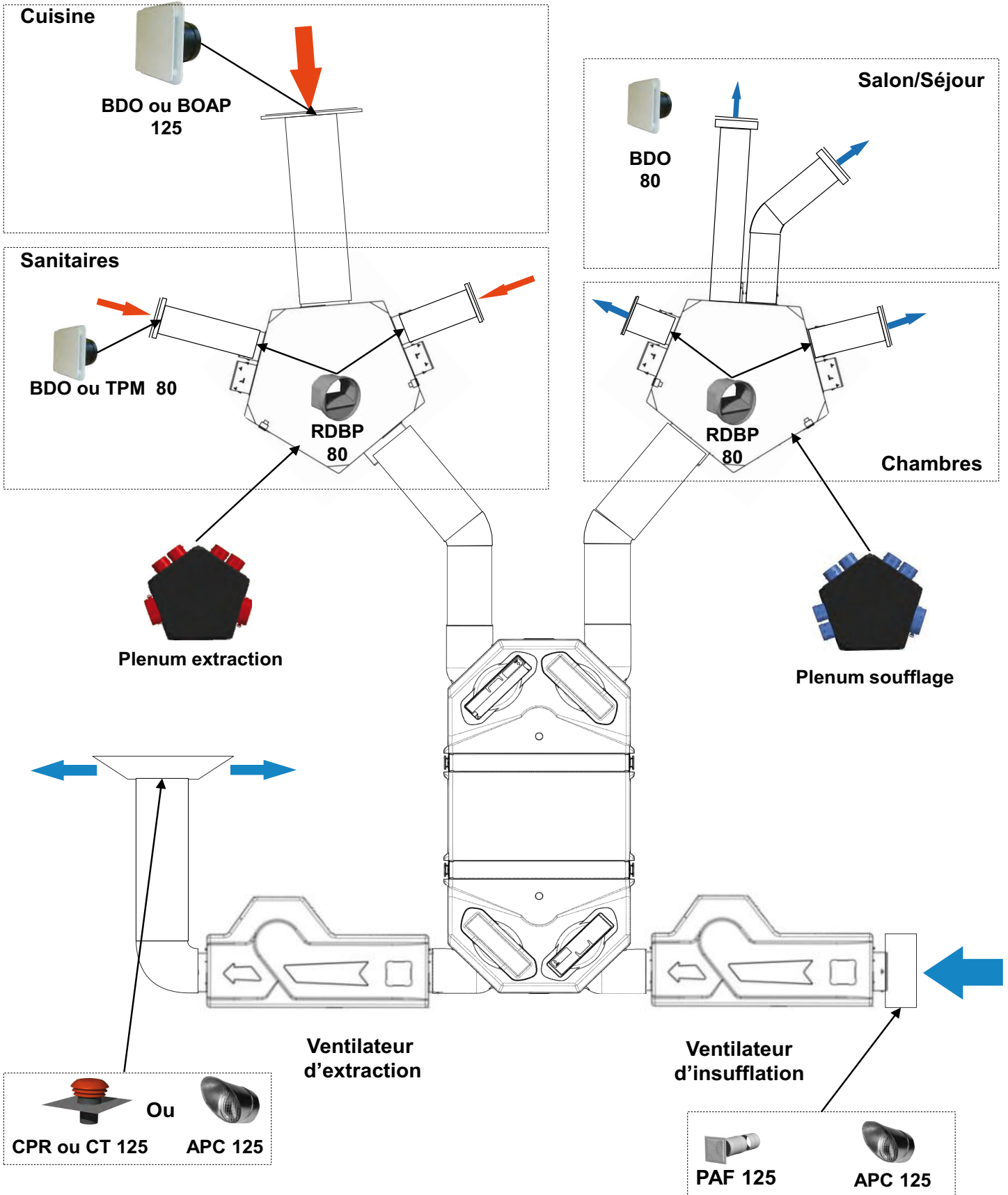

### 3.6- Exemple de montage type "REPARTITION"



 Dans le cas d'utilisation de gaine souple isolée, il est impératif de bien tendre celle-ci.

### 3.7- Exemple de montage type "DISTRIBUTION"

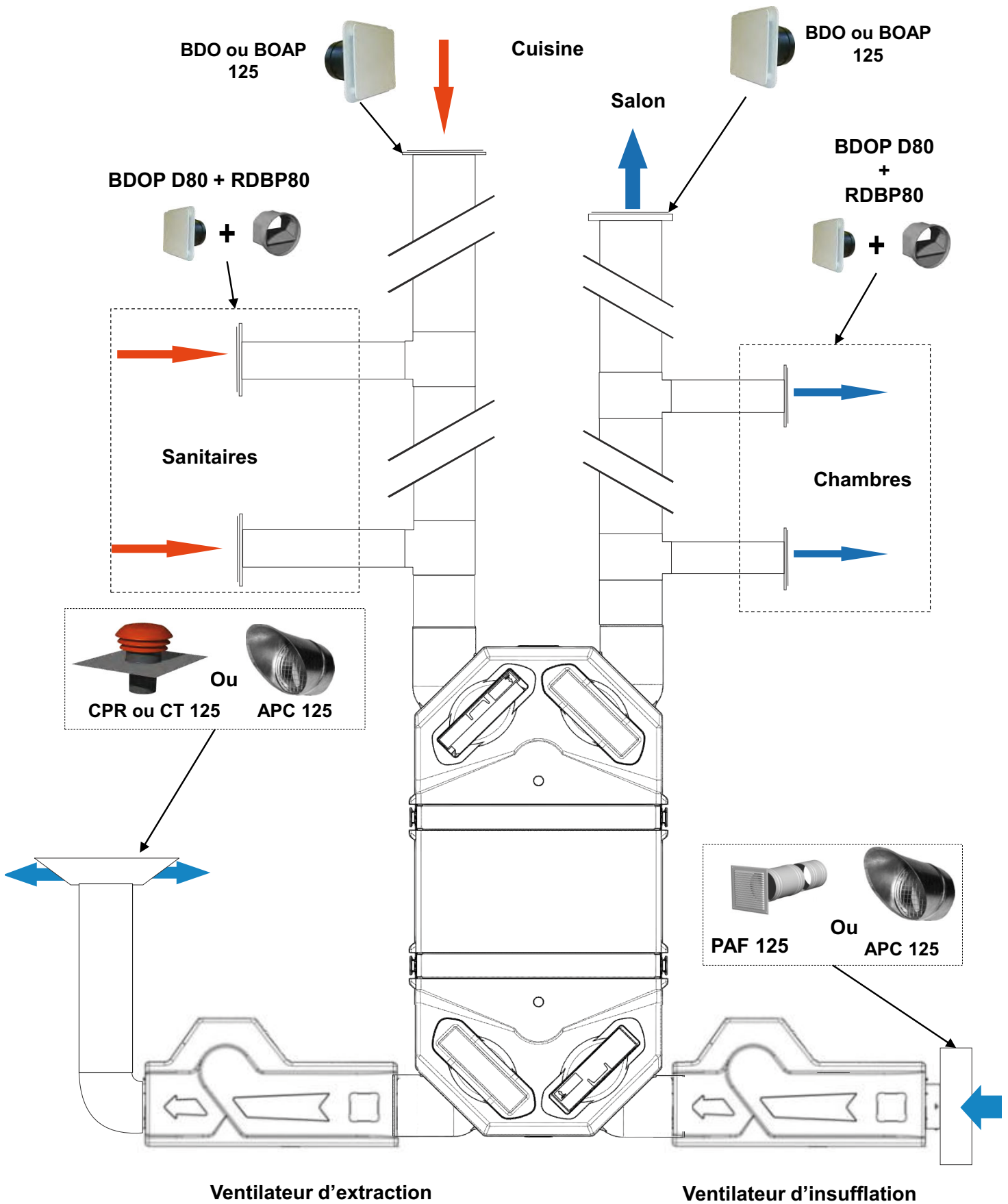

Dans le cas d'utilisation de gaine souple isolée, il est impératif de bien tendre celle-ci.

### 3.8- Raccordements électrique:

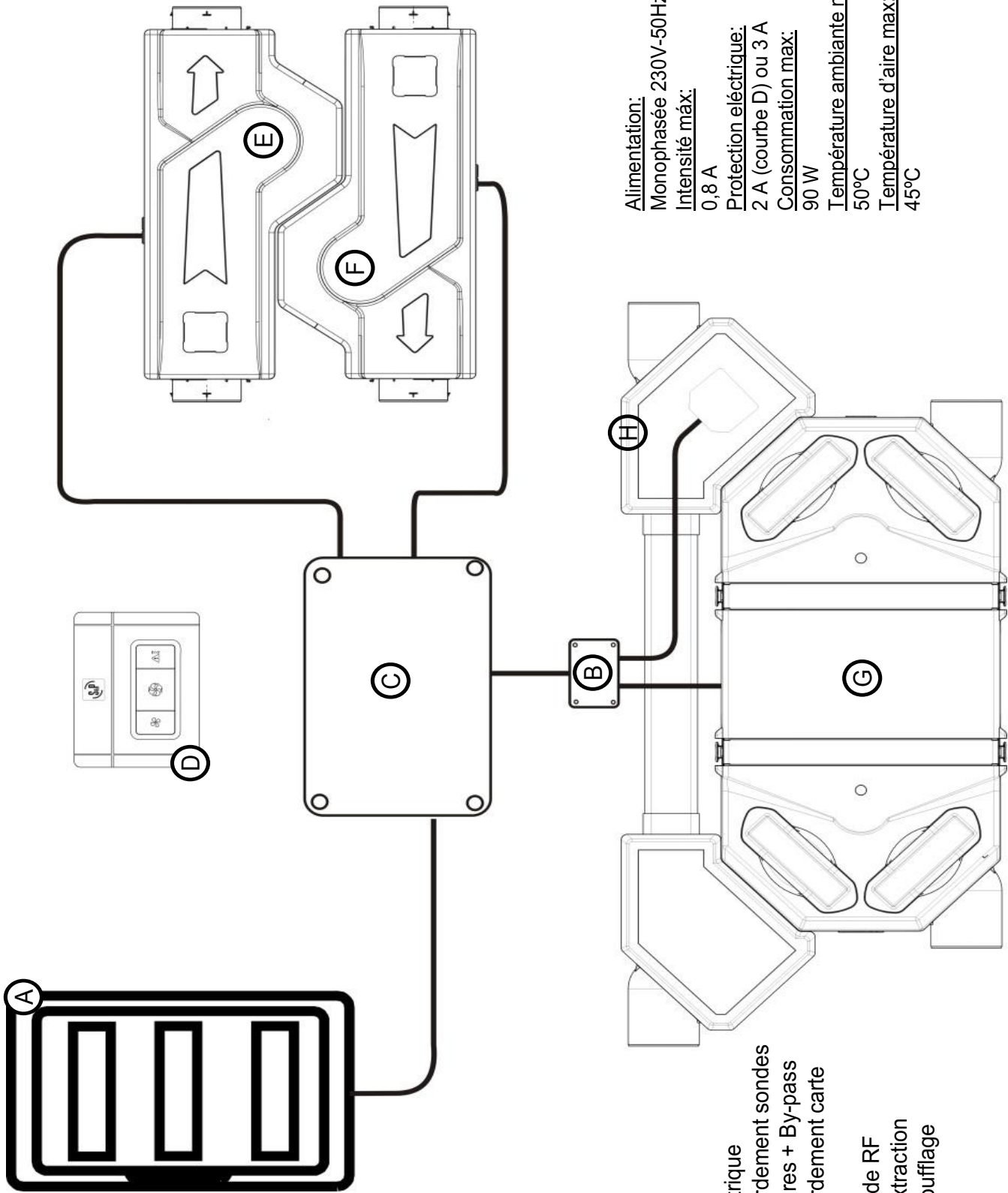

Alimentation:  
 Monophasée 230V-50Hz  
 Intensité max: 0,8 A  
 Protection électrique:  
 2 A (courbe D) ou 3 A  
 Consommation max: 90 W  
 Température ambiante max: 50°C  
 Température d'aire max: 45°C

- A. Armoire électrique
- B. Boîtier raccordement sondes de températures + By-pass
- C. Boîtier raccordement carte électronique
- D. Télécommande RF
- E. Ventilateur extraction
- F. Ventilateur soufflage
- G. Echangeur
- H. By-pass

- A. Armoire électrique
- B. Boîtier raccordement sondes de températures + By-pass
- C. Boîtier raccordement carte électronique
- D. By-pass
- E. Ventilateur extraction
- F. Ventilateur soufflage
- G. Echangeur

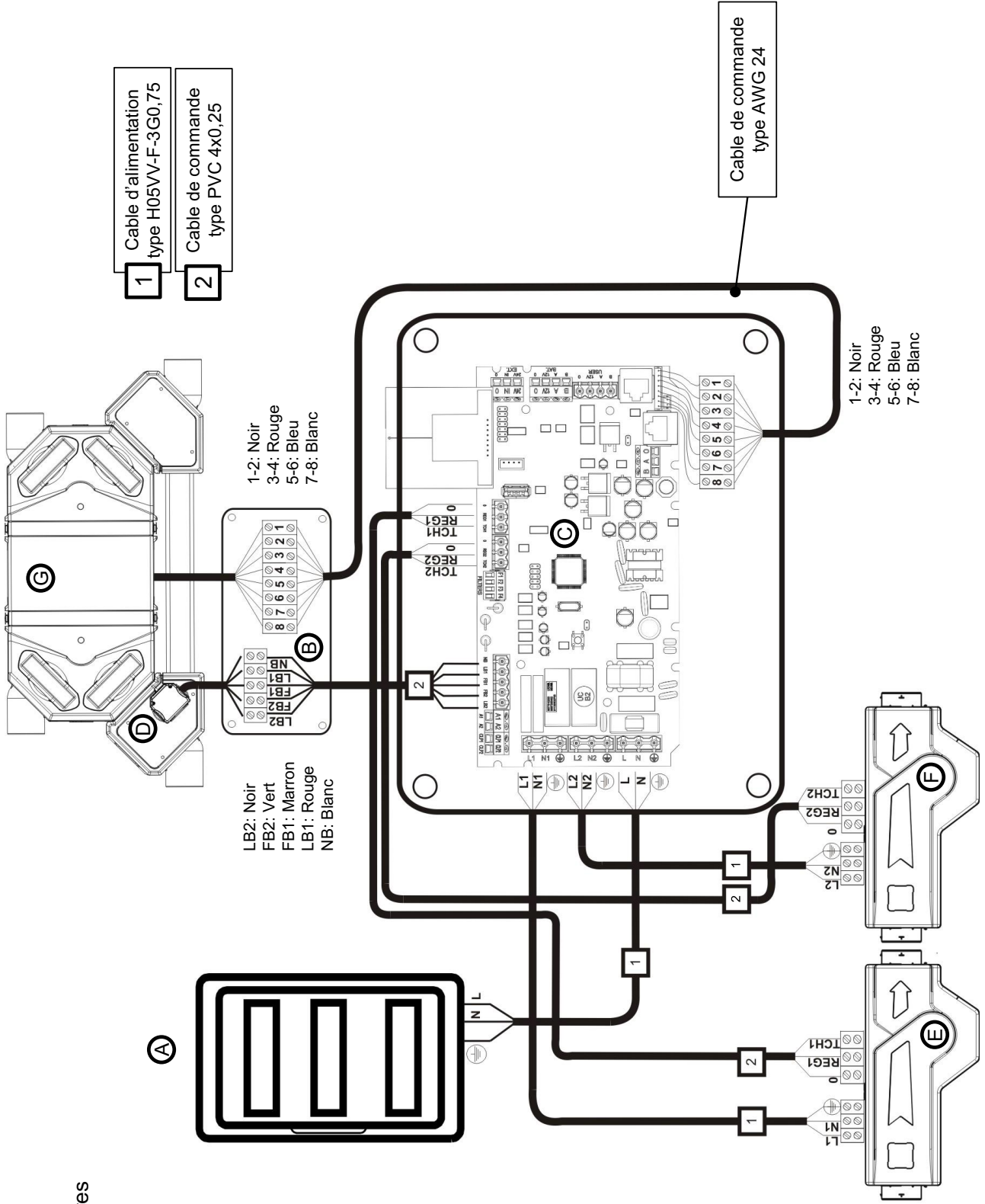



## 4- CONTRÔLE DU FLEXEO

### 4.1- Lors de l'installation:

La console permet d'ajuster les paramètres liés à l'installation ainsi que de visualiser les différents paramètres de fonctionnement de l'installation.

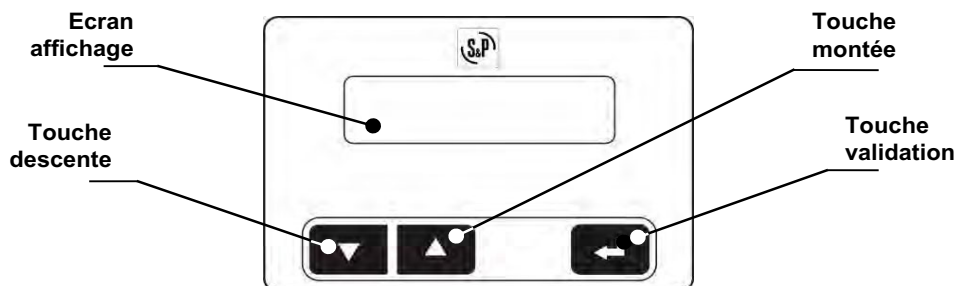

MENU	OPTIONS	VALEURS	REGLAGE USINE
	Langue	English, Français, Español, Deutsch, Italiano, Nederlands	English

REGLAGES INSTALLATION			
	Mode synchronisation	télécommande 1, 2, 3, 4,	1
	Contact sec	NO/NC	NO
	Présence Batterie Préchauffage	Oui/Non	Non
	Présence Batterie Post-Chauffage	Oui/Non	Non
	Présence Sonde de qualité d'air (QAI)	Oui/Non	Non
	Sens de raccordement conduits	A / B	A
	Unités débit	m <sup>3</sup> /h / l/s	m <sup>3</sup> /h
	Déphasage débits	-15%,...+15%	0
	Réglage débits:		
	- PV	60,...210 m <sup>3</sup> /h	60 m <sup>3</sup> /h
	- GV / Boost 30 minutes	60,...210 m <sup>3</sup> /h	120 m <sup>3</sup> /h
	- Rafrachissement 8H	60,...210 m <sup>3</sup> /h	210 m <sup>3</sup> /h
	Réglage paramètres régulation sonde de QAI		
	Valeur Q Mini 0-10V	60,...210 m <sup>3</sup> /h	60 m <sup>3</sup> /h
	Valeur QMaxi 0-10V	60,...210 m <sup>3</sup> /h	120 m <sup>3</sup> /h
	Valeur VMini 0-10V	0-10V	0
	Valeur VMaxi 0-10V	0-10V	10
	By-pass Automatique	On/Off	ON
	Condition T <sup>ext</sup> > By-pass Auto	11,...20°C	+ 12°C
	Condition T <sup>int</sup> > By-pass Auto	21,...30°C	+ 24°C
	Durée By-pass Manuel	1,...24 Heures	8 H
	Type de dégivrage	Diminution Insufflation / Arrêt Insufflation	
	Batterie Préchauffage :		
	- Température de démarrage	-15,...5°C	0°C
	- Température d'arrêt	-5,...10°C	+ 5°C
	- Température constante	+1,...10°C	+ 4°C
	Batterie Post-Chauffage:		
	Température confort constante	12,...30°C	+ 18°C
	Reset paramètres d'usine	Oui/Non	Non

VISUALISATION ETATS FONCTIONNEMENT			
	Couverture radio	0, 25, 50, 75, 100%	
	Débit actuel	60,...210	
	Mode dégivrage	On, Off	
	Batteries	Préchauffage: On/Off - Post-chauffage: On, Off	
	Version Logiciel	V0.0	
	Moteur Extraction	Erreur, Ok	
	Moteur Soufflage	Erreur, Ok	
	By-pass	Erreur, Ok	
	Sondes	Erreur, Ok T <sup>o</sup> Extraction, Rejet, Prise d'air, Soufflage	
		T <sup>o</sup> Extraction	
		T <sup>o</sup> Rejet	
		T <sup>o</sup> Prise d'air neuf	
		T <sup>o</sup> Soufflage	
			Off

#### 4.1.a- Réglage des paramètres:

1. Pour connecter la console, accéder au boîtier de raccordement de la carte électronique et connecter la console de programmation sur la prise RJ45 située à droite de la carte électronique.

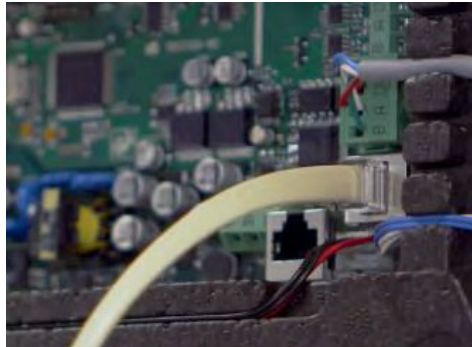

2. Réglages des paramètres de l'installation.



##### Choix de la langue:

Entrer avec la touche .

Naviguer à l'aide des touches et valider la langue avec la touche et passer à l'étape suivante avec la touche .

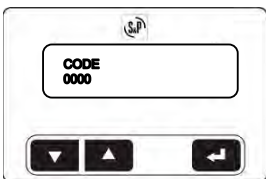

##### Code : 33

Entrer le code à l'aide de la touche et valider avec la touche , puis passer à l'étape suivante à l'aide de la touche .

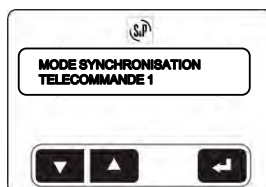

##### Synchronisation:

Le FLEXEO peut être piloté par 4 télécommandes maximum.

Pour une seule télécommande toujours utiliser le n°1.

Pour appairer chaque télécommande, suivez le prochaine:

Sur la télécommande 1 presse les deux touches comme indiqué dans l'image ci-jointe:

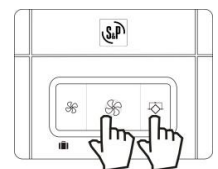

Ensuite, dans la console, placer sur l'écran "télécommande 1' avec les touches et appuyer sur la touche .

Ensuite, la "télécommande 1' sera effacé, il va commencer a clignoter ----- et va commencer le processus d'appariement.

Ensuite, le code de la télécommande apparait quand la télécommande et le FLEXEO sont appairés.

Pour les autre télécommandes (2,3 et 4) renouveler l'action en leurs affectant un numéro spécifique à l'aide des touches.

Entrer avec la touche et naviguer vers les différentes options à l'aide des touches .

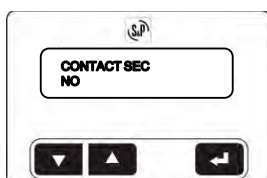

##### Contact sec:

La carte électronique est équipée d'un contact sec qui permet de passer en grand débit/ Boost piloté par un capteur extérieur (inter, capteur CO2, présence, humidité). Vous pouvez changer le sens de ce contact:

NO = Normalement Ouvert

NC = Normalement Fermé

Entrer avec la touche et naviguer vers les différentes options à l'aide des touches . Puis valider avec la touche .



#### Batterie de préchauffage:

En cas de présence d'une batterie de préchauffage connectée. Entrer avec la touche modifier l'option à l'aide des touches .  
Puis valider avec la touche .



#### Batterie de post-chauffage:

En cas de présence d'une batterie de post-chauffage connectée: Entrer avec la touche modifier l'option à l'aide des touches .  
Puis valider avec la touche .

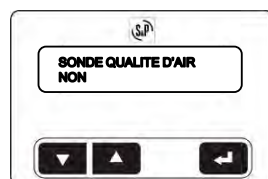

#### Sonde de qualité d'air 0-10V:

En cas de présence d'une sonde (CO2, COV, HR, ...) connectée: Entrer avec la touche modifier l'option à l'aide des touches .  
Puis valider avec la touche .

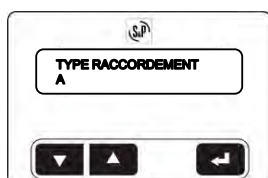

#### Type de raccordement:

Suivant le type de montage A ou B effectué vous devez valider le raccordement.  
Entrer avec la touche et modifier avec les touches , puis valider avec la touche .

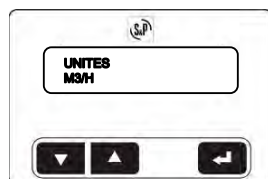

#### Unités:

Vous pouvez choisir de lire le débit en m<sup>3</sup>/heure ou en litres/seconde.  
Entrer avec la touche et choisir l'unité avec les touches puis valider avec la touche

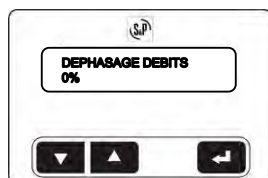

#### Déphasage débits:

Ce réglage peut être nécessaire dans deux cas

##### 1 - Cas d'une cheminée à foyer ouvert :

Dans ce cas, il est nécessaire de créer un apport d'air supplémentaire équivalent au débit lié au tirage thermique de la cheminée. Pour cela il existe deux possibilités:

- a. Créer une amenée d'air spécifique. Dans ce cas bien veiller quelle soit obturable.
- b. Ajouter un débit d'amené d'air supplémentaire à l'aide du FLEXEO correspondant au débit lié au tirage thermique.

Suivre les recommandations suivantes:

- . Veiller à ce que toutes les portes, fenêtres , trappes, soient bien fermées,
- . Allumer un feu de cheminée,
- . Régler le déphasage des débits jusqu'à obtention du bon tirage de la cheminée.

##### 2. Cas d'un déséquilibre entre débit de soufflage et débit d'extraction:

Ce cas peut se rencontrer lorsqu'un des deux réseau est très favorisé ou défavorisé par rapport à l'autre.

Entrer avec la touche et modifier la valeur de déphasage avec les touches , puis valider avec la touche .

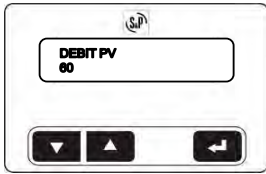

**Débit PV:**

Réglage du débit de base permanent (ou Petite Vitesse).

Entrer avec la touche et choisir le débit avec les touches , puis valider avec la touche .

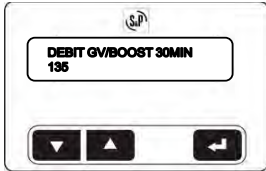

**Débit GV/Boost:**

Réglage du débit de pointe/boost temporisé ½ heure (ou Grande Vitesse).

Entrer avec la touche et choisir le débit avec les touches , puis valider avec la touche .

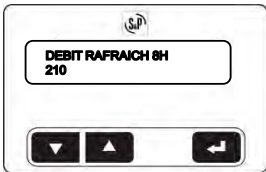

**Débit de rafraîchissement:**

En évitant l'échangeur, le système de By-pass 100% du FLEXEO permet l'introduction de l'air frais nocturne sans qu'il ne soit réchauffé au contact de l'air chaud accumulé dans la maison durant la journée.

Le by-pass fonctionne automatiquement sous les conditions suivantes:

- $T^{\circ}$  intérieure >  $T^{\circ}$  extérieure et  $T^{\circ}$  intérieure > +24°C et Text. > +12°C

Le débit spécifique peut être réglé afin d'optimiser le rafraîchissement nocturne ou Free cooling. Si vous le souhaitez, vous avez la possibilité de le forcer manuellement pour une durée de 8 heures. Appuyer sur la touche droite bypass de la télécommande. En fonctionnement « forcé » il est possible, à tout moment, d'annuler la fonction en appuyant sur la touche bypass.

Pour régler le débit de rafraîchissement, entrer avec la touche et choisir le débit avec les touches , puis valider avec la touche .

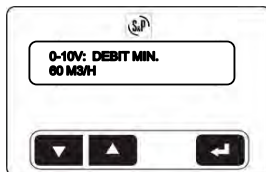

**Débit mini sonde qualité d'air\*:**

Réglage du débit minimum.

Entrer avec la touche et choisir le débit avec les touches , puis valider avec la touche .

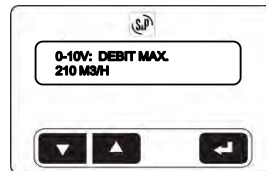

**Débit max sonde qualité d'air\*:**

Réglage du débit maximum.

Entrer avec la touche et choisir le débit avec les touches , puis valider avec la touche .

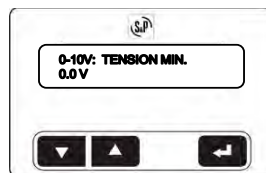

**Tension mini sonde qualité d'air\*:**

Réglage de la tension minimum.

Entrer avec la touche et choisir la tension avec les touches , puis valider avec la touche .

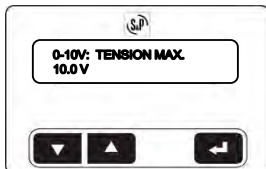

**Tension maxi sonde qualité d'air\*:**

Réglage de la tension maximum.

Entrer avec la touche et choisir la tension avec les touches , puis valider avec la touche .

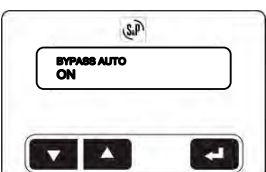

**By-pass Automatique:**

Vous avez la possibilité d'activer ou de désactiver le fonctionnement automatique du by-pass.

Entrer avec la touche et activer (ON) ou désactiver (OFF) avec les touches puis valider avec la touche .

Même si la fonction est désactivée, vous avez la possibilité d'actionner manuellement le by-pass à l'aide de la télécommande.

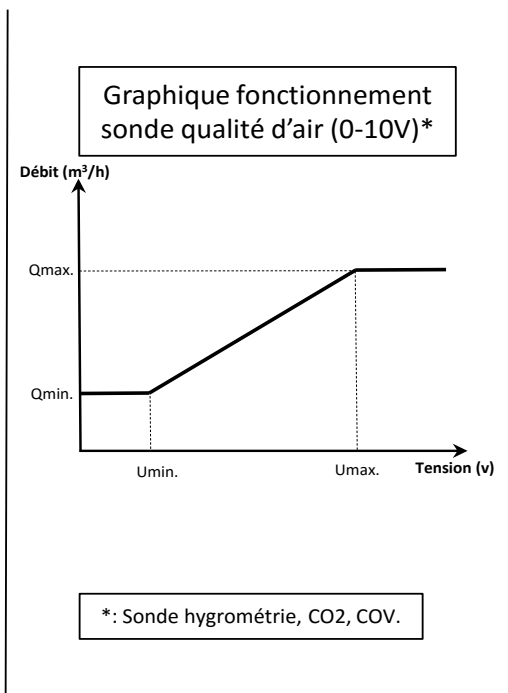

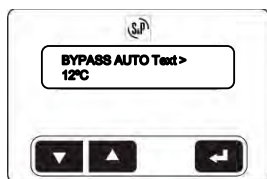

**By-pass Automatique Text:**

Vous avez la possibilité de modifier la température extérieure d'activation du by-pass.  
 Réglage d'usine = +12°C  
 Plage de réglage : +11 – +20°C  
 Entrer avec la touche et modifier la température avec les touches , puis valider avec la touche .

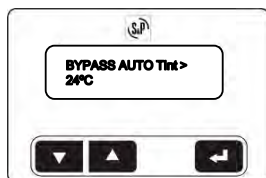

**By-pass Automatique Tint:**

Vous avez la possibilité de modifier la température intérieure d'activation du by-pass.  
 Réglage d'usine = +24°C  
 Plage de réglage : +21 – +30°C  
 Entrer avec la touche et modifier la température avec les touches , puis valider avec la touche .

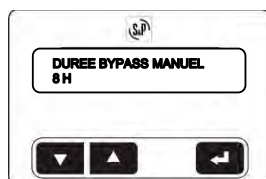

**Durée By-pass manuel:**

Vous avez la possibilité de modifier la durée de fonctionnement du bypass activé manuellement.  
 Réglage d'usine = 8H  
 Plage de réglage : 1 – 24H  
 Entrer avec la touche et modifier la durée avec les touches , puis valider avec la touche .

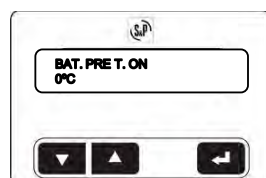

**Température ON batterie préchauffage:**

Permet de régler la température de mise en route de la batterie de préchauffage.  
 Réglage d'usine = 0°C  
 Plage de réglage : -15°C – +5°C  
 Entrer avec la touche et régler la température souhaitée avec les touches , puis valider avec la touche .

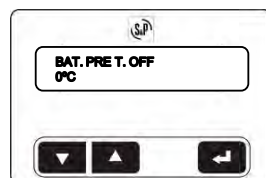

**Température OFF batterie préchauffage:**

Permet de régler la température d'arrêt de la batterie de préchauffage.  
 Réglage d'usine = +5°C  
 Plage de réglage : -5°C – +10°C  
 Entrer avec la touche et régler la température souhaitée avec les touches , puis valider avec la touche .

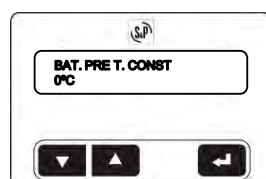

**Température constante batterie préchauffage:**

Permet de régler la température constante en aval de la batterie de préchauffage.  
 Réglage d'usine = +4°C  
 Plage de réglage : +1°C – +10°C  
 Entrer avec la touche et régler la température souhaitée avec les touches , puis valider avec la touche .

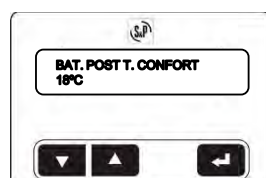

**Température constante batterie post-chauffage:**

Permet de régler la température constante en aval de la batterie de post-chauffage.  
 Réglage d'usine = +18°C  
 Plage de réglage : +12°C – +30°C  
 Entrer avec la touche et régler la température souhaitée avec les touches , puis valider avec la touche .

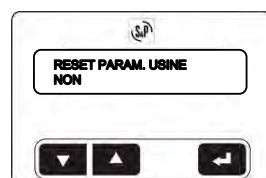

**Reset paramètres usine:**

Permet de réinitialiser le FLEXEO.  
 Entrer avec la touche et choisir OUI ou NON avec les touches , puis valider avec la touche .

### 3. Visualisation des états de fonctionnement.

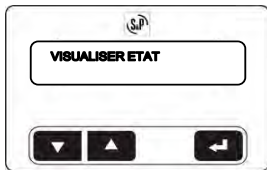

#### Visualiser état:

Permet de visualiser tous les états de fonctionnement du FLEXEO.

Entrer avec la touche .

Pour vous déplacer, utiliser les touches  .



#### Couverture radio:

Permet de visualiser la couverture radio de toutes les télécommandes appairées au FLEXEO.

Appuyer sur une touche de la ou les télécommandes.

1 – 000%                    2 – 000%

3 – 000%                    4 – 000%

Valeur > 50 % : Bonne réception

Valeur < 50% : Problèmes de communication possibles

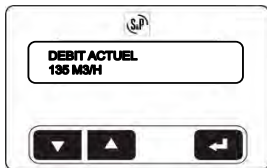

#### Débit actuel:

Permet de visualiser le débit de fonctionnement

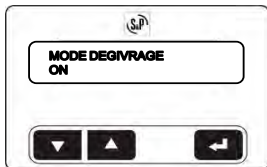

#### Dégivrage:

Permet de visualiser si le FLEXEO est en mode de dégivrage.

ON = Dégivrage en fonctionnement

OFF = Dégivrage arrêté

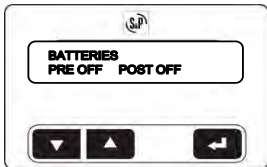

#### Etat des batteries:

Permet de visualiser si les batteries de préchauffage (PRE) et de post-chauffage (POST) sont en fonctionnement.

PRE OFF = Arrêt

PRE ON = En fonctionnement

POST OFF = Arrêt

POST ON = En fonctionnement

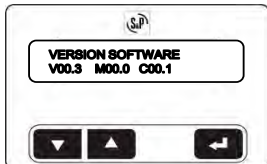

#### Version software:

Permet de visualiser la version du logiciel installé.

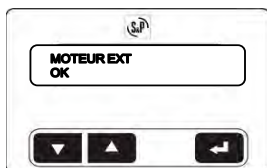

#### Moteur d'extraction:

Permet de visualiser l'état de fonctionnement du ventilateur d'extraction.

OK : En fonctionnement

ERREUR : Dysfonctionnement

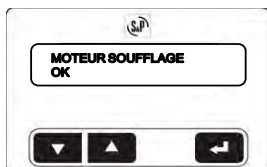

#### Moteur de soufflage:

Permet de visualiser l'état de fonctionnement du ventilateur de soufflage.

OK : En fonctionnement

ERREUR : Dysfonctionnement

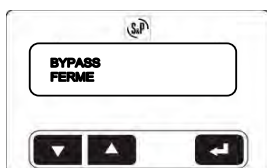

#### Bypass:

Permet de visualiser l'état de fonctionnement du bypass.

FERME : En attente

OUVERT : En fonctionnement

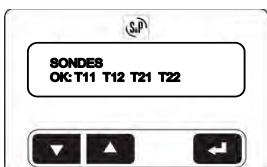

#### Sondes:

Permet de visualiser l'état de fonctionnement des sondes de température (OK ou ERREUR).

T11 : Sonde sur extraction

T12 : Sonde sur rejet

T21 : Sonde sur prise d'air

T22 : Sonde sur soufflage



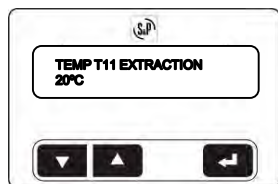

Température sonde extraction:

Permet de visualiser la température sur le réseau d'extraction en amont de l'échangeur.  
Plage de lecture : -30°C – +50°C

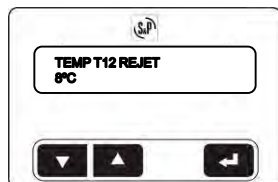

Température sonde rejet:

Permet de visualiser la température sur le rejet en aval de l'échangeur.  
Plage de lecture : -30°C – +50°C

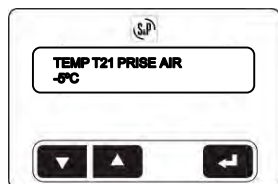

Température sonde prise d'air neuf:

Permet de visualiser la température sur le réseau de la prise d'air neuf en amont de l'échangeur.

Plage de lecture : -30°C – +50°C

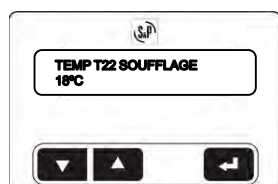

Température sonde soufflage:

Permet de visualiser la température sur le réseau de soufflage en aval de l'échangeur.  
Plage de lecture : -30°C – +50°C

**Débits réglementaires France:**

Type de logement	EXTRACTION						INSUFFLATION					Débit Total		Q Rafraî.
	Cuisine	SdB 1	SdB 2	Salle d'eau	WC 1	WC 2	Séjour	Ch1	Ch2	Ch3	Ch4	Q Mini	Q Maxi	
T2	x	x	-	-	x		x	x	-	-	-	60	120	<b>135</b>
	x	x	-	-	x	x	x	x	-	-	-	75	135	<b>150</b>
T3	x	x	-	-	x		x	x	x	-	-	90	150	<b>165</b>
	x	x	-	x	x		x	x	x	-	-	105	165	<b>170</b>
	x	x	-	-	x	x	x	x	x	-	-	105	165	<b>180</b>
	x	x	-	x	x	x	x	x	x	-	-	120	180	<b>195</b>
	x	x	x	-	x		x	x	x	-	-	120	180	<b>195</b>
	x	x	-	-	x	-	x	x	x	x	-	105	180	<b>195</b>
T4	x	x	-	x	x	-	x	x	x	x	-	120	195	<b>210</b>
	x	x	-	-	x	x	x	x	x	x	-	105	180	<b>195</b>
	x	x	-	x	x	x	x	x	x	x	-	120	195	<b>210</b>
	x	x	-	-	x	x	x	x	x	x	-	105	180	<b>195</b>
	x	x	-	x	x	x	x	x	x	x	-	120	195	<b>210</b>
	x	x	-	-	x	-	x	x	x	x	x	105	195	<b>210</b>
T5 et +	x	x	-	x	x	-	x	x	x	x	x	120	210	<b>210</b>
	x	x	-	-	x	x	x	x	x	x	x	105	195	<b>210</b>
	x	x	-	x	x	x	x	x	x	x	x	120	210	<b>210</b>
	x	x	-	-	x	x	x	x	x	x	x	105	195	<b>210</b>
	x	x	x	-	x	-	x	x	x	x	x	120	210	<b>210</b>

**NB:** La position de réglage du débit de rafraîchissement nocturne est donnée à titre indicatif car il n'existe aucun texte réglementaire concernant les débits de rafraîchissement nocturne.

**Débits réglementaires Belgique:**

Pulsion	Locaux	Débit nominal (m <sup>3</sup> /h)		Débit maximal
		Règle générale	Débit minimum	
Pulsion	Salle de séjour	3,6 m <sup>3</sup> /h par m <sup>2</sup>	75 m <sup>3</sup> /h	150 m <sup>3</sup> /h
	Chambre à coucher, Salle d'étude, Espace de jeux		25 m <sup>3</sup> /h	72 m <sup>3</sup> /h

Extraction	Locaux	Débit nominal (m <sup>3</sup> /h)		Débit maximal
		Règle générale	Débit minimum	
Extraction	Cuisine, Salle de bains, Séchoir ou analogue	3,6 m <sup>3</sup> /h par m <sup>2</sup>	50 m <sup>3</sup> /h	75 m <sup>3</sup> /h
	Cuisine ouverte		75 m <sup>3</sup> /h	
	WC		25 m <sup>3</sup> /h	-

	<p>Attention de bien dimensionner le réseau au débit de by-pass rafraîchissement nocturne (si supérieur au débit boost cuisine)</p>
--	---

#### 4.1.b- Temporisation alarme filtres:

Il est possible d'ajuster la temporisation de l'alarme filtres à 6, 9, 12 ou 15 mois (réglage usine 9 mois). L'encrassement des filtres est lié à l'environnement extérieure (Pollution, pollens, ...) et à l'utilisation du logement (poussières, graisses de cuisine, ...). Il est donc conseillé de ne modifier ce paramètre qu'après la deuxième alarme filtres. En effet, après les travaux l'air extrait et insufflé sont souvent chargés de poussières et donc pas représentatif d'un encrassement lié à une utilisation normale.

Lors du deuxième changement, si vous constatez que les filtres ne sont pas encrassés vous pouvez augmenter la période. En revanche, si vous constatez que les filtres sont très encrassés vous devez diminuer la période.

Pour modifier la valeur:

1. - Ouvrir la boîte de la télécommande.
2. - Ajuster les microcontacts 1 et 2 suivant le nombre de mois adaptés à votre installation.

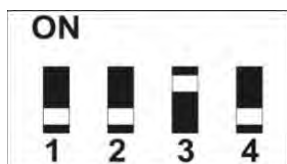
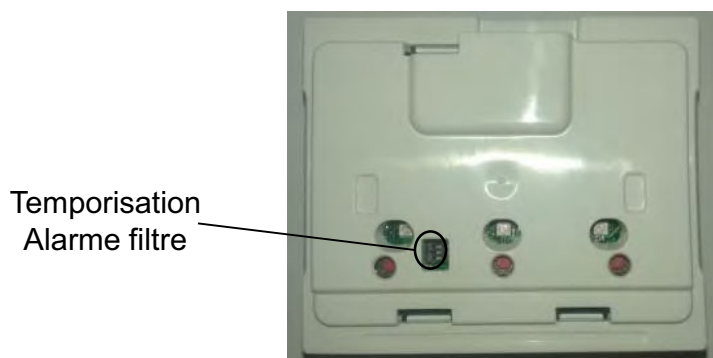

6 mois

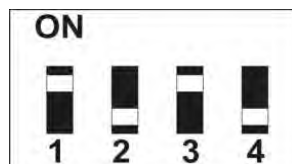

9 mois  
(Réglage usine)

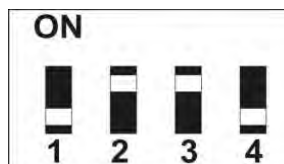

12 mois

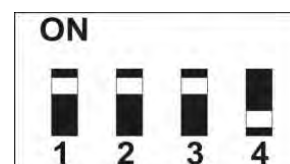

15 mois

#### **4.2- Lors de l'utilisation:**

La télécommande permet de:

- piloter le grand débit cuisine (Boost) temporisé ½ heure,
- de revenir manuellement au débit minimum,
- de positionner le FLEXEO en mode vacances,
- de forcer manuellement le by-pass,
- de visualiser l'alarme filtres,
- de réaliser la mise à zéro (Reset) de l'alarme filtres.

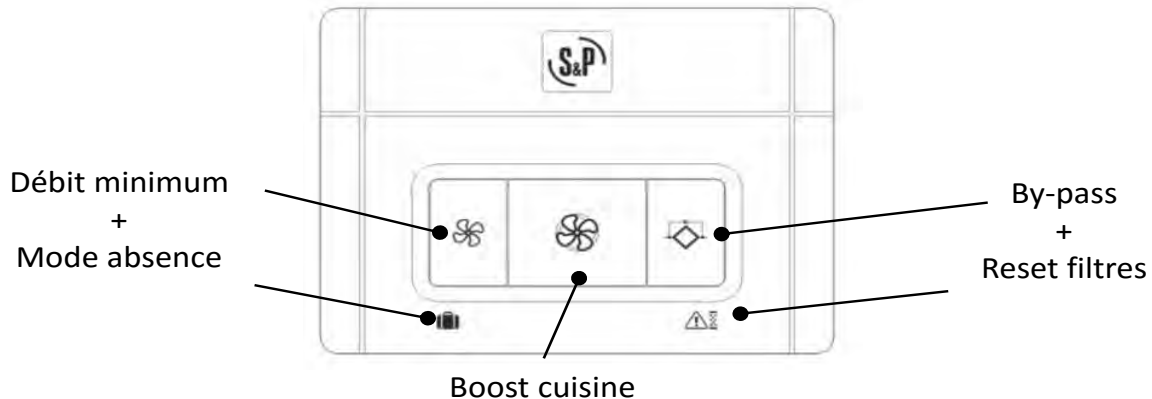

##### **Débit minimum (LED verte):**

Lorsque le FLEXEO est en mode Boost, il est possible, en appuyant sur la touche gauche de revenir en débit minimum avant la temporisation d' ½ heure.

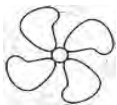

##### **Boost cuisine (LED verte):**

Une impulsion sur la touche centrale permet de commander le boost cuisine temporiser ½ heure.



##### **By-pass (LED verte):**

En évitant l'échangeur, le système de By-pass 100% du FLEXEO permet l'introduction de l'air frais nocturne sans qu'il ne soit réchauffé au contact de l'air chaud accumulé dans la maison durant la journée.

Le by-pass fonctionne automatiquement sous les conditions suivantes:

- T° intérieure > T° extérieure et T° intérieure > 24°C et Text. > 15°C,

Le débit spécifique peut être réglé afin d'optimiser le rafraîchissement nocturne ou Free cooling (voir paragraphe 5-1-a)

Si vous le souhaitez, vous avez la possibilité de le forcer manuellement le pour une durée de 8 heures. Appuyer sur la touche droite bypass. En fonctionnement « forcé » il est possible, à tout moment, d'annuler la fonction en appuyant sur la touche bypass.



##### **Mode absence (LED rouge clignotante):**

Une impulsion de 3 secondes sur la touche gauche permet de commander le mode absence (50% du débit minimum). Il est possible de revenir au mode normal en appuyant sur la même touche.



##### **Alarme filtres (LED rouge):**

Lorsque les filtres sont encrassés une LED rouge apparaît sur la touche droite. En réglage d'usine, cette alarme intervient 9 mois après la mise en route ou le changement des filtres. Il faut changer les filtres.

Si cette temporisation de 9 mois n'est pas adaptée à la configuration ou l'utilisation de votre installation (filtres trop encrassés ou encore propres), il est possible de l'ajuster de 6 à 15 mois par pas de 3 mois (Voir paragraphe 5-1-b)

**Une fois le changement de filtres effectué, appuyé 3 secondes sur la touche pour désactiver l'alarme et effectuer la remise à zéro de la temporisation**

## **5 - ENTRETIEN**

### **5.1- Changement filtres:**

Vérifier et nettoyer ou changer si nécessaire les filtres tous les 6 mois..

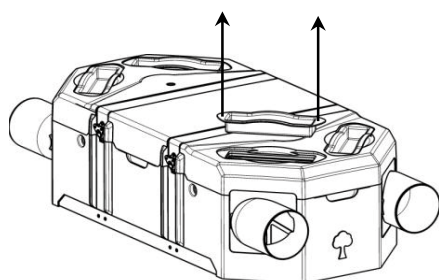

-1-

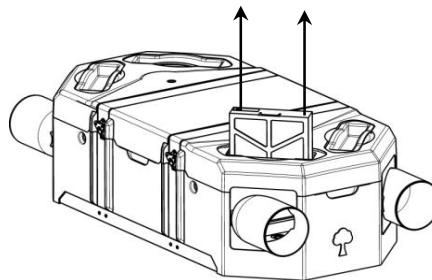

-2-

### **5.2- Nettoyage/Démontage échangeur:**

Vérifier et nettoyer si nécessaire l'échangeur tous les 5 ans.

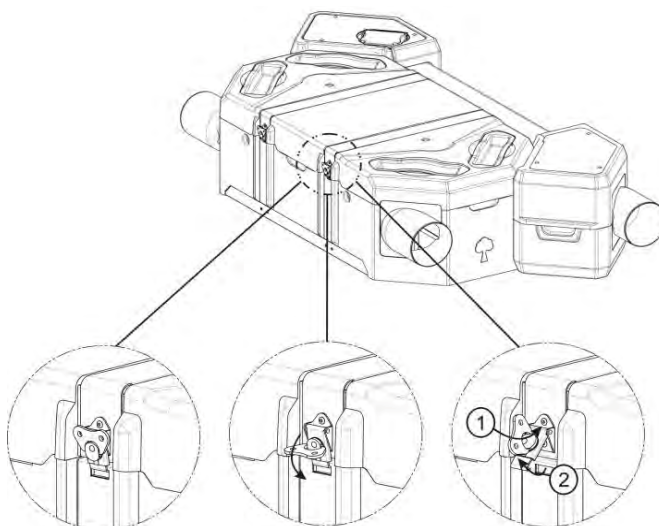

-1-

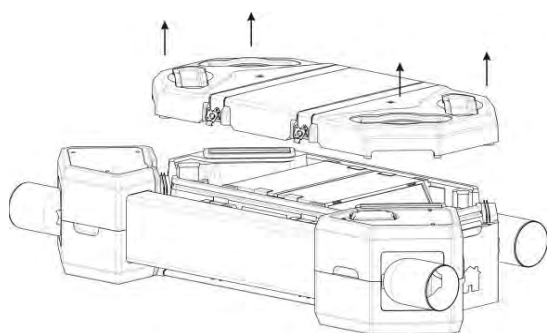

-2-

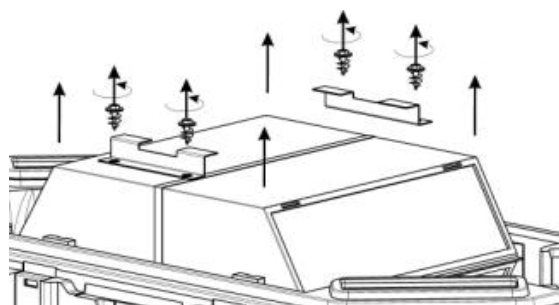

-3-

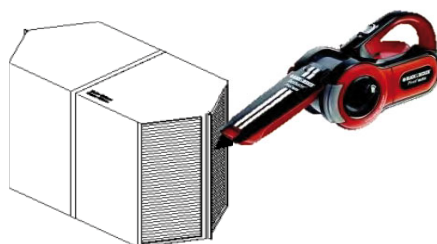

- 4 -

Utiliser un aspirateur domestique pour aspirer les 4 faces de l'échangeur.

### 5.3- Nettoyage/Démontage ventilateurs:

Vérifier et nettoyer si nécessaire les ventilateurs tous les 5 ans.

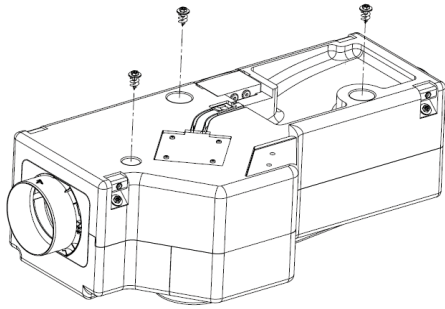

- 1 -

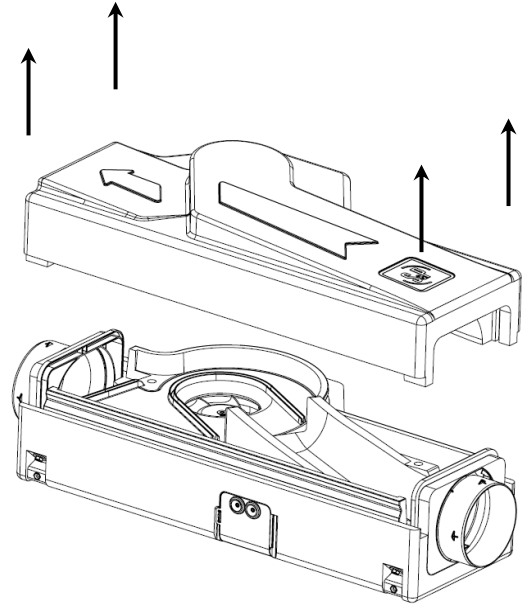

- 2 -

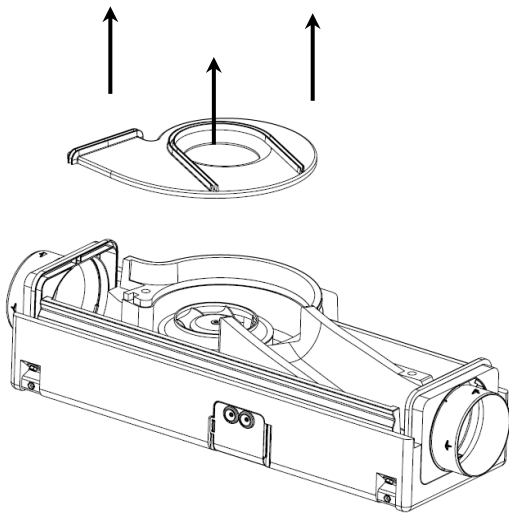

- 3 -

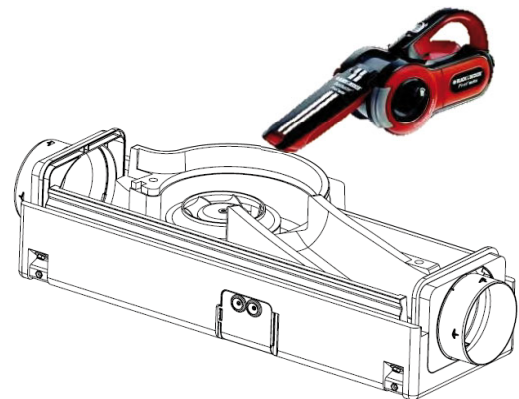

- 4 -





**S&P France**

Avenue de la Côte Vermeille

66300 THUIR

Tel. 04 68 530 260

Fax 04 68 531 658

[www.solerpalau.fr](http://www.solerpalau.fr)



Ref. 9023057100-01