

Maestro de ARGUS Presencia con infrarrojos, DALI

Instrucciones de uso

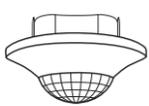

Ref. MTN5510-1519

Accesorios

- Caja de superficie para ARGUS Presencia (Ref. MTN550619)
- Mando a distancia universal por infrarrojos (Ref. MTN5761-0000)
- PlusLink extensor (Ref. CCTDT5130)

Por su propia seguridad

PELIGRO

Peligro de daños materiales o lesiones graves, p. ej., por fuego o por descarga eléctrica debidos a una instalación eléctrica incorrecta.

Una instalación eléctrica segura solo se puede garantizar si la persona en cuestión puede demostrar que tiene nociones en los siguientes campos:

- Conexión a redes de instalación
- Conexión de varios dispositivos eléctricos
- Tendido de cables eléctricos

Estos conocimientos y esta experiencia solo la poseen por lo general profesionales experimentados formados en el campo de la tecnología de instalaciones eléctricas. Si no cumple estos requisitos mínimos o si no se tiene en cuenta alguno de ellos, la responsabilidad de los daños o lesiones recaerá exclusivamente sobre usted.

PELIGRO Peligro de muerte por descarga eléctrica.

PlusLink conduce corriente eléctrica incluso cuando el dispositivo está desconectado. Antes de trabajar en el dispositivo, desconéctelo siempre de la alimentación utilizando el fusible del circuito entrante. Si en su instalación hay una o más líneas PlusLink con fusibles separados, dichos fusibles no están aislados eléctricamente unos de otros. En ese caso, debe usted utilizar PlusLink Expand.

ATENCIÓN El dispositivo puede resultar dañado.

El diferencial de voltaje entre las diferentes fases puede dañar el dispositivo. Todos los dispositivos conectados a una o varias líneas PlusLink deben conectarse a la misma fase.

Información acerca del maestro de ARGUS Presencia

El maestro de ARGUS Presencia con infrarrojos, DALI (en lo sucesivo denominado **ARGUS**), es un detector de presencia para montaje interior en el techo. El ARGUS incluye un módulo sensor y una unidad de regulación DALI (en lo sucesivo denominada **unidad**). El ARGUS se puede montar tanto en un conector hembra de montaje empotrado como en una caja de superficie (disponible como accesorio). Detecta fuentes de calor en movimiento (p. ej., personas) dentro de un área ajustable de cobertura y activa una función de iluminación de escalera. El radio máximo de cobertura es de aprox. 7 m. El ángulo de cobertura es de 360°. Mientras se detecte movimiento, la carga conectada se mantendrá en conexión. El tiempo de encendido ajustable solo comienza cuando ya no se detecta ningún movimiento (función de disparo).

El módulo sensor está equipado con un sensor de luz con umbral de luminosidad ajustable que permite que la iluminación se encienda únicamente cuando se halla por debajo del umbral de luminosidad especificado (función de detector de movimiento). Si hay luz natural suficiente, la función de presencia permite que el módulo sensor desconecte la iluminación aunque haya personas presentes.

 El radio de cobertura y el umbral de luminosidad especificados se basan en condiciones normales y una altura de montaje recomendada de aprox. 2,50 m, por lo que deberán considerarse valores orientativos. El alcance pueden variar significativamente si la temperatura fluctúa.

La regulación de la iluminación conmutable mantiene la iluminación de la habitación a una luminosidad constante. El módulo sensor mide la luminosidad de la habitación constantemente y la mantiene en el valor consigna ajustable.

Puede conmutar entre los diferentes modos "modo automático", "24 h ON" y "24 h OFF" utilizando un mando a distancia por infrarrojos.

Gracias a la unidad, se puede conectar una función de iluminación de escalera y se permite regular la luz.

- Unidad DALI **Módulo sensor:** función de iluminación de la escalera en función de la luminosidad, control de la iluminación, modo automático o semiautomático

Gracias a la unidad, puede controlar hasta 15 balastos electrónicos (BE).

La unidad viene acompañada de una entrada **PlusLink**, con la que puede controlar el ARGUS desde otro lugar. La unidad, junto con el módulo sensor, es el dispositivo receptor y se controla con los dispositivos transmisores a través de **PlusLink (PL)**.

Los dispositivos transmisores son, por ejemplo:

- ARGUS Presencia Esclavo
- Controlador secundario Plus, 2 elementos
- pulsadores mecánicos

Puede usar la entrada PlusLink para acceder a diferentes funciones y modos de funcionamiento con un pulsador mecánico o con el "controlador secundario Plus, 2 elementos". Los modos automático, semiautomático y de presentación podrán usarse para el funcionamiento junto con el control de la iluminación o la función de iluminación de escalera.

- **Modo automático:** las funciones de control de la iluminación y de iluminación de escalera se inician y se detienen automáticamente. Además, podrá activarse un pulsador para iniciar manualmente las funciones y activar el tiempo de encendido.
- **Modo semiautomático:** las funciones de control de la iluminación y de iluminación de escalera únicamente puede iniciarse manualmente accionando el pulsador. Las funciones se detiene en función de los niveles de movimiento y luminosidad o bien cuando se activa el pulsador.
- **Modo de presentación:** p. ej. cuando se muestra un vídeo, la iluminación se mantiene apagada incluso si se detecta movimiento. Las funciones se activan siempre manualmente (pulsador accionado tres veces). Las funciones están siempre desactivadas, dependiendo del movimiento o manualmente (pulsador accionado una vez).
- **Cambiar el valor de consigna:** El nivel de luminosidad deseado para la función de control de la iluminación podrá aumentarse o disminuirse manteniendo presionado el pulsador (> 5 s).

Puede usar el "control secundario Plus, 2 elementos" para cambiar entre los modos automático, "24 h ON" y "24 h OFF". Si el modo semiautomático está activado, también es posible encender el "circuito de iluminación de escalera las 24 h".

Para poder utilizar el PlusLink, necesita un conductor separado en su instalación.

| Cables recomendados para la instalación de PL | Número máximo de secciones de cable en una línea PL |
|---|---|
| NYM-J 3x1,5 mm ² | 100 m |
| NYM-J 4x1,5 mm ² | 80 m |
| NYM-J 5x1,5 mm ² | 65 m |

PRECAUCIÓN

El mecanismo puede sufrir daños.

- Ponga siempre el mecanismo en funcionamiento conforme a los datos técnicos especificados.

- Conecte únicamente balastos electrónicos DALI a las salidas DALI.
- La salida DALI (D+, D-) no tiene protección contra sobretensiones. Una conexión a 220/230 V CA destruirá el dispositivo.
- Asegúrese de que la polaridad de las salidas DALI (D+, D-) es correcta.
- Ponga el mecanismo en funcionamiento únicamente con una tensión de red sinusoidal.
-  Cumpla los límites específicos del mecanismo:
- El mecanismo únicamente podrá ponerse en funcionamiento con dispositivos de regulación DALI en una línea DALI.
- máx. 15 balastos electrónicos DALI por mecanismo
- máx. 64 balastos electrónicos DALI por línea DALI
- longitud máx. cable DALI 300 m

Conexiones, indicadores y elementos de mando

Parte delantera:

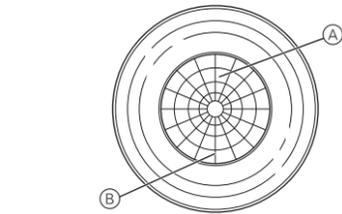

- (A) Diodo LED rojo (en modo de prueba)
- (B) Diodo LED verde (para circuito de iluminación de escalera las 24 h)

Parte trasera:

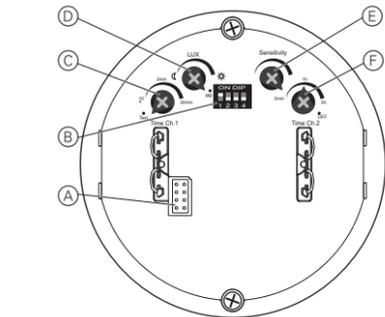

- (A) Interfaz de módulo:
- (B) Interruptores DIP
 - 1: Función de presencia/función del detector de movimiento
 - 2: circuito de iluminación de escalera las 24 h
 - 3: Preaviso
 - 4: Regulación de la iluminación
- (C) Potenciómetro para tiempo de encendido
- (D) Potenciómetro para umbral de luminosidad
- (E) Potenciómetro para la sensibilidad
- (F) Modo automático/semiautomático del potenciómetro (posición "OFF")

Selección del lugar de montaje

- Monte el módulo sensor únicamente en aquellas posiciones que permitan un control efectivo del área en concreto.

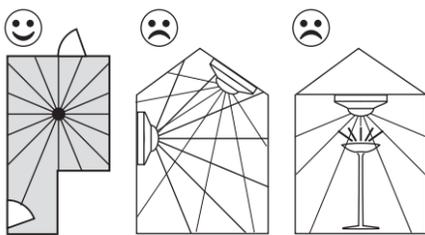

- Instale el módulo sensor en el techo, a ser posible, en el centro de la habitación.
- No instale el módulo sensor en zonas inclinadas o paredes.

- Instale el módulo sensor a, por lo menos, 0,5 m de las luces.

- La altura de montaje recomendada es de 2,50 m. Cualquier otra altura de montaje que difiera de este valor, afectará al área de cobertura.

- Área máxima de cobertura del módulo sensor: Ángulo de cobertura de 360°, aprox. 7 m de radio de cobertura.

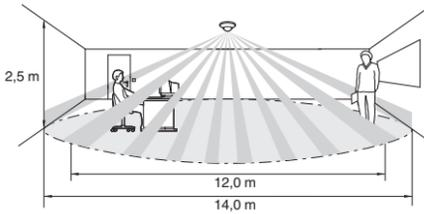

- Área de cobertura interna/externa
 - Área de cobertura interna (aprox. 6 m de radio): detección de movimiento de una persona sentada debido a poco movimiento
 - Área de cobertura externa (aprox. 7 m de radio): detección de movimiento de una persona andando debido a mucho movimiento
- Para garantizar un control continuo, por ejemplo en un vestíbulo largo, las áreas de cobertura de los módulos sensores individuales tienen que entrecruzarse.
- Los detectores de movimiento/presencia detectan objetos que irradian calor. Debería seleccionar un lugar de montaje libre de fuentes no deseadas de calor que puedan provocar detecciones no deseadas, como por ejemplo:
 - Lámparas conectadas en el área de cobertura
 - Fuegos (como en chimeneas)
 - Cortinas en movimiento, y similares que causen diferencias de temperatura en el entorno inmediato provocadas por una radiación solar fuerte
 - Ventanas en las que la alternancia de radiación solar y sombras influye provocando rápidos cambios de temperatura
 - Fuentes grandes de calor (por ejemplo, coches), detectadas a través de las ventanas
 - Habitaciones soleadas con objetos reflectantes (por ejemplo, el suelo) que pueden provocar cambios rápidos de temperatura.
 - Cristales de ventanas calentados por la radiación solar
 - Perros, gatos, etc.
- A fin de prevenir un funcionamiento con interferencias, el mecanismo debe instalarse en una caja de montaje empotrado resistente al viento. Con as cajas de montaje empotrado y los sistemas de cableado y tubos, una corriente de aire en la parte trasera del equipamiento puede activar el módulo sensor.
- Evitar la radiación solar directa. En casos extremos, puede destruir el sensor.

Ubicación de la instalación para funcionamiento maestro/esclavo

- Para garantizar que la habitación esté lo mejor iluminada posible, coloque el maestro en la zona más oscura del área de uso. Esto implica que la iluminación vaya a encenderse cuando aún quede suficiente luminosidad ambiente en algunas zonas.
- Cuando el funcionamiento se establezca con varios dispositivos maestro en una misma habitación (multimaestro), las diferentes áreas de iluminación tendrán delimitaciones comunes. Existe el riesgo de que unas influyan en las otras (retroalimentación óptica). Intente evitar el funcionamiento multimaestro. Si no fuese posible, coloque el maestro en el área que guarde la mayor distancia posible a las zonas de delimitación.

Instalación del ARGUS

Conexión del dispositivo para la aplicación necesaria

Mecanismo como aparato único

(opcionalmente con pulsador mecánico a través de PlusLink)

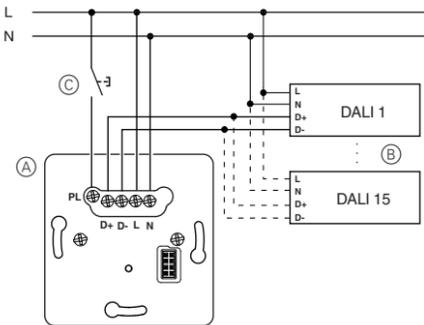

- (A) Unidad de regulación DALI
- (B) Balasto electrónico DALI
- (C) Pulsador mecánico (modo de activación), opcional

Montaje del ARGUS

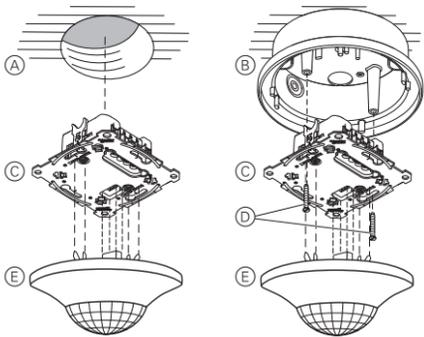

- (A) Caja universal de montaje empotrado
- (B) Caja de superficie para ARGUS Presencia (accesorio)
- (C) Mecanismo
- (D) Tornillos (incluidos con la caja de superficie)
- (E) Módulo sensor

 Si la tensión de red está conectada, el módulo sensor conecta el mecanismo durante 30 s y, después, lo vuelve a desconectar. En los 2 s siguientes, el módulo sensor no reacciona a ningún movimiento. Una vez concluido este periodo de inicialización, el dispositivo estará listo para el funcionamiento.

Ajuste del módulo sensor

Situado en la parte trasera del módulo sensor, el potenciómetro se puede utilizar para ajustar la sensibilidad del módulo sensor, el umbral de luminosidad y el tiempo de encendido.

Ajustes adicionales posibles gracias a los interruptores DIP:

| | | Pos. ON (superior) | Pos. OFF (inferior) |
|-------|---|--------------------|------------------------|
| DIP 1 | Función de presencia | Activo | Inactivo |
| DIP 2 | Circuito de iluminación de escalera las 24 h a través de PlusLink | 24 h "ON" | 24 h "ON" o 24 h "OFF" |
| DIP 3 | Preaviso | Activo | Inactivo |
| DIP 4 | Regulación de la iluminación | Activo * | Inactivo |

 * En cuanto se activa la regulación de la iluminación, los interruptores DIP 1-3 adquieren funciones nuevas/adicionales (véase "Ajuste de la regulación de la iluminación").

Ajuste de la sensibilidad

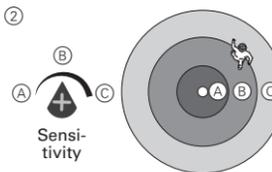
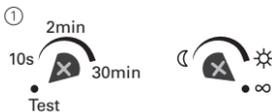

- 1 Active el modo test y ajuste la luminosidad a "infinito". El diodo LED rojo se enciende al detectarse un movimiento.
- 2 Ajustar sin escalonamientos la sensibilidad (máx. 7 m de radio de cobertura).
- 3 Camine por el área de cobertura y compruebe si el módulo sensor se activa del modo deseado. En caso necesario, ajuste la sensibilidad.

Ajuste del umbral de luminosidad



- 4 Ajuste indefinido del umbral de luminosidad deseado. El módulo sensor se conmuta por debajo del umbral ajustado de luminosidad.
 -  Detecta movimiento cuando está oscuro (aprox. 10 lux)
 -  Detecta movimiento con luz diurna (aprox. 1000 lux)
 -  Detecta movimiento independientemente de la luminosidad
- 5 Compruebe que el módulo sensor se conecta con la luminosidad deseada/ajustada. En caso necesario, ajuste el umbral de luminosidad.

Ajuste de la función de iluminación de escalera

Puede ajustar el tipo de función de iluminación de escalera (con/sin preaviso) y el tiempo de encendido.

Al ajustar el tiempo de encendido, especifique cuánto tiempo se va a mantener en conexión la carga conectada (sin interrupción, de 10 s a 30 min.).

El preaviso indica el final del tiempo de encendido. Las cargas se atenúan lentamente. Las cargas se desconectan una vez ha transcurrido el tiempo de preaviso (30 s, no ajustable).

- 1 Seleccione el tipo de función de iluminación de escalera y ajuste el tiempo de encendido.

Función de iluminación de escalera sin preaviso

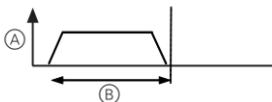
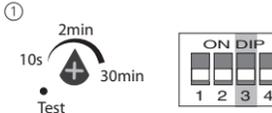

- (A) Regulación sin preaviso
- (B) Tiempo de encendido

Función de iluminación de escalera con preaviso

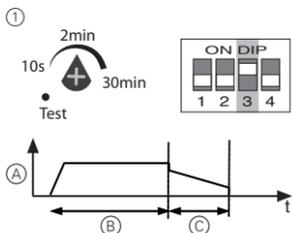

- (A) Regulación con preaviso
- (B) Tiempo de encendido
- (C) Preaviso (30 s, no ajustable)

Activación/desactivación de la función de presencia

En el caso de la detección de movimiento en función de la luminosidad, el módulo sensor controla la luminosidad de la habitación constantemente y la compara con el umbral de luminosidad ajustado. Si se dispone de luz natural suficiente, el módulo sensor apagará la iluminación aunque haya personas presentes.

La función de presencia del módulo sensor viene activada por defecto de fábrica. Puede desactivar la función ("OFF") y volver a activarla ("ON") mediante el interruptor DIP 1.

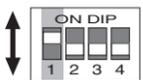

Una vez desactivada la función de presencia, el módulo sensor continúa desempeñando la función de detector de movimiento.

Ajuste del circuito de iluminación de escalera las 24 h

Puede utilizar el interruptor DIP 2 para establecer un circuito de iluminación de escalera las 24 h al que podrá acceder desde otro lugar mediante PlusLink.

Para ello dispone de las siguientes opciones:

- DIP 2 "ON": **únicamente** conecta la iluminación de escalera las 24 h mediante PL
- DIP 2 "OFF": conecta/desconecta la iluminación de escalera las 24 h mediante PL

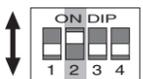

Activación/desactivación del modo semiautomático

El modo semiautomático se activa mediante la posición "OFF" deteniendo el potenciómetro con la mano derecha.

Por defecto, el modo automático viene establecido de fábrica y se activa con cualquier posición diferente de "OFF".



Activación/desactivación de la regulación de la iluminación

La regulación de la iluminación del módulo sensor viene desactivada por defecto de fábrica. Puede activar la función ("ON") y desactivarla ("OFF") mediante el interruptor DIP 4.

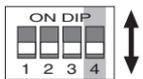

Regulación de la iluminación

Funciones básicas de la regulación de la iluminación

La regulación de la iluminación mantiene la iluminación de la habitación a una luminosidad constante. El módulo sensor mide la luminosidad de la habitación constantemente y la mantiene en el valor consigna ajustable. Cuando se detecta movimiento, el mecanismo regula inicialmente la iluminación de acuerdo con el valor consigna. Si la luminosidad ambiente varía, el mecanismo regulará la iluminación en consecuencia. Si se dispone de luz natural suficiente, el módulo sensor apagará la iluminación aunque haya personas presentes.

Ejemplo ilustrativo de la regulación de la iluminación:

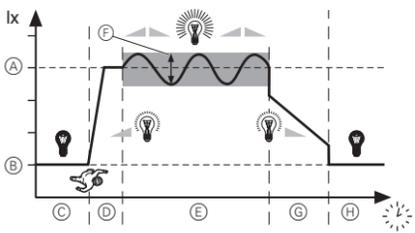

- (A) Valor nominal
- (B) Luminosidad ambiente
- (C) Iluminación desconectada
- (D) Fase de inicio
- (E) Fase de regulación
- (F) Rango de regulación
- (G) Preaviso
- (H) Iluminación desconectada

Ajuste de la regulación de la iluminación

En cuanto se activa la regulación de la iluminación mediante el interruptor DIP 4, el resto de interruptores DIP asumen una función nueva/adicional:

| DIP | Función | Pos. ON (superior) | Pos. OFF (inferior) |
|-------|---|-----------------------------------|--|
| DIP 1 | Velocidad de respuesta | Lenta | Rápida |
| DIP 2 | Modificación valor nominal | Bloqueado | Mediante mando a distancia por infrarrojos o módulo pulsador |
| DIP 3 | Circuito de iluminación de escalera las 24 h a través de PL | 24 h "ON" | 24 h "ON" o 24 h "OFF" |
| DIP 4 | Ajuste fase de inicio | 50% luminosidad de la iluminación | Valor nominal |

Ajuste de la velocidad de respuesta

La velocidad a la que el módulo sensor ajusta la luz al valor consigna puede ajustarse mediante el interruptor DIP 1.

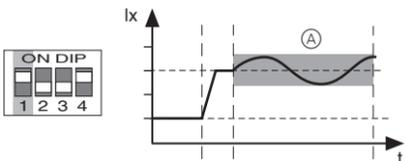

- (A) regulación de la iluminación lenta

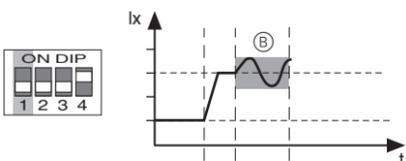

- (B) regulación de la iluminación rápida

Cambiar el valor consigna

El valor de consigna es el valor de luminosidad deseado que deberá mantenerse constante en la habitación. Este valor es el resultado de la luminosidad ambiente y de la iluminación.

Es posible seleccionar si el valor de consigna se puede modificar mediante el interruptor DIP 2 o no. Se puede modificar con el mando a distancia universal por infrarrojos, con un pulsador mecánico o con el "controlador secundario Plus, 2 elementos".

La intensidad de la iluminación varía según las modificaciones efectuadas en el valor de consigna.



- (A) Modificación del valor de consigna desactivada



- (B) Modificación del valor de consigna activada

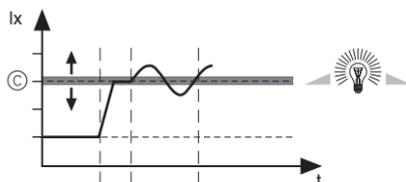

- (C) Cambiar el valor de consigna

– con mando a distancia universal por infrarrojos:

- Pulsador 8: aumenta el valor de consigna
- Pulsador 9: disminuye el valor de consigna

– con pulsador mecánico:

- Primera activación: aumenta el valor de consigna
- Segunda activación: disminuye el valor de consigna

– con el controlador secundario Plus, 2 elementos:

- Pulsador superior derecho: aumenta el valor de consigna
- Pulsador inferior derecho: disminuye el valor de consigna

Ajuste de la fase de inicio

La fase de inicio con la que el módulo sensor conecta la luz puede ajustarse mediante el interruptor DIP 3.

Inicio al 50% de luminosidad de la iluminación

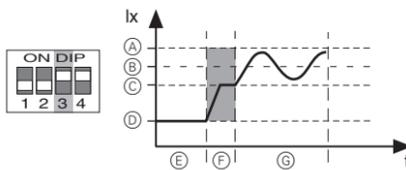

- (A) luminosidad global máx. (luminosidad ambiente e iluminación)
- (B) consigna
- (C) 50% de la luminosidad de la iluminación
- (D) luminosidad ambiente
- (E) iluminación desconectada
- (F) fase de inicio
- (G) fase de regulación

Comienzo con el valor consigna

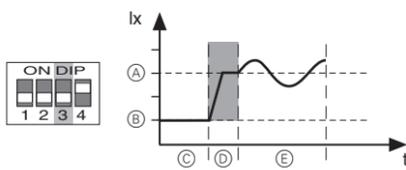

- (A) consigna
- (B) luminosidad ambiente
- (C) iluminación desconectada
- (D) fase de inicio
- (E) fase de regulación

Control del módulo sensor a través del mando a distancia por infrarrojos

Los interruptores DIP no influyen en la función de infrarrojos.

Puede conmutar entre las tres funciones del módulo sensor pulsando la tecla 10 del mando a distancia por infrarrojos (B).

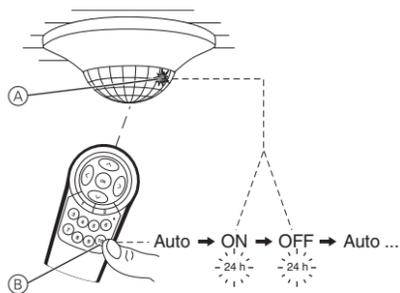

• Función **Auto**: El módulo sensor está en el modo automático, conecta las cargas cuando detecta movimiento y las vuelve a desconectar cuando se cumple el tiempo de encendido.

• **24 h "ON"**: La carga se conecta de manera permanente las 24 h (sin detección de movimiento). Se enciende el diodo LED (A) verde.

• **24 h "OFF"**: La carga se desconecta de manera permanente las 24 h (sin detección de movimiento). Se enciende el diodo LED (A) verde.

Control del módulo sensor desde otro lugar

Control de las cargas desde otro lugar a través de PlusLink con:

- Esclavo de ARGUS Presencia
- Regulador lateral Plus, 2 elementos
- Pulsador mecánico

Ejemplo de control maestro/esclavo a través del ARGUS Presencia

El control maestro/esclavo a través de PlusLink es posible con el ARGUS Presencia esclavo.

Si el ARGUS Presencia esclavo (A) detecta un movimiento, envía un comando de activación a todos los módulos sensores de las líneas PL conectadas. En este ejemplo, el comando se envía a un ARGUS Presencia maestro (B).

El ARGUS Presencia maestro (B) comprueba la luminosidad del entorno. La función de iluminación de escalera se inicia únicamente si la luminosidad es inferior al umbral de luminosidad ajustado.

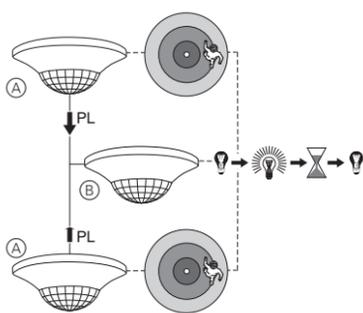

- (A) ARGUS Presencia esclavo en unidad de inserción de la unidad central
- (B) ARGUS Presencia maestro en línea PL

Indicaciones:

- En la unidad de inserción de la unidad central, el módulo sensor realiza siempre los envíos independientemente de la luminosidad.
- Los interruptores y DIP los potenciómetros del módulo sensor no funcionan en la unidad de inserción unidad central (excepto para la sensibilidad).

Modos de funcionamiento y pulsadores

Puede usar la entrada PlusLink para acceder a diferentes funciones y modos de funcionamiento con un pulsador mecánico y con el pulsador derecho del "Controlador secundario Plus, 2 elementos".

Los modos de funcionamiento automático, semiautomático y de presentación podrán usarse junto con el control de la iluminación o la función de iluminación de escalera. Los siguientes ejemplos están relacionados con la función de control de la iluminación.

Modo automático

En el modo automático puede encender el control de la iluminación y la función de iluminación de escalera independientemente de la luminosidad al accionar el pulsador, incluso más allá del alcance de detección del detector de presencia.

Ejemplo del control de la iluminación en modo automático

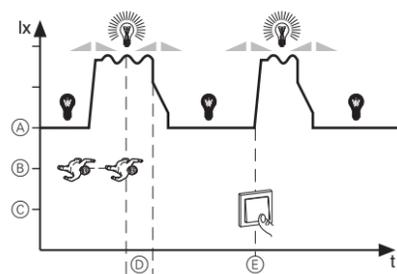

- (A) Iluminación
- (B) Movimiento
- (C) Activación del pulsador
- (D) Tiempo de encendido
- (E) Inicio manual

La activación automática depende de la luminosidad.

En el control de la iluminación, la desactivación también depende de la luminosidad. En la función de iluminación de escalera, la desconexión depende de la luminosidad únicamente si se ha seleccionado la función de presencia.

Modo semiautomático

En el modo semiautomático es necesario accionar un pulsador para iniciar la función de control de la iluminación o de iluminación de escalera. El inicio manual es independiente de la luminosidad y del movimiento.

Ejemplo del control de la iluminación en modo semiautomático

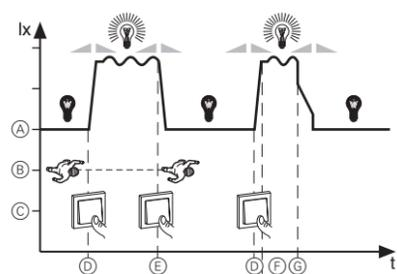

- (A) Iluminación
- (B) Movimiento
- (C) Activación del pulsador
- (D) Inicio manual
- (E) Detención manual
- (F) Tiempo de encendido
- (G) Detención automática

Después del apagado automático, la iluminación sigue apagada y únicamente podrá volver a encenderse de forma manual. Únicamente si se detecta un movimiento nuevo durante un período de 5 s después del apagado, se iniciará un nuevo tiempo de encendido.

Para la función de control de la iluminación o de iluminación de escalera con la función de presencia activada, la iluminación se desactiva en función de la luminosidad, como en el modo automático.

A diferencia del modo automático, el modo semiautomático se activa mediante un potenciómetro (véase el apartado "Ajuste de módulo sensor").

Modo de presentación

En el modo de presentación la iluminación se mantiene apagada incluso si se detecta movimiento.

Ejemplo del control de la iluminación en modo de presentación

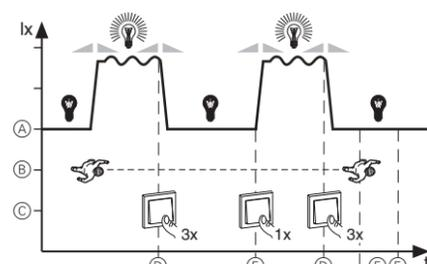

- (A) Iluminación
- (B) Movimiento
- (C) Activación del pulsador
- (D) Inicio del modo de presentación
- (E) Finalización del modo de presentación
- (F) Tiempo de encendido

Activación el modo de presentación:

Presione brevemente el pulsador tres veces durante un tiempo de 3 s (< 0,5 s).

Activación/desactivación del modo de presentación:

Presione brevemente el pulsador (< 0,5 s).

Datos técnicos

| | |
|----------------------------|--|
| Tensión nominal: | CA 220/230 V ~, 50/60 Hz |
| Tipo: | Dispositivo de regulación de categoría I |
| Tipo de carga: | máx. 15 balastos electrónicos DALI regulables |
| Intensidad de salida DALI: | máx. 30 mA |
| Tensión de salida DALI: | 15 V CC (aislamiento base, sin SELV) |
| Conductor neutro: | requerido |
| Salidas: | DALI (D+, D-) |
| Bornes de conexión: | Bornes a tornillo para máx. 2 x 2,5 mm ² o 2 x 1,5 mm ² |
| Protección: | Interruptor automático de 16 A |
| Características: | <ul style="list-style-type: none"> • Protegido contra cortocircuitos • Protegido contra sobrecarga |

Módulo sensor

| | |
|--|---|
| Ángulo de detección: | 360° |
| Número de niveles: | 6 |
| Número de zonas: | 136 |
| Número de detectores de movimiento: | 4 |
| Altura recomendada de montaje: | 2,50 m |
| Alcance (puede ajustarse en "Sensibilidad"): | como máximo, unos 7 m de radio de cobertura |
| Umbral de luminosidad: | de aprox. 10 lux hasta aprox. 1000 lux (ajustable sin escalonamientos), independiente de la luminosidad |

| | |
|--------------------------------|---|
| Tiempo de encendido del canal: | de aprox. 10 s hasta aprox. 30 min (ajustable sin escalonamientos), modo de prueba (1 s) |
| Elementos indicadores: | 1 diodo LED rojo 1 diodo LED verde |
| Interruptores DIP: | 1: función de presencia/función de detector de movimiento 2: circuito de iluminación de escalera las 24 h 3: Preaviso 4: regulación de la iluminación interfaz de módulo con 8 pines de contacto |

Schneider Electric Industries SAS

Si tiene consultas técnicas, llame al servicio de atención comercial de su país.

www.schneider-electric.com

Master ARGUS Presença com IV, DALI

Manual de instruções

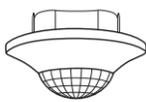

Art.º n.º MTN5510-1519

Acessórios

- Caixa de montagem saliente para ARGUS Presence (Art.º n.º MTN550619)
- Telecomando universal IV (Art.º n.º MTN5761-0000)
- Extensor PlusLink (Art.º n.º CCTDT5130)

Para a sua segurança

⚠ PERIGO

Perigo de danos graves ou lesões, p. ex. devido a incêndio ou choque eléctrico causados por uma instalação eléctrica incorrecta.

Uma instalação eléctrica segura só pode ser garantida se a pessoa em questão possuir conhecimentos básicos nas seguintes áreas:

- Ligação a redes de instalação
- Ligação de vários aparelhos eléctricos
- Instalação de cabos eléctricos

Normalmente, só profissionais especializados em instalações eléctricas possuem experiência e conhecimento neste tipo instalações. Se estes requisitos mínimos não forem cumpridos ou respeitados de alguma forma, será da sua inteira responsabilidade a causa de quaisquer danos materiais ou pessoais.

⚠ PERIGO

Perigo de morte por electrocussão.

As PlusLink transportam corrente eléctrica mesmo com o dispositivo desligado. Desligar sempre o dispositivo da alimentação através do fusível do circuito de entrada antes de realizar trabalhos nele. Se uma ou mais linhas PlusLink estiverem ligadas a fusíveis separados na sua instalação, isto significa que não estão isoladas electricamente umas das outras. Neste caso, deve utilizar o extensor PlusLink.

⚠ CUIDADO

O dispositivo pode danificar-se.

O diferencial de voltagem entre as fases diferentes pode danificar o dispositivo. Todos os dispositivos ligados a uma ou mais linhas PlusLink devem ser conectados à mesma fase.

Familiarizar-se com o master ARGUS Presença

O master ARGUS Presença com IV DALI (designado adiante por **ARGUS**) é um detector de movimento para montagem em tectos interiores. O ARGUS inclui um módulo de sensor e um mecanismo de comando DALI (designado adiante por **mecanismo**). O ARGUS pode ser montado tanto numa base encastrável como numa caixa de montagem saliente (disponível como acessório). Detecta fontes de calor em movimento (p.ex. pessoas) dentro de uma área de detecção ajustável e dá início a uma função de iluminação de escadas.

O raio máximo de detecção é de cerca de 7 m. O ângulo de detecção é de 360°. Enquanto for detectado movimento, a carga conectada permanece ligada. O tempo de continuação ajustável começa apenas quando deixarem de ser detectados movimentos (função de disparo).

O módulo de sensor está equipado com um sensor de luz com um nível de luminosidade ajustável, para que a iluminação só se acenda quando não for atingido o nível de luminosidade definido (função de detector de movimento). Se existir luz natural suficiente, a função de presença permite ao módulo de sensor desligar a iluminação, mesmo estando presente uma pessoa.

i O raio de detecção e o nível de luminosidade especificados referem-se a condições médias a uma altura de montagem recomendada de aprox. 2,50 m e, por isso, devem ser vistos como valores de referência. O alcance pode variar fortemente no caso de oscilações de temperatura.

O comando das luzes comutável mantém uma luminosidade constante da iluminação na divisão. O módulo de sensor está constantemente a medir a luminosidade da divisão, mantendo-a num valor nominal ajustável.

Pode comutar entre os modos "automático", "ligado 24 h" e "desligado 24 h" através do telecomando IV.

Com o mecanismo, é possível ligar uma função de iluminação de escadas e activar o controlo de iluminação.

- Mecanismo DALI **Módulo de sensor:** função de iluminação de escadas dependente da luminosidade, controlo de iluminação, modo automático ou semi-automático

O mecanismo permite controlar até 15 cargas electrónicas (CE) DALI.

O mecanismo está ainda dotado de uma entrada **Plus-Link** que serve para o comando à distância do ARGUS. O mecanismo, em conjunto com o módulo de sensor, é o dispositivo receptor e é controlado via **PlusLink (PL)** pelos dispositivos transmissores.

Exemplos de dispositivos transmissores:

- Slave ARGUS Presence
- Controlador lateral Plus, duplo
- botões de pressão mecânicos

Poderá utilizar a entrada PlusLink para aceder a várias funções e modos de operação com um botão de pressão mecânico ou o "controlador lateral Plus, duplo". Os modos automático, semi-automático e de apresentação podem ser utilizados para a operação com um controlo de iluminação ou com uma função de iluminação de escadas.

- Modo automático:** as funções de controlo de iluminação e de iluminação de escadas ligam-se e desligam-se automaticamente. Um botão de pressão também pode ser accionado para iniciar manualmente as funções e activar o tempo de continuação.
- Modo semi-automático:** as funções de controlo de iluminação e de iluminação de escadas só podem ser iniciadas manualmente através do accionamento do botão de pressão. As funções param, em função do movimento e níveis de luminosidade ou quando o botão de pressão é accionado.
- Modo de apresentação:** por ex. quando um vídeo é exibido, a iluminação mantém-se desligada, mesmo que seja detectado movimento. As funções são sempre activadas manualmente (botão de pressão accionado três vezes). As funções são sempre desactivadas em função do movimento ou manualmente (botão de pressão accionado uma vez).
- Alterar o valor nominal:** O nível de luminosidade desejado para o controlo de iluminação pode ser aumentado ou reduzido, mantendo o botão de pressão premido (> 5 s).

O "controlador lateral Plus, duplo" pode ser utilizado para alternar entre modo automático, "ligado 24 h" e "desligado 24 h". Caso o modo semi-automático esteja activado, também é possível comutar para o "circuito de iluminação de escadas de 24 h".

Para poder usar a PlusLink, a sua instalação deve possuir um núcleo separado.

| Cabos recomendados para a instalação da PL | Total máximo de secções de cabos numa linha PL |
|--|--|
| NYM-J 3x1,5 mm ² | 100 m |
| NYM-J 4x1,5 mm ² | 80 m |
| NYM-J 5x1,5 mm ² | 65 m |

⚠ CUIDADO

O mecanismo pode ficar danificado!

- Opere sempre o mecanismo de acordo com os dados técnicos especificados.
- Apenas ligue as cargas electrónicas DALI às saídas DALI.

- A saída DALI (D+, D-) não possui protecção contra sobrecargas. A ligação AC 220/230 V danificará o mecanismo.

- Certifique-se de que a polaridade das saídas DALI (D+, D-) está correcta.
- Utilize o mecanismo exclusivamente com tensões de rede sinusoidais.

i Respeitar as limitações específicas do mecanismo:

- O mecanismo só pode ser operado com dispositivos de comando DALI numa linha DALI.
- máx. 15 CE DALI por mecanismo
- máx. 64 CE DALI por linha DALI
- comprimento máx. do cabo DALI: 300 m

Ligações, displays e elementos de operação

Frete:

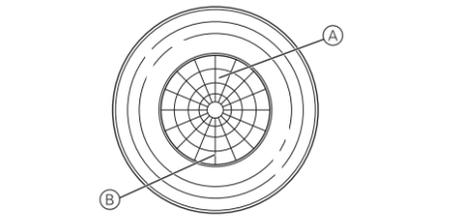

A LED vermelho (em modo de teste)

B LED verde (para circuito de iluminação de escadas durante 24 h)

Traseira:

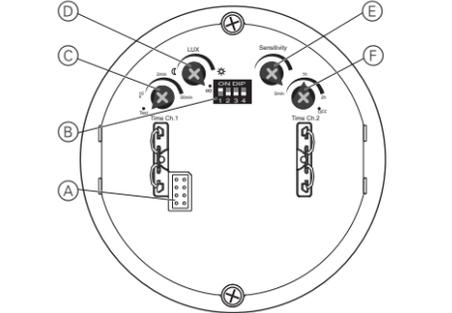

A Interface do módulo

B Interruptores DIP

- Função de presença/detector de movimento
- circuito de iluminação de escadas 24 h
- Pré-aviso
- Comando das luzes

C Potenciómetro para tempo de continuação

D Potenciómetro para nível de luminosidade

E Potenciómetro para sensibilidade

F Modo automático / semi-automático do potenciómetro (posição "OFF")

Escolha do local de montagem

- Apenas monte o módulo de sensor em posições que permitam uma monitorização eficaz da área desejada.

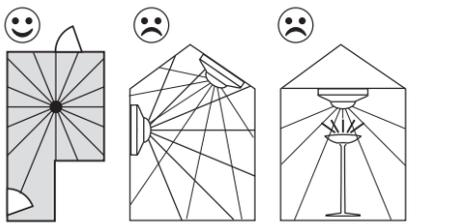

- Instale o módulo de sensor no tecto; se possível, no centro da divisão.
- Não instale o módulo de sensor em inclinações ou paredes.
- Instale o módulo de sensor a uma distância mínima de 0,5 m das luzes.
- A altura de montagem recomendada é de 2,50 m. Uma altura de montagem diferente afectará a área de detecção.

- Área máxima de detecção do módulo de sensor: 360° de ângulo de detecção, raio de detecção de aprox. 7 m.

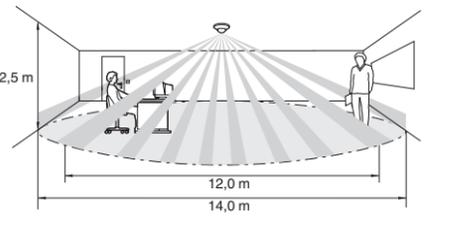

- Área de detecção interna/externa
 - área de detecção interna (raio de aprox. 6 m): detecção de movimento de uma pessoa sentada devido a redução de movimento
 - área de detecção externa (raio de aprox. 7 m): detecção de movimento de uma pessoa a andar devido a aumento de movimento

- Para garantir uma monitorização contínua, p. ex., de um hall comprido, as áreas de detecção dos módulos de sensor individuais têm de se cruzar.

- Os detectores de movimento/presença captam objectos que emitam calor. Deve seleccionar um local de montagem de forma a que fontes de calor indesejadas não possam ser captadas, tais como:

- lâmpadas acesas na área de detecção
- lume aberto (como por exemplo, de lareiras)
- cortinas em movimento, etc., que causem diferenças de temperatura no ambiente envolvente devido à luz solar intensa
- janelas nas quais a incidência alternada de luz solar e nuvens possa causar alterações rápidas de temperatura
- fontes maiores de calor (p. ex., automóveis) detectadas pelas janelas
- divisões iluminadas pelo sol com objectos reflectores (p. ex., chão) que possam dar origem a alterações rápidas de temperatura
- vidros aquecidos pela luz solar
- cães, gatos, etc.

- Para prevenir falhas de funcionamento, o mecanismo deve ser instalado numa base encastrável e resistente ao vento. Com bases encastráveis e sistemas de ligação de tubos, uma corrente de ar na parte traseira do equipamento pode accionar o módulo de sensor.

- Evite a incidência de luz solar directa, pois pode danificar o sensor em casos extremos.

Local de instalação para operação master/slave

- Para garantir que o quarto esteja tão bem iluminado quanto possível, coloque o master na área mais escura da zona utilizada. Isto significa que a iluminação se ligará mesmo que já exista suficiente luminosidade ambiente em algumas áreas.

- Em caso de operação com vários dispositivos master dentro de um quarto (multi-master), as áreas individuais de iluminação têm limites comuns. Existe portanto o risco de que se influenciem mutuamente (feedback óptico). Procure evitar a operação multi-master. Caso não seja possível, coloque o master numa área à máxima distância possível das áreas de iluminação limítrofes.

Instalação do ARGUS

É necessário ligar o mecanismo para a aplicação

Ligar como mecanismo autónomo

(opcionalmente com botão de pressão mecânico via PlusLink)

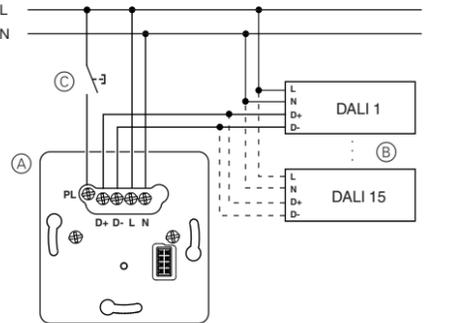

- Mecanismo de comando DALI
- CE DALI
- Botão de pressão mecânico (modo de disparo), opcional

Montar o ARGUS

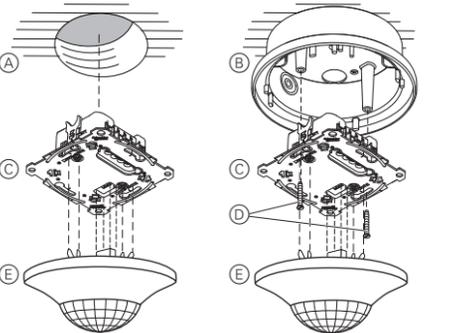

A Base encastrável

B Caixa de montagem saliente para ARGUS Presença (acessório)

C Mecanismo

D Parafusos (incluídos com caixa de montagem saliente)

E Módulo de sensor

i Quando a tensão de rede está ligada, o módulo de sensor liga o mecanismo durante 30 s e depois volta a desligá-lo. Nos 2 s seguintes, o módulo de sensor não reage a nenhum movimento. Depois de decorrido este período de inicialização, o módulo está pronto para ser operado.

Ajustar o módulo de sensor

Na parte de trás do módulo de sensor, o potenciómetro pode ser utilizado para ajustar a sensibilidade, o nível de luminosidade e o tempo de continuação do respectivo módulo.

Outros ajustes possíveis com interruptores DIP:

| | | Pos. ON (superior) | Pos. OFF (inferior) |
|-------|--|--------------------|-------------------------|
| DIP 1 | Função de presença | Activa | Inactiva |
| DIP 2 | Circuito de iluminação de escadas de 24 h via PlusLink | 24 h "ON" | 24 h "ON" ou 24 h "OFF" |
| DIP 3 | Pré-aviso | Activo | Inactivo |
| DIP 4 | Comando das luzes | Activo * | Inactivo |

i * Assim que o comando das luzes estiver activado, os interruptores DIP 1-3 recebem funções novas/ adicionais (ver "Ajustar o comando das luzes").

Ajustar a sensibilidade

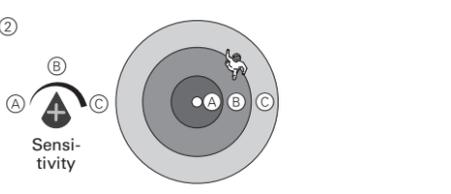

- Active o modo de teste e ajuste o nível de luminosidade para "infinito".

O LED vermelho acende-se quando for detectado movimento.

- Ajuste a sensibilidade de modo infinito (raio máx. de detecção de 7 m).

- Ande à volta da área de detecção e verifique se o módulo de sensor se liga como desejado. Ajuste a sensibilidade, se necessário.

Ajustar o nível de luminosidade

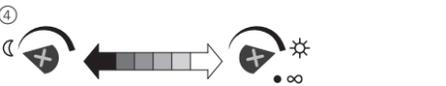

- Ajuste o nível de luminosidade desejado de modo infinito. O módulo de sensor liga-se quando não for atingido o nível de luminosidade ajustado.

- ☾ Detecta movimento no escuro (aprox. 10 lux)
- ☀ Detecta movimento no caso de luz solar (aprox. 1000 lux)
- ∞ Detecta movimento independentemente da luminosidade

- Certifique-se de que o módulo de sensor se liga com a luminosidade desejada/ajustada. Ajuste o nível de luminosidade, se necessário.

Ajustar a função de iluminação de escadas

Pode ajustar o tipo de função de iluminação de escadas (sem/com pré-aviso) e o tempo de continuação.

Ao ajustar o tempo de continuação, determina por quanto tempo a carga conectada permanecerá ligada (continuamente de 10 s a 30 min).

O pré-aviso indica o fim do tempo de continuação. As cargas baixam lentamente. As cargas desligam-se depois de decorrido o tempo de pré-aviso (30 s, não pode ser ajustado).

- Selecione o tipo de função de iluminação de escadas e ajuste o tempo de continuação.

Função de iluminação de escadas sem pré-aviso

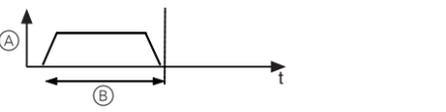
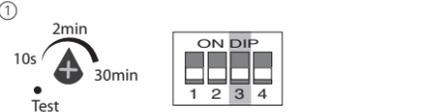

A Regulação sem pré-aviso

B Tempo de continuação

Função de iluminação de escadas com pré-aviso

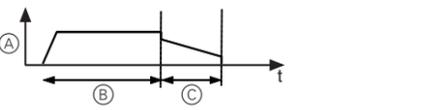
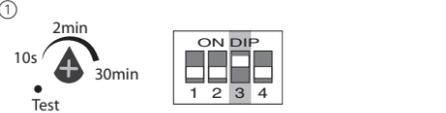

A Regulação com pré-aviso

B Tempo de continuação

C Tempo de pré-aviso (30 s, não pode ser ajustado)

Activar/desactivar a função de presença

No caso de detecção de movimento dependente da luminosidade, o módulo de sensor está constantemente a monitorizar a luminosidade da divisão, comparando-a ao nível de luminosidade ajustado. Se existir luz natural suficiente, o módulo de sensor desligará a iluminação, mesmo que alguém esteja presente.

A função de presença do módulo de sensor vem activada de fábrica. Pode desactivar a função ("OFF") e reactivá-la ("ON") com o interruptor DIP 1.



Quando a função de presença está activada, o módulo de sensor continua a executar a função de detector de movimento.

Ajustar o circuito de iluminação de escadas de 24 h

O interruptor DIP 2 pode ser usado para ajustar um circuito de iluminação de escadas de 24 h, podendo ser acedido à distância via PlusLink.

Para o efeito, estão disponíveis as seguintes opções:

- DIP 2 "ON": apenas ligar a iluminação de escadas durante 24 h via PL
- DIP 2 "OFF": ligar/desligar a iluminação de escadas durante 24 h via PL

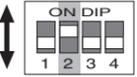

Activar/desactivar o modo semi-automático

O modo semi-automático é activado através da posição "OFF" pela paragem do lado direito do potenciômetro.

O modo automático é predefinido de origem e é activado por qualquer posição que não a posição "OFF".



Activar/desactivar o comando das luzes

O comando das luzes do módulo de sensor vem desactivado de fábrica. Pode activar a função ("ON") e desactivá-la ("OFF") com o interruptor DIP 4.

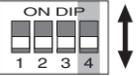

Comando das luzes

Função básica do comando das luzes

O comando das luzes mantém uma luminosidade constante da iluminação na divisão. O módulo de sensor está constantemente a medir a luminosidade da divisão, mantendo-a num valor nominal ajustável. Quando é detectado movimento, o mecanismo regula primeiro a iluminação para o valor nominal. Se a luminosidade ambiente se alterar, o mecanismo regula a iluminação de forma correspondente. Se existir luz natural suficiente, o módulo de sensor desligará a iluminação, mesmo que alguém esteja presente.

Exemplo para ilustrar o comando das luzes:

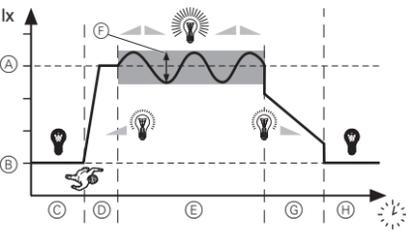

- (A) Valor nominal
- (B) Luminosidade ambiente
- (C) Iluminação desligada
- (D) Fase de arranque
- (E) Fase de comando
- (F) Gama de comando
- (G) Pré-aviso
- (H) Iluminação desligada

Ajustar o comando das luzes

Assim que o comando das luzes é activado através do interruptor DIP 4, os restantes interruptores assumem uma função nova ou adicional:

| DIP | Pos. ON (superior) | Pos. OFF (inferior) |
|-------|--|--|
| DIP 1 | Velocidade de resposta Lenta | Rápida |
| DIP 2 | Alteração do valor nominal | Desactivada |
| | Circuito de iluminação de escadas de 24 h via PL | Por telecomando IV ou módulo de botão de pressão |
| DIP 3 | Ajustar a fase de arranque | 50% de luminosidade da iluminação |
| | | Valor nominal |

Ajustar a velocidade de resposta

Com o interruptor DIP 1, é possível definir a velocidade com a qual o módulo de sensor ajusta a luz para o valor nominal.

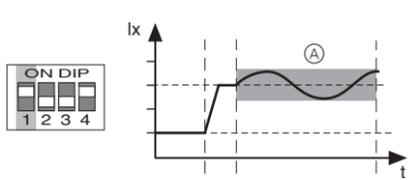

(A) Comando das luzes lento

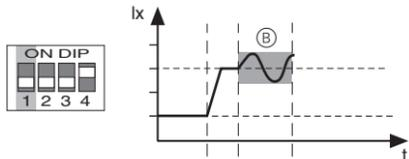

(B) Comando das luzes rápido

Alterar o valor nominal

O valor nominal é um valor de luminosidade desejado que deve ser constantemente mantido na divisão. Este valor resulta da luminosidade ambiente e da iluminação.

Pode seleccionar se o valor nominal pode ou não ser alterado com o interruptor DIP 2. Pode ser alterado com o telecomando IV universal, um botão de pressão mecânico ou o "controlador lateral Plus, duplo".

A luminosidade da iluminação altera-se de modo correspondente, caso o valor nominal seja alterado.

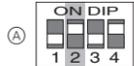

(A) Alteração do valor nominal desactivada



(B) Alteração do valor nominal activada

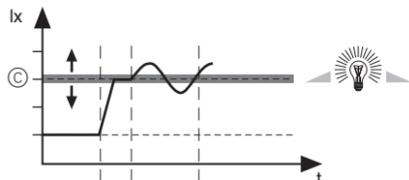

(C) Alterar o valor nominal

- com o telecomando IV universal:
 - Botão de pressão 8: aumentar o valor nominal
 - Botão de pressão 9: reduzir o valor nominal
- com o botão de pressão mecânico:
 - Primeiro accionamento: aumentar o valor nominal
 - Segundo accionamento: reduzir o valor nominal

com o controlador lateral Plus, duplo:

- Botão de pressão em cima, à direita: aumentar o valor nominal
- Botão de pressão em baixo, à direita: reduzir o valor nominal

Ajustar a fase de arranque

Com o interruptor DIP 3, é possível ajustar a fase de arranque com a qual o módulo de sensor liga a luz.

Arranque a 50% de luminosidade da iluminação

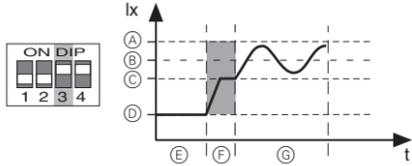

- (A) luminosidade global máx. (luminosidade ambiente e iluminação)
- (B) valor nominal
- (C) 50% de luminosidade da iluminação
- (D) luminosidade ambiente
- (E) iluminação desligada
- (F) fase de arranque
- (G) fase de comando

Começar com o valor nominal

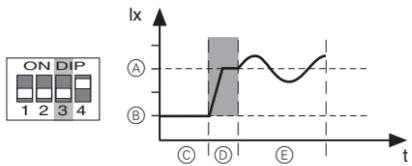

- (A) valor nominal
- (B) luminosidade ambiente
- (C) iluminação desligada
- (D) fase de arranque
- (E) fase de comando

Operar o módulo de sensor via telecomando IV

Os interruptores DIP não influenciam a função IV. Pode alternar entre três funções do módulo de sensor premindo a tecla 10 no telecomando IV (B).

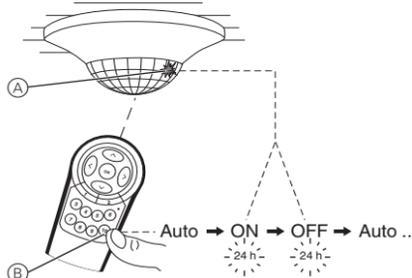

- Função **Auto**: O módulo de sensor encontra-se no modo automático e liga as cargas quando for detectado movimento, voltando a desligá-las depois de decorrido o tempo de continuação.
- 24 h "ON"**: A carga está constantemente ligada durante 24 h (sem detecção de movimento). O LED verde (A) acende-se.
- 24 h "OFF"**: A carga está constantemente desligada durante 24 h (sem detecção de movimento). O LED verde (A) acende-se.

Controlar o módulo de sensor à distância

Controlar as cargas à distância via PlusLink com:

- Slave ARGUS Presença
- Controlador lateral Plus, duplo
- Botão de pressão mecânico

Exemplo de comando master/slave via ARGUS Presença

É possível realizar o comando master/slave via PlusLink em combinação com um slave ARGUS Presença.

Se o slave ARGUS Presença (A) detectar algum movimento, envia um comando de disparo a todos os módulos de sensor locais nas linhas PL conectadas. Neste exemplo, o comando é enviado para um master ARGUS Presença (B).

O master local ARGUS Presença (B) verifica a luminosidade das imediações. A função de iluminação de escadas só é iniciada se a luminosidade estiver abaixo do nível de luminosidade definido.

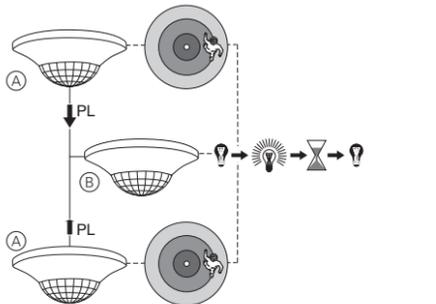

- (A) Slave ARGUS Presença no mecanismo de unidade central
- (B) Master ARGUS Presença na linha PL

Notas:

- No mecanismo de unidade central, o módulo de sensor envia sempre o comando, independentemente da luminosidade.
- Os interruptores DIP e potenciômetros do módulo de sensor (excepto sensibilidade) não funcionam no mecanismo de unidade central.

Modos de operação e botões de pressão

Poderá utilizar a entrada PlusLink para aceder a várias funções e modos de operação com um botão de pressão mecânico ou o botão de pressão direito do "controlador lateral Plus, duplo".

Os modos de operação automático, semi-automático e de apresentação podem ser utilizados em combinação com um controlo de iluminação ou com uma função de iluminação de escadas. Os seguintes exemplos estão relacionados com a função de controlo de iluminação.

Modo automático

Em modo automático, pode iniciar o controlo de iluminação ou a função de iluminação de escadas independentemente da luminosidade, através do accionamento de um botão de pressão – mesmo além do intervalo de detecção do detector de presença.

Exemplo de controlo de iluminação em modo automático

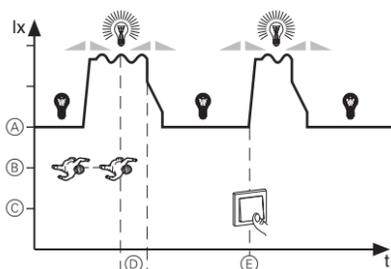

- (A) Iluminação
- (B) Movimento
- (C) Accionamento do botão de pressão
- (D) Tempo de continuação
- (E) Início manual

A activação automática depende da luminosidade.

Para um controlo de iluminação, a desactivação também depende da luminosidade. Para uma função de iluminação de escadas, a desactivação depende da luminosidade, apenas caso a função de presença esteja seleccionada.

Modo semi-automático

Em modo semi-automático, é necessário accionar um botão de pressão para iniciar a função de controlo de iluminação ou de iluminação de escadas. A activação manual é independente da luminosidade e movimento.

Exemplo de controlo de iluminação em modo semi-automático

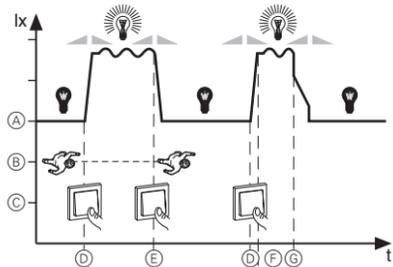

- (A) Iluminação
- (B) Movimento
- (C) Accionamento do botão de pressão
- (D) Início manual
- (E) Paragem manual
- (F) Tempo de continuação
- (G) Paragem automática

Depois de uma desactivação automática, a iluminação permanece desligada e só pode ser ligada de novo manualmente. Apenas se um novo movimento for detectado dentro de um período de 5 s após a desactivação, é que terá início um novo tempo de continuação.

Para uma função de controlo de iluminação ou de iluminação de escadas com uma função de presença activada, a iluminação é desactivada em função da luminosidade, tal como no modo automático.

Ao contrário do que acontece no modo automático, o modo semi-automático é activado através de um potenciômetro (ver secção "Ajustar o módulo de sensor").

Modo de apresentação

Em modo de apresentação, a iluminação permanece desligada, mesmo que seja detectado movimento.

Exemplo de controlo de iluminação com modo de apresentação

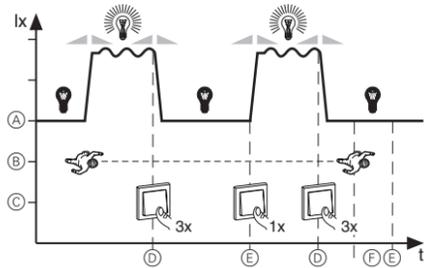

- (A) Iluminação
- (B) Movimento
- (C) Accionamento do botão de pressão
- (D) Iniciar modo de apresentação
- (E) Terminar modo de apresentação
- (F) Tempo de continuação

Activar o modo de apresentação:

Premir o botão de pressão três vezes brevemente num intervalo de 3 s (< 0.5 s).

Desactivar manualmente o modo de apresentação:

Premir o botão de pressão brevemente (< 0.5 s).

Informação técnica

| | |
|-------------------------|--|
| Alimentação: | AC 220/230 V ~, 50/60 Hz |
| Tipo: | Dispositivo de comando de categoria I |
| Tipo de carga: | máx. 15 CE DALI controláveis |
| Corrente de saída DALI: | máx. 30 mA |
| Voltagem de saída DALI: | 15 V DC (isolamento básico, sem SELV) |
| Condutor neutro: | necessário |
| Saídas: | DALI (D+, D-) |
| Terminal de ligação: | Terminal de parafuso para, no máx., 2x 2,5 mm ² ou 2x 1,5 mm ² |
| Protecção: | disjuntor de 16 A |
| Características: | <ul style="list-style-type: none"> À prova de curto-circuito À prova de sobrecarga |

Módulo de sensor

| | |
|---|---|
| Ângulo de detecção: | 360° |
| Número de níveis: | 6 |
| Número de zonas: | 136 |
| Número de detectores de presença: | 4 |
| Altura de montagem recomendada: | 2,50 m |
| Alcance (pode ser ajustado em "Sensibilidade"): | raio máx. de detecção de aprox. 7 m |
| Nível de luminosidade: | aprox. 10 lux a aprox. 1000 lux (ajustável infinitamente), independentemente da luminosidade |
| Canal do tempo de continuação: | aprox. 10 s a aprox. 30 min (ajustável infinitamente), modo de teste (1 s) |
| Elementos de display: | 1 LED vermelho 1 LED verde |
| Interruptores DIP: | 1: Função de presença/detector de movimento 2: Circuito de iluminação de escadas de 24 h 3: Pré-aviso 4: comando das luzes |
| Conexão: | interface do módulo com 8 pinos de contacto |

Schneider Electric Industries SAS

Para perguntas técnicas, queira contactar o Centro de Atendimento ao Cliente do seu país.
www.schneider-electric.com

Maître ARGUS Présence avec IR DALI

Notice d'utilisation



Réf. MTN5510-1519

Accessoires

- Boîtiers en saillie pour ARGUS Présence (Réf. MTN550619)
- Télécommande universelle IR (Réf. MTN5761-0000)
- PlusLink Expander (Réf. CCTDT5130)

Pour votre sécurité

DANGER

Risque de graves dommages matériels et de blessures corporelles sérieuses dus, par exemple, au feu ou à un choc électrique ayant pour origine une installation électrique incorrecte.

Seule une personne justifiant de connaissances de base dans les domaines suivants peut assurer une installation électrique sécurisée :

- raccordement aux réseaux d'installation
- raccordement de différents appareils électriques
- pose de câbles électriques

Seuls les professionnels compétents ayant été formés dans le domaine de la technologie de l'installation électrique possèdent, en règle générale, ces compétences et cette expérience. Si ces conditions minimum ne sont pas remplies ou ignorées de quelque manière que ce soit, vous serez entièrement tenu responsable en cas de dommages sur des biens ou sur des personnes.

DANGER

Risque de mort par choc électrique.

PlusLink est sous tension électrique, y compris lorsque l'appareil est à l'arrêt. Avant tous travaux sur l'appareil, déconnectez-le impérativement de l'alimentation électrique à l'aide du fusible du circuit d'entrée. Si une ou plusieurs lignes PlusLink sont équipées de fusibles distincts dans votre installation, elles ne sont pas électriquement isolées l'une de l'autre. Dans ce cas, nous recommandons d'utiliser le PlusLink Expander.

ATTENTION

Risque d'endommagement de l'appareil.

La différence de voltage entre différentes phases peut endommager l'appareil. Tous les appareils raccordés à une ou plusieurs lignes PlusLink doivent être raccordés à la même phase.

Apprendre à connaître le maître ARGUS Présence

Le maître ARGUS Présence avec IR, DALI (désigné par la suite par **ARGUS**) est un détecteur de présence pour montage intérieur au plafond. L'ARGUS comprend un module capteur et un mécanisme de commande DALI (désigné par la suite par le terme **mécanisme**). L'ARGUS peut être monté dans une prise encastrée ou dans un boîtier en saillie (disponible en tant qu'accessoire). Il détecte les sources de chaleur en mouvement (p. ex. des personnes) à l'intérieur d'un périmètre de détection réglable et lance une fonction minuterie de cage d'escalier.

Le rayon de détection max. est d'env. 7 m. L'angle de détection est de 360°. La charge connectée reste allumée aussi longtemps qu'un mouvement est détecté. La temporisation réglable commence uniquement si plus aucun autre mouvement n'est détecté (fonction déclencheur).

Le module capteur est équipé d'un capteur de lumière avec un seuil de luminosité réglable, de sorte que l'éclairage soit uniquement allumé sous un seuil de luminosité spécifié (fonction détecteur de mouvements). Si la lumière naturelle est suffisante, la fonction présence permet au module capteur de couper l'éclairage, même si une personne est présente.

i Le rayon de détection et le seuil de luminosité spécifiés se réfèrent à des conditions moyennes et à une hauteur de montage recommandée d'env. 2,50 m et doivent donc être considérés comme des valeurs indicatives. La portée peut varier énormément en cas de fluctuations de température.

La commande de la lumière commutable maintient une luminosité constante de l'éclairage dans la pièce. Le module capteur mesure en permanence la luminosité dans la pièce et la maintient sur une valeur de consigne réglable.

Vous pouvez commuter entre le « mode automatique » et les modes « 24 h on » et « 24 h off » via une télécommande IR.

Le mécanisme permet de commuter une fonction minuterie de cage d'escalier et d'assurer la commande de la lumière.

- Mécanisme **Module capteur** : de passerelle fonction minuterie de cage d'escalier selon la luminosité, commande de la lumière, fonction automatique ou semi-automatique DALI

Le mécanisme vous permet de commander jusqu'à 15 ballasts électroniques DALI.

Le mécanisme est fourni avec une entrée **PlusLink** qui permet de commander l'ARGUS depuis un autre site. Le mécanisme, ainsi que le module capteur, est l'appareil récepteur et il est contrôlé via **PlusLink (PL)** par les appareils émetteurs.

Les émetteurs peuvent être les appareils suivants :

- Esclave ARGUS Présence
- Régulateur latéral Plus, double
- Poussoirs mécaniques

Vous pouvez utiliser l'entrée PlusLink pour accéder à diverses fonctions et modes de fonctionnement avec un poussoir mécanique ou le « régulateur latéral Plus, double ». Les modes de fonctionnement automatique, semi-automatique et présentation peuvent être utilisés avec une commande de la lumière ou avec une fonction minuterie de cage d'escalier.

- Mode automatique** : les fonctions de commande de la lumière et de minuterie de cage d'escalier démarrent et s'arrêtent automatiquement. Il est également possible d'actionner un poussoir pour démarrer manuellement les fonctions et activer la durée de temporisation.

- Mode semi-automatique** : les fonctions de commande de la lumière et de minuterie de cage d'escalier ne peuvent être démarrées que manuellement en actionnant le poussoir. Les fonctions ne s'arrêtent qu'en fonction des mouvements et des niveaux de luminosité ou lorsque le poussoir est actionné.

- Mode présentation** : par exemple lors du visionnement d'une vidéo, l'éclairage reste éteint même si un mouvement est détecté. Les fonctions sont toujours activées manuellement (poussoir actionné trois fois). Les fonctions sont toujours désactivées en fonction du mouvement ou manuellement (poussoir actionné une fois).

- Modification de la valeur de consigne réglée** : Le niveau de luminosité désiré pour la fonction commande de la lumière peut être augmenté ou baissé en maintenant le poussoir enfoncé (> 5 s).

Le « régulateur latéral Plus, double » peut être utilisé pour passer du mode automatique « 24 h on » à « 24 h off ». Lorsque le mode semi-automatique est activé, il est également possible de passer au « circuit minuterie de cage d'escalier 24 h ».

Pour pouvoir utiliser le PlusLink, il vous faut un câble distinct dans votre installation.

| Câbles recommandés pour l'installation de PL | Section maximale du câble dans une ligne PL |
|--|---|
| NYM-J 3x1,5 mm ² | 100 m |
| NYM-J 4x1,5 mm ² | 80 m |
| NYM-J 5x1,5 mm ² | 65 m |



ATTENTION

Le mécanisme risque d'être endommagé !

- Utilisez toujours le mécanisme dans le respect des caractéristiques techniques indiquées.
- Raccordez uniquement des BE DALI aux sorties DALI.
- La sortie DALI (D+, D-) n'est pas dotée d'une protection contre les surtensions. Tout branchement 220/230 V CA détruira le mécanisme.
- Vérifiez que la polarité des sorties DALI (D+, D-) est correcte.
- Ne faites fonctionner le mécanisme que sur une tension de réseau sinusoïdale.



Respectez les limitations spécifiques du mécanisme :

- Le mécanisme ne peut pas être utilisé avec d'autres dispositifs DALI-Control dans une ligne DALI.
- max. 15 BE DALI par mécanisme
- max. 64 BE DALI par ligne DALI
- longueur de câble DALI max. 300 m

Connexions, écrans et éléments de commande

Face avant :

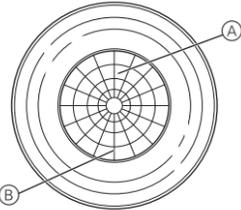

- A** LED rouge (en mode test)
- B** LED verte (pour le circuit minuterie cage d'escalier 24 h)

Face arrière :

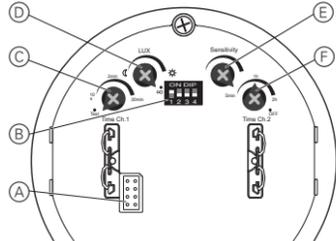

- A** Interface module
- B** Micro Interrupteurs
 - Fonction présence/fonction détecteur de mouvements
 - Circuit minuterie cage d'escalier 24 h
 - Pré-alarme
 - Commande de la lumière
- C** Potentiomètre pour le durée de temporisation
- D** Potentiomètre pour le seuil de luminosité
- E** Potentiomètre pour la sensibilité de détection
- F** Mode automatique du potentiomètre / mode semi-automatique (position « OFF »)

Choisir le site d'installation

- Montez uniquement le module capteur dans les positions permettant de surveiller efficacement le champ souhaité.

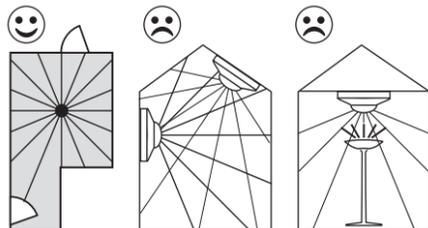

- Installez le module capteur au plafond, autant que possible au centre de la pièce.
- N'installez pas le module capteur sur les murs ou sur des parois inclinées.
- Installez le module capteur à au moins 0,5 m des lumières.
- La hauteur de montage recommandée est de 2,50 m. Toute hauteur de montage différente modifie le champ de détection.
- Champ de détection maximal du module capteur : angle de détection de 360°, rayon de détection env. 7 m.

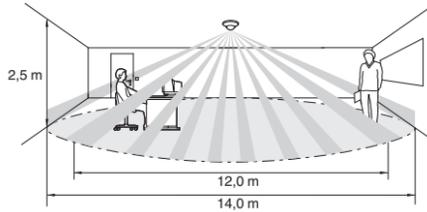

- Champ de détection intérieur/extérieur :
 - Champ de détection int. (rayon env. 6 m) : détection de mouvement d'une personne assise en raison des mouvements moindres
 - Champ de détection ext. (rayon env. 7 m) : détection de mouvement d'une personne qui marche en raison des mouvements accrus

- Afin de garantir une surveillance continue, par exemple dans un hall, les champs de détection des modules capteurs individuels doivent se croiser.

- Les détecteurs de mouvements/de présence détectent les objets qui irradient de la chaleur. Vous devez sélectionner un site d'installation au niveau duquel des sources de chaleur non souhaitées ne peuvent pas être détectées, comme :

- des lampes allumées dans le champ de détection
- des flammes nues (comme dans des cheminées)
- rideaux qui, en bougeant, provoquent une différence de température dans leur environnement en raison du fort ensoleillement
- fenêtres au niveau desquelles l'influence alternée du soleil et des nuages peut être à l'origine de modifications rapides de la température
- sources de chaleur importantes (voitures par exemple) détectées à travers les fenêtres
- pièces ensoleillées avec objets réfléchissants (le sol par exemple) qui peuvent être à l'origine de modifications rapides de la température
- vitres chauffées par le soleil
- chiens, chats etc.

- Pour éviter tout dysfonctionnement, le mécanisme doit être installé dans une prise encastrée résistante au vent. Dans le cas des prises encastrées et des systèmes de câblage des tuyaux, un courant d'air au dos de l'équipement peut déclencher le module capteur.

- Évitez tout ensoleillement direct. Cela peut détruire le capteur dans des cas extrêmes.

Emplacement d'installation pour un fonctionnement maître/esclave

- Afin de s'assurer que la pièce soit aussi bien éclairée que possible, mettez le maître dans l'espace le plus sombre de la zone utilisée. Ceci veut dire que l'éclairage s'allumera même lorsqu'il y a une luminosité ambiante suffisante dans certaines zones.

- Lors du fonctionnement avec plusieurs appareils maîtres dans la même pièce (maître multiple), les zones d'éclairage individuelles ont des limites communes. Cela pose le risque que ces dernières s'influencent entre elles (contre-réaction optique). Essayez d'éviter le fonctionnement avec plusieurs maîtres. Si ce n'est pas possible, placez le maître dans une zone se trouvant à la distance maximale possible des zones d'éclairage limitrophes.

Montage de l'ARGUS

Câblage du mécanisme pour l'application requise

Mécanisme en tant qu'appareil autonome

(en option avec bouton poussoir mécanique via PlusLink)

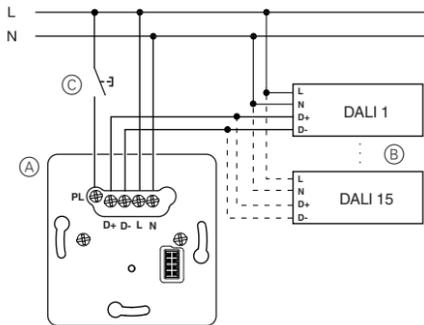

- A** Mécanisme de commande DALI
- B** BE DALI
- C** Bouton poussoir mécanique (mode déclencheur), en option

Montage de l'ARGUS

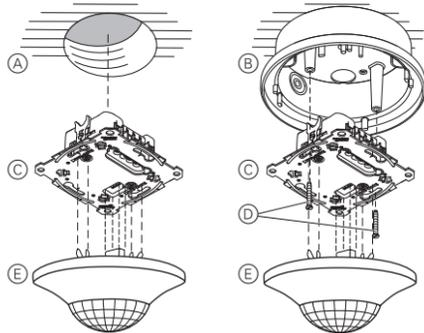

- A** Prise encastrée
- B** Boîtier en saillie pour ARGUS Présence (accessoire)
- C** Mécanisme
- D** Vis (comprises avec boîtier en saillie)
- E** Module capteur



Lorsque la tension secteur est raccordée, le module capteur allume le mécanisme pour 30 s puis l'éteint. Pendant les 2 s qui suivent, le module capteur ne réagit pas en cas de mouvement. Après cette période d'initialisation, le module capteur est opérationnel.

Réglage du module capteur

A l'arrière du module capteur, il est possible d'utiliser le potentiomètre pour régler la sensibilité du module capteur, le seuil de luminosité et la temporisation.

Réglages supplémentaires possibles à l'aide des commutateurs DIP :

| | | Pos. ON (en haut) | Pos. OFF (en bas) |
|-------|---|-------------------|-----------------------------|
| DIP 1 | Fonction présence | Actif | Inactif |
| DIP 2 | Circuit de minuterie d'escalier 24 h via PlusLink | 24 h « ON » | 24 h « ON » ou 24 h « OFF » |
| DIP 3 | Pré-avertissement | Actif | Inactif |
| DIP 4 | Commande de la lumière | Actif * | Inactif |



* Dès que la commande de la lumière est activée, les commutateurs DIP 1-3 obtiennent de nouvelles fonctions/des fonctions supplémentaires (voir « Réglage de la commande de la lumière »).

Réglage de la sensibilité

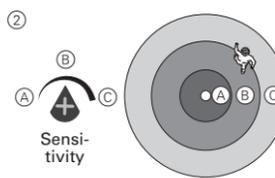

- Activez le mode de test et réglez le seuil de luminosité sur « infinie ».

La DEL rouge s'allume lorsqu'un mouvement est détecté.

- Ajustez la sensibilité en continu (rayon de détection max. 7 m).
- Déplacez-vous dans le champ de détection et vérifiez que le module capteur commute de la manière souhaitée. Ajustez la sensibilité si souhaité.

Réglage du seuil de luminosité



- Réglez en continu le seuil de luminosité souhaité. Le module capteur commute avant le seuil de luminosité réglé.

☾ Détecte les mouvements dans l'obscurité (env. 10 lux)

☀ Détecte les mouvements à la lumière du jour (env. 1 000 lux)

∞ Détecte les mouvements indépendamment de la luminosité

- Vérifiez que le module capteur commute à la luminosité réglée/souhaitée. Ajustez le seuil de sensibilité si nécessaire.

Ajustement de la fonction de minuterie d'escalier

Vous pouvez régler le type de fonction de minuterie d'escalier (avec/sans pré-avertissement) ainsi que la temporisation.

Lors du réglage de la temporisation, vous spécifiez la durée pendant laquelle la charge connectée restera allumée (en continu de 10 s à 30 min).

Le pré-avertissement indique la fin de la temporisation. Les charges sont lentement réduites. Les charges sont coupées après l'écoulement de la durée de pré-avertissement (30 s, non réglable).

- Sélectionnez le type de fonction de minuterie d'escalier et réglez la temporisation.

Fonction minuterie de cage d'escalier sans pré-avertissement

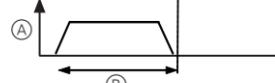

- A** Variation sans pré-avertissement
- B** Temporisation

Fonction minuterie de cage d'escalier avec pré-avertissement

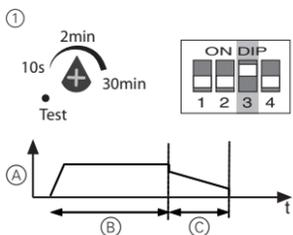

- (A) Variation avec pré-avertissement
- (B) Temporisation
- (C) Durée de pré-avertissement (30 s, non réglable)

Activation/désactivation de la fonction présence

Dans le cas de la détection de mouvements en fonction de la luminosité, le module capteur surveille en permanence la luminosité dans la pièce et la compare au seuil de luminosité réglé. Si la lumière naturelle est suffisante, le module capteur coupe l'éclairage, et cela même si une personne est présente.

La fonction présence du module capteur est activée par défaut en usine. Vous pouvez désactiver la fonction (« OFF ») et la réactiver (« ON ») à l'aide du commutateur DIP 1.



Si la fonction présence a été désactivée, le module capteur continue d'assurer la fonction de détecteur de mouvements.

Ajustement du circuit de minuterie d'escalier 24 h

Le commutateur DIP 2 peut être utilisé pour régler un circuit de minuterie d'escalier 24 heures que vous pouvez récupérer depuis un autre emplacement via PlusLink.

Les options suivantes sont disponibles pour cela :

- DIP 2 « ON » : commutation **uniquement** sur la minuterie de cage d'escalier pour 24 h via PL
- DIP 2 « OFF » : activation/désactivation de la minuterie de cage d'escalier pour 24 h via PL

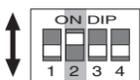

Activation/désactivation du mode semi-automatique

Le mode semi-automatique est activé via la position « OFF » de l'arrêt de droite du potentiomètre.

Le mode automatique est réglé par défaut en usine et est activé par toute position autre que « OFF ».



Activation/désactivation de la commande de la lumière

La commande de la lumière du module capteur est désactivée par défaut en usine. Vous pouvez activer la fonction (« ON ») et la désactiver (« OFF ») à l'aide du commutateur DIP 4.

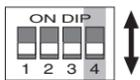

Commande de la lumière

Fonction basique de la commande de la lumière

La commande de la lumière maintient une luminosité constante de l'éclairage dans la pièce. Le module capteur mesure en permanence la luminosité dans la pièce et la maintient sur une valeur de consigne réglable. Lorsqu'un mouvement est détecté, le mécanisme règle d'abord l'éclairage sur la valeur de consigne.

Si la luminosité ambiante varie, le mécanisme varie l'éclairage en conséquence. Si la lumière naturelle est suffisante, le module capteur coupe l'éclairage, et cela même si une personne est présente.

Exemple illustrant la commande de la lumière :

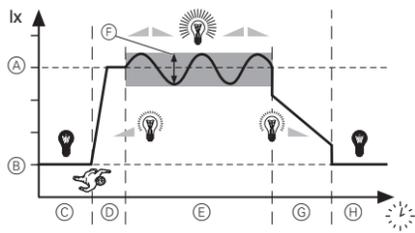

- (A) Valeur de consigne
- (B) Luminosité ambiante
- (C) Éclairage éteint
- (D) Phase de démarrage
- (E) Phase de contrôle
- (F) Plage de contrôle
- (G) Pré-avertissement
- (H) Éclairage éteint

Ajustement de la commande de la lumière

Dès que la commande de la lumière est activée via le commutateur DIP 4, les autres commutateurs DIP prennent une nouvelle fonction ou une fonction supplémentaire :

| DIP | Fonction | Pos. ON (en haut) | Pos. OFF (en bas) |
|-------|---|--------------------------------------|--|
| DIP 1 | Vitesse de réponse | Lente | Rapide |
| DIP 2 | Modif. valeur de consigne | Verrouillée | Via télécommande IR ou bouton poussoir |
| | Circuit de minuterie d'escalier 24 h via PL | 24 h « ON » | 24 h « ON » ou 24 h « OFF » |
| DIP 3 | Ajustement de la phase de démarrage | 50 % de la luminosité de l'éclairage | Valeur de consigne |

Ajustement de la vitesse de réponse

La vitesse avec laquelle le module capteur ajuste la lumière sur la valeur de consigne peut être réglée avec le commutateur DIP 1.

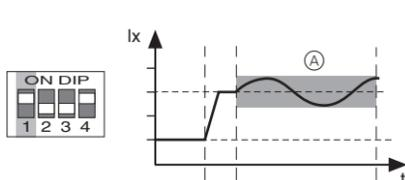

- (A) Commande lente de la lumière

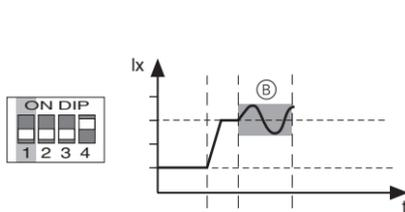

- (B) Commande rapide de la lumière

Modification de la valeur de consigne réglée

La valeur de consigne réglée correspond à la valeur de la luminosité qui doit être maintenue constante dans la pièce. Cette valeur est calculée à partir de la luminosité et de l'éclairage ambiants.

Il est possible de choisir si la valeur de consigne réglée peut être modifiée ou non au moyen du micro interrupteur 2. Elle peut être modifiée avec la télécommande universelle IR, avec un poussoir mécanique ou avec le « régulateur latéral Plus, double ».

La luminosité de l'éclairage change en fonction des modifications de la valeur de consigne réglée.



- (A) Désactivation de la modification de la valeur de consigne réglée



- (B) Activation de la modification de la valeur de consigne réglée

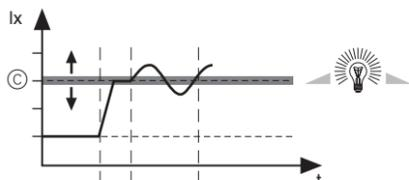

- (C) Modification de la valeur de consigne réglée

- Avec la télécommande universelle IR :
Poussoir 8 : augmenter la valeur de consigne réglée
Poussoir 9 : réduire la valeur de consigne réglée
- Avec le poussoir mécanique :
Premier actionnement : augmenter la valeur de consigne réglée
Deuxième actionnement : réduire la valeur de consigne réglée
- Avec le régulateur latéral Plus, double :
Poussoir supérieur droit : augmenter la valeur de consigne réglée
Poussoir inférieur droit : réduire la valeur de consigne réglée

Ajustement de la phase de démarrage

La phase de démarrage avec laquelle le module capteur allume la lumière peut être réglée avec le commutateur DIP 3.

Démarrage avec 50 % de la luminosité de l'éclairage

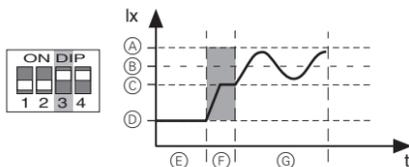

- (A) Luminosité globale max. (luminosité ambiante et éclairage)
- (B) Valeur de consigne
- (C) 50 % de la luminosité de l'éclairage
- (D) Luminosité ambiante
- (E) Éclairage éteint
- (F) Phase de démarrage
- (G) Phase de contrôle

Démarrer avec la consigne

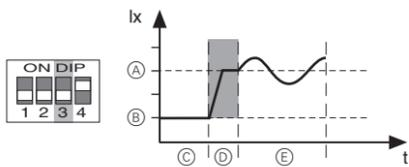

- (A) Valeur de consigne
- (B) Luminosité ambiante
- (C) Éclairage éteint
- (D) Phase de démarrage
- (E) Phase de contrôle

Utilisation du module capteur avec télécommande IR

Les commutateurs DIP n'ont aucune incidence sur la fonction IR.

Vous pouvez basculer entre les trois fonctions du module capteur à l'aide de la touche 10 sur la télécommande IR (B).

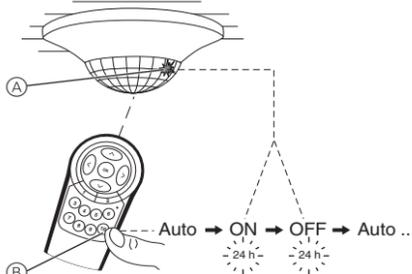

- Fonction **Auto** : Le module capteur est en mode automatique et active les charges lorsqu'un mouvement est détecté et les désactive à nouveau au terme de la durée de temporisation.
- **24 h « ON »** : La charge est activée en permanence pour 24 h (aucune détection de mouvement). La LED verte (A) s'allume.
- **24 h « OFF »** : La charge est désactivée en permanence pour 24 h (aucune détection de mouvement). La LED verte (A) s'allume.

Contrôle du module capteur depuis un autre emplacement

Contrôle des charges depuis un autre emplacement via PlusLink avec :

- Esclave ARGUS Présence
- Régulateur latéral Plus, double
- Bouton poussoir mécanique

Exemple de commande maître/esclave via l'esclave ARGUS Présence

La commande maître/esclave via PlusLink est possible en lien avec l'esclave ARGUS Présence.

Quand l'esclave ARGUS Présence (A) détecte un mouvement, il envoie une commande de déclenchement à tous les modules capteurs locaux sur les lignes PL raccordées. Dans cet exemple, la commande est envoyée à un maître ARGUS Présence (B).

Le maître ARGUS Présence local (B) vérifie la luminosité ambiante autour de lui. La fonction minuterie de cage d'escalier ne démarre que si la luminosité est en-dessous du seuil de détection réglé.

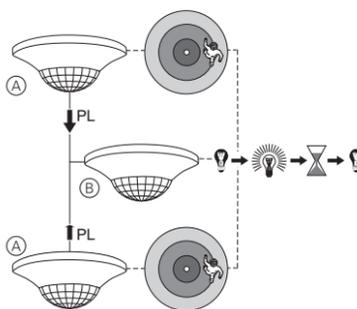

- (A) Esclave ARGUS Présence sur le mécanisme de l'unité centrale
- (B) Maître ARGUS Présence sur une ligne PL

Remarques :

- Dans le mécanisme de l'unité centrale, le module capteur émet toujours **indépendamment** de la luminosité.
- Les micro interrupteurs et potentiomètres (sensibilité exclue) du module capteur ne fonctionnent pas sur le mécanisme de l'unité centrale.

Modes de fonctionnement et poussoirs

Vous pouvez utiliser l'entrée PlusLink pour accéder à diverses fonctions et modes de fonctionnement avec un poussoir mécanique ou le poussoir de droite du « régulateur latéral Plus, double ».

Les modes de fonctionnement automatique, semi-automatique et présentation peuvent être utilisés en combinaison avec une commande de la lumière ou avec une fonction minuterie de cage d'escalier. Les exemples suivants sont liés à la fonction commande de la lumière.

Mode automatique

En mode automatique, vous pouvez démarrer la commande de la lumière ou la fonction minuterie de cage d'escalier indépendamment de la luminosité en actionnant un poussoir – même au-delà de la plage de détection du détecteur de présence.

Exemple de commande de la lumière en mode automatique

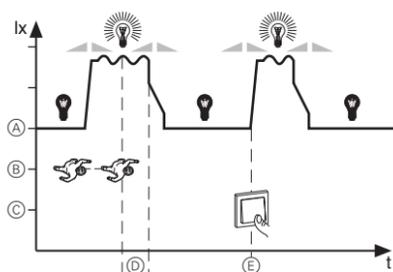

- (A) Éclairage
- (B) Déplacement
- (C) Actionnement du poussoir
- (D) Durée de temporisation
- (E) Démarrage manuel

La commutation automatique dépend de la luminosité.

Pour une commande de lumière, la coupure dépend également de la luminosité. Pour une fonction minuterie de cage d'escalier, la coupure dépend de la luminosité, uniquement si la fonction présence est sélectionnée.

Mode semi-automatique

En mode semi-automatique, il est nécessaire d'appuyer sur un poussoir pour démarrer la fonction commande de la lumière ou minuterie de cage d'escalier. Le démarrage manuel est indépendant de la luminosité et du mouvement.

Exemple de commande de la lumière en mode semi-automatique

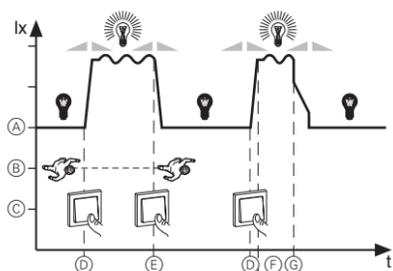

- (A) Éclairage
- (B) Déplacement
- (C) Actionnement du poussoir
- (D) Démarrage manuel
- (E) Arrêt manuel
- (F) Durée de temporisation
- (G) Arrêt automatique

Après s'être éteint automatiquement, l'éclairage reste éteint et ne peut être rallumé que manuellement. Une nouvelle durée de temporisation démarre uniquement si un nouveau mouvement est détecté dans une période de 5 s après l'extinction de l'éclairage.

Pour une fonction de commande de la lumière ou de minuterie de cage d'escalier avec une fonction de présence activée, l'éclairage est éteint en fonction de la luminosité comme en mode automatique.

Contrairement au mode automatique, le mode semi-automatique est activé via un potentiomètre (voir la section « Réglage du module capteur »).

Mode présentation

En mode présentation, l'éclairage reste éteint même si un mouvement est détecté.

Exemple de commande de la lumière en mode présentation

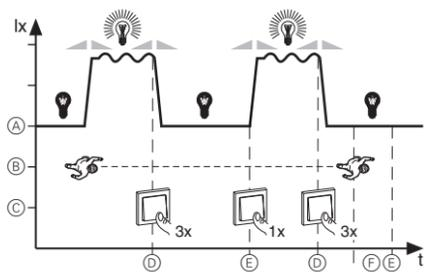

- (A) Éclairage
- (B) Déplacement
- (C) Actionnement du poussoir
- (D) Début du mode présentation
- (E) Fin du mode présentation
- (F) Durée de temporisation

Activation du mode présentation :

Appuyez trois fois rapidement sur le poussoir en l'espace de 3 s (< 0,5 s).

Désactivation manuelle du mode présentation :

Appuyez rapidement sur le poussoir (< 0,5 s).

Caractéristiques techniques

| | |
|--------------------------|---|
| Tension nominale : | 220/230 V ~ CA, 50/60 Hz |
| Type : | catégorie I appareil de régulation |
| Type de charge : | max. 15 BE DALI contrôlables |
| Courant de sortie DALI : | 30 mA max. |
| Tension de sortie DALI : | 15 V CC (isolation de base, pas de SELV) |
| Conducteur neutre : | requis |
| Sorties : | DALI (D+, D-) |
| Bornes de raccordement : | bornes à vis pour max. 2x 2,5 mm ² ou 2x 1,5 mm ² |
| Protection | Disjoncteur 16 A |
| Caractéristiques : | <ul style="list-style-type: none"> • Protection court-circuit • Protection de surcharge |

Module capteur

| | |
|--|---|
| Angle de détection : | 360° |
| Nombre de niveaux : | 6 |
| Nombres de zones : | 136 |
| Nombre de détecteurs de présence : | 4 |
| Hauteur de montage recommandée : | 2,50 m |
| Portée (peut être réglée sous « Sensibilité ») : | rayon de détection max. env. 7 m |
| Seuil de luminosité : | de 10 à 1000 lux environ (réglable en continu), indépendamment de la luminosité |

| | |
|--------------------------|--|
| Canal de temporisation : | de 10 s à 30 min env. (réglable en continu), mode test (1 s) |
|--------------------------|--|

| | |
|-----------------------|----------------------------|
| Éléments de l'écran : | 1 LED rouge 1 LED verte |
|-----------------------|----------------------------|

| | |
|--------------------|---|
| Commutateurs DIP : | 1 : Fonction présence/fonction détecteur de mouvements 2 : Circuit de minuterie d'escalier 24 h 3 : Pré-avertissement 4 : Commande de la lumière |
|--------------------|---|

Connexion : interface module avec 8 chevilles de contact

Schneider Electric Industries SAS

En cas de questions techniques, veuillez contacter le Support Clients de votre pays.

www.schneider-electric.com

Master ARGUS Presence con IR, DALI

Istruzioni di servizio

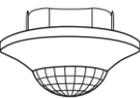

Art. n. MTN5510-1519

Accessori

- Alloggiamento a vista per ARGUS Presenza (Art. n. MTN550619)
- Telecomando universale IR (Art. n. MTN5761-0000)
- PlusLink Expander (Art. n. CCTDT5130)

Per la vostra sicurezza

PERICOLO

Sussiste il rischio di provocare seri danni a beni e lesioni personali, per es. dovuti a fiamme o a scariche elettriche, riconducibili a un'errata installazione elettrica.

Un'installazione elettrica sicura può essere garantita solo se il tecnico addetto all'installazione dimostra di possedere competenze di base nei seguenti campi:

- Collegamento di impianti elettrici
- Collegamento di molteplici dispositivi elettrici
- Posa di cavi elettrici

Tutte le suddette competenze ed esperienze sono di solito possedute solo da professionisti qualificati che hanno ricevuto una formazione nel campo della tecnologia delle installazioni elettriche. Nel caso in cui questi requisiti essenziali non siano soddisfatti o rispettati in qualsiasi modo, la persona in questione sarà la sola a essere ritenuta responsabile per ogni tipo di danno a beni o di lesioni personali.

PERICOLO

Rischio di morte per scossa elettrica.

PlusLink può condurre corrente anche se il dispositivo è spento. Scollegare sempre il dispositivo dall'alimentazione mediante il fusibile nel circuito in ingresso prima di intervenire. Se una o più linee PlusLink presentano fusibili separati nella vostra installazione, allora non sono elettricamente isolate tra loro. In questo caso, è necessario utilizzare PlusLink Expander.

ATTENZIONE

Pericolo di danneggiare l'apparecchio.

Il differenziale di tensione tra le diverse fasi può danneggiare l'apparecchio. Tutti i dispositivi connessi a una o più linee PlusLink devono essere connessi alla stessa fase.

Descrizione del master ARGUS Presence

Il master ARGUS Presence con IR, DALI (di seguito **ARGUS**) è un rilevatore di presenza da interno per l'installazione a soffitto. ARGUS comprende un modulo sensore e un modulo di controllo DALI (di seguito **controllo**). ARGUS può essere montato a incasso o in un alloggiamento a vista (disponibile come accessorio). Esso rileva fonti di calore in movimento (ad es. persone) all'interno di un campo di rilevamento regolabile e avvia una funzione luce scala.

Il raggio massimo di rilevamento è circa 7 m. L'angolo di rilevamento è 360°. L'utenza collegata rimane accesa per tutto il tempo che viene rilevato movimento. Il tempo di accensione regolabile inizia solo quando non viene più rilevato alcun movimento (funzione trigger).

Il modulo sensore è dotato di un sensore di luminosità con una soglia regolabile che permette l'accensione dell'illuminazione solo quando la luminosità è inferiore ad una determinata soglia (funzione rilevatore di movimento). In caso ci sia sufficiente luce naturale, la funzione presenza permette al modulo sensore di spegnere la luce artificiale anche se è presente una persona.



Il raggio di rilevamento e la soglia di luminosità specificati si riferiscono a condizioni normali, con apparecchio montato all'altezza consigliata di circa 2,50 m, e sono dunque da intendersi come valori indicativi. I valori possono variare notevolmente con l'oscillazione della temperatura.

Il comando regolabile delle luci mantiene la luminosità dell'ambiente ad un livello costante. Il modulo sensore misura continuamente la luminosità dell'ambiente e la mantiene su un valore nominale regolabile.

È possibile passare tra le modalità "automatico", "24 h on" e "24 h off" servendosi del telecomando IR.

Il modulo permette di attivare la funzione di illuminazione scale e avvia il comando luci.

- Modulo DALI **Modulo sensore:** funzione luce scala in base alla luminosità, comando luci, modo automatico o semi-automatico

Il modulo permette di controllare fino a 15 reattori elettronici (EB) DALI. Il modulo presenta anche un ingresso **PlusLink** con cui è possibile comandare ARGUS da una postazione remota. Il modulo, completo di modulo sensore, è un ricevitore controllato per mezzo di **PlusLink (PL)** da trasmettitori.

I dispositivi di trasmissione sono, ad esempio:

- ARGUS Presence Slave
- Regolatore secondario Plus, doppio
- tasti meccanici

È possibile utilizzare l'ingresso PlusLink per accedere a diverse funzioni e modalità operative con un tasto meccanico o il "Regolatore secondario Plus, doppio". I modi automatico, semi-automatico o presentazione sono utilizzabili in combinazioni con un comando luci o con una funzione luce scala.

- Modo automatico:** il comando luci e la funzione luce scale sono avviati e arrestati automaticamente. È inoltre possibile azionare un tasto per attivare manualmente le funzioni e il tempo di accensione.
- Modo semi-automatico:** il comando luci e la funzione luce scale sono attivabili solo manualmente azionando il tasto. Le funzioni si arrestano in base al movimento e ai livelli di luminosità o all'attivazione del tasto.
- Modo presentazione:** ad esempio quando è mostrato un video la luce rimane spenta anche se viene rilevato un movimento. Le funzioni sono attivate sempre manualmente (tasto azionato tre volte). Le funzioni sono disattivate sempre in base al movimento o manualmente (tasto azionato una volta).
- Modifica del valore nominale:** per il comando luci, è possibile aumentare o diminuire il livello di luminosità desiderata tenendo premuto il tasto (> 5 s).

È possibile utilizzare il "Regolatore secondario Plus, doppio" per cambiare tra il modo automatico, "24 h on" e "24 h off". Quando il modo semi-automatico è attivato, è possibile anche commutare a "circuito luce scale 24 h".

Per poter utilizzare PlusLink è necessario disporre di un conduttore separato nella propria installazione.

| Cavi consigliati per un'installazione PL | Sezioni totali massime dei cavi su una linea PL |
|--|---|
| NYM-J 3x1,5 mm ² | 100 m |
| NYM-J 4x1,5 mm ² | 80 m |
| NYM-J 5x1,5 mm ² | 65 m |



ATTENZIONE

Il modulo può venire danneggiato.

- Attivare il modulo sempre nel rispetto dei dati tecnici specificati.
- Collegare solo ballast DALI alle uscite DALI.
- L'uscita DALI (D+, D-) non presenta una protezione da sovratensioni. Il collegamento di 220/230 V AC distrugge l'apparecchio.
- Assicurarsi che la polarità delle uscite DALI (D+, D-) sia corretta.
- Avviare il controllo solo con tensione di rete sinusoidale.



Rispettare i valori limite specifici indicati per il controllo:

- Il controllo non può essere azionato con altri apparecchi DALI-Control sulla stessa linea DALI.
- max. 15 ballast DALI per controllo
- max. 64 ballast DALI per linea DALI
- max. 300 m di lunghezza cavo DALI

Collegamenti, elementi di comando e visualizzazione

Fronte:

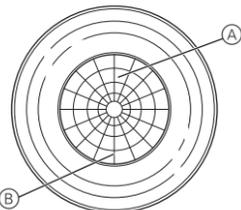

- A LED rosso (in modalità di test)
- B LED verde (per circuito luce scala 24 h)

Retro:

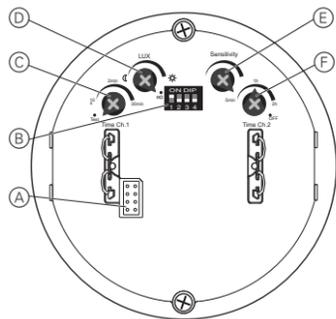

- A Interfaccia modulo
- B DIP switch

- Funzione presenza/funzione di rilevatore di movimento
- Circuito luce scala 24 h
- Preavviso
- Comando luci

- C Potenziometro per tempo di persistenza
- D Potenziometro per soglia di luminosità
- E Potenziometro per sensibilità di risposta
- F Potenziometro modo automatico / modo semi-automatico (posizione "OFF")

Scelta del punto di montaggio

- Montare il modulo sensore solo in posizioni che permettono di monitorare l'area desiderata in modo ottimale.

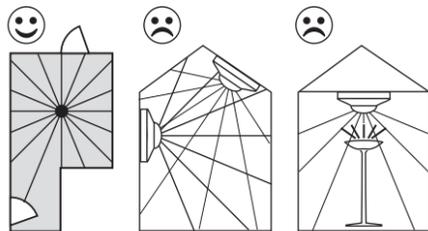

- Installare il modulo sensore al soffitto, possibilmente al centro della stanza.
- Non installare il modulo sensore su piani inclinati o su pareti.
- Installare il modulo sensore ad una distanza di almeno 0,5 m dalle luci.
- L'altezza di montaggio raccomandata è 2,50 m. Altezze di montaggio diverse influenzano il campo di rilevamento.

- Campo di rilevamento massimo del modulo sensore: Angolo di rilevamento 360°, raggio di rilevamento circa 7 m.

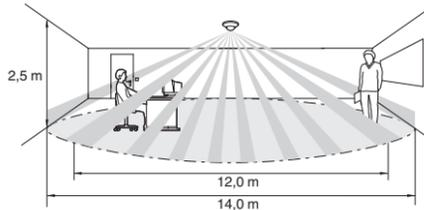

- Campo di rilevamento interno/esterno
 - campo di rilevamento interno (raggio ca. 6 m): rilevamento di movimento di una persona seduta per minore movimento
 - campo di rilevamento esterno (raggio ca. 7 m): rilevamento di movimento di una persona che cammina per maggiore movimento
- Per garantire il monitoraggio costante, per esempio di un lungo corridoio, i campi di rilevamento dei singoli moduli sensore devono intersecarsi.
- I rivelatori di movimento/presenza possono rilevare tutti gli oggetti che emettono calore. È necessario scegliere un luogo di installazione in cui non sussista il rischio di rilevamento di fonti di calore indesiderate, quali:
 - lampade accese all'interno del campo di rilevamento
 - fiamme libere (come il fuoco del caminetto)
 - tende in movimento, ecc., che provocano una modifica della temperatura nella zona circostante per via di forte irraggiamento solare
 - finestre su cui l'alternarsi di luce solare e ombra può causare rapidi cambiamenti di temperatura
 - fonti di calore maggiori (ad es. automobili) rilevate attraverso le finestre
 - stanze esposte alla luce solare e aventi superfici riflettenti (ad es. pavimento) che possono provocare rapide variazioni di temperatura
 - vetri di finestre riscaldati dalla luce solare
 - cani, gatti, ecc.
- Per evitare errori di funzionamento, il modulo deve essere installato in una scatola a incasso resistente al vento. Quando si utilizzano scatole a incasso e sistemi di cablaggio con tubi, una corrente d'aria sulla parte posteriore dell'apparecchio può attivare il modulo solare.
- Evitare la luce solare diretta. In casi estremi, l'incidenza della luce solare può distruggere il sensore.

Luogo di installazione per il funzionamento master/slave

- Per garantire che il locale sia ben illuminato per quanto possibile, posizionare il master nella zona più buia dell'area utilizzata. In questo modo la luce si accende anche in presenza di una luce ambiente già sufficiente per certe zone.
- Quando si utilizzano più dispositivi master in un locale (multi master), le singole aree di illuminazione hanno bordi comuni. Sussiste quindi il rischio di interferenza (feedback ottico). Cercare di evitare il funzionamento multi-master. Se ciò non fosse possibile, posizionare il master in un'area alla massima distanza possibile dalle zone di illuminazione confinanti.

Installazione di ARGUS

Cablare il controllo per l'applicazione richiesta

Controllo come apparecchio singolo

(opzionalmente con tasto meccanico tramite PlusLink)

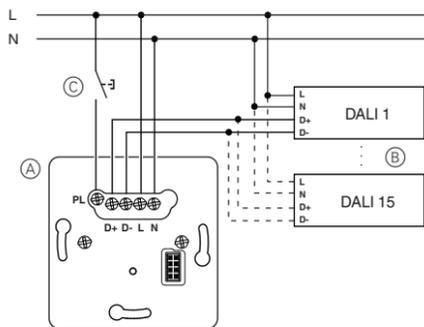

- A Modulo di controllo DALI
- B Ballast DALI
- C Tasto meccanico (modalità trigger), opzionale

Montaggio di ARGUS

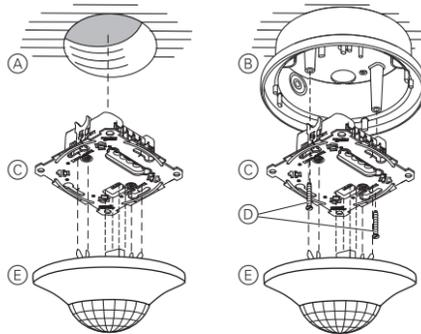

- A Presa a incasso
- B Alloggiamento a vista per ARGUS Presence (accessorio)
- C Modulo
- D Viti (incluse nell'alloggiamento a vista)
- E Modulo sensore



Quando viene collegata la tensione, il modulo sensore accende il controllo per 30 s e poi lo rispegne. Nei 2 secondi seguenti, il modulo sensore non reagisce ad alcun movimento. Al termine dell'inizializzazione, il modulo sensore è pronto per il funzionamento.

Impostazione del modulo sensore

La sensibilità del modulo sensore, la soglia di luminosità e il tempo di accensione possono essere regolati con il potenziometro sul retro del modulo.

Ulteriori possibilità di regolazione con DIP switch:

| DIP | Funzione presenza | Pos. ON (superiore) | Pos. OFF (inferiore) |
|-------|--|---------------------|------------------------|
| DIP 1 | Funzione presenza | Attivo | Non attivo |
| DIP 2 | Circuito illuminazione scale 24 h tramite PlusLink | 24 h "ON" | 24 h "ON" o 24 h "OFF" |
| DIP 3 | Preavviso | Attivo | Non attivo |
| DIP 4 | Comando luce | Attivo * | Non attivo |



* Appena viene attivato il comando luci, i DIP switch 1-3 assumono funzioni nuove/supplementari (vedi "Regolazione del comando luce").

Impostazione della sensibilità di risposta

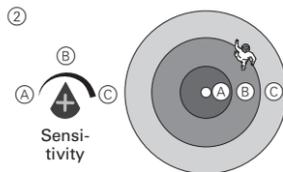
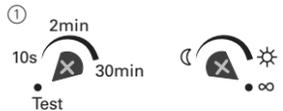

- Attivare la modalità test e regolare la soglia di luminosità su "infinito".

Il LED rosso si accende quando viene rilevato un movimento.

- Effettuare la regolazione continua della sensibilità (campo di rilevamento max. 7 m)
- Camminare in corrispondenza dell'area di rilevamento e controllare se il modulo sensore commuta come desiderato. Regolare la sensibilità, se necessario.

Impostazione della soglia di luminosità



- Eseguire la regolazione continua della soglia di luminosità. Il modulo sensore regola la luminosità su un valore inferiore alla soglia.

Rileva i movimenti al buio (circa 10 lux)

Rileva i movimenti alla luce del giorno (circa 1000 lux)

Rileva i movimenti **indipendentemente** dalla luminosità

- Controllare che il modulo sensore si attivi alla luminosità desiderata/impostata. Regolare la soglia di luminosità, se necessario.

Regolazione della funzione di illuminazione scale

È possibile regolare il tipo di funzione di illuminazione scale (con/senza preavviso) e il tempo di accensione.

Con il tempo di accensione si specifica per quanto tempo rimarrà acceso il carico collegato (regolazione continua da 10 s a 30 min.).

Il preavviso segnala il termine del tempo di accensione. Le utenze vengono attenuate. Le utenze vengono spente una volta scaduto il tempo di preavviso (30 s, non regolabile).

- Selezionare il tipo di funzione di illuminazione scale e impostare il tempo di accensione.

Funzione di illuminazione scale senza preavviso

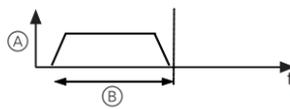
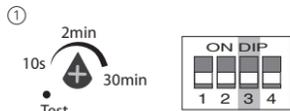

- A Attenuazione senza preavviso
- B Tempo di accensione

Funzione di illuminazione scale con preavviso

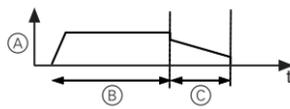

- A Attenuazione con preavviso
- B Tempo di accensione
- C Tempo di preavviso (30 s, non regolabile)

Attivazione/disattivazione della funzione presenza

In caso di rilevamento di movimento in base alla luminosità, il modulo sensore controlla continuamente la luminosità dell'ambiente e la confronta con la soglia di luminosità. Quando c'è sufficiente luce naturale, il modulo sensore spegne la luce artificiale anche qualora sia presente una persona.

La funzione presenza del modulo sensore è attivata di default. È possibile disattivare la funzione ("OFF") e riattivarla ("ON") con il DIP switch 1.



Se viene disattivata la funzione presenza, il modulo sensore continua a mantenere attiva la funzione di rilevamento del movimento.

Regolazione del circuito illuminazione scale 24 h

Usare il DIP switch 2 per impostare un circuito di illuminazione scale 24 h controllabile da postazione remota tramite PlusLink.

A tale scopo sono disponibili le seguenti opzioni:

- DIP 2 "ON": solo accensione dell'illuminazione scale per 24 ore tramite PL
- DIP 2 "OFF": accensione/spengimento dell'illuminazione scale per 24 ore tramite PL

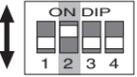

Attivazione/disattivazione del modo semi-automatico

Il modo semi-automatico è attivato mediante la posizione "OFF" del fincorsa destro del potenziometro.

Il modo automatico è impostato come predefinito in fabbrica ed è attivato da una qualsiasi posizione diversa da "OFF".



Attivazione/disattivazione del comando luci

Il comando luci del modulo sensore è disattivato di default. È possibile attivare la funzione ("ON") e disattivarla ("OFF") con il DIP switch 4.

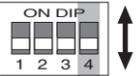

Comando luce

Funzionamento di base del comando luci

Il comando delle luci mantiene la luminosità dell'ambiente ad un livello costante. Il modulo sensore misura continuamente la luminosità dell'ambiente e la mantiene su un valore nominale regolabile. Quando viene rilevato un movimento, il controllo accende gradualmente l'illuminazione fino al valore nominale. Quando cambia la luminosità dell'ambiente, il controllo modifica gradualmente la luce di conseguenza. Quando c'è sufficiente luce naturale, il modulo sensore spegne la luce artificiale anche qualora sia presente una persona.

Esempio illustrativo del comando luci:

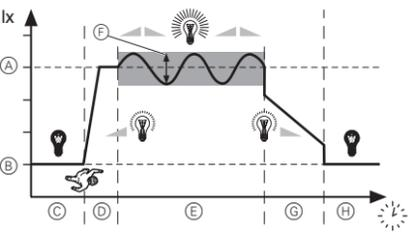

- (A) Valore nominale
- (B) Luminosità ambiente
- (C) Illuminazione spenta
- (D) Fase d'accensione
- (E) Fase di controllo
- (F) Range di controllo
- (G) Preavviso
- (H) Illuminazione spenta

Regolazione del comando luci

Appena viene attivato il comando luci con il DIP switch 4, gli altri DIP switch assumono una funzione nuova o supplementare:

| DIP | Velocità di reazione | Pos. ON (superiore) | Pos. OFF (inferiore) |
|-------|--|------------------------------|------------------------|
| DIP 1 | Modifica del valore nominale | Bassa | Alta |
| DIP 2 | Circuito illuminazione scale 24 h via PL | 24 h "ON" | 24 h "ON" o 24 h "OFF" |
| DIP 3 | Regola fase d'accensione | 50% di luminosità delle luci | Valore nominale |

Regolazione della velocità di reazione

La velocità con cui il modulo sensore regola le luci sul valore nominale può essere regolata con il DIP switch 1.

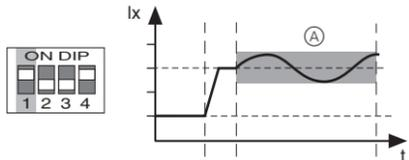

(A) comando luci lento

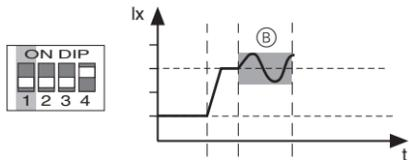

(B) comando luci veloce

Modifica del valore nominale

Il valore nominale corrisponde al livello di luminosità che si desidera mantenere costante nel locale. Questo valore corrisponde alla luminosità data dalla luce naturale e dall'illuminazione artificiale.

È possibile selezionare se modificare o meno il valore nominale con il DIP switch 2. È possibile modificarlo con il telecomando universale IR, un tasto meccanico o il "Regolatore secondario Plus, doppio".

L'intensità dell'illuminazione cambia in base alle modifiche del valore nominale effettuate.

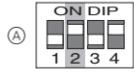

(A) Modifica valore nominale disabilitata



(B) Modifica valore nominale abilitata

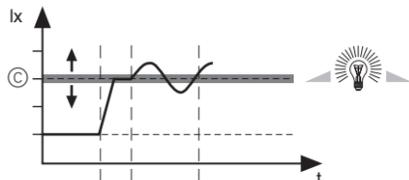

(C) Modifica del valore nominale

- con il telecomando universale IR:
 - Tasto 8: aumento del valore nominale
 - Tasto 9: diminuzione del valore nominale
- con tasto meccanico:
 - Primo azionamento: aumento del valore nominale
 - Secondo azionamento: diminuzione del valore nominale
- con Regolatore secondario Plus, doppio:
 - Tasto superiore destro: aumento del valore nominale
 - Tasto inferiore destro: diminuzione del valore nominale

Regolazione della fase d'accensione

La fase d'accensione con cui il modulo sensore accende le luci può essere regolata con il DIP switch 3.

Accensione al 50% della luminosità delle luci

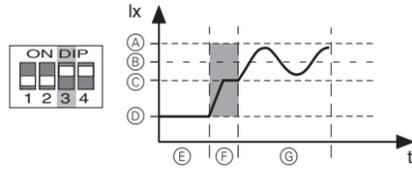

- (A) luminosità totale max. (luminosità dell'ambiente e illuminazione artificiale)
- (B) Valore nominale
- (C) 50% di luminosità delle luci
- (D) Luminosità ambiente
- (E) Illuminazione spenta
- (F) Fase d'accensione
- (G) Fase di controllo

Accensione al valore nominale

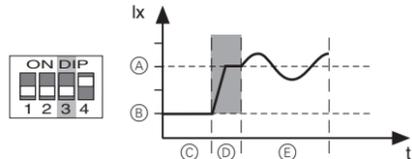

- (A) Valore nominale
- (B) Luminosità ambiente
- (C) Illuminazione spenta
- (D) Fase d'accensione
- (E) Fase di controllo

Comando del modulo sensore con telecomando IR

I DIP switch non influenzano il funzionamento IR. È possibile passare da una all'altra delle tre funzioni del modulo sensore premendo il tasto 10 sul telecomando IR.

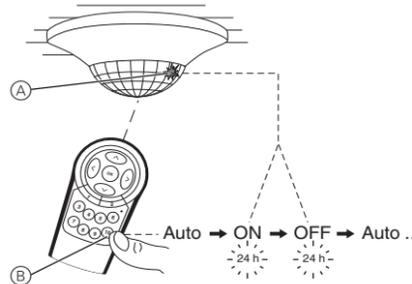

- Funzione **Auto**: Il modulo sensore è in modalità automatica e accende le utenze quando viene rilevato un movimento e le spegne al termine del tempo di accensione.
- 24 h "ON"**: L'utenza rimane accesa in modo permanente per 24 h (nessun rilevamento di movimento). Si accende il LED verde (A).
- 24 h "OFF"**: L'utenza rimane spenta in modo permanente per 24 h (nessun rilevamento di movimento). Si accende il LED verde (A).

Comando del modulo sensore da postazione remota

Comando delle utenze da postazione remota tramite PlusLink con:

- Slave ARGUS Presence
- Regolatore secondario Plus, doppio
- Tasto meccanico

Esempio di comando master/slave con ARGUS Presence

Il comando master/slave può essere effettuato tramite PlusLink con uno slave ARGUS Presence.

Se lo slave ARGUS Presence (A) rileva un movimento, invia un comando di avvio (trigger) a tutti i moduli sensore locali nelle linee PL collegate. In questo esempio, il comando è inviato a un master ARGUS Presence (B).

Il master ARGUS Presence locale (B) controlla la luminosità delle zone circostanti. La funzione di luce scala viene avviata solo quando la luminosità è inferiore alla luminosità di rilevamento regolata.

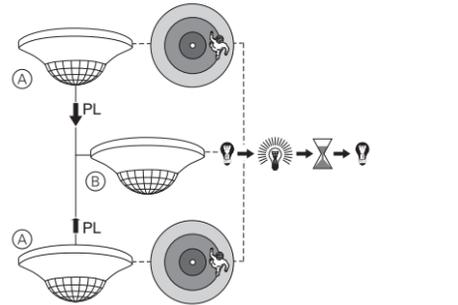

- (A) Slave ARGUS Presence su modulo unità centrale
- (B) Master ARGUS Presence nella linea PL

Note:

- Nel modulo unità centrale, il modulo sensore invia sempre segnali indipendentemente dalla luminosità.
- I DIP switch del modulo sensore e i potenziometri (ad eccezione della sensibilità) non funzionano nel modulo unità centrale.

Modi operativi e tasti

È possibile utilizzare l'ingresso PlusLink per accedere a diverse funzioni e modalità operative con un tasto meccanico o il tasto destro del "Regolatore secondario Plus, doppio".

I modi operativi automatico, semi-automatico o presentazione sono utilizzabili in combinazione con un comando luci o con una funzione luce scala. Gli esempi che seguono riguardano la funzione comando luci.

Modo automatico

Nel modo automatico, è possibile avviare il comando luci o la funzione luce scale indipendentemente dalla luminosità azionando un tasto - anche oltre il campo di rilevamento del rilevatore di presenza.

Esempio di comando luci in modo automatico

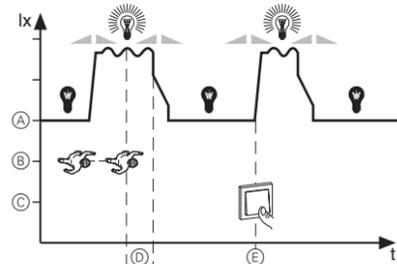

- (A) Illuminazione
- (B) Movimento
- (C) Azionamento tasto
- (D) Tempo di persistenza
- (E) Avvio manuale

L'attivazione automatica dipende dalla luminosità.

Per un comando luci la disattivazione dipende anche dalla luminosità. Per una funzione luci scale la disattivazione dipende dalla luminosità, solo se è selezionata la funzione presenza.

Modo semi-automatico

Nel modo semi-automatico è necessario premere un tasto per attivare il comando luci o la funzione luce scale. L'attivazione manuale è indipendente dalla luminosità e dal movimento.

Esempio di comando luci nel modo semi-automatico

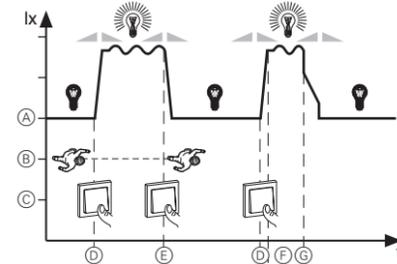

- (A) Illuminazione
- (B) Movimento
- (C) Azionamento tasto
- (D) Avvio manuale
- (E) Arresto manuale
- (F) Tempo di persistenza
- (G) Arresto automatico Dopo lo spegnimento automatico, la luce rimane spenta ed è possibile riaccenderla solo manualmente. Se viene rilevato un nuovo movimento entro un intervallo di 5 s dallo spegnimento, si attiva un nuovo tempo di persistenza.

Quando la funzione di presenza è attivata, per un comando luci o una funzione luce scale l'illuminazione è disattivata in base alla luminosità come nel modo automatico.

Al contrario del modo automatico, il modo semi-automatico è attivato tramite un potenziometro (vedere la sezione "Impostazione del modulo sensore").

Modo presentazione

Nel modo presentazione la luce rimane spenta anche se viene rilevato un movimento.

Esempio di comando luci con il modo presentazione

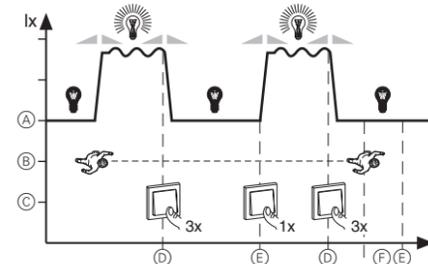

- (A) Illuminazione
- (B) Movimento
- (C) Azionamento tasto
- (D) Avvio modo presentazione
- (E) Fine modo presentazione
- (F) Tempo di persistenza

Attivazione del modo di presentazione:

premere rapidamente il tasto tre volte nell'arco di 3 s (< 0,5 s).

Disattivazione manuale del modo presentazione:

Premere rapidamente il tasto (< 0,5 s).

Dati tecnici

| | |
|--------------------------|--|
| Tensione nominale: | CA 220/230 V ~, 50/60 Hz |
| Tipo: | Categoria I Apparecchio di controllo |
| Tipo di carico: | max. 15 ballast DALI controllabili |
| Corrente di uscita DALI: | max. 30 mA |
| Tensione di uscita DALI: | 15 V DC (isolamento base, nessun sistema SELV) |
| Conduttore neutro: | necessario |
| Uscite: | DALI (D+, D-) |
| Morsetti: | morsetti a vite per max. 2x 2,5 mm ² o 2x 1,5 mm ² |
| Protezione: | interruttore automatico da 16 A |
| Caratteristiche: | <ul style="list-style-type: none"> resistente a cortocircuiti resistente a sovraccarichi |

Modulo sensore

| | |
|---------------------------------------|---|
| Angolo di rilevamento: | 3° / 60° |
| Numero di livelli: | 6 |
| Numero di zone: | 136 |
| Numero di rilevatori di presenza: | 4 |
| Altezza di installazione consigliata: | 2,50 m |
| Campo (regolabile con "Sensibilità"): | Raggio di rilevamento max. 7 m circa |
| Soglia di luminosità: | circa 10 - 1000 Lux, 1000 lux (regolazione continua), indipendente dalla luminosità |
| Canale tempo di accensione: | circa 10 s - 30 min (regolazione continua), modalità test (1 s) |
| Indicatori: | 1 LED rosso / 1 LED verde |
| DIP switch: | 1: Funzione presenza / funzione rilevamento movimento / 24 h 2: Circuito illuminazione scale / 24 h 3: Preavviso 4: comando luci |
| Collegamento: | interfaccia modulo con 8 pin di contatto |

Schneider Electric Industries SAS

In caso di domande tecniche si prega di contattare il Centro Servizio Clienti del proprio paese.
www.schneider-electric.com

ARGUS Presence master cu IR, DALI

Instrucțiuni de operare



Art. nr. MTN5510-1519

Accesorii

- Suport aplicat pentru ARGUS Presence (Art. nr. MTN550619)
- Telecomanda universală IR (Art. nr. MTN5761-0000)
- Expandorul PlusLink (Art. nr. CCTDT5130)

Pentru siguranța dumneavoastră

⚠ PERICOL

Risc de daune materiale și de răni corporale grave, de exemplu provocate de foc sau șoc electric din cauza unei instalații electrice incorecte.

O instalație electrică sigură poate fi garantată numai dacă persoana care o realizează dispune de cunoștințe de bază în domeniile următoare:

- Conectare la rețele de instalații
- Conectarea mai multor dispozitive electrice
- Pozarea cablurilor electrice

Competența și experiența profesională necesare sunt deținute în general numai de personalul calificat cu experiență în domeniul tehnologiei instalațiilor electrice. Dacă aceste condiții minime nu sunt îndeplinite sau sunt ignorate într-un fel sau altul, veți purta întreaga responsabilitate în caz de daune materiale sau de răni corporale.

⚠ PERICOL

Pericol de moarte prin electrocutare.

PlusLink conduce curentul electric chiar dacă dispozitivul este oprit. Deconectați întotdeauna dispozitivul de la sursa de alimentare cu ajutorul siguranței din circuitul de sosit înainte de a efectua lucrări la acesta. Dacă una sau mai multe linii PlusLink prezintă siguranțe separate în instalația dumneavoastră, acestea nu sunt izolate una față de cealaltă. În acest caz, se recomandă folosirea expandorului PlusLink.

⚠ PRECAUȚIE

Dispozitivul se poate deteriora!

Diferența de tensiune între diferitele faze poate deteriora dispozitivul. Toate dispozitivele conectate la una sau la mai multe linii PlusLink trebuie să fie conectate la aceeași fază.

Informații despre ARGUS Presence Master

Dispozitivul ARGUS Presence master cu IR, DALI (denumit în continuare **ARGUS**) este un detector de prezență montat pe planșeul încăperii. ARGUS include un modul cu senzor și un dispozitiv de control DALI (denumit în continuare **dispozitiv**). ARGUS poate fi montat fie într-o priză încastrată fie pe un suport aplicat (disponibil ca accesoriu). El detectează mișcarea unor corpuri cu căldură proprie (de ex. oameni) în interiorul unui perimetru de detecție reglabil și pornește funcția de iluminare a scării. Raza maximă de detecție este aprox. 7 m. Unghiul de detecție este de 360°. Atât timp cât se detectează mișcare, sarcina conectată rămâne pornită. Timpul reglabil de depășire începe numai dacă nu se mai detectează alte mișcări (funcție de declanșare).

Modulul cu senzor este echipat cu un senzor de lumină cu un prag de luminozitate reglabil, astfel încât iluminarea să fie pornită numai sub un prag de luminozitate specificat (funcție de detectare a mișcării). Dacă există suficientă lumină naturală, funcția de prezență permite modulului cu senzor să oprească iluminarea chiar dacă este prezentă o persoană.

i Raza de acțiune specificată și pragul de luminozitate sunt valabile pentru condițiile medii și pentru o înălțime de montare de aprox. 2,50 m. De aceea, vor fi considerate valori de referință. Perimetrul de acțiune poate varia în limite largi, în funcție de fluctuațiile de temperatură.

Controlul comutabil al luminii menține iluminarea din cameră la un nivel de luminozitate constant. Modulul cu senzor măsoară permanent luminozitatea din cameră și o menține la un nivel de referință reglabil.

Puteți comuta între modurile "automat", "24 h on" și "24 h off" prin intermediul unei telecomenzi IR.

Dispozitivul permite comutarea funcției de iluminare a scării și facilitează controlul luminii.

- Dispozitiv DALI **Modul cu senzor:** funcție de iluminare a scării în funcție de luminozitate, control iluminat, mod automat sau semiautomat

Cu ajutorul dispozitivului, puteți controla până la 15 rezistențe electronice de balast (EB) DALI. Dispozitivul este echipat și cu o intrare **PlusLink**, cu care puteți controla ARGUS din altă locație. Dispozitivul, completat cu modulul cu senzor, este dispozitivul de recepție și este controlat prin intermediul **PlusLink (PL)** de către dispozitivele de transmisie.

Dispozitive de transmisie sunt, de exemplu:

- Dispozitiv auxiliar ARGUS Presence
- Controler Plus side, 2 elemente
- Butoane de comandă mecanice

Puteți utiliza modulul PlusLink pentru accesarea diferitelor funcții și moduri de operare cu buton mecanic sau "controlerul Plus side" Modulurile de operare automat, semiautomat și de prezentare pot fi utilizate în combinație cu controlul luminii sau cu funcția de iluminare a scării.

- **Mod automat:** funcțiile de control a luminii și de iluminare a scării pornesc și se opresc automat. Butonul poate fi acționat și manual pentru pornirea funcțiilor și activarea timpului de depășire.
- **Mod semiautomat:** funcțiile de control a luminii și de iluminare a scării pot fi pornite numai manual, prin acționarea butonului. Sistemul de control al iluminatului se oprește în funcție de mișcare și de nivelurile de luminozitate sau la acționarea butonului.
- **Mod de prezentare:** de ex. la prezentarea unui video, lumina rămâne stinsă chiar dacă a fost detectată o mișcare. Funcțiile sunt activate întotdeauna manual (butonul acționat de trei ori). Funcțiile sunt dezactivate întotdeauna în funcție de mișcare sau manual (butonul acționat o dată).

- **Schimbarea nivelului de referință:** Pentru controlul luminii, nivelul de luminozitate dorit poate fi crescut sau redus prin apăsarea butonului (> 5 s).

„Controlerul Plus side, 2 elemente” poate fi utilizat pentru comutarea între modul automat, „24 h on” și „24 h off”. Când modul semiautomat este activat, este posibilă și comutarea în „circuit de iluminare a scării 24 h”.

Pentru a putea utiliza PlusLink, este nevoie de un conductor separat în instalația dumneavoastră.

| Cabluri recomandate pentru instalația PL | Număr total maxim de secțiuni de cablu la o linie PL |
|--|--|
| NYM-J 3x1.5 mm ² | 100 m |
| NYM-J 4x1.5 mm ² | 80 m |
| NYM-J 5x1.5 mm ² | 65 m |

⚠ PRECAUȚIE

Dispozitivul se poate deteriora!

- Acționați întotdeauna dispozitivul în conformitate cu datele tehnice specificate.
- Conectați numai EB DALI la ieșirile DALI.
- Ieșirea DALI (D+, D-) nu are protecție împotriva supratensiunii. Conectarea la CA 220/230 V va distruge inserția.
- Asigurați-vă că polaritatea ieșirilor DALI (D+, D-) este corectă.
- Dispozitivul este proiectat numai pentru tensiune sinusoidală.

i Respectați limitările specifice ale inserției:

- Inserția nu poate fi operată decât cu dispozitivele de control DALI în cadrul unei linii DALI.
- max. 15 EB DALI per inserție
- max. 64 EB DALI per linie DALI
- lungime max. a cablului DALI 300 m

Conexiuni, afișaje și elemente de comandă

În față:

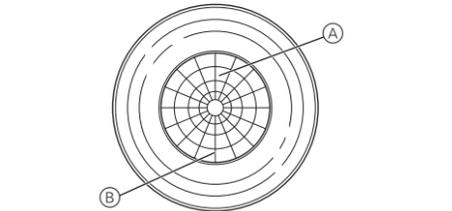

- (A) led roșu (mod de testare)
- (B) led verde (pentru circuit de iluminare a scării 24 h)

În spate:

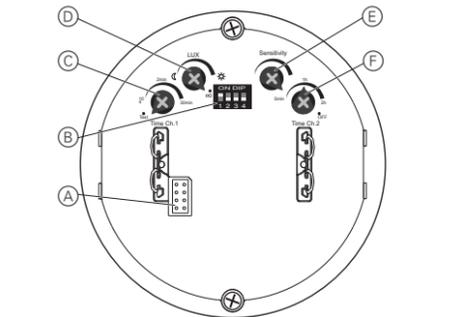

- (A) Interfața modulului
- (B) Comutatoare DIP
 - 1: Funcția de prezență / Funcția de detecție a mișcării
 - 2: circuit de iluminare a scării 24 h
 - 3: Preavertizare
 - 4: Controlul luminii
- (C) Potentiometru pentru timpul de depășire
- (D) Potentiometru pentru pragul de luminozitate
- (E) Potentiometru pentru sensibilitate
- (F) Potentiometru mod automat / mod semiautomat (poziție "OFF")

Selectarea locului de instalare

- Montați modulul cu senzor numai în poziții care permit monitorizarea optimă a perimetrului dorit.

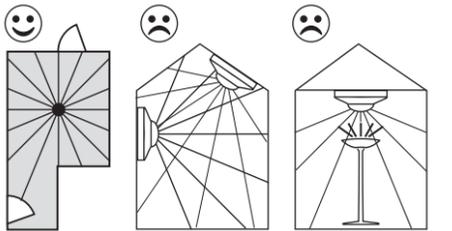

- Instalați modulul cu senzor pe planșeu, dacă este posibil în centrul camerei.
- Nu montați modulul cu senzor pe planșee înclinate sau pe pereți.
- Instalați modulul cu senzor la o distanță de min. 0.5 m de surse de lumină.
- Înălțimea de montare recomandată este de 2,50 m. Orice înălțime de montare care deviază de la această valoare va afecta raza de acțiune.

- Perimetrul maxim de detecție al modulului cu senzor: unghi de detecție 360°, rază de detecție max. 7 m.

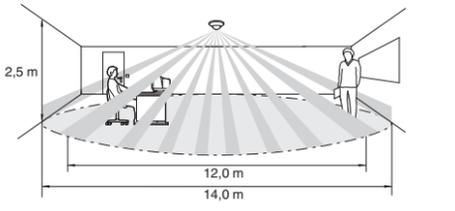

- Arie interioară/exterioară de detecție
 - arie interioară de detecție (rază aprox. 6 m): detecția mișcării unei persoane așezate datorită mișcării reduse
 - arie exterioră de detecție (rază aprox. 7 m): detecția mișcării unei persoane care se deplasează datorită mișcării ample
- Pentru a asigura monitorizarea continuă, de exemplu, a unui culoar lung, zonele de detecție ale modulelor cu senzor individual trebuie să se intersecteze.
- Detectoarele de mișcare/prezență pot detecta toate obiectele care emană căldură. Trebuie să selectați o zonă de instalare care nu permite detectarea surselor de căldură nedorite, cum ar fi:
 - lumini aprinse din zona de detecție
 - flacăra deschisă (din șemineu etc.)
 - draperii etc., care determină o temperatură diferită în jurul lor datorită luminii solare puternice
 - ferestre la care, la schimbarea vremii, pot apărea modificări rapide de temperatură
 - surse de căldură mai mari (de ex., autovehicule) care sunt detectate prin geam
 - camere însorite cu obiecte reflectorizante (de ex., podea) care pot provoca schimbări rapide de temperatură
 - geamurile încălzite de soare
 - câinii, pisicile etc.
- Pentru a împiedica funcționarea defectuoasă, dispozitivul trebuie instalat într-o priză încastrată, cu protecție la vânt. În cazul prizelor încastrate și al rețelilor de cabluri cu manta, curenții de aer din spatele echipamentului pot declanșa dispozitivul ARGUS.
- Se va evita expunerea directă la soare. Aceasta poate distruge senzorul în cazurile extreme.

Locația de instalare pentru funcționarea master/slave

- Pentru a vă asigura că încăperea este cât se poate de bine luminată, amplasați masterul în spațiul cel mai întunecat. Aceasta înseamnă că lumina va fi încă aprinsă când mai există suficientă luminozitate de ambianță în anumite spații.
- În cazul funcționării cu mai multe dispozitive master într-o încăpere (multimaster), spațiile de iluminare individuale au puncte comune. Aceasta reprezintă riscul de a se afecta unele pe altele (feedback optic). Încercați să evitați operarea multimaster. Dacă acest lucru nu este posibil, amplasați masterul într-o zonă aflată la distanță maximă de zonele de iluminare limitrofe.

Instalarea dispozitivului ARGUS

Cablați inserția pentru aplicația necesară

Dispozitiv cu funcție de aparat independent

(opțional cu buton de comandă mecanic prin intermediul PlusLink)

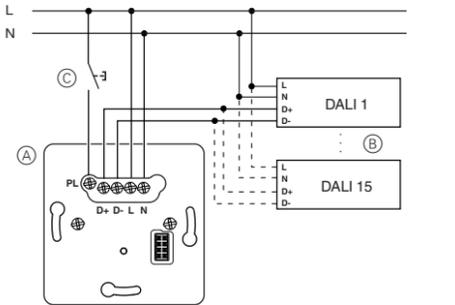

- (A) Inserția de control DALI
- (B) DALI EB
- (C) Buton de comandă mecanic (mod de comutare), opțional

Montarea ARGUS

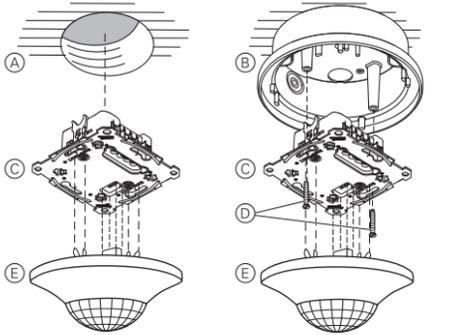

- (A) Priză încastrată
- (B) Suport aplicat pentru ARGUS Presence (accesoriu)
- (C) Inserție
- (D) Șuruburi (include în livrarea suportului aplicat)
- (E) Modul cu senzor

i Când alimentarea principală este conectată, modulul cu senzor pornește inserția pentru 30 sec. și apoi o deconectează. În următoarele 2 sec., modulul cu senzor nu reacționează la nicio mișcare. După ce perioada de inițializare s-a scurs, modulul cu senzor este gata de lucru.

Setarea modulului cu senzor

Pe partea din spate a modulului cu senzor, potenciometrul poate fi utilizat pentru setarea sensibilității modulului cu senzor, a pragului de luminozitate și a timpului de depășire.

Setări suplimentare posibile cu ajutorul comutatoarelor DIP:

| | | Poz. ON (superior) | Poz. OFF (inferior) |
|-------|--|--------------------------|--------------------------|
| DIP 1 | Funcție de prezență | Activ | Inactiv |
| DIP 2 | circuit de iluminare a scării 24 h prin intermediul PlusLink | 24 h "ON" sau 24 h "OFF" | 24 h "ON" sau 24 h "OFF" |
| DIP 3 | Preavertizare | Activ | Inactiv |
| DIP 4 | Controlul luminii | Activ * | Inactiv |

i * Imediat ce controlul luminii este activat, comutatoarele DIP 1-3 au funcții noi/suplimentare (consultați „Reglarea controlului luminii”).

Setarea sensibilității

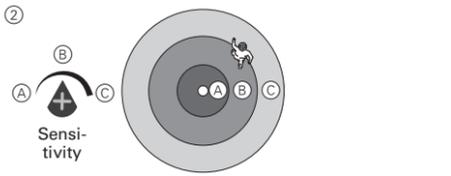

- 1 Activați modul de testare și setați pragul de luminozitate la "infini".
- 2 Reglați la infini sensibilitatea (rază de detecție max. 7 m).
- 3 Plimbați-vă prin zona de detecție și verificați dacă modulul cu senzor se cuplează conform setărilor. Setați sensibilitatea dacă este nevoie.

Setarea pragului de luminozitate

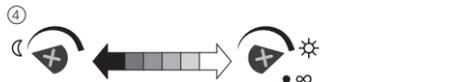

- 4 Setați la infini pragul de luminozitate. Modulul cu senzor comută sub pragul de luminozitate setat.

- ☾ Detectează mișcarea în întuneric (aprox. 10 lux)
- ☀ Detectează mișcarea pe lumină de zi (aprox. 1000 lux)
- ∞ Detectează mișcarea independent de luminozitate

- 5 Verificați dacă modulul cu senzor comută la pragul de luminozitate dorit/setat. Setați pragul de luminozitate dacă este nevoie.

Reglarea funcției de iluminare a scării

Puteți seta tipul de funcție pentru iluminarea scării (cu/fără preavertizare) și timpul de depășire.

La setarea timpului de depășire, specificați cât timp sarcina trebuie să rămână conectată (între 10 sec. și 30 min.).

Preavertizarea indică expirarea timpului de depășire. Sarcinile sunt estomate lent. Sarcinile sunt decuplate după expirarea timpului de preavertizare (30 sec., fără posibilitate de reglare).

- 1 Selectați tipul de funcție de iluminare a scării și setați timpul de depășire.

Funcția de iluminare a scării fără preavertizare

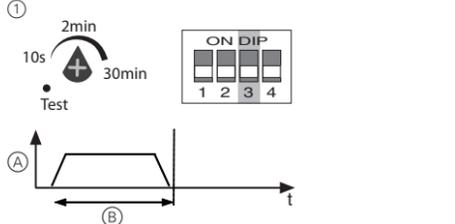

- (A) Variație a iluminării fără preavertizare
- (B) Timp de depășire

Funcția de iluminare a scării cu preavertizare

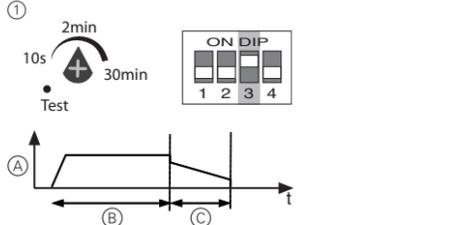

- (A) Variație a iluminării cu preavertizare
- (B) Timp de depășire
- (C) Timp de preavertizare (30 sec., fără posibilitate de reglare)

Activarea/dezactivarea funcției de prezență

În cazul detectării mișcării în funcție de luminozitate, modulul cu senzor monitorizează constant luminozitatea din cameră și o compară cu pragul de luminozitate setat. Dacă există suficientă lumină naturală, modulul cu senzor va stinge lumina iluminarea, chiar dacă este prezentă o persoană.

Funcția de prezență a modulului cu senzor este activată ca funcție implicită din fabrică. Puteți dezactiva funcția („OFF”) sau o puteți reactiva („ON”) utilizând comutatorul DIP 1.



Dacă funcția de prezență a fost dezactivată, modulul cu senzor continuă să efectueze funcția de detecție a mișcării.

Reglarea circuitului de iluminare a scării 24 h

Comutatorul DIP 2 se poate utiliza pentru a seta un circuit de iluminare a scării 24 h, pe care îl puteți recupera din altă locație prin PlusLink.

Următoarele opțiuni sunt disponibile pentru aceasta:

- DIP 2 „ON”: numai comutatorul de la iluminarea scării timp de 24 h prin PL
- DIP 2 „OFF”: pornirea/oprirea iluminării scării timp de 24 h prin PL



Activarea/dezactivarea modului semiautomat

Modul semiautomat este activat de la poziția "OFF", prin oprirea în dreapta a potențiometrului.

Modul automat este setat standard din fabrică și este activat în orice altă poziție decât "OFF".



Activarea/dezactivarea controlului luminii

Controlul luminii modulului cu senzor este dezactivat ca funcție implicită din fabrică. Puteți activa funcția („ON”) sau o puteți dezactiva („OFF”) utilizând comutatorul DIP 4.

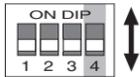

Controlul luminii

Funcția de bază a controlului luminii

Controlul luminii menține iluminarea din cameră la un nivel de luminozitate constant. Modulul cu senzor măsoară permanent luminozitatea din cameră și o menține la un nivel de referință reglabil. Când se detectează mișcare, inserția variază inițial iluminarea la valoarea de referință. Dacă luminozitatea ambiantă se modifică, inserția variază iluminarea în mod corespunzător. Dacă există suficientă lumină naturală, modulul cu senzor va stinge lumina iluminarea, chiar dacă este prezentă o persoană.

Exemplu pentru ilustrarea controlului luminii:

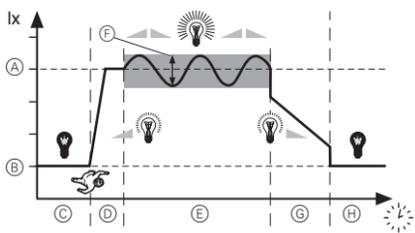

- (A) Nivel de referință
- (B) Luminozitate ambiantă
- (C) Iluminare deconectată
- (D) Faza de pornire
- (E) Faza de control
- (F) Intervalul de control
- (G) Preavertizare
- (H) Iluminare deconectată

Reglarea controlului luminii

Imediat ce controlul luminii este activat prin comutatorul DIP 4, celelalte comutatoare DIP preiau o funcție nouă sau suplimentară:

| DIP | Funcție | Poz. ON (superior) | Poz. OFF (inferior) |
|-------|--|----------------------------------|--|
| DIP 1 | Viteza de răspuns | Încet | Repede |
| DIP 2 | Schimbarea nivelului de referință | Dezactivat | Prin telecomanda IR sau modulul cu buton |
| DIP 2 | Circuit de iluminare a scării 24 h prin PL | 24 h "ON" | 24 h "ON" sau 24 h "OFF" |
| DIP 3 | Reglarea fazei de pornire | Luminozitate de 50% a iluminării | Nivel de referință |

Reglarea vitezei de răspuns

Viteza cu care modulul cu senzor reglează iluminarea la valoarea de referință poate fi reglată utilizând comutatorul DIP 1.

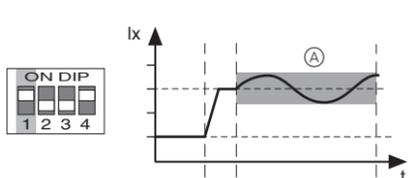

- (A) control lent al luminii

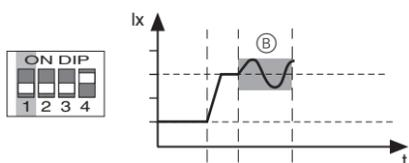

- (B) control rapid al luminii

Schimbarea nivelului de referință

Nivelul de referință este valoarea dorită a luminozității care trebuie să fie respectată constant în cameră. Această valoare rezultă din luminozitatea ambiantă și din iluminare.

Puteți selecta dacă valoarea de referință poate fi schimbată sau nu utilizând comutatorul DIP 2. Ea poate fi modificată cu telecomanda universală IR, un buton mecanic sau cu „controlerul Plus side, 2 elemente”.

Luminozitatea iluminării se modifică în conformitate cu modificările nivelului de referință.

- (A) Modificarea nivelului de referință dezactivată
- (B) Modificarea nivelului de referință activată

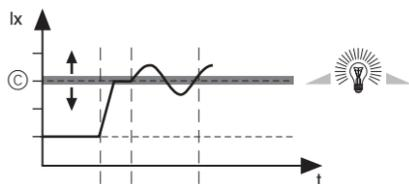

- (C) Schimbarea nivelului de referință
 - cu telecomanda universală IR:
 - Buton de comandă 8: creșterea nivelului de referință
 - Buton de comandă 9: reducerea nivelului de referință
 - cu buton de comandă mecanic:
 - Prima acționare: creșterea nivelului de referință
 - A doua acționare: reducerea nivelului de referință

- cu controler Plus side, 2 elemente:

- Buton de comandă dreapta sus: creșterea nivelului de referință
- Buton de comandă dreapta jos: reducerea nivelului de referință

Reglarea fazei de pornire

Faza de pornire cu care modulul cu senzor activează iluminarea poate fi reglată utilizând comutatorul DIP 3.

Pornire la luminozitatea de 50% a iluminării

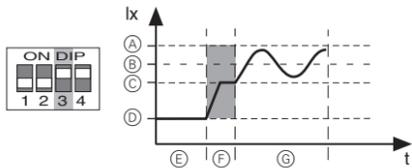

- (A) luminozitatea totală max. (luminozitatea ambiantă și iluminarea)
- (B) nivel de referință
- (C) luminozitate de 50% a iluminării
- (D) luminozitate ambiantă
- (E) iluminare deconectată
- (F) faza de pornire
- (G) faza de control

pornire cu nivelul de referință

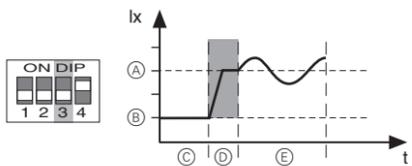

- (A) nivel de referință
- (B) luminozitate ambiantă
- (C) iluminare deconectată
- (D) faza de pornire
- (E) faza de control

Funcționarea butonului de comandă prin intermediul telecomenzii

Comutatoarele DIP nu afectează funcționarea IR.

Puteți comuta între trei funcții ale modulului cu senzor apăsând tasta 10 de la telecomanda IR (B).

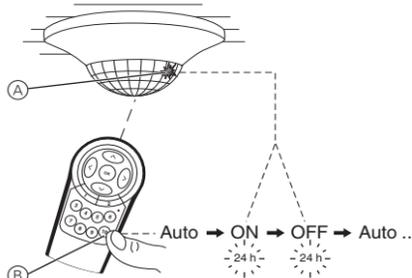

- Funcție **Auto**: Modulul cu senzor se află în modul automat și cuplează sarcinile la detectarea unei mișcări și le decuplează la expirarea duratei de cuplare.
- **24 h "ON"**: Sarcina este cuplată permanent timp de 24 de ore (fără detectarea mișcării). Ledul verde (A) se aprinde.
- **24 h "OFF"**: Sarcina este decuplată permanent timp de 24 de ore (fără detectarea mișcării). Ledul verde (A) se aprinde.

Controlul modulului cu senzor dintr-o altă locație

Controlul sarcinilor de la o altă locație prin intermediul PlusLink cu:

- Dispozitiv auxiliar ARGUS Presence
- Controler lateral Plus, 2 posturi
- Butoane de comandă mecanice

Exemplu de control master/slave prin intermediul ARGUS Presence

Controlul master/slave prin intermediul PlusLink este posibil în combinație cu ARGUS Presence slave.

Când ARGUS Presence Slave (A) detectează o mișcare, transmite o comandă de comutare la toate modulele cu senzor locale (B) de pe liniile PL. În acest exemplu, comanda este transmisă la ARGUS Presence master (B).

Dispozitivul ARGUS Presence master (B) local verifică condițiile de lumină din împrejurimi. Funcția de iluminare a scării pornește numai dacă luminozitatea se află sub luminozitate de detecție setată.

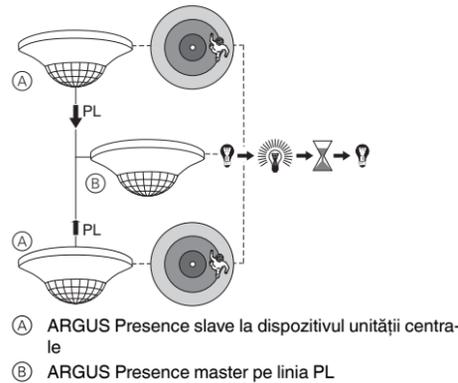

- (A) ARGUS Presence slave la dispozitivul unității centrale
 - (B) ARGUS Presence master pe linia PL
- Observații:
- La dispozitivul unității centrale, modulul cu senzor emite întotdeauna independent de luminozitate.
 - Comutatoarele DIP de la modulul cu senzor și potențiometrele (cu excepția celor pentru sensibilitate) nu funcționează la dispozitivul unității centrale.

Moduri de funcționare și butoane

Puteți utiliza modulul PlusLink pentru accesarea diferitelor funcții și moduri de operare cu buton mecanic sau cu butonul din dreapta de la "controlerul Plus side, 2 elemente".

Modurile de operare automat, semiautomat și de prezentare pot fi utilizate în combinație cu controlul luminii sau cu funcția de iluminare a scării. Următoarele exemple se referă la funcția de control a luminii.

Mod automat

În modul automat, puteți conecta controlul luminii sau funcția de iluminat a scării independent de luminozitate prin acționarea butonului, chiar depășind raza de detecție a detectorului de prezență.

Exemplu de control al luminii în modul automat

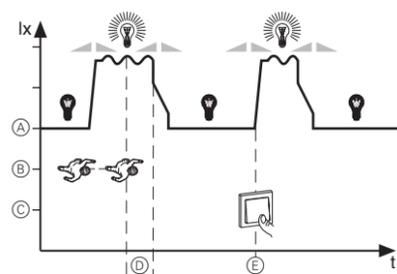

- (A) Lumină
- (B) Mișcare
- (C) Acționare Buton de comandă
- (D) Timp de depășire
- (E) Pornire manuală

Conectarea automată depinde de luminozitate.

Pentru controlul luminii, și deconectarea depinde de luminozitate. Pentru funcția de iluminare a scării, deconectarea depinde de luminozitate, numai dacă a fost selectată funcția de prezență.

Mod semiautomat

În modul semiautomat, trebuie apăsat pe buton pentru pornirea funcției de control a luminii sau de iluminare a scării. Pornirea manuală este independentă de luminozitate și de mișcare.

Exemplu de control al luminii în modul semiautomat

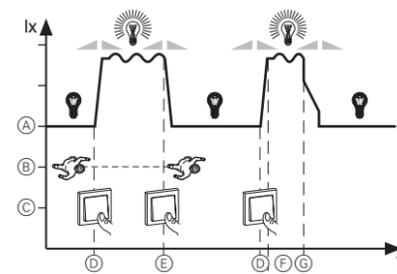

- (A) Lumină
- (B) Mișcare
- (C) Acționare Buton de comandă
- (D) Pornire manuală
- (E) Oprire manuală
- (F) Timp de depășire
- (G) Oprire automată

După deconectarea automată, lumina rămâne deconectată și poate fi repornită doar manual. Un nou timp de depășire este inițiat numai dacă este detectată o mișcare într-o perioadă de 5 sec. după deconectare.

Pentru funcția de control al luminii sau de iluminare a scării când funcția de prezență este activată, lumina se dezactivează în funcție de luminozitate, ca și în modul automat.

Spre deosebire de modul automat, modul semiautomat este dezactivat cu ajutorul potențiometrului (vezi secțiunea „Setarea modulului cu senzor”).

Mod de prezentare

În modul de prezentare, lumina rămâne stinsă chiar dacă a fost detectată o mișcare.

Exemplu de control al luminii în modul de prezentare

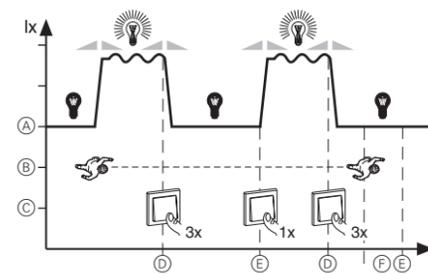

- (A) Lumină
- (B) Mișcare
- (C) Acționare buton de comandă
- (D) Pornirea modulului de prezentare
- (E) Încheierea modulului de prezentare
- (F) Timp de depășire

Activarea modulului de prezentare:

Apăsați butonul de trei ori, repede, într-un interval de 3 s (< 0.5 s).

Dezactivarea manuală a modulului de prezentare:

Apăsați scurt butonul (< 0.5 s).

Fișă tehnică

- Tensiune nominală: CA 220/230 V ~, 50/60 Hz
- Tip: Dispozitiv de control de categoria I
- Tip de sarcină: max. 15 EB controlabile DALI
- Curent de ieșire DALI: max. 30 mA
- Tensiune de ieșire DALI: 15 V CC (izolație de bază, fără SELV)
- Fir neutru: cerut
- Ieșiri: DALI (D+, D-)
- Borne de conectare: Șuruburi de fixare pentru max. 2x 2,5 mm² sau 2x 1,5 mm²
- Protecție: disjunctur 16 A
- Caracteristici:
 - rezistență la scurtcircuit
 - rezistență la suprasarcină

Modul cu senzor

- Unghi de detecție: 360°
- Număr niveluri: 6
- Număr zone: 136
- Număr de detectoare de prezență: 4
- Înălțime de montare recomandată: 2,50 m
- Perimetru de acțiune (poate fi ajustat în meniul "Sensibilitate"): rază de detecție max. aprox. 7 m
- Prag de luminozitate: aprox. 10 lux până la aprox. 1000 lux (reglaj la infinit), independent de luminozitate

- Timp de depășire pentru canal: aprox. 10 sec. până la aprox. 30 min. (reglaj la infinit), mod de testare (1 sec.)

- Componente ecran: 1 led roșu
1 led verde

- Comutatoare DIP: 1: Funcția de prezență / Funcția de detectare a mișcării

- 2: circuit de iluminare a scării 24 h
- 3: Preavertizare
- 4: controlul luminii

- Conexiune: interfață de modul cu contact cu 8 pini

Schneider Electric Industries SAS

Dacă aveți întrebări tehnice, contactați Centrul de Asistență Clienți din țara dumneavoastră.

www.schneider-electric.com

ARGUS Presence Master с инфрачервено управление, DALI

Инструкции за експлоатация



Art. no. MTN5510-1519

Аксесоари

- Корпус за ARGUS Presence, открит монтаж (Art. no. MTN550619)
- IR universal remote control (Art. no. MTN5761-0000)
- PlusLink Expander (Art. no. CCTDT5130)

За Вашата безопасност

⚠ ВНИМАНИЕ

Съществува опасност от сериозни материални и телесни щети, напр. в резултат на пожар или токов удар, поради неправилен монтаж.

Безопасен електрически монтаж може да се осигури единствено ако лицето инсталатор притежава основни познания в следните области:

- Свързване към инсталационни мрежи
- Свързване на няколко електрически устройства

- Полагане на електрически кабели

Обикновено само квалифицирани специалисти, обучени в областта на електрическите технологии и монтаж, притежават необходимите знания и опит. Вие носите отговорност за всякакви материални или телесни щети, в случай че тези минимални изисквания не са изпълнени или не са спазени по някакъв начин.

⚠ ОПАСНОСТ

Риск от смърт от електрически удар.

PlusLink провежда електрически ток дори когато устройството е изключено. Винаги изключвайте устройството от захранването посредством предпазител във входящата верига, преди да работите на нея. Ако една или повече PlusLink линии са отделно предпазени във Вашата инсталация, тогава те не са електрически изолирани една от друга. В този случай, Вие трябва да използвате PlusLink Expander.

⚠ ВНИМАНИЕ

Устройството може да се повреди.

Разликата в напрежението между различните фази може да доведе до повреда в устройството. Всички устройства, свързани с една или повече кабелни линии на PlusLink, трябва да са свързани към една и съща фаза.

Запознаване с ARGUS Presence Master

Главното устройство ARGUS Presence master с инфрачервено управление, DALI (наричано по-долу **ARGUS**), представлява детектор за присъствие за вътрешен монтаж на тавана. ARGUS включва сензорен модул и механизъм за управление за система DALI (наричана по-долу **вставка**). ARGUS може да се монтира или в конзола за скрит монтаж, или в кутия за открит монтаж (на разположение като аксесоар). Той засича движението се топлинни източници (напр. хора) в рамките на регулируема зона на засичане и стартира функцията за стълбищно осветление.

Максималният радиус на засичане възлиза на приблизително 7 m. Ъгълът на засичане е 360°. Докато се засича движение, свързаното токово натоварване остава включено. Регулируемата продължителност на включване започва едва когато повече не се засича движение (функция за включване).

Сензорният модул е оборудван със светлинен сензор с регулируем светлинен праг, позволяващ включване на осветлението при осветеност под специфицираната прагова стойност (функция за засичане на движение). При наличие на достатъчно естествена светлина функцията за засичане на присъствие позволява на сензорния модул да изключи осветлението дори при присъствие на лице.

i Указаният радиус на засичане и светлинният праг се отнасят за нормални условия на експлоатация и спасена препоръчителна височина за монтаж от приблизително 2,50 m и следователно трябва да се считат за ориентировъчни стойности. Обсегът може да варира значително при промени в температурата.

Регулируемото управление на осветлението поддържа степента на осветеност на помещението постоянна. Сензорният модул постоянно измерва степента на осветеност на помещението и поддържа съответно зададената регулируема стойност.

Посредством инфрачервеното дистанционно управление можете да превключвате между „автоматичен режим“, режим „24 h on“ и режим „24 h off“. Механизмът позволява включване на функцията за стълбищно осветление, както и управление на осветлението.

- Вставка **Сензорен модул:** функция за стълбищно осветление в зависимост от осветеността, управление на осветлението, автоматичен или полуавтоматичен режим

Посредством механизъм можете да управлявате до 15 на брой електронни баласта за система DALI. Механизмът се доставя и с **PlusLink** вход, чрез който можете да управлявате ARGUS дистанционно. Механизмът, заедно със сензорния модул, е приемащо устройство и се управлява посредством **PlusLink (PL)** от предавателните устройства.

Предавателни устройства са например:

- Детектор за присъствие ARGUS slave
- Страничен контролер Plus, 2-модулен
- Механични бутони

Можете да използвате входа PlusLink, за да осъществите достъп до различни функции на работни режими с механичния бутон или "страничния контролер Plus, 2-модулен". Автоматичният, полуавтоматичният работен режим и режимът за презентации могат да бъдат използвани за работа с управление на осветлението или с функция за стълбищно осветление.

- **Автоматичен режим:** функциите за управление на осветлението и стълбищното осветление се стартират и спират автоматично. Може да бъде натиснат и бутон за ръчно стартиране на функциите и активиране на продължителност на включване.

- **Полуавтоматичен режим:** функциите за управление на осветлението и стълбищно осветление могат да бъдат стартирани само ръчно чрез натискане на бутон. Функциите спират в зависимост от движението и нивата на осветеност или когато бъде натиснат бутонът.

- **Режим за презентация:** напр. когато се показва видеоклип, осветлението остава изключено дори при засичане на движение. Функциите винаги се активират ръчно (натискане на бутоната три пъти). Функциите винаги се активират в зависимост от движението или ръчно (натискане на бутоната еднократно).

- **Промяна на зададената стойност:** Желаното ниво на осветеност за функцията за управление на осветлението може да бъде увеличено или намалено чрез задържане на бутоната натиснат (> 5 s).

"Страничният контролер Plus, 2-модулен" може да се използва за превключване между автоматичния режим, режим "24 h on" и режим "24 h off". Когато е активиран полуавтоматичен режим, е възможно също така превключване към режим "24 h staircase lighting circuit" (схема за стълбищно осветление 24 часа).

За употребата на PlusLink е необходимо допълнително окабеляване в инсталацията.

| Препоръчителни кабели за инсталиране на PL | Максимални общи сечения на кабелите в PL веригата |
|--|---|
| NYM-J 3x1,5 mm ² | 100 m |
| NYM-J 4x1,5 mm ² | 80 m |
| NYM-J 5x1,5 mm ² | 65 m |



ВНИМАНИЕ

Вставката може да се повреди!

- Винаги работете с вставката съгласно указаните технически характеристики.
- Свързвайте електронните баласти за система DALI единствено към изходите за система DALI.
- Изходът за система DALI (D+, D-) не е оборудван със защита от свръхнапрежения. Свързване към AC 220/230 V води до разрушаване на вставката.
- Уверете се, че полярността на изходите за система DALI (D+, D-) е правилна.
- Включвайте вставката единствено към синусоидално захранващо напрежение.



- Спазвайте специфичните ограничения на вставката:
 - Вставката не може да се експлоатира с други устройства за управление за система DALI в линия DALI.
 - макс. 15 електронни баласта за система DALI на вставка
 - макс. 64 електронни баласта за система DALI на линия DALI
 - макс. 300 m дължина на кабела за система DALI

Връзки, дисплеи и оперативни елементи

Предна страна:

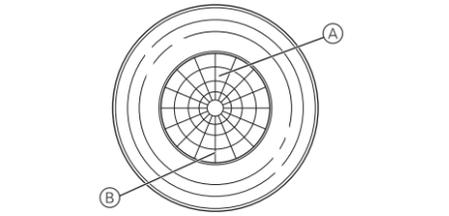

- Ⓐ червен LED (в изпитателен режим)
- Ⓑ зелен LED (за схема на стълбищно осветление 24 часа)

Задна страна:

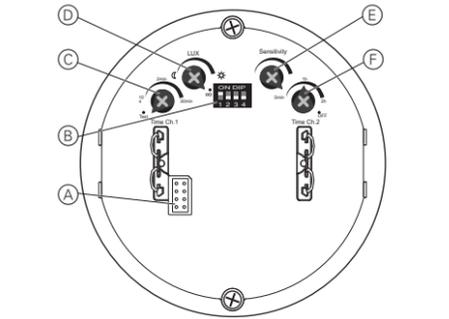

- Ⓐ Модулен интерфейс
- Ⓑ DIP механизми

- 1: Функция за засичане на присъствие/функция за засичане на движение
- 2: Схема за стълбищно осветление 24 часа
- 3: Предварително предупреждение
- 4: Управление на осветлението

- Ⓒ Потенциометър за времезакъснение
- Ⓓ Потенциометър за прага на осветеност
- Ⓔ Потенциометър за чувствителност
- Ⓕ Автоматичен режим / полуавтоматичен режим на потенциометъра (позиция "OFF" (изкл.))

Избор на място за монтаж

- Монтирайте сензорния модул единствено в позиции, позволяващи ефективен мониторинг на желаната зона.

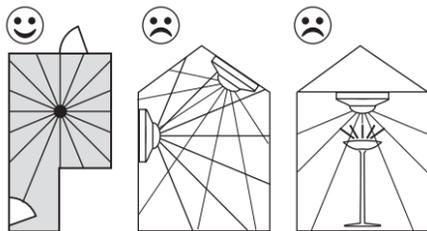

- Монтирайте сензорния модул към тавана, при възможност в центъра на помещението.
- Не монтирайте сензорния модул под наклон или на стени.
- Монтирайте сензорния модул на разстояние от минимум 0,5 m от осветителни тела.
- Препоръчителната височина за монтаж възлиза на 2,50 m. При монтаж на различна от указаната височина зоната на засичане се нарушава.
- Максимална зона на засичане на сензорния модул: Ъгъл на засичане 360°, радиус на засичане приблизително 7 m.

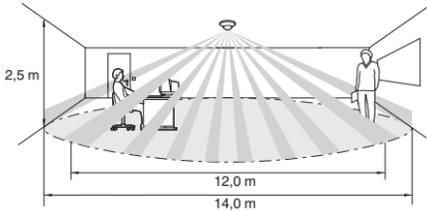

- Вътрешна/външна зона на засичане
 - вътрешна зона на засичане (радиус приблизително 6 m): засичане на движението на седящо лице в резултат на намаленото движение
 - външна зона на засичане (радиус приблизително 7 m): засичане на движението на вървящо лице в резултат на засиленото движение
- За да се осигури непрекъснат мониторинг, напр. на дълъг коридор, зоните на засичане на отделните сензорни модули трябва да се пресичат.
- Детекторите за движение/присъствие засичат обекти, излъчващи топлина. Трябва да изберете мястото за монтаж така, че да не се засичат нежелани топлинни източници, например:
 - включени осветителни тела в зоната на засичане
 - открит огън (например в камина)
 - движещи се завеси и т.н., водещи до разлики в температурата на обкръжаващата среда поради силна слънчева светлина
 - прозорци, където въздействието на периодично сменящи се слънчева светлина и облачност може да причини бързи промени в температурата
 - по-големи топлинни източници (напр. автомобили), засечени през прозорци
 - осветени от слънцето помещения с отразяващи обекти (напр. под), които могат да причинят бързи промени в температурата
 - нагрети от слънцето стъкла на прозорци
 - кучета, котки и т.н.
- За да се предотврати неправилно функциониране, вставката трябва да се монтира в устойчиво на вятър гнездо за скрит монтаж. Въздушно течение от задната страна на оборудването може да задейства сензорния модул при гнезда за скрит монтаж и системи за кабели и тръбопроводи.
- Избягвайте директна слънчева светлина. В крайни случаи тя може да разруши сензора.

- **Местоположение за монтаж за работа с главно/подчинено устройство**
 - За да се уверите, че помещението е възможно най-добре осветено, поставете главното устройство в най-тъмната зона. Това означава, че осветлението ще се включва в някои зони дори когато вече има достатъчно осветеност в зоната.

- При работа с няколко главни устройства в едно помещение (множество главни устройства), отделните зони за осветяване имат общи граници. Това предполага риск, че те ще се засичат (визуална връзка). Опитайте да избегнете работата с множество главни устройства. Ако това не е възможно, поставете главното устройство в зона, която е на максимално разстояние от граничните зони за осветяване.

Монтаж на ARGUS

Електрическо окабеляване на вставката за съответното приложение

Вставката като самостоятелно устройство

(опционално с механичен бутон посредством PlusLink)

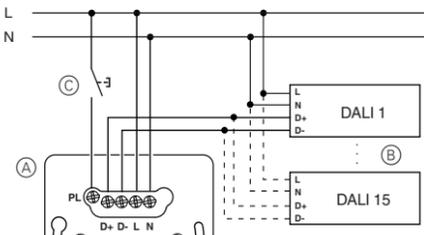

- Ⓐ Вставка за управление за система DALI
- Ⓑ Електронен баласт за система DALI
- Ⓒ Механичен бутон (пусков режим), опционален

Монтаж на ARGUS

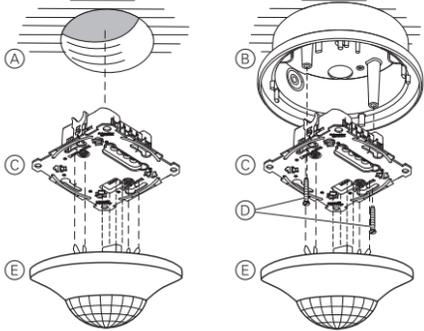

- Ⓐ Гнездо за скрит монтаж
- Ⓑ Корпус за открит монтаж за ARGUS Presence (аксесоар)
- Ⓒ Вставка
- Ⓓ Болтове (включени при корпуса за открит монтаж)
- Ⓔ Сензорен модул



При свързано захранващо напрежение сензорният модул включва вставката за 30 s и след това отново я изключва. В рамките на следващите 2 s сензорният модул не реагира на движение. След изтичане на този период на инициализиране сензорният модул е готов за експлоатация.

Настройка на сензорния модул

Потенциометърът на задната страна на сензорния модул може да се използва за настройка на чувствителността на сензорния модул, както и на светлинния праг и продължителността на включване.

Възможни допълнителни настройки посредством DIP прекъсвачите:

| | | Поз. ON (горна) | Поз. OFF (долна) |
|-------|---|-----------------|--------------------------|
| DIP 1 | Функция за засичане на присъствие | Активирано | Неактивирано |
| DIP 2 | Схема на стълбищно осветление 24 h посредством PlusLink | 24 h „ON“ | 24 h „ON“ или 24 h „OFF“ |
| DIP 3 | Предварително предупреждение | Активирано | Неактивирано |
| DIP 4 | Управление на осветлението | Активирано * | Неактивирано |



* При активиране на управлението на осветлението се задействат нови/допълнителни функции на DIP прекъсвачите 1-3 (виж „Настройка на управлението на осветлението“).

Настройка на чувствителността



②

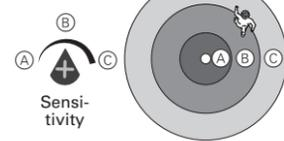

- ① Активирайте изпитателния режим и настройте светлинния праг на „неограничен“.

Червеният LED светва при засичане на движение.

- ② Настройте плавно чувствителността (макс. радиус на засичане 7 m).
- ③ Вървете около зоната на засичане и проверете дали сензорният модул превключва според настройката. При необходимост регулирайте чувствителността.

Настройка на светлинния праг

④



- ④ Настройте плавно желания праг на осветеност. Сензорният модул превключва при стойности под прага на осветеност.

☾ Засича движение в тъмнина (приблизително 10 lux)

☀ Засича движение при дневна светлина (приблизително 1000 lux)

∞ Засича движение **независимо** от осветеността

- ⑤ Проверете дали сензорният модул превключва при желаната/зададената стойност на осветеност. При необходимост регулирайте светлинния праг.

Регулиране на функцията за стълбищно осветление

Можете да настроите вида функция за стълбищно осветление (без/с предварително предупреждение) и продължителността на включване.

При настройката на продължителността на включване се определя колко дълго свързаното токово натоварване остава включено (непрекъснато в продължение на между 10 s и 30 min.).

Предварителното предупреждение указва края на продължителността на включване. Токовите натоварвания се затъмняват бавно. Токовите натоварвания се изключват след изтичане на времето на предварителното предупреждение (30 s, без възможност за регулиране).

- ① Изберете вид функция за стълбищно осветление и настройте продължителността на включване.

Функция за стълбищно осветление без предварително предупреждение

①



- Ⓐ Затъмняване без предварително предупреждение
- Ⓑ Продължителност на включване

Функция за стълбищно осветление с предварително предупреждение

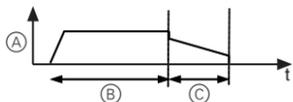
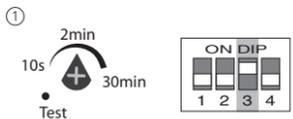

- (A) Затъмняване с предварително предупреждение
- (B) Продължителност на включване
- (C) Време на предварително предупреждение (30 s, без възможност за регулиране)

Активиране/деактивиране на функцията за засичане на присъствие

При засичане на движение в зависимост от степента на осветеност сензорният модул постоянно следи степента на осветеност на помещението и я сравнява със зададената стойност на светлинния праг. При наличие на достатъчно естествена светлина сензорният модул изключва осветлението дори при присъствие на лице.

Функцията за засичане на присъствие на сензорния модул е активирана фабрично по подразбиране. Можете да деактивирате („OFF“) и реактивирате („ON“) функцията посредством DIP прекъсвач 1.

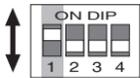

При деактивирана функция за засичане на присъствие сензорният модул продължава да изпълнява функцията за засичане на движение.

Настройка на схемата на стълбищно осветление 24 h

DIP прекъсвач 2 може да се използва за настройка на 24-часова схема на стълбищно осветление с възможност за дистанционен достъп посредством PlusLink.

За целта са на разположение следните опции:

- DIP 2 „ON“: единствено включване на стълбищното осветление за 24 h посредством PL
- DIP 2 „OFF“: включване/изключване на стълбищното осветление за 24 h посредством PL

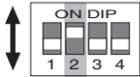

Активиране/деактивиране на полуавтоматичен режим

Полуавтоматичният режим се активира посредством поставяне в позиция "OFF" (изкл.) надясно на потенциометъра.

Автоматичният режим се задава фабрично на настройка по подразбиране и се активира чрез поставяне на всяка позиция, различна от "OFF" (изкл.).



Активиране/деактивиране на управлението на осветлението

Функцията за управление на осветлението на сензорния модул е деактивирана фабрично по подразбиране. Можете да деактивирате („OFF“) и активирате („ON“) функцията посредством DIP прекъсвач 4.

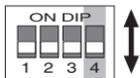

Управление на осветлението

Основна функция на управлението на осветлението

Управлението на осветлението поддържа степента на осветеност на помещението постоянна. Сензорният модул постоянно измерва степента на осветеност на помещението и поддържа съответно зададената регулируема стойност.

При засичане на движение вставката първоначално затъмнява осветлението до зададената стойност. При промяна на степента на осветеност на помещението вставката затъмнява осветлението съответно. При наличие на достатъчно естествена светлина сензорният модул изключва осветлението дори при присъствие на лице.

Пример за онагледяване на управлението на осветлението:

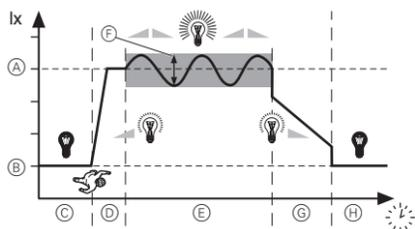

- (A) Зададена стойност
- (B) Степен на осветеност на помещението
- (C) Изключено осветление
- (D) Пускова фаза
- (E) Контролна фаза
- (F) Контролен диапазон
- (G) Предварително предупреждение
- (H) Изключено осветление

Настройка на управлението на осветлението

При активиране на управлението на осветлението посредством DIP прекъсвач 4 се задействат нови/допълнителни функции на останалите DIP прекъсвачи:

| | | Поз. ON (горна) | Поз. OFF (долна) |
|-------|---|-----------------------------|---|
| DIP 1 | Скорост за реакция | Бавна | Бърза |
| DIP 2 | Промяна на зададената стойност | Деактивирана | Посредством модула с инфрачервено дистанционно управление или бутон |
| | Схема на стълбищно осветление 24 h посредством PL | 24 h „ON“ | 24 h „ON“ или 24 h „OFF“ |
| DIP 3 | Настройка на пускова фаза | 50 % яркост на осветлението | Зададена стойност |

Настройка на скоростта за реакция

Посредством DIP прекъсвач 1 може да се настрои скоростта, с която сензорният модул регулира осветлението до зададената стойност.

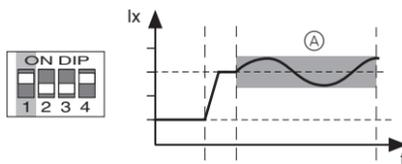

- (A) бавно управление на осветлението

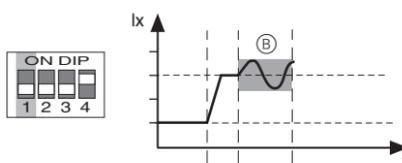

- (B) бързо управление на осветлението

Промяна на зададената стойност

Зададената стойност представлява желаната постоянна степен на осветеност на помещението. Тази стойност е зависи от степента на осветеност на помещението и осветлението.

Можете да настроите дали зададената стойност да се променя посредством DIP прекъсвач 2. Тя може да бъде променена посредством инфрачервеното универсално дистанционно управление, механичен бутон или "страничен контролер Plus, 2-модулен".

Степента на осветеност за осветлението се изменя, когато зададената стойност бъде променена.

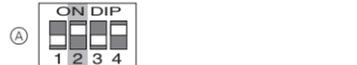

- (A) Деактивиране на зададената стойност

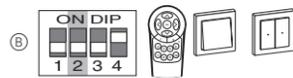

- (B) Активиране на зададената стойност

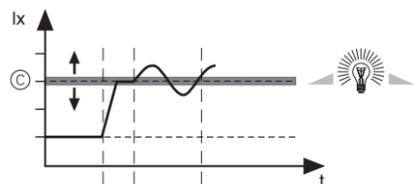

- (C) Промяна на зададената стойност
 - с инфрачервено универсално дистанционно управление:
 - Бутон 8: увеличаване на зададената стойност
 - Бутон 9: намаляване на зададената стойност
 - с механичен бутон:
 - Първо натискане: увеличаване на зададената стойност
 - Второ натискане: намаляване на зададената стойност
 - със страничен контролер Plus, 2-модулен:
 - Горен десен бутон: увеличаване на зададената стойност
 - Долен десен бутон: намаляване на зададената стойност

Настройка на пусковата фаза

Посредством DIP прекъсвач 3 може да се настрои пусковата фаза, с която сензорният модул включва осветлението.

Пускане при 50 % яркост на осветлението

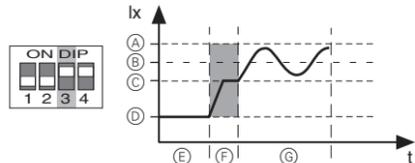

- (A) макс. обща яркост (степен на осветеност на помещението и осветление)
- (B) зададена стойност
- (C) 50 % яркост на осветлението
- (D) степен на осветеност на помещението
- (E) изключено осветление
- (F) пускова фаза
- (G) контролна фаза

Пускане при зададена стойност

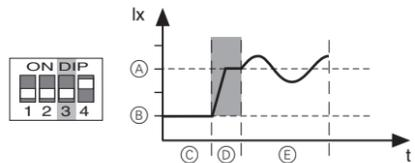

- (A) зададена стойност
- (B) степен на осветеност на помещението
- (C) изключено осветление
- (D) пускова фаза
- (E) контролна фаза

Експлоатация на сензорния модул посредством инфрачервено дистанционно управление

DIP прекъсвачите не влияят на функционирането на инфрачервеното управление.

Можете да превключвате между трите функции на сензорния модул чрез натискане на бутон 10 на инфрачервеното дистанционно управление (B).

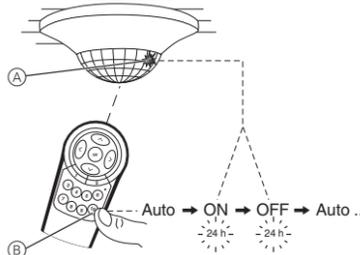

- Функция **Auto**: Сензорният модул е в автоматичен режим на работа и включва токовете натоварвания при засичане на движение и след това отново ги изключва след изтичане на времето на бързодействие.
- **24 h "ON"**: Токовото натоварване е включено непрекъснато в продължение на 24 h (без засичане на движение). Зеленият LED (A) светва.
- **24 h "OFF"**: Токовото натоварване е изключено непрекъснато в продължение на 24 h (без засичане на движение). Зеленият LED (A) светва.

Дистанционно управление на сензорния модул

Дистанционно управление на токовете натоварвания посредством PlusLink с:

- ARGUS Presence подчинено устройство
- Страничен контролер Plus, 2-модулен
- Механичен бутон

Пример за контрол на главно/подчинено устройство посредством ARGUS Presence

Контролът на главно/подчиненото устройство посредством PlusLink е възможно в комбинация с подчиненото устройство ARGUS Presence Slave.

Ако детекторът за присъствие ARGUS Slave (A) засече движение, той изпраща команден сигнал до всички локални сензорни модули (B) в свързаните PL вериги. В този пример, командният сигнал се изпраща до главно устройство ARGUS Presence Master (B).

Локалното главно устройство ARGUS Presence Master (B) проверява осветеността на околните зони. Функцията за стълбищно осветление се стартира само когато осветеността е под зададеното засичане на осветеност.

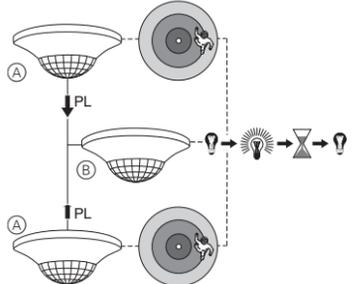

- (A) Подчинено устройство ARGUS Presence Slave в ставка на централен блок.
- (B) ARGUS Presence Master в PL верига

Забележки:

- Сензорният модул на механизма на централния блок винаги предава независимо от осветеността.
- DIP превключвателите и потенциометрите (с изключение на тези за чувствителност) на сензорния модул не функционират на вставката на централния блок.

Оперативни режими и бутони

Можете да използвате входа PlusLink, за да осъществите достъп до различни функции на работни режими с механичния бутон или десния бутон на "страничния контролер Plus, 2-модулен".

Автоматичният, полуавтоматичният работен режим и режимът за презентации могат да бъдат използвани в комбинация с управление на осветлението или с функция за стълбищно осветление. Следните примери са свързани с функцията за управление на осветлението.

Автоматичен режим

В автоматичен режим можете да стартирате управлението на осветлението или функцията за стълбищно осветление независимо от осветеността чрез натискане на бутон – дори извън диапазона на засичане на детектора за присъствие.

Пример за управление на осветлението в автоматичен режим

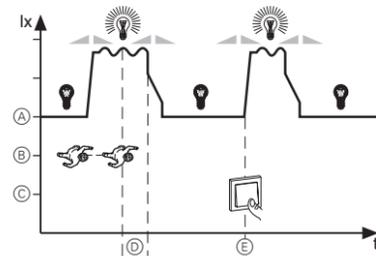

- (A) Осветление
- (B) Движение
- (C) Натискане на бутон
- (D) Продължителност на включване
- (E) Ръчно стартиране

Автоматичното включване зависи от осветеността.

Изключването на управлението на осветлението също зависи от осветеността. Изключването на функцията за стълбищно осветление зависи от осветеността, само ако е избрана функцията за присъствие.

Полуавтоматичен режим

В полуавтоматичен режим е необходимо да се натисне бутон, за да се стартира функцията за управление на осветлението или функцията за стълбищно осветление. Ръчното стартиране се осъществява независимо от осветеността и движението.

Пример за управление на осветлението в полуавтоматичен режим

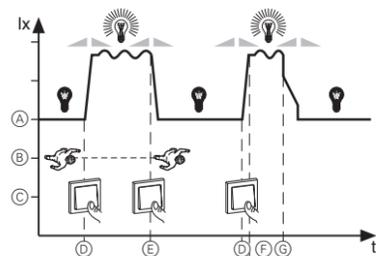

- (A) Осветление
- (B) Движение
- (C) Натискане на бутон
- (D) Ръчно стартиране
- (E) Ръчно спиране
- (F) Продължителност на включване
- (G) Автоматично спиране

След автоматично изключване, осветлението остава изключено и може да бъде включено отново единствено ръчно. Само ако бъде засечено ново движение след период от 5 s след изключването, бива стартиран нов период на включване.

За управление на осветлението или за функцията за стълбищно осветление с активирана функция за присъствие, осветлението се изключва в зависимост от осветеността, както е при автоматичния режим.

В сравнение с автоматичния режим, полуавтоматичният режим се активира с помощта на потенциометър (вж. раздел "Настройка на сензорния модул").

Режим за презентации

В режим за презентация осветлението остава изключено дори при засичане на движение.

Пример за управление на осветлението в режим за презентации

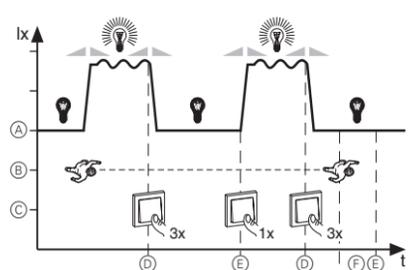

- (A) Осветление
- (B) Движение
- (C) Натискане на бутон
- (D) Стартиране на режим за презентации
- (E) Прекратяване на режим за презентации
- (F) Продължителност на включване

Активиране на режим за презентации:

Натиснете бързо бутон три пъти в рамките на 3 s (< 0.5 s).

Ръчно деактивиране на режим за презентации:

Натиснете бързо бутон (< 0.5 s).

Технически данни

Номинално напрежение: AC 220/230 V ~, 50/60 Hz

Тип: Устройство за управление категория I

Тип натоварване: макс. 15 регулируеми електронни баласта за система DALI

DALI изходен ток: макс. 30 mA

DALI изходно напрежение: 15 V DC (базова изолация, без SELV)

Неутрален проводник: необходим

Изходи: DALI (D+, D-)

Свързващи клеми: Изводи с винт за макс. 2x 2,5 mm² или 2x 1,5 mm²

Защита: Прекъсвач 16 A

Характеристики: • със защита срещу късо съединение
• със защита срещу пренатоварване

Сензорен модул

Ъгъл на засичане: 360°

Брой нива: 6

Брой зони: 136

Брой детектори за присъствие: 4

Препоръчителна височина за монтаж: 2,50 m

Обсег (може да се регулира в меню „Чувствителност“): макс. радиус на засичане приблизително 7 m

Светлинен праг: от приблизително 10 lux до приблизително 1000 lux (безстепенно регулиране), независимо от осветеността

Канал за продължителността на включване: от приблизително 10 s до приблизително 30 min (безстепенно регулиране), изпитателен режим (1 s)

Елементи на дисплея: 1 червен LED
1 зелен LED

DIP прекъсвачи: 1: Функция за засичане на присъствие/функция за засичане на движение
2: Схема на стълбищно осветление 24 h
3: Предварително предупреждение
4: управление на осветлението

Връзка: модулен интерфейс с 8 контактна пина

www.schneider-electric.com

Schneider Electric Industries SAS

Ано имате технически въпроси, моля, свържете се с центъра за обслужване на клиенти във Вашата страна.

www.schneider-electric.com

Urządzenie nadrzędne czujnika obecności ARGUS z podczerwienią i wkładem DALI

Instrukcja obsługi

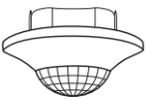

Nr art. MTN5510-1519

Akcesoria

- Puszka natynkowa czujnika obecności KNX ARGUS (Nr art. MTN550619)
- Uniwersalny pilot na podczerwień (Nr art. MTN5761-0000)
- Ekspander PlusLink (Nr art. CCTDT5130)

Zachowanie bezpieczeństwa

⚠ NIEBEZPIECZEŃSTWO

Ryzyko poważnego uszkodzenia mienia i obrażeń ciała, np. z powodu pożaru lub porażenia prądem wynikającego z wadliwej instalacji elektrycznej.

Bezpieczeństwo instalacji elektrycznej można zapewnić wyłącznie wtedy, gdy osoba przeprowadzająca instalację może udowodnić posiadanie podstawowej wiedzy w następujących dziedzinach:

- Wykonywanie podłączeń do sieci instalacyjnych
- Łączenie kilku urządzeń elektrycznych
- Montaż okablowania elektrycznego

Takie umiejętności i doświadczenie zwykle posiada jedynie wykwalifikowany specjalista, który przeszedł szkolenie w dziedzinie technologii instalacji elektrycznych. Jeśli te wymogi minimalne nie zostaną spełnione lub zostaną w jakikolwiek sposób zlekceważone, użytkownik będzie ponosił wyłączną odpowiedzialność za wszelkie uszkodzenia mienia lub obrażenia ciała.

⚠ NIEBEZPIECZEŃSTWO

Ryzyko śmiertelnego porażenia prądem elektrycznym.

PlusLink może się znajdować pod napięciem, nawet gdy urządzenie jest wyłączone. Przed przystąpieniem do pracy przy urządzeniu należy zawsze przerwać obwód zasilający na bezpieczniku. Jeżeli jeden lub kilka przewodów PlusLink jest osobno zabezpieczonych w danej instalacji, nie są one od siebie odizolowane elektrycznie. W tym przypadku należy zastosować ekspander PlusLink.

⚠ UWAGA

Możliwość uszkodzenia urządzenia. Różnica napięcia pomiędzy fazami może uszkodzić urządzenie. Wszystkie urządzenia podłączone do jednego lub kilku przewodów PlusLink muszą być podłączone do tej samej fazy.

Opis urządzenia nadrzędnego czujnika obecności ARGUS

Urządzenie nadrzędne czujnika obecności ARGUS z podczerwienią i wkładem DALI (dalej: „**ARGUS**”) jest czujnikiem obecności przeznaczonym do montażu na sufitach wewnątrz pomieszczeń. ARGUS składa się z modułu czujnika i wkładu sterującego DALI (dalej: „**wkład**”). Czujnik ARGUS można montować w gnieździe podtynkowym lub w puszcze natynkowej (dostępnej jako wyposażenie dodatkowe). Wykrywa poruszające się źródła ciepła (np. ludzi) w regulowanym polu zasięgu detekcji i uruchamia funkcję oświetlenia klatki schodowej.

Maksymalny promień wykrywania wynosi ok. 7 m. Kąt wykrywania to 360°. Po wykryciu ruchu podłączone urządzenie pozostanie włączone. Dostosowywalny czas opóźnienia wyłączenia rozpoczyna się dopiero, kiedy nie zostanie wykryty dalszy ruch (funkcja wyzwalania).

Moduł czujnika jest wyposażony w czujnik światła z dostosowywalnym progiem jasności, tak że oświetlenie jest włączane poniżej określonej jasności (funkcja wykrywania ruchu). W przypadku niedostatecznego oświetlenia światłem naturalnym funkcja obecności umożliwia czujnikowi obecności wyłączenie oświetlenia nawet jeśli w pomieszczeniu znajduje się osoba.

i Podany promień wykrywania i próg jasności dotyczą przeciętnych warunków i zalecanej wysokości montażu wynoszącej ok. 2,5 m, dlatego powinny być traktowane jako wartości referencyjne. Zasięg zmienia się przy zmianach temperatury.

Przełączane sterowanie oświetleniem utrzymuje pomieszczenie w stałym poziomie jasności. Moduł czujnika stale mierzy jasność w pomieszczeniu i utrzymuje ją na ustawnym poziomie.

Za pomocą pilota można przełączać tryby: „automatic mode” (tryb automatyczny), „24 h on” (24 h wł) i „24 h off” (24 h wył)”.
i

Wkład umożliwia włączanie funkcji oświetlenia klatki schodowej oraz sterowanie oświetleniem.

- Wkład DALI

Moduł czujnika:

Funkcja oświetlenia klatki schodowej w zależności od jasności, sterowanie oświetleniem, tryb automatyczny lub półautomatyczny

Za pomocą wkładu można sterować dostosowanymi statecznikami elektronicznymi (EB) lub elektronicznymi transformatorami z interfejsem 1-10 V.

Wkład jest także wyposażony w wejście przewodu **PlusLink**, za pomocą którego można sterować czujnikiem ARGUS z innej lokalizacji. Wkład, wraz z modulem czujnika, jest urządzeniem odbiorczym sterowanym za pośrednictwem **PlusLink (PL)** przez urządzenie nadawcze.

Urządzenia nadawcze to na przykład:

- Podległy czujnik obecności ARGUS
- Regulator boczny Plus, 2-krotny
- Przyciski mechaniczne

Poprzez wejście PlusLink możliwy jest dostęp do różnych funkcji i trybów działania, obsługiwanych przyciskiem mechanicznym lub regulatorem bocznym Plus, 2-krotnym. Trybu automatycznego, trybu półautomatycznego i trybu prezentacji można używać do działania wraz z funkcją sterowania oświetleniem lub funkcją oświetlenia klatki schodowej.

- **Tryb automatyczny:** funkcja sterowania oświetleniem i funkcja oświetlenia klatki schodowej aktywują się i dezaktywują automatycznie. Można również użyć przycisku mechanicznego, aby ręcznie aktywować funkcje i bieg czasu przeregulowania.

- **Tryb półautomatyczny:** funkcję sterowania oświetleniem i funkcję oświetlenia klatki schodowej można aktywować ręcznie, przez naciśnięcie przycisku. Funkcje przestają działać zależnie od ruchu i poziomu jasności bądź po naciśnięciu przycisku.

- **Tryb prezentacji:** oświetlenie pozostaje wyłączone pomimo wykrywania ruchu, np. podczas projekcji filmu. Poszczególne funkcje można zawsze aktywować ręcznie (przez trzykrotne naciśnięcie przycisku). Dezaktywacja funkcji następuje zawsze w zależności od ruchu lub ręcznie (przez jednokrotne naciśnięcie przycisku).

- **Zmiana nastawy:** W funkcji sterowania oświetleniem żądany poziom jasności można zwiększać lub zmniejszać przez naciśnięcie przytrzymanie przycisku (> 5 s).

Używając regulatora bocznego Plus, 2-krotnego, można przełączać między trybem automatycznym, „24 h WŁ.” i „24 h WYŁ.”. Po aktywacji trybu półautomatycznego można również dokonać przełączenia na „obwód oświetlenia klatki schodowej 24 h”.

Aby umożliwić stosowanie PlusLink, instalacja musi obejmować osobny przewód.

| Zalecane przewody do instalacji PL | Maksymalne łączne odcinki kabli w przewodzie PL |
|------------------------------------|---|
| NYM-J 3x1,5 mm ² | 100 m |
| NYM-J 4x1,5 mm ² | 80 m |
| NYM-J 5x1,5 mm ² | 65 m |



UWAGA

Możliwość uszkodzenia wkładu!

- Należy zawsze używać wkładu zgodnie z podanymi danymi technicznymi.
- Do wyjść DALI należy podłączać wyłącznie stateczniki elektroniczne DALI.
- Wyjście DALI (D+, D-) nie posiada ochrony przeciwprzepięciowej. Podłączenie do napięcia AC 220/230 V spowoduje uszkodzenie wkładu.
- Upewnij się, że bieguny wyjścia DALI (D+, D-) są prawidłowo podłączone.
- Wkład należy eksploatować tylko przy zasilaniu napięciem przemiennym sinusoidalnym.



Należy przestrzegać określonych ograniczeń dotyczących wkładu:

- Wkładu nie wolno używać z innymi urządzeniami sterującymi DALI w linii DALI.
- maks. 15 stateczników elektronicznych DALI na wkład
- maks. 64 stateczników elektronicznych DALI na linię DALI
- przewód DALI o długości maks. 300 m

Przyłącza, wyświetlacze i elementy obsługowe

Przód:

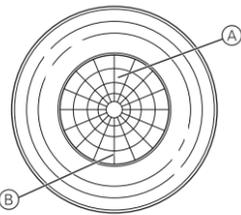

- (A) Czerwona dioda LED (w trybie testowym)
- (B) Zielona dioda LED (dla obwodu oświetlenia klatki schodowej 24 h)

Tył:

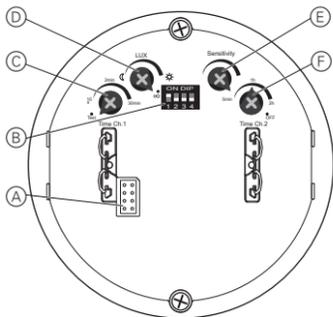

- (A) Interfejs modułu
- (B) Przełączniki DIP
 - 1: Funkcja wykrywania obecności/funkcja czujnika ruchu
 - 2: Obwód oświetlenia klatki schodowej 24 h
 - 3: Ostrzeżenie o wyłączeniu
 - 4: Sterowanie oświetleniem
- (C) Potencjometr czasu przeregulowania
- (D) Potencjometr progu jasności
- (E) Potencjometr do ustawiania czułości
- (F) Tryb automatyczny/tryb półautomatyczny (potencjometr w położeniu WYŁ.)

Wybór miejsca montażu

- Moduł czujnika należy montować wyłącznie w pozycjach umożliwiających efektywne monitorowanieżądanego obszaru.

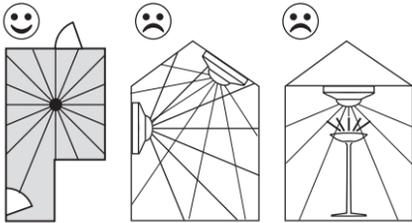

- Zainstaluj moduł czujnika pod sufitem, w miarę możliwości na środku pomieszczenia.
- Nie należy instalować modułu czujnika na skosach ani ścianach.
- Moduł czujnika należy instalować co najmniej 0,5 m od źródła światła.
- Zalecana wysokość montażu to 2,5 m. Każda inna wysokość będzie miała wpływ na obszar wykrywania.
- Maksymalny obszar wykrywania modułu czujnika: kąt: 360°; promień: ok. 7 m.

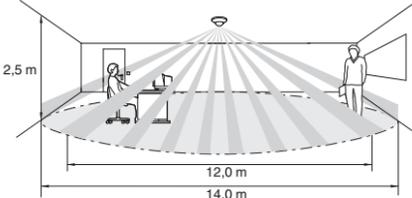

- Wewnętrzny/zewnętrzny obszar wykrywania
 - wewnętrzny obszar wykrywania (promień: ok. 6 m): wykrywanie ruchu osoby siedzącej ze względu na ograniczony zakres ruchu
 - zewnętrzny obszar wykrywania (promień: ok. 7 m): wykrywanie ruchu osoby chodzącej ze względu na zwiększony zakres ruchu
- W celu zapewnienia ciągłego monitorowania, np. długiego korytarza, obszary wykrywania poszczególnych modułów czujnika muszą się przecinać.
- Czujniki wykrywania ruchu/obecności wykrywają obiekty emitujące ciepło. Należy wybrać takie miejsce instalacji, które nie będzie powodowało wykrywania niepożądanych źródeł ciepła takich jak:
 - włączone lampy w obszarze wykrywania
 - otwarty ogień (np. w kominkach)
 - ruchome zasłony itp., powodujące powstawanie różnych temperatur w otoczeniu z powodu silnego światła słonecznego
 - okna, w przypadku których następujące po sobie światło słoneczne i cień mogą spowodować gwałtowne zmiany temperatury
 - duże źródła ciepła (np. samochody) wykrywane przez okna
 - nasłonecznione pomieszczenia z obiektami odbijającymi światło (np. podłoga), które mogą być przyczyną gwałtownych zmian temperatur
 - szyby okienne rozgrzane przez światło słoneczne
 - psy, koty itp.
- Aby zapobiec nieprawidłowemu działaniu, wkład należy zainstalować w gnieździe podtynkowym odpornym na wiatr. W przypadku gniazd podtynkowych i systemów okablowania ciąg powietrza z tyłu urządzenia może wyzwoić moduł czujnika.
- Unikać bezpośredniej ekspozycji na promienie słoneczne. W skrajnych przypadkach mogą one spowodować zniszczenie czujnika.

Ustawianie modułu czujnika

Za pomocą potencjometru znajdującego się w tylnej części modułu czujnika można ustawić czułość modułu czujnika, próg jasności i czas opóźnienia wyłączenia.

Dodatkowe możliwe ustawienia za pomocą przełączników DIP:

| | | Poł. ON (WŁ.)(górnne) | Poł. OFF (WYŁ.)(dolne) |
|-------|--|-----------------------|--------------------------|
| DIP 1 | Funkcja wykrywania obecności | Włączona | Wyłączona |
| DIP 2 | Obwód oświetlenia klatki schodowej 24 h poprzez przewód PlusLink | 24 h „ON” | 24 h „ON” lub 24 h „OFF” |
| DIP 3 | Ostrzeżenie o wyłączeniu | Włączone | Wyłączone |
| DIP 4 | Sterowanie oświetleniem | Włączone | Wyłączone |



Po włączeniu sterowania oświetleniem przełączniki DIP 1-3 uzyskują nowe/dodatkowe funkcje (zob. „Dostosowanie sterowania oświetleniem”).

Montaż czujnika ARGUS

Podłączyć przewody do wkładu odpowiednio dożądanego zastosowania

Wkład jako urządzenie autonomiczne

(opcjonalnie z przyciskiem mechanicznym poprzez przewód PlusLink)

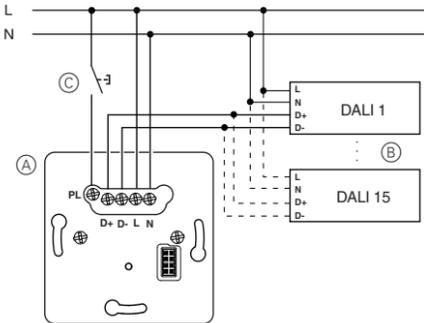

- (A) Wkład sterowania DALI
- (B) DALI EB
- (C) Przycisk mechaniczny (tryb wyzwalania), opcjonalny

Montaż czujnika ARGUS

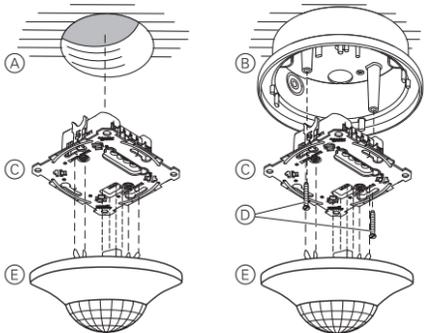

- (A) Gniazdo podtynkowe
- (B) Puszka natynkowa na czujnik obecności ARGUS (wyposażenie dodatkowe)
- (C) Wkład
- (D) Wkręty (dołączone do puszek natynkowej)
- (E) Moduł czujnika



Przy podłączeniu zasilania moduł czujnika włącza wkład przez 30 s, a następnie rozłącza się. Przez kolejne 2 s moduł czujnika nie reaguje na ruch. Po upływie takiego czasu inicjalizacji moduł czujnika jest gotowy do pracy.

Ustawianie czułości

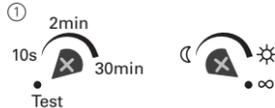

②

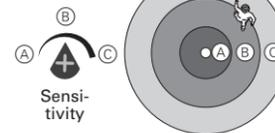

- 1 Włącz tryb testowy i ustaw próg jasności na ∞ (nieskończoność).

- 2 Czerwona dioda LED zapala się przy wykryciu ruchu.
- 3 Ustaw czułość przez regulację bezstopniową (promień wykrywania maks. 7 m).
- 4 Przejdź przez pole zasięgu detekcji i sprawdź, czy moduł czujnika załącza się w odpowiedni sposób. W razie potrzeby dostosuj czułość.

Ustawianie progu jasności

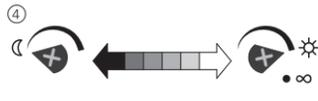

- 4 Ustaw żądany próg jasności na nieskończoność. Moduł czujnika włącza się poniżej zadanego progu jasności.

☾ Wykrywanie ruchu w ciemności (ok. 10 lx)

☀ Wykrywanie ruchu w świetle dziennym (ok. 1000 lx)

∞ Wykrywanie ruchu **niezależnie** od poziomu jasności

- 5 Sprawdź, czy moduł czujnika włącza się przy żądanym/zadanym poziomie jasności. W razie potrzeby dostosuj próg jasności.

Dostosowanie funkcji oświetlenia klatki schodowej

Można ustawić typ funkcji oświetlenia klatki schodowej (z ostrzeżeniem o wyłączeniu/bez niego) i czas opóźnienia wyłączenia

Przy ustawianiu czasu opóźnienia wyłączenia należy określić czas, przez jaki pozostanie włączone urządzenie (ciągle od 10 s do 30 min)

Ostrzeżenie o wyłączeniu wskazuje koniec czasu opóźnienia wyłączenia. Odbiorniki zostaną powoli ściemnione. Odbiorniki zostaną wyłączone po upływie czasu ostrzeżenia o wyłączeniu (30 s, bez możliwości regulacji).

- 1 Wybierz typ funkcji oświetlenia klatki schodowej i czas opóźnienia wyłączenia.

Funkcja oświetlenia klatki schodowej bez ostrzeżenia o wyłączeniu

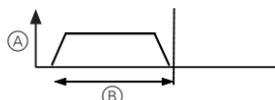
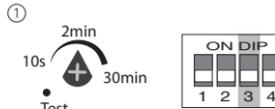

(A) Ściemnianie bez ostrzeżenia o wyłączeniu

(B) Czas opóźnienia wyłączenia

Funkcja oświetlenia klatki schodowej z ostrzeżeniem o wyłączeniu

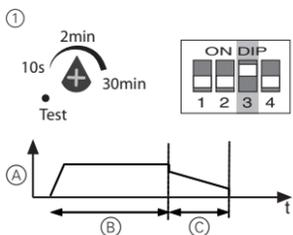

- (A) Ściemnianie z ostrzeżeniem o wyłączeniu
- (B) Czas opóźnienia wyłączenia
- (C) Czas ostrzeżenia o wyłączeniu (30 s, bez możliwości regulacji)

Włączanie/wyłączanie funkcji wykrywania obecności

W przypadku wykrywania ruchu uzależnionego od jasności, moduł czujnika stale monitoruje jasność w pomieszczeniu i porównuje ją do zadanego progu jasności. Przy odpowiednim świetle dziennym moduł czujnika wyłącza oświetlenie, nawet jeśli w pomieszczeniu będzie osoba.

Funkcja wykrywania obecności jest włączona domyślnie. Można ją wyłączyć („OFF”) i włączyć ponownie („ON”) za pomocą przełącznika DIP 1.

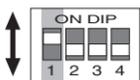

Jeśli funkcja wykrywania obecności jest wyłączona, moduł czujnika nadal realizuje funkcję wykrywania ruchu.

Dostosowanie obwodu oświetlenia klatki schodowej 24 h

Przełącznika DIP 2 można używać do ustawienia obwodu oświetlenia klatki schodowej 24, do którego dostęp jest możliwy z innej lokalizacji poprzez przewód PlusLink.

Możliwe są następujące opcje:

- DIP 2 „ON”: tylko włącza oświetlenie klatki schodowej 24 h poprzez PL
- DIP 2 „OFF”: włącza/wyłącza oświetlenie klatki schodowej 24 h poprzez PL

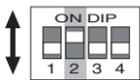

Aktywacja/dezaktywacja trybu półautomatycznego

Tryb półautomatyczny aktywuje się, kiedy potencjometr znajdzie się w położeniu WYL. (położenie prawe skrajne).

Tryb automatyczny jest fabrycznie ustawiony jako tryb domyślny – aktywuje się, kiedy potencjometr znajduje się w położeniu innym niż WYL.



Włączanie/wyłączanie sterowania oświetleniem

Funkcja sterowania oświetleniem modułu czujnika jest domyślnie wyłączona. Można ją włączyć („ON”) i wyłączyć ponownie („OFF”) za pomocą przełącznika DIP 4.

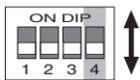

Sterowanie oświetleniem

Podstawowa funkcja sterowania oświetleniem

Sterowanie oświetleniem utrzymuje pomieszczenie w stałym poziomie jasności. Moduł czujnika stale mierzy jasność w pomieszczeniu i utrzymuje ją na regulowanym poziomie. Przy wykryciu ruchu wkład ściemnia oświetlenie do zadanej wartości. Jeśli zmienia się jasność otoczenia, wkład odpowiednio ściemnia oświetlenie. Przy odpowiednim świetle dziennym moduł czujnika wyłącza oświetlenie, nawet jeśli w pomieszczeniu znajduje się osoba.

Przykład ilustrujący sterowanie oświetleniem:

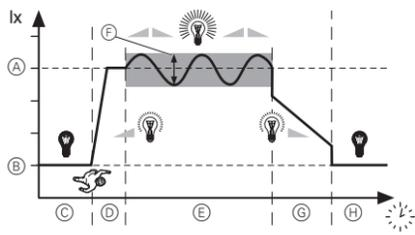

- (A) Nastawa
- (B) Jasność otoczenia
- (C) Oświetlenie wyłączone
- (D) Faza początkowa
- (E) Faza sterowania
- (F) Zakres sterowania
- (G) Ostrzeżenie o wyłączeniu
- (H) Oświetlenie wyłączone

Dostosowanie sterowania oświetleniem

Po włączeniu sterowania oświetleniem za pomocą przełącznika DIP 4 pozostałe przełączniki DIP przejmują nową lub dodatkową funkcję:

| | | Poł. ON (WŁ) (górn) | Poł. OFF (WYL) (dolne) |
|-------|--|-------------------------|---|
| DIP 1 | Prędkość odpowiedzi | Wolna | Szybka |
| DIP 2 | Zmiana nastawy | Wyłączona | Za pomocą pilota zdalnego sterowania lub modułu przycisku |
| | Obwód oświetlenia klatki schodowej 24 h poprzez przewód PL | 24 h „ON” | 24 h „ON” lub 24 h „OFF” |
| DIP 3 | Regulacja fazy początkowej | 50% jasność oświetlenia | Nastawa |

Dostosowanie prędkości reagowania

Prędkość, z jaką moduł czujnika reguluje oświetlenie na podstawie wartości nastawy, można dostosowywać za pomocą przełącznika DIP 1.

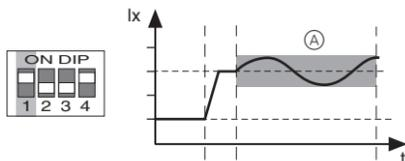

- (A) wolne sterowanie oświetleniem

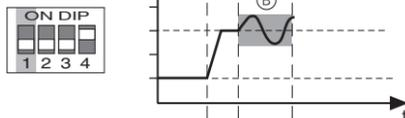

- (B) szybkie sterowanie oświetleniem

Zmiana nastawy

Nastawa to żądana wartość jasności, która powinna być stale obserwowana w pomieszczeniu. Wartość ta wynika z jasności otoczenia oraz oświetlenia.

Za pomocą przełącznika DIP 2 można wybrać, czy nastawa może być regulowana. Wartość nastawy można zmienić uniwersalnym pilotem na podczerwień, przyciskiem mechanicznym lub regulatorem bocznym Plus, 2-krotnym.

Jasność oświetlenia zmienia się odpowiednio do zmiany nastawy.



- (A) Zmiana nastawy wyłączona



- (B) Zmiana nastawy włączona

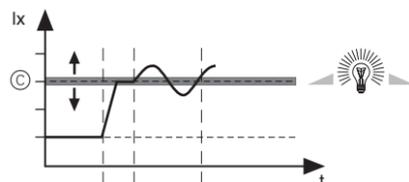

- (C) Zmiana nastawy
 - uniwersalnym pilotem na podczerwień:
 - przycisk 8: zwiększenie wartości nastawy
 - przycisk 9: zmniejszenie wartości nastawy
 - przyciskiem mechanicznym:
 - pierwsze naciśnięcie: zwiększenie wartości nastawy
 - drugie naciśnięcie: zmniejszenie wartości nastawy
 - regulatorem bocznym Plus, 2-krotnym:
 - naciśnięcie prawego górnego przycisku: zwiększenie wartości nastawy
 - naciśnięcie prawego dolnego przycisku: zmniejszenie wartości nastawy

Regulowanie fazy początkowej

Fazę początkową, z jaką moduł czujnika włącza oświetlenie, można dostosowywać za pomocą przełącznika DIP 3.

Początek przy 50% jasności oświetlenia

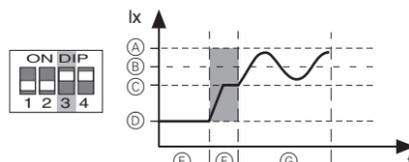

- (A) maks. całkowita jasność (jasność otoczenia i oświetlenie)
- (B) nastawa
- (C) 50% jasność oświetlenia
- (D) jasność otoczenia
- (E) oświetlenie wyłączone
- (F) faza początkowa
- (G) faza sterowania

Rozpoczęcie od nastawy

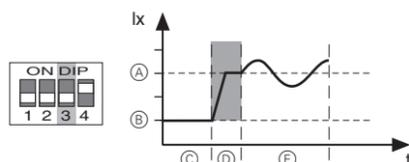

- (A) nastawa
- (B) jasność otoczenia
- (C) oświetlenie wyłączone
- (D) faza początkowa
- (E) faza sterowania

Obsługa modułu czujnika za pomocą pilota na podczerwień

Przełączniki DIP nie mają wpływu na funkcję podczerwień (IR)

Można przełączać trzy funkcje modułu czujnika, naciskając przycisk 10 na pilocie (B).

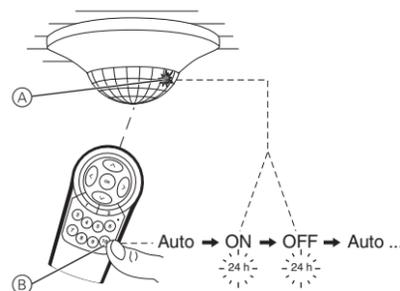

- Funkcja **Auto**: Moduł czujnika pracuje w trybie automatycznym i włącza podłączone urządzenia przy wykryciu ruchu, a następnie je wyłącza po upływie czasu opóźnienia wyłączenia.
- **24 h „ON”**: Urządzenia pozostają stale włączone przez 24 h (bez wykrywania ruchu). Świeci się zielona dioda LED (A).
- **24 h „OFF”**: Urządzenia pozostają stale wyłączone przez 24 h (bez wykrywania ruchu). Świeci się zielona dioda LED (A).

Sterowanie modułem czujnika z innej lokalizacji

Sterowanie podłączonymi urządzeniami z innej lokalizacji poprzez PlusLink z:

- Urządzeniem podległym czujnika obecności ARGUS
- Regulatorem bocznym Plus, 2-krotnym
- Przyciskiem mechanicznym

Przykład sterowania typu nadrzędnego/podległego poprzez czujnik obecności ARGUS

Sterowanie typu nadrzędnego/podległego za pośrednictwem PlusLink jest możliwe z zastosowaniem podległego czujnika obecności ARGUS.

Jeśli podległy czujnik obecności ARGUS (A) wykryje ruch, wysła komendę wyzwalającą do wszystkich lokalnych modułów czujników na przewodach PL. W tym przykładzie komenda jest wysyłana do nadrzędnego czujnika obecności ARGUS (B).

Lokalny nadrzędny czujnik obecności ARGUS (B) sprawdzi jasność w otoczeniu. Funkcja oświetlenia klatki schodowej jest uruchamiana tylko wówczas, gdy oświetlenie jest na poziomie mniejszym od zadanego progu oświetlenia.

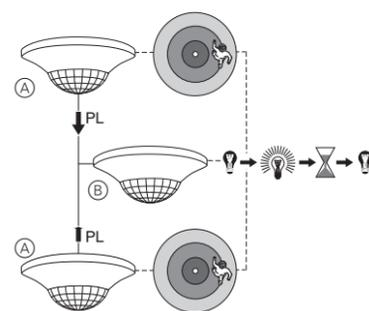

- (A) Podległy czujnik obecności ARGUS na wkładzie jednostki centralnej
- (B) Nadrzędny czujnik obecności ARGUS na przewodzie PL

Uwagi:

- Działając z wkładem jednostki centralnej, moduł czujnika zawsze wysyła komendy niezależnie od jasności.
- Przełączniki DIP i potencjometry (z wyjątkiem czułości) modułu czujnika nie działają z wkładem jednostki centralnej.

Tryby działania i przyciski

Poprzez wejście PlusLink możliwy jest dostęp do różnych funkcji i trybów działania, obsługiwanych przyciskiem mechanicznym lub prawym przyciskiem regulatora bocznego Plus, 2-krotnego.

Trybu automatycznego, trybu półautomatycznego i trybu prezentacji można używać wraz z funkcją sterowania oświetleniem lub funkcją oświetlenia klatki schodowej. Poniższe przykłady odnoszą się do funkcji sterowania oświetleniem.

Tryb automatyczny

W trybie automatycznym można aktywować funkcję sterowania oświetleniem lub oświetlenia klatki schodowej niezależnie od jasności, poprzez naciśnięcie przycisku – nawet poza zakresem detekcji czujnika obecności.

Przykład sterowania oświetleniem w trybie automatycznym

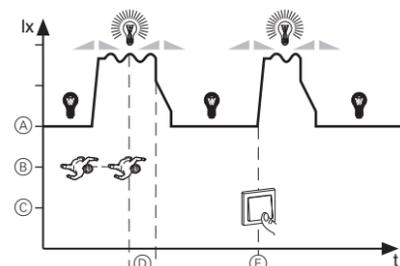

- (A) Oświetlenie
- (B) Ruch
- (C) Naciśnięcie przycisku
- (D) Czas przeregulowania
- (E) Aktywacja ręczna

Włączenie automatyczne jest zależne od jasności.

Wyłączenie sterowania oświetleniem również jest zależne od jasności. W funkcji oświetlenia klatki schodowej wyłączenie jest zależne od jasności tylko po wybraniu funkcji obecności.

Tryb półautomatyczny

W trybie półautomatycznym należy nacisnąć przycisk, aby aktywować funkcję sterowania oświetleniem lub funkcję oświetlenia klatki schodowej. Aktywacja ręczna jest niezależna od poziomu jasności i ruchu.

Przykład sterowania oświetleniem w trybie półautomatycznym

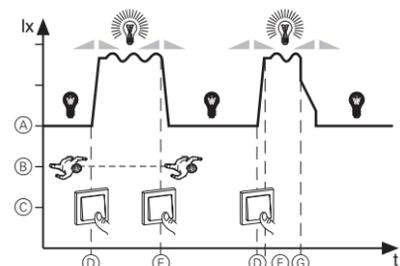

- (A) Oświetlenie
- (B) Ruch
- (C) Naciśnięcie przycisku
- (D) Aktywacja ręczna
- (E) Dezaktywacja ręczna
- (F) Czas przeregulowania
- (G) Dezaktywacja automatyczna

Po automatycznym wyłączeniu oświetlenie pozostaje wyłączone, a włączając je ponownie można tylko ręcznie. Jeśli jednak w ciągu 5 sekund po wyłączeniu zostanie wykryty ruch, czas przeregulowania rozpocznie bieg na nowo.

W funkcji sterowania oświetleniem lub funkcji oświetlenia klatki schodowej po aktywacji funkcji obecności oświetlenie wyłącza się zależnie od jasności, tak jak w trybie automatycznym.

Inaczej niż w trybie automatycznym, tryb półautomatyczny aktywuje się potencjometrem (zob. część „Ustawianie modułu czujnika”).

Tryb prezentacji

W trybie prezentacji oświetlenie pozostaje wyłączone pomimo wykrywania ruchu.

Przykład sterowania oświetleniem w trybie prezentacji

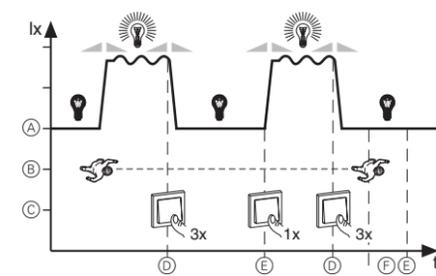

- (A) Oświetlenie
- (B) Ruch
- (C) Naciśnięcie przycisku
- (D) Aktywacja trybu prezentacji
- (E) Dezaktywacja trybu prezentacji
- (F) Czas przeregulowania

Aktywacja trybu prezentacji:

Trzykrotnie krótko nacisnąć przycisk w odstępach 3-sekundowych (< 0,5 s).

Ręczna dezaktywacja trybu prezentacji:

Nacisnąć krótko przycisk (< 0,5 s).

Dane techniczne

| | |
|--------------------------|---|
| Napięcie znamionowe: | AC 220/230 V ~, 50/60 Hz |
| Typ: | Urządzenie sterujące kategorii I |
| Rodzaj obciążenia: | maks. 15 sterowanych EB DALI |
| Prąd wyjściowy DALI: | maks. 30 mA |
| Napięcie wyjściowe DALI: | 15 V DC (izolacja podstawowa, brak SELV) |
| Przewód zerowy: | wymagany |
| Wyjścia: | DALI (D+, D-) |
| Zaciski przyłączeniowe: | Zaciski śrubowe dla maks. 2x 2,5 mm ² lub 2x 1,5 mm ² |
| Zabezpieczenie: | wyłącznik automatyczny 16 A |
| Funkcje: | <ul style="list-style-type: none"> • Zabezpieczenie przeciwzwarciowe • zabezpieczenie przeciwprzeciążeniowe |

Moduł czujnika

| | |
|---|---|
| Kąt wykrywania: | 360° |
| Liczba poziomów: | 6 |
| Liczba stref: | 136 |
| Liczba czujników obecności: | 4 |
| Zalecana wysokość montażu: | 2,50 m |
| Zakres (można regulować w parametrze „Sensitivity” (czułość): | promień wykrywania maks. 7 m |
| Próg jasności: | od ok. 10 lx do ok. 1000 lx (nieskończoność), w zależności od jasności |
| Kanał czasu opóźnienia wyłączenia: | od ok. 10 s do ok. 30 min (nieskończoność), tryb testowy (1 s) |
| Elementy wyświetlacza: | 1 czerwona dioda LED 1 zielona dioda LED |
| Przełączniki DIP: | 1: Funkcja wykrywania obecności/wykrywania ruchu 2: Obwód oświetlenia klatki schodowej 24 h 3: Ostrzeżenie o wyłączeniu 4: sterowanie oświetleniem |
| Podłączenie: | interfejs modułu z 8 wytkami |

Schneider Electric Industries SAS

W razie pytań natury technicznej prosimy o kontakt z krajowym centrum obsługi klienta.

www.schneider-electric.com

Κύριος αισθητήρας ARGUS Presence με υπέρυθρες (IR), DALI

Οδηγίες χρήσης



Κωδικός MTN5510-1519

Παρελκόμενα

- Περίβλημα επιφανειακής τοποθέτησης για ARGUS Presence (Κωδικός MTN550619)
- Γενικό τηλεχειριστήριο υπερέυθρων (Κωδικός MTN5761-0000)
- PlusLink Expander (Κωδικός CCTDT5130)

Για τη δική σας ασφάλεια

⚠ ΚΙΝΔΥΝΟΣ

Κίνδυνος σοβαρών τραυματισμών και υλικών ζημιών π.χ. από πυρκαγιά ή ηλεκτροπληξία, λόγω λανθασμένης ηλεκτρικής εγκατάστασης.

Η ασφαλής ηλεκτρική εγκατάσταση μπορεί να διασφαλισθεί μόνο εάν ο εγκαταστάτης έχει αποδεχθεί τα παρακάτω γνώσεις:

- Σύνδεση σε δίκτυα εγκαταστάσεων
- Σύνδεση πολλών ηλεκτρικών συσκευών
- Τοποθέτηση ηλεκτρικών καλωδίων

Αυτές τις ικανότητες και την εμπειρία φυσιολογικά τις διαθέτουν μόνο ηλεκτρολόγοι που έχουν εκπαιδευτεί στην τεχνολογία των ηλεκτρικών εγκαταστάσεων. Αν αυτές οι ελάχιστες απαιτήσεις δεν πληρούνται ή δεν λαμβάνονται σοβαρά υπόψιν, θα φέρετε αποκλειστικά την ευθύνη για κάθε ζημιά ή τραυματισμό.

⚠ ΚΙΝΔΥΝΟΣ

Κίνδυνος θανάτου από ηλεκτροπληξία.

Το PlusLink φέρει ηλεκτρικό ρεύμα ακόμη και όταν η συσκευή είναι απενεργοποιημένη. Πάντα να αποσυνδέετε τη συσκευή από την τροφοδοσία μέσω της ασφάλειας στο εισερχόμενο κύκλωμα, πριν να κάνετε εργασίες σε αυτό. Εάν μια ή περισσότερες γραμμές PlusLink προστατεύονται ξεχωριστά από ασφάλεια εντός της εγκατάστασης, τότε οι γραμμές αυτές δεν είναι ηλεκτρικά μόνωμένες μεταξύ τους. Σε αυτήν την περίπτωση θα πρέπει να χρησιμοποιήσετε το στοιχείο επέκτασης PlusLink Expander.

⚠ ΠΡΟΣΟΧΗ

Η συσκευή ενδέχεται να υποστεί ζημιά.

Η διαφορά τάσης μεταξύ διαφορετικών φάσεων ενδέχεται να προξενήσει ζημιά στη συσκευή. Όλες οι συσκευές που είναι συνδεδεμένες σε μία ή περισσότερες γραμμές PlusLink θα πρέπει να συνδέονται στην ίδια φάση.

Εξοικείωση με τον κύριο αισθητήρα ARGUS Presence

Ο κύριος αισθητήρας ARGUS Presence με υπέρυθρες (IR), DALI (στη συνέχεια αναφέρεται ως **ARGUS**) είναι ένας ανιχνευτής παρουσίας για εγκατάσταση σε εσωτερική οροφή. Ο ARGUS έχει μία μονάδα αισθητήρα και ένα ένθετο στοιχείο ελέγχου DALI (στη συνέχεια αναφέρεται ως **ένθετο**). Ο ARGUS μπορεί να τοποθετείται είτε σε μία πρίζα χωνευτής τοποθέτησης ή σε περίβλημα επιφανειακής τοποθέτησης (διατίθεται ως αξεσουάρ). Ανιχνεύει κινούμενες πηγές θερμότητας (όπως π.χ. έναν άνθρωπο), σε ρυθμιζόμενη περιοχή ανίχνευσης και ξεκινά μία λειτουργία φωτισμού κλιμακοστασίου.

Η μέγιστη ακτίνα ανίχνευσης είναι περ. 7 m. Η γωνία ανίχνευσης είναι 360°. Όσο ανιχνεύεται κίνηση, το συνδεδεμένο φορτίο παραμένει ενεργοποιημένο. Ο ρυθμιζόμενος χρόνος υπέρβασης ξεκινά μόνο όταν δεν ανιχνεύονται πλέον κινήσεις (λειτουργία διέγερσης).

Η μονάδα αισθητήρα διαθέτει έναν αισθητήρα φωτός με ρυθμιζόμενο όριο φωτεινότητας ώστε ο φωτισμός να ενεργοποιείται μόνο κάτω από ένα καθορισμένο όριο φωτεινότητας (λειτουργία ανιχνευτή κίνησης). Αν υπάρχει επαρκές φυσικό φως, η λειτουργία παρουσίας επιτρέπει στη μονάδα αισθητήρα να απενεργοποιεί το φωτισμό ακόμη κι όταν υπάρχει παρουσία ατόμου.

i Η καθορισμένη ακτίνα ανίχνευσης και το όριο φωτεινότητας αναφέρονται σε μέσες συνθήκες και σε συνιστώμενο ύψος τοποθέτησης περ. 2,50 m και συνεπώς θα πρέπει να θεωρούνται ως τιμές αναφοράς. Η εμβέλεια ενδέχεται να αποκλίνει πολύ, ανάλογα με τις διακυμάνσεις της θερμοκρασίας.

Ο επιλεγόμενος έλεγχος φωτός διατηρεί το φωτισμό στο χώρο σε μία σταθερή φωτεινότητα. Η μονάδα αισθητήρα μετρά μονίμως τη φωτεινότητα στο χώρο και τη διατηρεί σε ένα ρυθμιζόμενο σημείο.

Μπορείτε να εναλλάσσετε μεταξύ της "αυτόματης λειτουργίας", της λειτουργίας "24 h on" και της λειτουργίας "24 h off" με ένα τηλεχειριστήριο υπερέυθρων (IR).

Το ένθετο στοιχείο καθιστά δυνατή τη λειτουργία και τον έλεγχο του φωτισμού κλιμακοστασίου.

- Ένθετο στοιχείο DALI **Μονάδα αισθητήρα:** λειτουργία φωτισμού κλιμακοστασίου αναλόγως της φωτεινότητας, έλεγχος φωτός, αυτόματη ή ημιαυτόματη λειτουργία

Με το ένθετο στοιχείο μπορείτε να ελέγχετε έως και 15 στραγγαλιστικά πηνία DALI (EB). Ο μηχανισμός διαθέτει επίσης μία είσοδο **PlusLink**, με την οποία μπορείτε να ελέγχετε το ARGUS από άλλη τοποθεσία. Το ένθετο στοιχείο, μαζί με τη μονάδα αισθητήρα, είναι η συσκευή λήψης και ελέγχεται μέσω του **PlusLink (PL)** από συσκευές εκπομπής.

Συσκευές εκπομπής είναι για παράδειγμα:

- Υποτελής αισθητήρας ARGUS Presence
- Πλαϊνός ελεγκτής Plus, 2 συστοιχιών
- Μηχανικά μπουτόν

Μπορείτε να χρησιμοποιήσετε την είσοδο PlusLink για πρόσβαση σε διάφορες λειτουργίες και τρόπους λειτουργίας με μηχανικό μπουτόν ή τον "πλαινό ελεγκτή Plus, 2 συστοιχιών". Ο αυτόματος, ο ημιαυτόματος και ο τρόπος λειτουργίας παρουσίας μπορούν να χρησιμοποιηθούν για λειτουργία με έλεγχο φωτός ή με λειτουργία φωτισμού κλιμακοστασίου.

- Αυτόματη λειτουργία:** ο έλεγχος φωτός και οι λειτουργίες φωτισμού κλιμακοστασίου εκκινούν και σταματούν αυτόματα. Μπορεί επίσης να ενεργοποιηθεί ένα μπουτόν για χειροκίνητη εκκίνηση των λειτουργιών και της χρονικής διάρκειας.

- Ημιαυτόματη λειτουργία:** ο έλεγχος φωτός και οι λειτουργίες φωτισμού κλιμακοστασίου μπορούν να εκκινήσουν μόνο χειροκίνητα με το πάτημα του μπουτόν. Το σταμάτιμα λειτουργιών εξαρτάται από κίνηση και ένταση φωτεινότητας ή όταν πατηθεί το μπουτόν.

- Λειτουργία παρουσίας:** π.χ. όταν παίζει βίντεο ο φωτισμός παραμένει απενεργοποιημένος ακόμη και αν ανιχνευθεί κίνηση. Οι λειτουργίες ενεργοποιούνται πάντα χειροκίνητα (με τριπλό πάτημα του μπουτόν). Οι λειτουργίες απενεργοποιούνται πάντα σε σχέση με κίνηση ή χειροκίνητα (με απλό πάτημα του μπουτόν).
- Αλλαγή του σημείου ρύθμισης:** Η επιθυμητή ένταση φωτεινότητας για τη λειτουργία ελέγχου φωτός μπορεί να αλλάξει επάνω ή κάτω κρατώντας πατημένο το μπουτόν (> 5 s).

Ο "πλαινός ελεγκτής Plus, 2 συστοιχιών" μπορεί να χρησιμοποιηθεί για την επιλογή μεταξύ της αυτόματης λειτουργίας "24 h on" και "24 h off". Όταν είναι ενεργοποιημένη η ημιαυτόματη λειτουργία μπορεί να επιλεγεί επίσης το "κύκλωμα φωτισμού κλιμακοστασίου 24 h".

Για να είναι εφικτή η χρήση του PlusLink, απαιτείται ξεχωριστός πυρήνας στην εγκατάστασή σας.

| Συνιστώμενα καλώδια για εγκατάσταση PL | Μέγιστες συνολικές διατομές καλωδίου σε γραμμή PL |
|---|--|
| NYM-J 3x1,5 mm ² | 100 m |
| NYM-J 4x1,5 mm ² | 80 m |
| NYM-J 5x1,5 mm ² | 65 m |



ΠΡΟΣΟΧΗ

Το ένθετο ενδεχομένως να πάθει ζημιά!

- Χρησιμοποιείτε πάντα το ένθετο σύμφωνα με τα ειδικά τεχνικά στοιχεία.
- Να συνδέετε μόνο DALI EBs στις εξόδους DALI.
- Η έξοδος DALI (D+, D-) δεν έχει προστασία από υπερβολική τάση. Σύνδεση AC 220/230 V θα καταστρέψει το ένθετο.
- Βεβαιωθείτε ότι η πολικότητα της εξόδου DALI (D+, D-) είναι σωστή.
- Χρησιμοποιείτε το ένθετο μόνο σε ημιτονοειδή τάση τροφοδοσίας.



Τηρείτε τους ειδικούς περιορισμούς του ενθέτου:

- Το ένθετο μπορεί να λειτουργεί μόνο με διατάξεις ελέγχου DALI σε μία γραμμή DALI.
- μέγ. 15 DALI EBs ανά ένθετο
- μέγ. 64 DALI EBs ανά γραμμή DALI
- μέγ. 300 m DALI μήκος καλωδίου

Συνδέσεις, ενδείξεις και στοιχεία χειρισμού

Μπροστά:

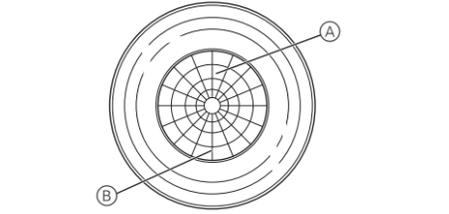

- A** κόκκινη λυχνία LED (σε δοκιμαστική λειτουργία)
- B** πράσινη λυχνία LED (για κύκλωμα φωτισμού κλιμακοστασίου 24-h)

Πίσω πλευρά:

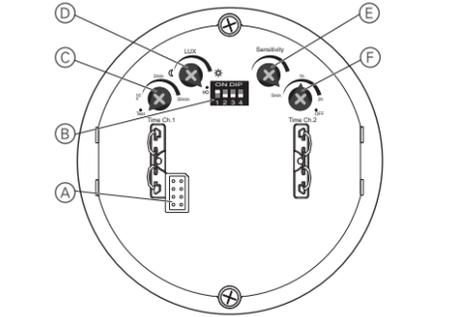

- A** Διεπαφή μονάδας
- B** Διακόπτες DIP
 - 1: Λειτουργία παρουσίας / λειτουργία ανίχνευσης κίνησης
 - 2: Κύκλωμα φωτισμού κλιμακοστασίου 24-h
 - 3: Προειδοποίηση
 - 4: Έλεγχος φωτός
- C** Ποτενσιόμετρο για χρονική διάρκεια
- D** Ποτενσιόμετρο για όριο φωτεινότητας
- E** Ποτενσιόμετρο για ευαισθησία
- F** Ποτενσιόμετρο αυτόματης λειτουργίας / ημιαυτόματης λειτουργίας (θέση "OFF")

Επιλογή θέσης εγκατάστασης

- Τοποθετήστε τη μονάδα αισθητήρα μόνο σε τέτοια θέση ώστε να παρακολουθείται σωστά η επιθυμητή περιοχή.

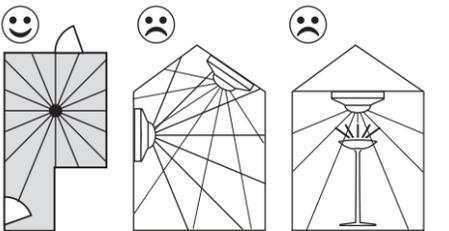

- Εγκαταστήστε τη μονάδα αισθητήρα στην οροφή και, αν είναι δυνατό, στο κέντρο του χώρου.
- Μην εγκαταστήσετε τη μονάδα αισθητήρα σε επιφάνεια με κλίση ή τοίχους.
- Εγκαταστήστε τη μονάδα αισθητήρα σε απόσταση τουλάχιστον 0,5 m από πηγές φωτισμού.
- Το συνιστώμενο ύψος τοποθέτησης είναι 2,50 m. Αν υπάρχει οποιοδήποτε διαφορετικό ύψος τοποθέτησης, θα επηρεαστεί η περιοχή ανίχνευσης.
- Μέγιστη περιοχή ανίχνευσης της μονάδας αισθητήρα: Γωνία ανίχνευσης 360°, περ. 7 m ακτίνα ανίχνευσης.

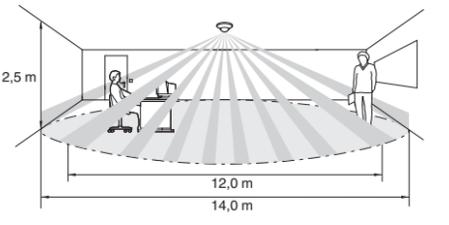

- Εσωτερική/εξωτερική περιοχή ανίχνευσης
 - εσωτερική περιοχή ανίχνευσης (περ. 6 m ακτίνα): ανίχνευση κίνησης καθημένου ατόμου εξαιτίας λιγότερης κίνησης
 - εξωτερική περιοχή ανίχνευσης (περ. 7 m ακτίνα): ανίχνευση κίνησης ατόμου που περπατά εξαιτίας μεγαλύτερης κίνησης

- Για τη διασφάλιση του συνεχούς ελέγχου, π.χ. ενός δρόμου μεγάλο μήκους, πρέπει οι περιοχές ανίχνευσης των μεμονωμένων μονάδων αισθητήρων να τέμνονται.

- Οι ανιχνευτές κίνησης/παρουσίας μπορούν να ανιχνεύσουν όλα τα αντικείμενα που εκπέμπουν θερμότητα. Θα πρέπει να επιλέγεται μια θέση τοποθέτησης που δεν θα έχει ως αποτέλεσμα την ανίχνευση αθέλητων πηγών θερμότητας όπως:

- αναμιασμένη φώτα στην περιοχή ανίχνευσης
- ανοιχτές εστίες (όπως τζάκι)
- κουρτίνες που κινούνται κτλ. που προξενούν διαφορετική θερμοκρασία στον περιβάλλοντα χώρο τους εξαιτίας έντονης ηλιακής ακτινοβολίας
- παράθυρα όπου η επιρροή της εναλλαγής ήλιου και σκηνών μπορεί να προκαλέσει ξαφνικές αλλαγές στη θερμοκρασία
- μεγαλύτερες πηγές θερμότητας (π.χ. αυτοκίνητα), που ανιχνεύονται μέσα από παράθυρα
- ηλιόλουστα δωμάτια όπου αντικείμενα αντανάκλασης (π.χ. το πάτωμα) μπορούν να προκαλέσουν ξαφνικές αλλαγές στη θερμοκρασία
- τζάκια παραθύρου που θερμαίνονται από τον ήλιο - σκύλοι, γάτες, κ.α.

- Για την αποτροπή εσφαλμένης λειτουργίας, το ένθετο θα πρέπει να τοποθετείται σε μία αντιανεμική πρίζα χωνευτής τοποθέτησης. Με πρίζες χωνευτής τοποθέτησης και συστήματα καλωδίωσης σωλήνα, ένα ρεύμα αέρα στο πίσω μέρος του εξοπλισμού μπορεί να διεγείρει τη μονάδα αισθητήρα.

- Αποφύγετε την άμεση ηλιακή ακτινοβολία. Σε ακραίες περιπτώσεις μπορεί να καταστρέψει τον αισθητήρα.

Θέση εγκατάστασης για λειτουργία κύριου/υποτελής

- Για να διασφαλίσετε τον καλύτερο δυνατό φωτισμό του χώρου, τοποθετήστε το κύριο στην πιο σκοτεινή περιοχή του. Αυτό σημαίνει ότι ο φωτισμός θα παραμένει ανοιχτός ενώ θα υπάρχει ικανοποιητική φωτεινότητα περιβάλλοντος σε μερικές περιοχές.

- Όταν χρησιμοποιείτε πολλές κύριες συσκευές σε ένα χώρο (multi master), οι ξεχωριστές περιοχές φωτισμού έχουν κοινά όρια. Αυτό εμπεριέχει τον κίνδυνο να επιδρούν η μία στην άλλη (οπτική ανάδραση). Αποφύγετε τη χρήση πολλών κύριων συσκευών. Αν αυτό δεν είναι δυνατό, τοποθετήστε την κύρια συσκευή σε περιοχή με τη μέγιστη δυνατή απόσταση από τις γειτονικές φωτιζόμενες περιοχές.

Εγκατάσταση του ARGUS

Καλωδίωση ενθέτου για την επιθυμητή εφαρμογή

Ένθετο ως αυτόνομη συσκευή

(προαιρετικά με μηχανικό πιεστικό κουμπί μέσω PlusLink)

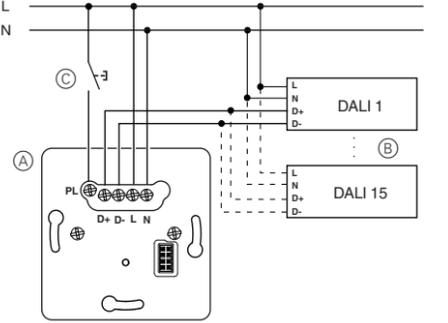

- A** Ένθετο ελέγχου DALI
- B** DALI EB
- C** Μηχανικό πιεστικό κουμπί (λειτουργία διέγερσης), προαιρετικά

Τοποθέτηση του ARGUS

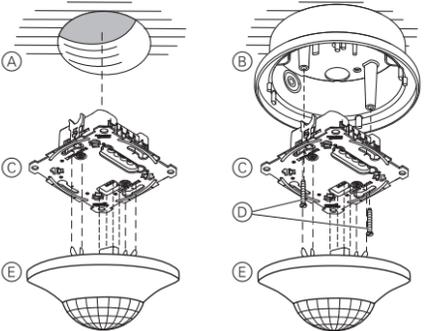

- A** Πρίζα χωνευτής τοποθέτησης
- B** Περίβλημα επιφανειακής τοποθέτησης για ARGUS Presence (αξεσουάρ)
- C** Ένθετο
- D** Βίδες (περιλαμβάνονται στο περίβλημα επιφανειακής τοποθέτησης)
- E** Μονάδα αισθητήρα



Όταν έχει συνδεθεί τάση τροφοδοσίας, η μονάδα αισθητήρα ενεργοποιεί το ένθετο για 30 s και στη συνέχεια το απενεργοποιεί. Στη διάρκεια των 2 s που ακολουθούν, η μονάδα αισθητήρα δεν αντιδρά σε καμία κίνηση. Αφού περάσει αυτή η περίοδος αρχικοποίησης, η μονάδα αισθητήρα είναι έτοιμη για λειτουργία.

Ρύθμιση της μονάδας αισθητήρα

Στην πίσω πλευρά της μονάδας αισθητήρα, το ποτενσιόμετρο μπορεί να χρησιμοποιηθεί για τη ρύθμιση της ευαισθησίας, του ορίου φωτεινότητας και του χρόνου υπέρβασης της μονάδας αισθητήρα.

Πρόσθετες πιθανές ρυθμίσεις χρησιμοποιώντας τους διακόπτες DIP:

| DIP | Λειτουργία | Θέση ON (επάνω) | Θέση OFF (κάτω) |
|-------|--|-----------------|------------------------|
| DIP 1 | Λειτουργία παρουσίας | Ενεργή | Ανενεργή |
| DIP 2 | Κύκλωμα φωτισμού κλιμακοστασίου 24 h μέσω PlusLink | 24 h "ON" | 24 h "ON" ή 24 h "OFF" |
| DIP 3 | Προειδοποίηση | Ενεργή | Ανενεργή |
| DIP 4 | Έλεγχος φωτός | Ενεργός | Ανενεργός |



* Μόλις ενεργοποιηθεί ο έλεγχος φωτός, οι διακόπτες DIP 1-3 διαθέτουν νέες/πρόσθετες λειτουργίες (βλέπε "Ρύθμιση του ελέγχου φωτός").

Ρύθμιση της ευαισθησίας

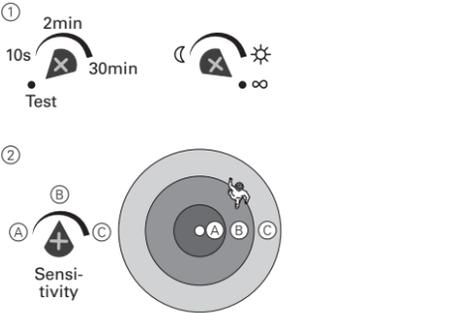

- Ενεργοποιήστε τη δοκιμαστική λειτουργία και ρυθμίστε το όριο φωτεινότητας στο "αδιαβάβμητη".

Η κόκκινη λυχνία LED ανάβει κάθε φορά που ανιχνεύεται κάποια κίνηση.

- Ρυθμίστε αδιαβάβμητα την ευαισθησία (μέγ. 7 m ακτίνα ανίχνευσης).
- Περπατήστε στην περιοχή ανίχνευσης και ελέγξτε αν η μονάδα αισθητήρα ενεργοποιείται όπως θέλετε. Ρυθμίστε την ευαισθησία εφόσον απαιτείται.

Ρύθμιση του ορίου φωτεινότητας

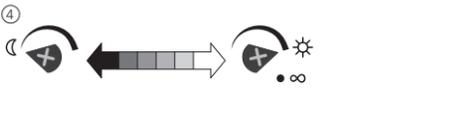

- Ρυθμίστε αδιαβάβμητα το επιθυμητό όριο φωτεινότητας. Η μονάδα αισθητήρα ενεργοποιείται κάτω από το ρυθμισμένο όριο φωτεινότητας.

Ανιχνεύει κινήσεις στο σκοτάδι (περίπου 10 lux)

Ανιχνεύει κινήσεις στο φως της ημέρας (περίπου 1000 lux)

Ανιχνεύει κινήσεις **ανεξαρτήτως** της φωτεινότητας

- Βεβαιωθείτε ότι η μονάδα αισθητήρα ενεργοποιείται στην επιθυμητή/ρυθμισμένη φωτεινότητα. Ρυθμίστε το όριο φωτεινότητας εφόσον απαιτείται.

Ρύθμιση της λειτουργίας φωτισμού κλιμακοστασίου

Μπορείτε να ρυθμίσετε το είδος του φωτισμού κλιμακοστασίου (μεχωρίς προειδοποίηση) και το χρόνο υπέρβασης.

Κατά τη ρύθμιση του χρόνου υπέρβασης, προδιαγράφετε τη διάρκεια ενεργοποίησης του συνδεδεμένου φορτίου (συνεχώς από 10 s έως 30 min.).

Η προειδοποίηση υποδεικνύει το τέλος του χρόνου υπέρβασης. Τα φορτία μειώνονται ρεστατικά αργά. Τα φορτία απενεργοποιούνται όταν περάσει ο χρόνος προειδοποίησης (30 s, δεν ρυθμίζεται).

- Επιλέξτε το είδος του φωτισμού κλιμακοστασίου και ρυθμίστε το χρόνο υπέρβασης.

Λειτουργία φωτισμού κλιμακοστασίου χωρίς προειδοποίηση

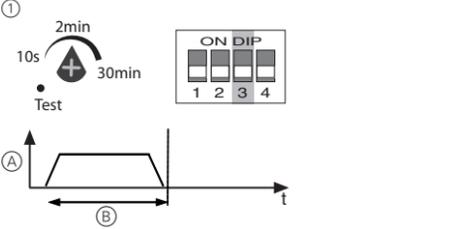

- A** Ρεστατική ρύθμιση χωρίς προειδοποίηση
- B** Χρόνος υπέρβασης

Λειτουργία φωτισμού κλιμακοστασίου με προειδοποίηση

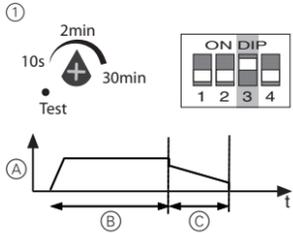

- A Ρεοστατική ρύθμιση με προειδοποίηση
- B Χρόνος υπέρβασης
- C Χρόνος προειδοποίησης (30 s, δεν ρυθμίζεται)

Ενεργοποίηση/απενεργοποίηση λειτουργίας παρουσίας

Στην περίπτωση της εξαρτώμενης από την κίνηση ανίχνευσης κίνησης, η μονάδα αισθητήρα παρακολουθεί σταθερά τη φωτεινότητα στο χώρο και τη συγκρίνει με το ρυθμιζόμενο όριο φωτεινότητας. Εάν υπάρχει αρκετό φυσικό φως, η μονάδα αισθητήρα θα σβήσει το φωτισμό ακόμη κι αν υπάρχει άτομο μέσα στον χώρο.

Η λειτουργία παρουσίας της μονάδας αισθητήρα είναι ενεργοποιημένη ως εργοστασιακή προρρύθμιση. Μπορείτε να απενεργοποιήσετε τη λειτουργία ("OFF") και να την επανεργοποιήσετε ("ON") χρησιμοποιώντας το διακόπτη DIP 1.



Όταν απενεργοποιηθεί η λειτουργία παρουσίας, η μονάδα αισθητήρα συνεχίζει να επιτελεί τη λειτουργία ανιχνευτή κίνησης.

Ρύθμιση του κυκλώματος φωτισμού κλιμακοστασίου 24-h

Ο διακόπτης DIP 2 μπορεί να χρησιμοποιηθεί για να οριστεί ένα κύκλωμα φωτισμού κλιμακοστασίου 24 ωρών, το οποίο μπορείτε να καλείτε από άλλο σημείο μέσω του PlusLink.

Οι εξής επιλογές διατίθενται για αυτό:

- DIP 2 "ON": μόνο ενεργοποίηση του φωτισμού κλιμακοστασίου για 24 h μέσω PL
- DIP 2 "OFF": ενεργοποίηση/απενεργοποίηση του φωτισμού κλιμακοστασίου για 24 h μέσω PL

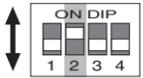

Ενεργοποίηση/απενεργοποίηση ημιαυτόματης λειτουργίας

Η ημιαυτόματη λειτουργία ενεργοποιείται από τη θέση "OFF" στο δεξιό στοπ του ποτενσιόμετρου.

Η αυτόματη λειτουργία είναι ρυθμισμένη εργοστασιακά και ενεργοποιείται σε οποιαδήποτε θέση εκτός από το "OFF".



Ενεργοποίηση/απενεργοποίηση ελέγχου φωτός

Ο έλεγχος φωτός της μονάδας αισθητήρα είναι απενεργοποιημένος ως εργοστασιακή προρρύθμιση. Μπορείτε να ενεργοποιήσετε τη λειτουργία ("ON") και να την απενεργοποιήσετε ("OFF") χρησιμοποιώντας το διακόπτη DIP 4.

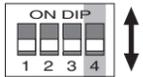

Έλεγχος φωτός

Βασική λειτουργία του ελέγχου φωτός

Ο έλεγχος φωτός διατηρεί το φωτισμό στο χώρο σε μία σταθερή φωτεινότητα. Η μονάδα αισθητήρα μετρά μόνιμως τη φωτεινότητα στο χώρο και τη διατηρεί σε ένα ρυθμιζόμενο σημείο. Όταν ανιχνεύεται κίνηση, το ένθετο ρυθμίζει αρχικά το φωτισμό στην επιθυμητή τιμή. Αν αλλάξει ο φωτισμός περιβάλλοντος, το ένθετο ρυθμίζει αντίστοιχα το φωτισμό. Εάν υπάρχει αρκετό φυσικό φως, η μονάδα αισθητήρα θα σβήσει το φωτισμό ακόμη κι αν υπάρχει άτομο μέσα στον χώρο.

Παράδειγμα για τον έλεγχο φωτός:

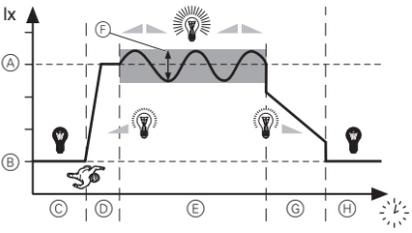

- A Σημείο ρύθμισης
- B Φωτεινότητα περιβάλλοντος
- C Φωτισμός απενεργοποιημένος
- D Φάση εκκίνησης
- E Φάση ελέγχου
- F Εύρος ελέγχου
- G Προειδοποίηση
- H Φωτισμός απενεργοποιημένος

Ρύθμιση του ελέγχου φωτός

Μόλις ενεργοποιηθεί ο έλεγχος φωτός μέσω του διακόπτη DIP 4, οι άλλοι διακόπτες DIP λαμβάνουν μία νέα ή πρόσθετη λειτουργία:

| | | Θέση ON (επάνω) | Θέση OFF (κάτω) |
|-------|--|------------------------------|---|
| DIP 1 | Ταχύτητα αντίδρασης | Αργό | Γρήγορο |
| DIP 2 | Αλλαγή σημείου ρύθμισης | Απενεργοποιημένη | Μέσω τηλεχειριστηρίου υπερύθρων (IR) ή μονάδας πιεστικού κουμπιού |
| DIP 2 | Κύκλωμα φωτισμού κλιμακοστασίου 24-h μέσω PL | 24 h "ON" | 24 h "ON" ή 24 h "OFF" |
| DIP 3 | Ρύθμιση φάσης εκκίνησης | 50% φωτεινότητα του φωτισμού | Σημείο ρύθμισης |

Ρύθμιση της ταχύτητας αντίδρασης

Η ταχύτητα, με την οποία η μονάδα αισθητήρα ρυθμίζει το φως στην τιμή σημείου ρύθμισης μπορεί να ρυθμίζεται χρησιμοποιώντας το διακόπτη DIP 1.

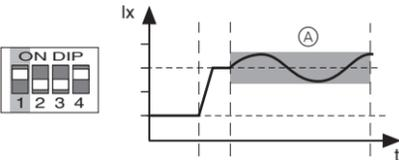

- A αργός έλεγχος φωτός

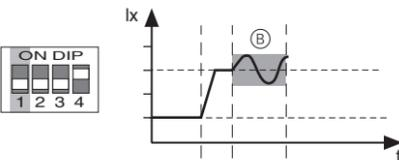

- B γρήγορος έλεγχος φωτός

Αλλαγή του σημείου ρύθμισης

Το σημείο ρύθμισης είναι μία επιθυμητή τιμή φωτεινότητας, η οποία θα πρέπει να διατηρείται σταθερά στο χώρο. Αυτή η τιμή προκύπτει από τη φωτεινότητα περιβάλλοντος και το φωτισμό.

Μπορείτε να επιλέγετε αν θα μπορεί να αλλάξει ή όχι το σημείο ρύθμισης χρησιμοποιώντας το διακόπτη DIP 2.

Μπορεί να αλλάξει με τηλεχειριστήριο υπερύθρων IR, με μηχανικό μπουτόν ή τον "πλαινό ελεγκτή Plus, 2 συστοιχιών".

Η φωτεινότητα του φωτισμού αλλάζει ανάλογα όταν το σημείο ρύθμισης αλλάξει.

- A Αλλαγή σημείου ρύθμισης απενεργοποιημένη



- B Αλλαγή σημείου ρύθμισης ενεργοποιημένη

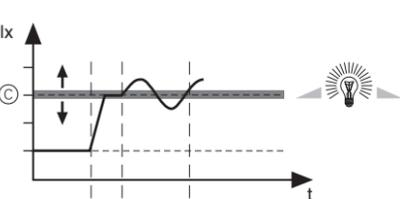

- C Αλλαγή του σημείου ρύθμισης

- Με γενικό τηλεχειριστήριο υπερύθρων: Μπουτόν 8: αύξηση του σημείου ρύθμισης Μπουτόν 9: μείωση του σημείου ρύθμισης
- Με μηχανικό μπουτόν: Πρώτο πάτημα: αύξηση του σημείου ρύθμισης Δεύτερο πάτημα: μείωση του σημείου ρύθμισης
- Με πλαινό ελεγκτή Plus, 2 συστοιχιών: Επάνω δεξιό μπουτόν: αύξηση του σημείου ρύθμισης Κάτω δεξιό μπουτόν: μείωση του σημείου ρύθμισης

Ρύθμιση φάσης εκκίνησης

Η φάση εκκίνησης, με την οποία η μονάδα αισθητήρα ενεργοποιεί το φως μπορεί να ρυθμίζεται χρησιμοποιώντας το διακόπτη DIP 3.

Εκκίνηση στο 50% φωτεινότητα του φωτισμού

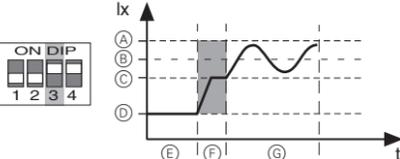

- A μέγ. συνολική φωτεινότητα (φωτεινότητα περιβάλλοντος και φωτισμός)
- B σημείο ρύθμισης
- C 50% φωτεινότητα του φωτισμού
- D φωτεινότητα περιβάλλοντος
- E φωτισμός απενεργοποιημένος
- F φάση εκκίνησης
- G φάση ελέγχου

Εκκίνηση με σημείο ρύθμισης

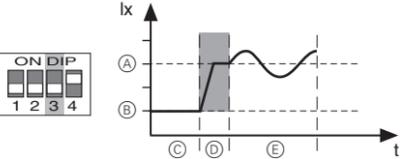

- A σημείο ρύθμισης
- B φωτεινότητα περιβάλλοντος
- C φωτισμός απενεργοποιημένος
- D φάση εκκίνησης
- E φάση ελέγχου

Λειτουργία της μονάδας αισθητήρα με τηλεχειριστήριο υπερύθρων (IR)

Οι διακόπτες DIP δεν επηρεάζουν τη λειτουργία υπερύθρων (IR).

Μπορείτε να εναλλάσσετε μεταξύ τριών λειτουργιών της μονάδας αισθητήρα πιέζοντας το πλήκτρο 10 στο τηλεχειριστήριο υπερύθρων (B).

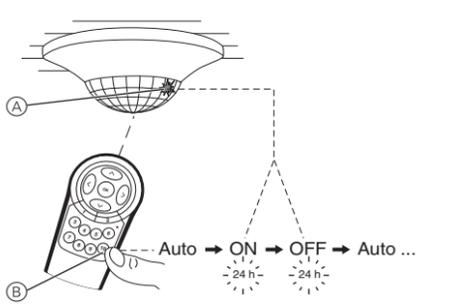

- Αυτόματη** λειτουργία: Η μονάδα αισθητήρα βρίσκεται στην αυτόματη λειτουργία και ενεργοποιεί τα φορτία όταν ανιχνεύεται μία κίνηση και τα απενεργοποιεί όταν λήξει ο χρόνος υπέρβασης.
- 24 h "ON"**: Το φορτίο είναι μόνιμα ενεργό για 24 h (καθόλου ανίχνευση κίνησης). Η πράσινη λυχνία LED (A) ανάβει.
- 24 h "OFF"**: Το φορτίο είναι μόνιμα ανενεργό για 24 h (καθόλου ανίχνευση κίνησης). Η πράσινη λυχνία LED (A) ανάβει.

Έλεγχος της μονάδας αισθητήρα από άλλη τοποθεσία

Έλεγχος φορτίων από άλλη τοποθεσία μέσω PlusLink με τα εξής:

- Υποτελής αισθητήρας ARGUS Presence
- Πλαινός ελεγκτής Plus, 2 συστοιχιών
- Μηχανικό πιεστικό κουμπί

Παράδειγμα ελέγχου κύριου/υποτελή μέσω ARGUS Presence

Ο έλεγχος κύριου/υποτελή μέσω PlusLink είναι εφικτός με υποτελή αισθητήρα ARGUS Presence. Όταν ο υποτελής αισθητήρας ARGUS Presence (A) ανιχνεύσει κίνηση, στέλνει εντολή διέγερσης σε όλες τις τοπικές μονάδες αισθητήρα στις συνδεδεμένες γραμμές PL. Σε αυτό το παράδειγμα, η εντολή στέλνεται σε έναν κύριο αισθητήρα ARGUS Presence (B).

Ο τοπικός κύριος αισθητήρας ARGUS Presence (B) ελέγχει την φωτεινότητα του περιβάλλοντος. Ο φωτισμός κλιμακοστασίου ξεκινά μόνο όταν η φωτεινότητα είναι κάτω από το ρυθμιζόμενο όριο.

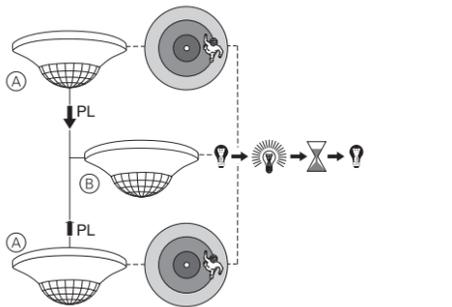

- A Υποτελής αισθητήρας ARGUS Presence σε ένθετο στοιχείο κεντρικής μονάδας
- B Κύριος αισθητήρας ARGUS Presence σε γραμμή PL

Σημειώσεις:

- Στο ένθετο στοιχείο κεντρικής μονάδας, η μονάδα αισθητήρα στέλνει πάντοτε **ανεξάρτητα** από την φωτεινότητα.
- Οι διακόπτες DIP και τα ποτενσιόμετρα (εκτός της ευαισθησίας) της μονάδας αισθητήρα δεν λειτουργούν στο ένθετο στοιχείο κεντρικής μονάδας.

Τρόποι λειτουργίας και μπουτόν

Μπορείτε να χρησιμοποιήσετε την είσοδο PlusLink για πρόσβαση σε διάφορες λειτουργίες και τρόπους λειτουργίας με ένα μηχανικό μπουτόν ή το δεξιό μπουτόν του "πλαινού ελεγκτή Plus, 2 συστοιχιών".

Οι τρόποι λειτουργίας αυτόματος, ημιαυτόματος και παρουσίας μπορούν να χρησιμοποιηθούν σε συνδυασμό με έλεγχο φωτός ή με λειτουργία φωτισμού κλιμακοστασίου. Τα ακόλουθα παραδείγματα αναφέρονται στη λειτουργία ελέγχου φωτός.

Αυτόματη λειτουργία

Στην αυτόματη λειτουργία, μπορείτε να εκκινήσετε τον έλεγχο φωτός ή την λειτουργία φωτισμού κλιμακοστασίου ανεξάρτητα από την φωτεινότητα πατώντας το μπουτόν – ακόμη και πέρα από την εμβέλεια ανίχνευσης του αισθητήρα παρουσίας.

Παράδειγμα ελέγχου φωτός στην αυτόματη λειτουργία

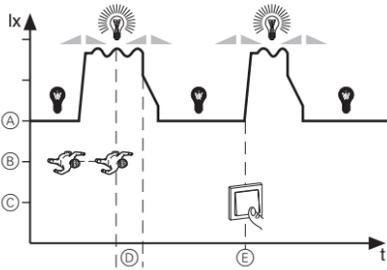

- A Φωτισμός
- B Κίνηση
- C Πάτημα μπουτόν
- D Χρονική διάρκεια
- E Χειροκίνητη ενεργοποίηση

Η αυτόματη ενεργοποίηση εξαρτάται από την φωτεινότητα.

Η απενεργοποίηση του ελέγχου φωτός εξαρτάται επίσης από την φωτεινότητα. Η απενεργοποίηση της λειτουργίας φωτισμού κλιμακοστασίου εξαρτάται από την φωτεινότητα, μόνο αν είναι επιλεγμένη η λειτουργία παρουσίας.

Ημιαυτόματη λειτουργία

Στην ημιαυτόματη λειτουργία είναι απαραίτητο να πατηθεί ένα μπουτόν ώστε να εκκινήσει ο έλεγχος φωτός ή η λειτουργία φωτισμού κλιμακοστασίου. Η χειροκίνητη ενεργοποίηση είναι ανεξάρτητη από φωτεινότητα και κίνηση.

Παράδειγμα ελέγχου φωτός στην ημιαυτόματη λειτουργία

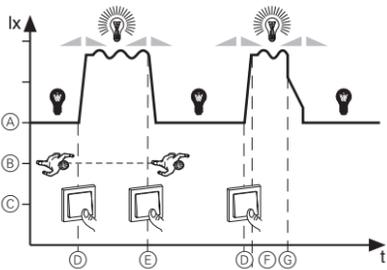

- A Φωτισμός
- B Κίνηση
- C Πάτημα μπουτόν
- D Χειροκίνητη ενεργοποίηση
- E Χειροκίνητη απενεργοποίηση
- F Χρονική διάρκεια
- G Αυτόματη απενεργοποίηση

Μετά την αυτόματη απενεργοποίηση, ο φωτισμός παραμένει απενεργοποιημένος και μπορεί να ενεργοποιηθεί ξανά μόνο χειροκίνητα. Μόνο αν ανιχνευθεί νέα κίνηση μέσα σε διάστημα 5 δευ/πτων από την απενεργοποίηση, αρχίζει νέα χρονική διάρκεια.

Κατά τον έλεγχο φωτός ή το φωτισμό κλιμακοστασίου με ενεργοποιημένη τη λειτουργία παρουσίας, ο φωτισμός απενεργοποιείται ανάλογα με τη φωτεινότητα όπως στην αυτόματη λειτουργία.

Σε αντίθεση με την αυτόματη λειτουργία, η ημιαυτόματη λειτουργία ενεργοποιείται μέσω ποτενσιόμετρου (βλ. κεφάλαιο "Ρύθμιση της μονάδας αισθητήρα").

Λειτουργία παρουσίας

Στη λειτουργία παρουσίας ο φωτισμός παραμένει απενεργοποιημένος ακόμη και αν ανιχνευθεί κίνηση.

Παράδειγμα ελέγχου φωτός στην λειτουργία παρουσίας

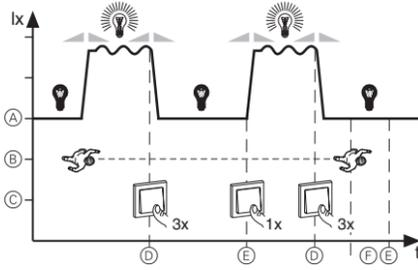

- A Φωτισμός
- B Κίνηση
- C Πάτημα μπουτόν
- D Έναρξη λειτουργίας παρουσίας
- E Τέλος λειτουργίας παρουσίας
- F Χρονική διάρκεια

Ενεργοποίηση αυτόματης λειτουργίας:

Πατήστε το μπουτόν γρήγορα τρεις φορές μέσα σε 3 s (< 0,5 s).

Χειροκίνητη απενεργοποίηση λειτουργίας παρουσίας:

Πατήστε στιγμιαία το μπουτόν (< 0,5 s).

Τεχνικά στοιχεία

| | |
|--------------------|----------------------------------|
| Ονομαστική τάση: | AC 220/230 V ~, 50/60 Hz |
| Τύπος: | Διάταξη ελέγχου κατηγορίας I |
| Τύπος φορτίου: | μέγ. 15 ελεγχόμενα EB DALI |
| Ρεύμα εξόδου DALI: | μέγ. 30 mA |
| Τάση εξόδου DALI: | 15 V DC (μόνωση βάσης, όχι SELV) |

| | |
|----------------------|---|
| Ουδέτερος αγωγός: | απαιτείται |
| Έξοδοι: | DALI (D+, D-) |
| Ακροδέκτες σύνδεσης: | Βιδωτοί ακροδέκτες για μέγ. 2x 2,5 mm ² ή 2x 1,5 mm ² |

| | |
|-----------------|--|
| Προστασία | Ασφαλειοδιακόπτης 16 A |
| Χαρακτηριστικά: | <ul style="list-style-type: none">Προστασία από βραχυκύκλωμαΠροστασία από υπερφόρτωση |

Μονάδα αισθητήρα

| | |
|---|---|
| Γωνία ανίχνευσης: | 360° |
| Σύνολο επιπέδων: | 6 |
| Σύνολο ζωνών: | 136 |
| Αριθμός ανιχνευτών παρουσίας: | 4 |
| Προτεινόμενο ύψος τοποθέτησης: | 2,50 m |
| Εμβέλεια (μπορεί να ρυθμιστεί στο σημείο "Ευαισθησία"): | μέγ. περ. 7 m ακτίνα ανίχνευσης |
| Όριο φωτεινότητας: | περ. 10 lux έως περ. 1000 lux (αδιαβάθμητη ρύθμιση), ανεξαρτήτως φωτεινότητας |

| | |
|--------------------------|---|
| Κανάλι χρόνου υπέρβασης: | περ. 10 s έως περ. 30 min (αδιαβάθμητη ρύθμιση), δοκιμαστική λειτουργία (1 s) |
|--------------------------|---|

| | |
|------------------|--|
| Στοιχεία οθόνης: | 1 κόκκινη λυχνία LED 1 πράσινη λυχνία LED |
|------------------|--|

| | |
|----------------|--|
| Διακόπτες DIP: | 1: Λειτουργία παρουσίας / λειτουργία ανίχνευσης κίνησης 2: Κύκλωμα φωτισμού κλιμακοστασίου 24-h 3: Προειδοποίηση 4: έλεγχος φωτός |
|----------------|--|

| | |
|----------|------------------------------------|
| Σύνδεση: | διεπαφή μονάδας με 8 ακίδες επαφής |
|----------|------------------------------------|

Schneider Electric Industries SAS

Εάν έχετε τεχνικές ερωτήσεις, επικοινωνήστε με το Κέντρο Εξυπηρέτησης Πελατών στη χώρα σας.

www.schneider-electric.com