

Motion detector
350-213001



4 year warranty

- EN** Outdoor motion detector, KNX, 360°, 16 m, for surface mounting
- NL** Buitenbewegingsmelder, KNX, 360°, 16 m, voor opbouw
- FR** Détecteur de mouvement extérieur, KNX, 360°, 16 m, pour montage en saillie
- DE** Außenbewegungsmelder, 360°, KNX, 16 m, Aufputzmontage
- DK** Utdendørs bevægelsessensor, 360°, KNX, 16 m til påbygning
- SE** Utomhusrörelsesensor, 360°, KNX, 16 m, för utanpåliggande montering
- NO** Utdørs bevegelsessensor, 360°, KNX, 16 m, utenpåliggende
- IT** Rilevatore di movimento all'aperto, 360°, KNX, 16 m, per montaggio superficiale
- PL** Zewnętrzny czujnik ruchu, 360°, KNX, 16 m, do montażu natynkowego
- SK** Detektor pohybu na vonkajšie použitie 360°, KNX, 16 m, na povrchovú montáž

Wiring ⚠ KNX – OFF

Aansluitschema / Schéma de raccordement / Verdrahtung / Tíslutningsskema / Kopplingsschema / Ledningstilkopling / Cablaggio / Okablowanie / Instalácia

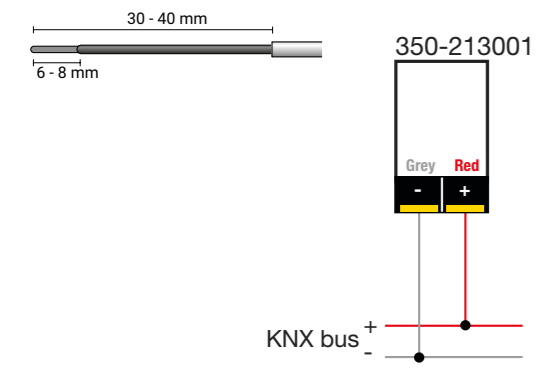

Dimensions

Årmetingen / Dimensions / Abmessungen / Dimensioner / Mått / Dimensjoner / Dimensioini / Wymiary / Rozmery

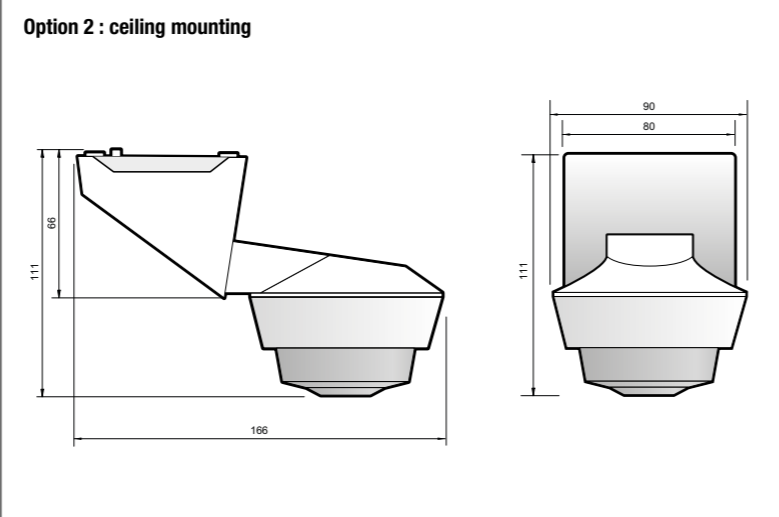
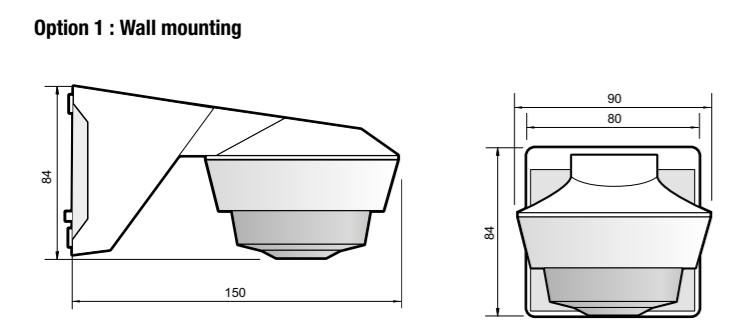

Installation ⚠ KNX – OFF

Instalatie / Installation / Installation / Installation / Installation / Installasjon / Installazione / Instalacja / Instalácia

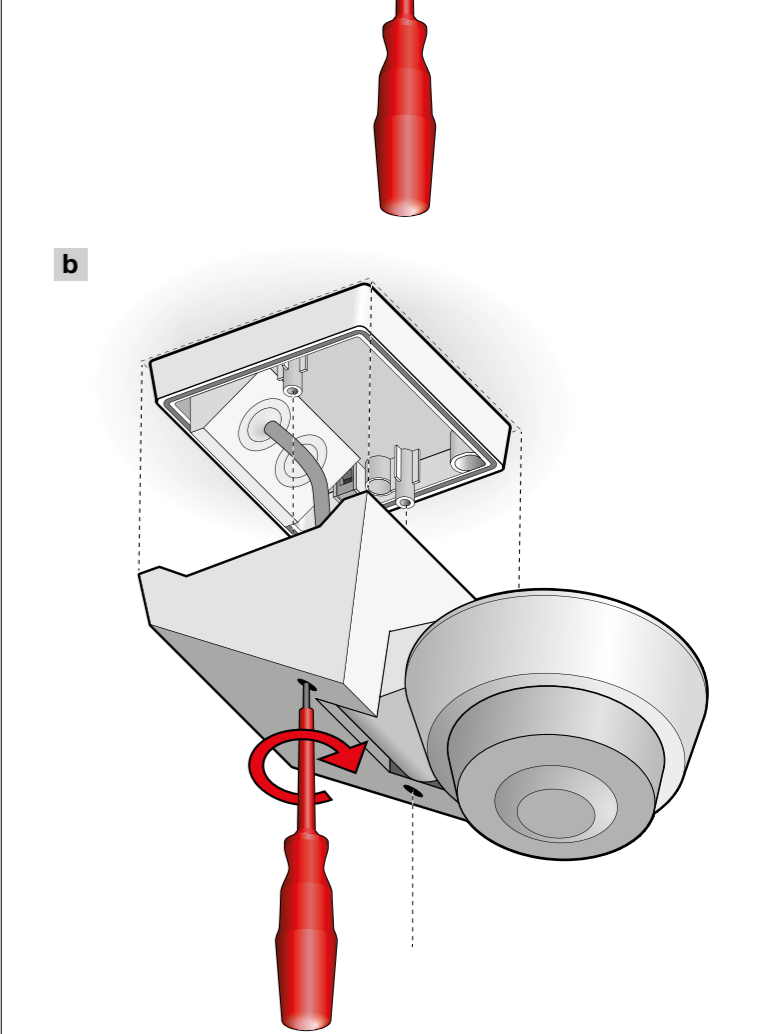
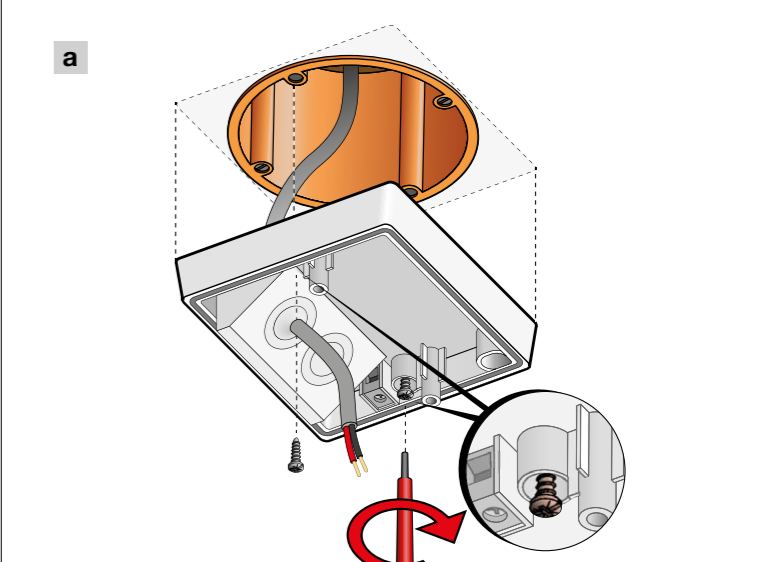
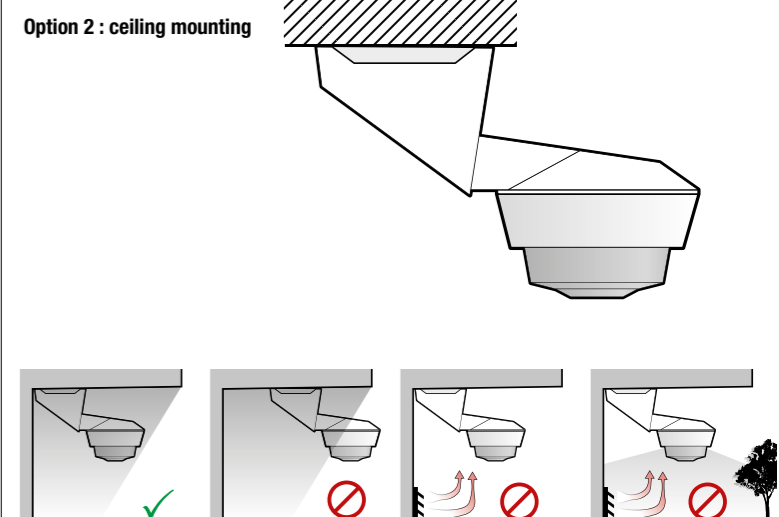
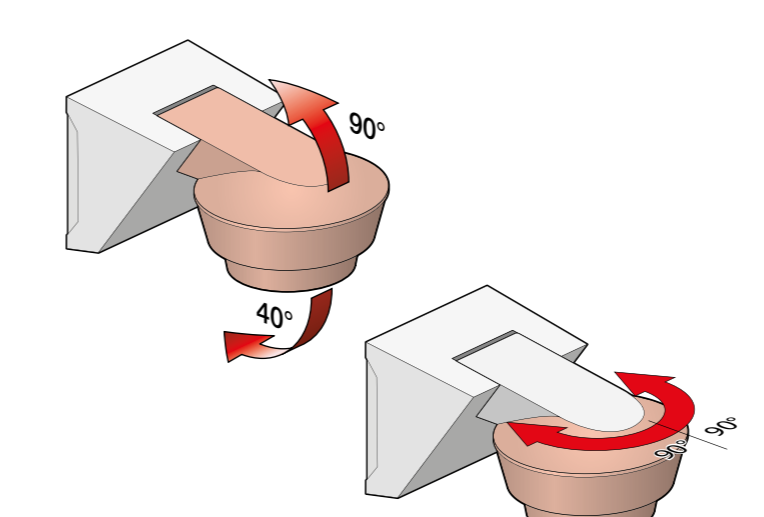
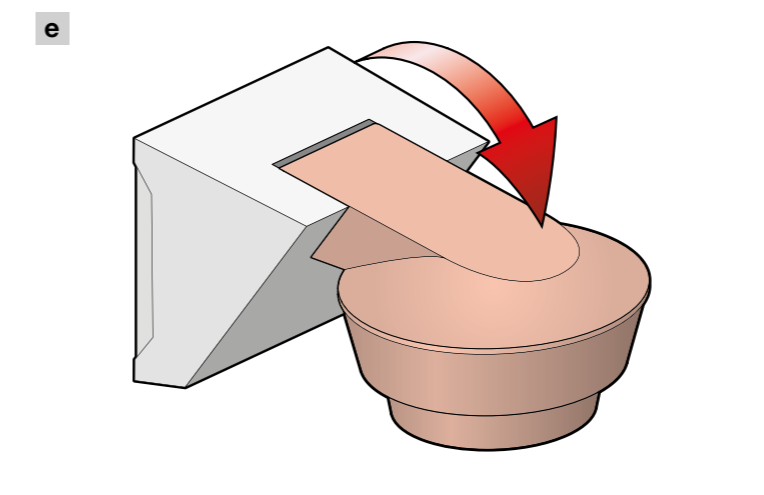
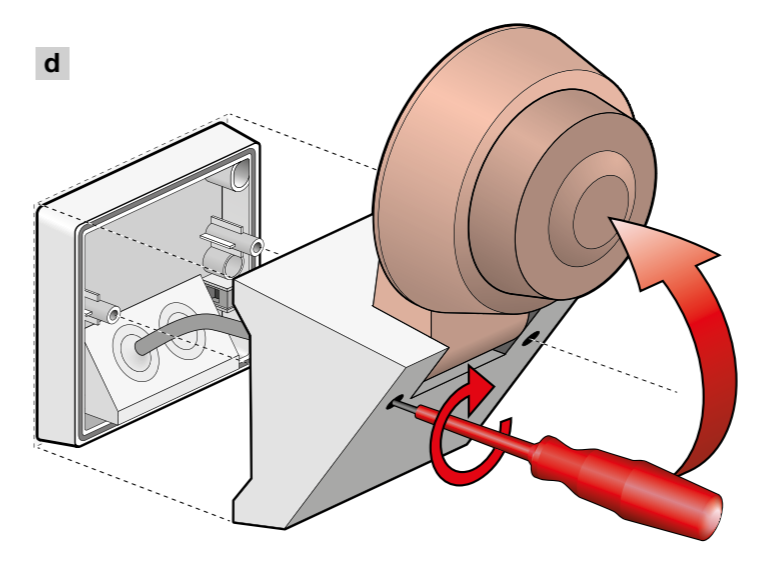
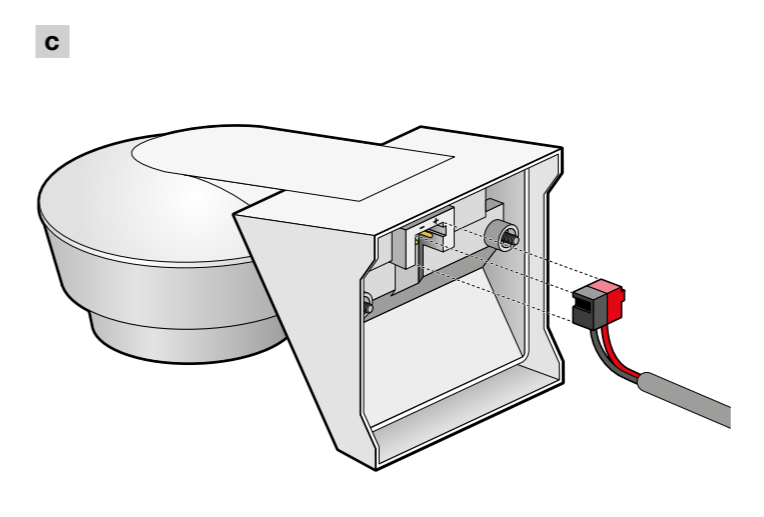
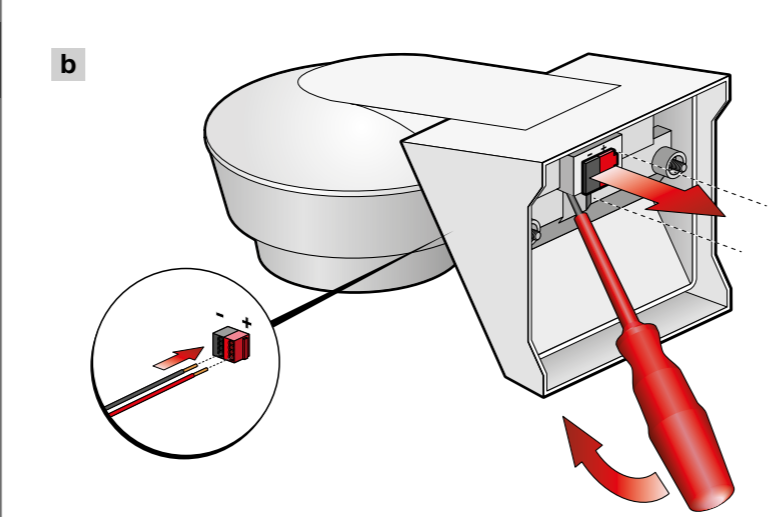
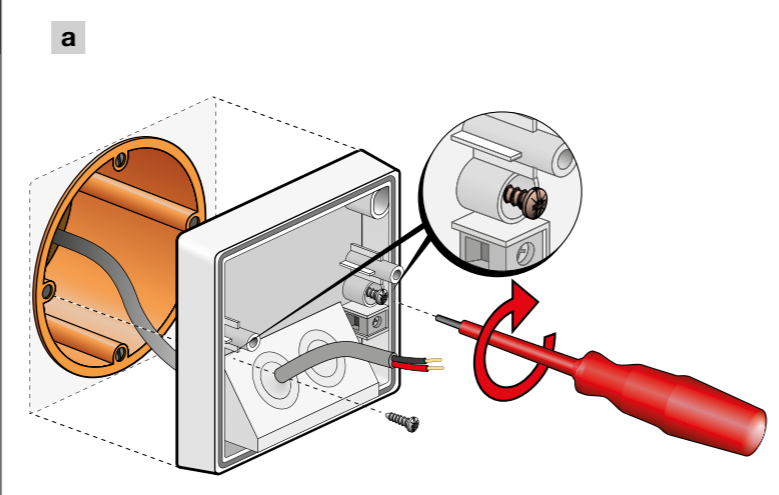
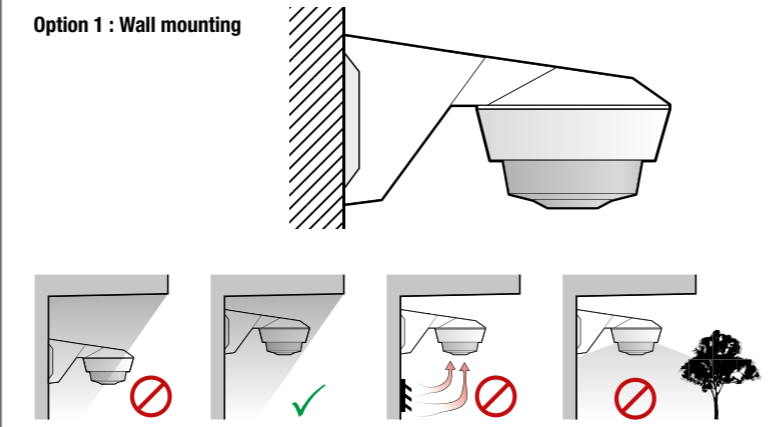

Corner-mounting bracket
350-993991 (optional)

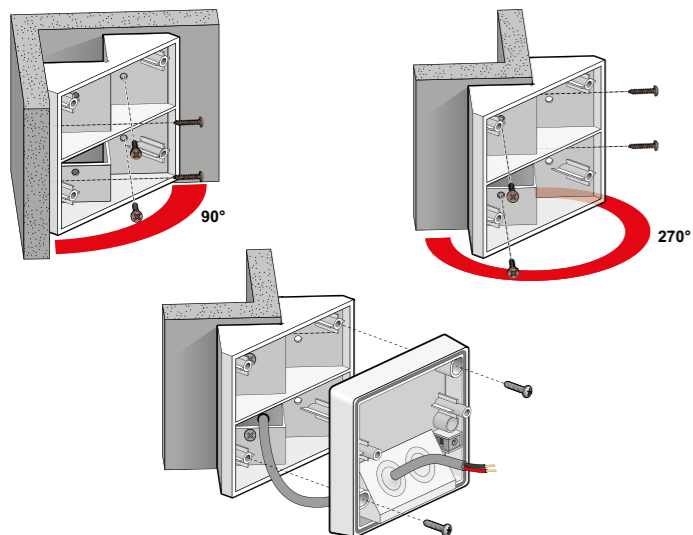
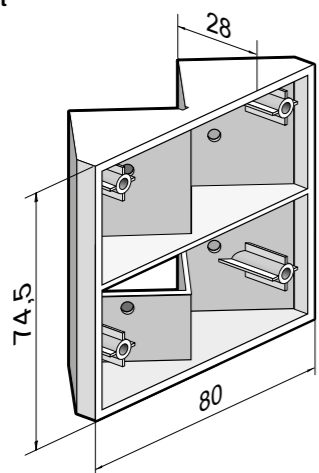

Cover mask

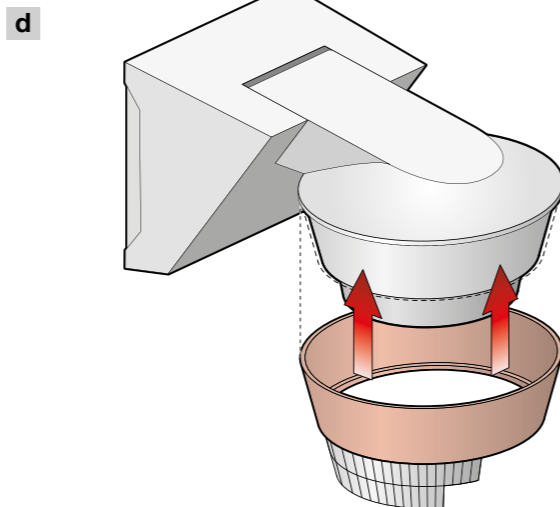
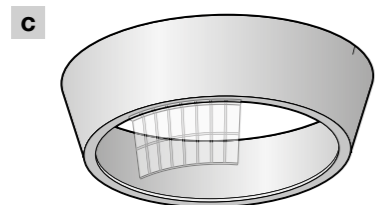
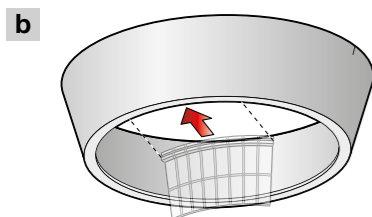
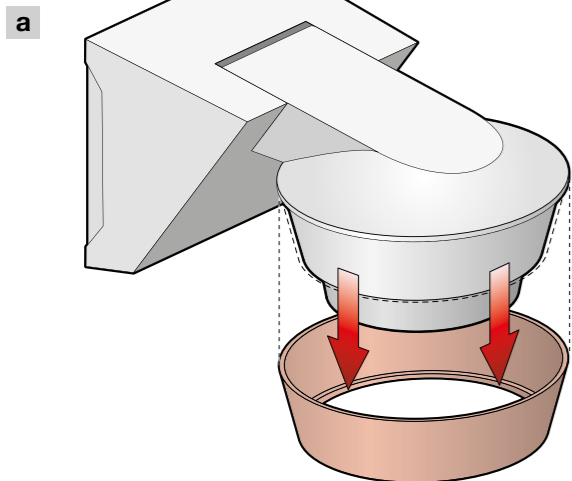

ETS settings



ETS Instellingen / Réglages ETS / ETS Einstellungen / ETS-Inställinger / ETS-Inställningar / ETS-Innstillinger / Impostazioni ETS / Ustawienia ETS / Nastavenia ETS

- EN** Please consult our website www.niko.eu/article/350-213001 for detailed information about the programming in the ETS software or the manual of the remote control (www.niko.eu/article/350-999908)
- NL** Op onze website vind je meer informatie over programmeren in de ETS-software (www.niko.eu/article/350-213001) en vind je de handleiding van de afstandsbediening (www.niko.eu/article/350-999908)
- FR** Veuillez consulter notre site www.niko.eu/article/350-213001 pour obtenir de plus amples informations sur la programmation dans le logiciel ETS ou le manuel de la télécommande (www.niko.eu/article/350-999908)
- DE** Für Detailinformationen zur Programmierung mit der ETS-Software konsultieren Sie bitte unsere Website www.niko.eu/article/350-213001. Für das Benutzerhandbuch für die Fernbedienung konsultieren Sie bitte unsere Website (www.niko.eu/article/350-999908)
- DK** Se venligst vores hjemmeside www.niko.eu/article/350-213001 for nærmere oplysninger om programmering af ETS-softwaren eller den manuelle fjernbetjening. (www.niko.eu/article/350-999908)
- SE** På vår webbplats www.niko.eu/article/350-213001 finns mer information om programmeringen i ETS-programvaran eller manualen för fjärrkontrollen (www.niko.eu/article/350-999908)
- NO** Sjekk med nettstedet vårt www.niko.eu/article/350-213001 for detaljert informasjon om programmeringen i ETS-programvaren, eller i bruksanvisningen til fjernkontrollen (www.niko.eu/article/350-999908)
- IT** Visita il nostro sito web www.niko.eu/article/350-213001 per informazioni dettagliate sulla programmazione nel software ETS o consulta il manuale del telecomando. (www.niko.eu/article/350-999908)
- PL** Aby uzyskać więcej informacji dotyczących programowania w ETS lub instrukcji obsługi zdalnego sterowania, należy wejść na naszą stronę www.niko.eu/article/350-213001. (www.niko.eu/article/350-999908)
- SK** Podrobné informácie o programovaní softvéru ETS alebo návod na vzdialené ovládanie nájdete na našej webovej adrese www.niko.eu/article/350-213001 (www.niko.eu/article/350-999908)

LED behaviour

Led-gedrag / Comportement LED / LED-Verhalten / LED-programmering / LED-funktioner / LED-funksjon / Comportamento del LED / Tryb pracy diody LED / Správanie LED

EN	60 s	Detector is warming up
	2 s	The detector received a signal from the IR remote control
	1 s ⇌ 5 s	The function "load on for 8 h" or "load off for 8 h" has been activated
	1 s	Auto mode: 1 s on for each trigger (LED can be deactivated in the ETS software)
	☀	Programming mode: ready for ETS programming
	2 s ⇌ 2 s	Test mode is activated

NL	60 sec	Melder warmt op
	2 sec	De melder heeft een signaal van de IR-afstandsbediening ontvangen
	1 s ⇌ 5 s	De functie 'belasting 8 u aan' of 'belasting 8 u uit' is geactiveerd

☀	1 sec	Automodus: 1 sec aan voor elke trigger (led kan worden uitgeschakeld in de ETS-software)
☀		Programmeermodus: klaar voor ETS-programmering
☀	2 s ⇌ 2 s	Test mode is geactiveerd

FR	☀	60 s	Le détecteur est en train de s'animer
	☀	2 s	Le détecteur a reçu un signal de la télécommande IR
	☀	1 s ⇌ 5 s	La fonction « charge allumée pendant 8 h » ou « charge éteinte pendant 8 h » a été activée
	☀	1 s	Mode automatique : 1 s allumé pour chaque déclencheur (la LED peut être désactivée dans le logiciel ETS)
	☀	☀	Mode de programmation : prêt pour la programmation ETS
	☀	2 s ⇌ 2 s	Le mode test est activé

DE	☀	60 Sek.	Melder im Aufwärm-Modus
	☀	2 Sek.	Der Melder hat ein Signal von der IR-Fernbedienung empfangen
	☀	1 Sek. ⇌ 5 Sek.	Die Funktion „Last ein für 8 Std.“ bzw. „Last aus für 8 Std.“ wurde aktiviert
	☀	1 Sek.	Automatischer Modus: 1 Sek. ein für jeden Trigger (LED kann über die ETS-Software deaktiviert werden)
	☀	☀	Programmiermodus: bereit für ETS-Programmierung
	☀	2 s ⇌ 2 s	Testmodus ist aktiviert

DK	☀	60 s	Sensoren varmer op
	☀	2 s	Sensoren modtog et signal fra IR-fjernbetjeningen
	☀	1 s ⇌ 5 s	Funktionen "belastning til i 8 t" or "belastning fra i 8 t" er blevet aktiveret
	☀	1 s	Automatisk tilstand: 1s for hver fejltænding (LED kan deaktiveres i ETS-software)
	☀	☀	Programmeringstilstand: klar til ETS-programmering
	☀	2 s ⇌ 2 s	Testtilstand er aktiveret

SE	☀	60 s	Sensorn värmer upp
	☀	2 s	Sensorn tog emot en signal från IR-fjärrkontrollen
	☀	1 s ⇌ 5 s	Funktionen "last på i 8 h" eller "last av i 8 h" har aktiverats
	☀	1 s	Auto-läge: 1 s på för varje trigger (LED kan inaktiveras i ETS-programvaran)
	☀	☀	Programmeringsläge: klar för ETS-programmering
	☀	2 s ⇌ 2 s	Testläget är aktiverat

NO	☀	60 s	Sensor varmer opp
	☀	2 s	Sensoren mottok et signal fra IR-fjernkontrollen
	☀	1 s ⇌ 5 s	Funksjonen «last opp i 8 t» eller «last av i 8 t» er aktivert
	☀	1 s	Automodus: 1 s for hver trigger (LED kan deaktiveres i ETS-programvaren)
	☀	☀	Programmeringsmodus: klar for ETS-programmering
	☀	2 s ⇌ 2 s	Testmodus er aktivert

IT	☀	60 s	Riscaldamento del rilevatore in corso
	☀	2 s	Il rilevatore ha ricevuto un segnale dal telecomando a infrarossi
	☀	1 s ⇌ 5 s	La funzione "carico attivo per 8 h" o "carico spento per 8 h" è stata attivata.
	☀	1 s	Modalità automatica: 1 s su ogni trigger (il LED può essere disattivato nel software ETS)
	☀	☀	Modalità di programmazione: pronto per la programmazione ETS
	☀	2 s ⇌ 2 s	La modalità test è attivata

PL	☀	60 s	Przygotowanie do działania detektora
	☀	2 s	Detektor odebrał sygnał od pilota na podczerwień (IR)
	☀	1 s ⇌ 5 s	Funkcja „wł. obciążenie na 8 godz.” lub „wył. obciążenie na 8 godz.” została aktywowana
	☀	1 s	Tryb automatyczny: 1 s na każde uruchomienie (diody LED może zostać dezaktywowana za pomocą oprogramowania ETS)
	☀	☀	Tryb programowania: gotowy na programowanie ETS
	☀	2 s ⇌ 2 s	Tryb testowy jest włączony

SK	☀	60 s	Detektor sa rozbieha
	☀	2 s	Detektor prijíma signál z IR diaľkového ovládania
	☀	1 s ⇌ 5 s	Aktivovala sa funkcia „zariadenie zapnuté na 8 h“ alebo „zariadenie vypnuté na 8 h“
	☀	1 s	Automatický režim: 1 s pre každé spustenie (LED môžu byť prostredníctvom softvéru ETS deaktivované)
	☀	☀	Programovací režim: pripravený na programovanie ETS
	☀	2 s ⇌ 2 s	Testovací režim je aktivovaný

Specifications

Specificaties / Specifications / Spezifikationen / Specifikationer / Specifikationer / Spesifikasjoner / Specifiche / Specyfikacje / Technické údaje /

Article number	350-213001
Input voltage	30 Vdc via KNX-bus
Maximum power consumption	10 mA
Light intensity range	5 – 2000 lux, ∞
Number of channels	5 channels
Switch-off delay	5 s – 1 h
Detection angle	360°
Detection range (PIR)	up to 32 m in diameter from a height of 2,5 m
Ambient temperature	-20 – +50 °C
Mounting method	surface mounting
Mounting height	2 – 3 m
Colour	white (RAL 9010)
Dimensions (HxWxD)	84 x 90 x 150 mm
Wire capacity	∅ 0,8 mm
Protection degree (with surface mounting box)	IP55
Marking	CE

Detection area

Detectiebereik / Portée de détection / Erfassungsbereich / Detekteringsområde / Rækkevidde / Overvåkningsområde / Campo di rilevamento / Obszar wykrywania / Oblast snimania /

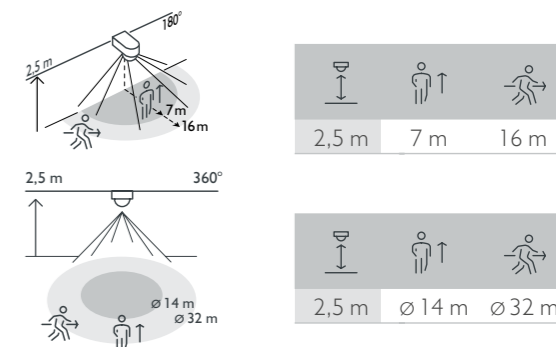

EN	Troubleshooting	
<i>Problem</i>	<i>Possible cause</i>	<i>Proposed solution</i>
Load does not turn on	The wiring is not correct	Check the wiring scheme
	The ambient light is too bright	Check the light intensity range and raise if necessary
Load does not turn off	The switch-off delay is too long	Check the switch-off delay and shorten the delay if necessary
	The detector receives false triggers	Check for any objects that may cause false triggering and remove them from the detection range

NL	Probleemoplossing	
<i>Probleem</i>	<i>Mogelijke oorzaak</i>	<i>Voorgestelde oplossing</i>
De belasting schakelt niet in	De bedrading is niet correct aangesloten	Raadpleeg het aansluitschema
	Het omgevingslicht is te fel	Controleer de ingestelde inschakel-drempel voor de lichtsterkte en verhoog deze indien nodig
De belasting schakelt niet uit	De uitschakelvertraging is te lang	Controleer de ingestelde uitschakelvertraging en verkort deze indien nodig
	De detector ontvangt valse triggers	Controleer of er in het detectiegebied objecten aanwezig zijn die valse triggers kunnen veroorzaken en verwijder deze

FR	Résolution des problèmes	
<i>Problème</i>	<i>Cause possible</i>	<i>Solution proposée</i>
La charge ne s'active pas	Le câblage n'est pas raccordé correctement.	Consultez le schéma de raccordement
	La luminosité est trop vive	Vérifiez le seuil d'activation défini pour l'intensité lumineuse et augmentez-le si nécessaire
La charge ne se désactive pas	La temporisation de déconnexion est trop longue	Vérifiez la temporisation de déconnexion définie et raccourcissez-la si nécessaire
	Le détecteur reçoit de faux déclenchements	Vérifiez si des objets pouvant causer de faux déclenchements sont présents dans la zone de détection et éliminez-les

DE	Fehlerbehebung	
<i>Problem</i>	<i>Mögliche Ursache</i>	<i>Lösung</i>
Die Belastung schaltet sich nicht ein	Der Verdrahtung wurde nicht richtig angeschlossen	Richten Sie sich nach dem Anschlussplan
	Das Umgebungslicht ist zu hell	Kontrollieren Sie die eingestellte Ansprechhelligkeit und erhöhen Sie diese nötigenfalls
Die Belastung schaltet sich nicht aus	Die Ausschaltverzögerung ist zu lang	Kontrollieren Sie die eingestellte Ausschaltverzögerung und reduzieren Sie diese nötigenfalls
	Der Detektor empfängt falsche Signale	Kontrollieren Sie, ob sich Gegenstände im Erfassungsbereich befinden, die die Ursache für falsche Signale sein können und entfernen Sie diese

DK	Fejlfinding	
<i>Problem</i>	<i>Mulig årsag</i>	<i>Løsningsforslag</i>
Belastning tænder ikke	Fortrådning er ikke korrekt	Check tilslutningsskema
	Det omgivende lysniv-eau er for højt	Kontroller lux indstillingen og hæv værdien, hvis det er nødvendigt
Belastning slukker ikke	Efterløbstiden er for lang	Kontroller tidsforsinkelsen og forkort forsinkelsen, hvis det er nødvendigt
	Sensoren modtager falske fejltændinger	Kontroller for genstande, der kan forårsage fejltænding og fjern dem fra detekteringsområdet

SE	Felsökning	
<i>Problem</i>	<i>Möjlig orsak</i>	<i>Färeslagen lösning</i>
Belastningen slås inte på	Ledningsdragningen är inte korrekt	Kontrollera kopplingsschemat
	Det omgivande ljuset är alltför starkt	Markera luxintervall och höj värdet vid behov
Belastningen stängs inte av	Avstängningsfördröjningen är för lång	Kontrollera avstängningsfördröjningen och minska tiden vid behov
	Detektorn tar emot falsklarm	Kontrollera om något objekt kan utlösa falsklarm och ta bort dem från detektionsområdet

NO	Feilsøking	
<i>Problem</i>	<i>Mulig årsak</i>	<i>Løsningsforslag</i>
Strømforsyningen koples ikke på	Ledningstilkoplingen er ikke riktig utført	Sjekk koplingsskjemaet
	Rombelysningen er for sterk	Sjekk responsverdiluminositet, og om nødvendig sett opp verdiene
Strømforsyningen koples ikke ut	Forsinket utkopling tar for lang tid	Kontroller forsinket utkopling, og reduser forsinkelsen om nødvendig
	Sensoren mottar falske triggere	Kontroller alle gjenstander som kan forårsake falske triggere, og fjern dem fra overvåkningsområdet

IT	Risoluzione dei problemi	
<i>Problema</i>	<i>Possibile causa</i>	<i>Soluzione proposta</i>
Il carico non si accende	Il collegamento elettrico è errato	Controllare lo schema elettrico
	La luce ambiente è troppo forte	Controllare la luminosità del valore di risposta ed eventualmente aumentarla
Il carico non si spegne	Il ritardo di spegnimento è troppo lungo	Controllare il ritardo di spegnimento ed eventualmente accorciarlo
	Il rivelatore riceve inneschi errati	Verificare la presenza di oggetti che potrebbero innescare attivazioni errate e rimuoverli dal campo di rilevamento

PL	Rozwiązywanie problemów	
<i>Problem</i>	<i>Możliwa przyczyna</i>	<i>Proponowane rozwiązanie</i>
Obciążenie nie włącza się.	Okablowanie nie jest prawidłowe.	Sprawdź schemat okablowania.
	Światło otoczenia jest zbyt silne.	Sprawdź wartość reakcji jasności i w razie potrzeby zwiększ wartość.
Obciążenie się nie wyłącza	Opóźnienie wyłączenia trwa zbyt długo.	Sprawdź opóźnienie wyłączenia i w razie potrzeby skróć opóźnienie
	Detektor otrzymuje fałszywe wyzwalacze.	Sprawdź, czy jakiegokolwiek obiekty nie powodują fałszywego wyzwalania i usuń je z zakresu wykrywania

SK	Pomoc a podpora	
<i>Problém</i>	<i>Možná príčina</i>	<i>Navrhované riešenie</i>
Svetlo sa nezapne	Detektor nie je správne zapojený	Skontrolujte schému zapojenia
	Oneskorenie vypnutia je príliš dlhé	Skontrolujte nastavenie citlivosti detektora a ak je to potrebné tak zvýšte citlivosť
Svetlo sa nevypne	The switch-off delay is too long	Skontrolujte oneskorenie a ak je to potrebné, tak ho skráťte
	Detektor prijíma falošné spúšťače	Skontrolujte akékoľvek objekty, ktoré môžu spôsobovať falošné spustenie a odstráňte ich z detegovanej oblasti

Support & contact

nv Niko sa
Industriepark-West 40
BE 9100 Sint-Niklaas, Belgium

support@niko.eu <p>www.niko.eu</p>		
EN	+32 3 778 90 80	support.be@niko.eu
NL	België: +32 3 778 90 80 <p>Nederland: +31 880 15 96 10</p>	support.be@niko.eu <p>support.nl@niko.eu</p>
FR	Belgique: +32 3 778 90 80 <p>France: +33 820 20 66 25</p>	support.be@niko.eu <p>support.fr@niko.eu</p>
DE	+49 7623 96697-0	support.de@niko.eu
DK	+45 74 42 47 26	support.dk@niko.eu
AT	+43 5577-894 51	support.at@niko.eu
SE	+46 8 410 200 15	support.se@niko.eu
NO	+47 66 77 57 50	support@micro-matic.no
IT	+41 44 878 22 22	support.ch@niko.eu
PL	+48 508 20 03 06	support.pl@niko.eu
SK	+421 2 63 825 155	support.sk@niko.eu
CH	+41 44 878 22 22	support.ch@niko.eu

Niko prepares its manuals with the greatest care and strives to make them as complete, correct and up-to-date as possible. Nevertheless, some deficiencies may subsist. Niko cannot be held responsible for this, other than within the legal limits. Please inform us of any deficiencies in the manuals by contacting Niko customer services at support@niko.eu.

EN	Warnings regarding installation
-----------	--

The installation of products that will permanently be part of the electrical installation and which include dangerous voltages, should be carried out by a qualified installer and in accordance with the applicable regulations. This user manual must be presented to the user. It should be included in the electrical installation file and it should be passed on to any new owners. Additional copies are available on the Niko website or via Niko customer services.

 For installing electrotechnical equipment and products in the fixed installation, particular electrotechnical expertise is required

NL	Waarschuwngen voor installatie
-----------	---------------------------------------

De installatie van producten die permanent onderdeel zullen uitmaken van de elektrische installatie en die gevaarlijke spanningen bevatten, moet worden uitgevoerd door een erkend installateur en volgens de geldende voorschriften. Deze handleiding moet aan de gebruiker worden overhandigd. Het moet bij het dossier van de elektrische installatie worden gevoegd en worden overgedragen aan eventuele nieuwe eigenaars. Bijkomende exemplaren zijn verkrijgbaar via de website of Niko customer services.

 Specifieke elektrotechnische expertise is vereist om elektrotechnische apparatuur en producten te installeren in de vaste installatie

FR	Mises en garde relative à l'installation
-----------	---

L'installation de produits qui feront, de manière permanente, partie de l'installation électrique et qui comportent des tensions dangereuses, doit être effectuée par un installateur agréé et conformément aux prescriptions en vigueur. Ce mode d'emploi doit être remis à l'utilisateur. Il doit être joint au dossier de l'installation électrique et être remis aux nouveaux propriétaires éventuels. Des exemplaires supplémentaires peuvent être obtenus sur le site internet ou auprès de Niko customer services.

 Pour l'installation de produits et d'équipements électrotechniques dans l'installation fixe, des compétences électrotechniques particulières sont requises.

DE	Vor installation zu beachtende warhinweise
-----------	---

Die Installation von Produkten, die dauerhaft zur elektrischen Anlage gehören werden und gefährliche Spannungen enthalten, muss gemäß den geltenden Vorschriften von einem anerkannten Installateur vorgenommen werden. Diese Gebrauchsanleitung muss dem Benutzer ausgehändigt werden. Die Gebrauchsanleitung ist den Unterlagen der elektrischen Anlage beizufügen und muss auch eventuellen neuen Besitzern ausgehändigt werden. Zusätzliche Exemplare erhalten Sie über die Website oder den Kundendienst von Niko.

 Für die Installation von elektrotechnischer Ausrüstung und Produkten in die feste Elektroinstallation sind spezielle elektrotechnische Kenntnisse erforderlich

DK	Advarsel vedrørende installation
-----------	---

Installation af produkter, som bliver en fast del del af en elektrisk installation, og som omfatter høj spænding, skal udføres af en autoriseret installatør og følge gældende regler. Brugervejledningen skal præsenteres for brugerene. Den bør indgå i den elektriske installationsfil, og den bør videregives til eventuelle nye ejere. Yderligere eksemplarer er tilgængelige på Nikos hjemmeside eller hos Nikos kundeservice.

 For at installere elektroteknisk udstyr og produkter i faste installationer, kræves der speciel elektroteknisk ekspertise

SE	Varningar vid installation
-----------	-----------------------------------

Installation av produkter som ska vara en permanent del av den elektriska installationen och som omfattar farliga spänningar ska utföras av behörig installatör och enligt gällande föreskrifter. Användaren måste ha tillgång till denna användarhandbok. Den ska finnas med i mappen för den elektriska installationen och ska vidarebefordras till eventuell ny ägare. Ytterligare exemplar finns tillgängliga på Nikos webbsida eller via Nikos kundtjänst.

 För installation av elektroteknisk utrustning och produkter i den fasta installationen krävs särskild elektroteknisk expertis

NO	Advarsler angående installasjonen
-----------	--

Installasjon av produkter som på permanent basis skal være en del av den elektriske installasjonen og inkluderer farlige spenninger, må utføres av en faglært installatør, og i samsvar med gjeldende forskrifter. Denne brukerveiledningen skal fremvises brukeren. Den bør inkluderes i filen for den elektriske installasjonen og overlates videre til enhver ny eier. Ekstra eksemplarer er tilgjengelige på nettstedet til Niko eller via Nikos kundeservice.

 Det er nødvendig med spesiell elektroteknisk ekspertise for installering av elektroteknisk utstyr og produkter på faste installasjoner

IT	Warnings regarding installation
-----------	--

L'installazione di prodotti incorporati in modo permanente nell'impianto elettrico e comprendenti tensioni pericolose dovrà essere eseguita da un installatore qualificato e in conformità alle normative applicabili. Fornire il presente manuale d'uso all'utente. Il manuale deve essere incluso nel file di installazione elettrica e deve essere presentato a tutti i nuovi proprietari. Sono disponibili copie aggiuntive sul sito web Niko o tramite i servizi di supporto Niko.

 Per l'installazione di apparecchiature e prodotti elettrotecnici nell'impianto fisso sono richieste particolari competenze elettrotecniche.

PL	Ostrzeżenia dotyczące instalacji
-----------	---

Instalacja produktów, które będą stałą częścią instalacji elektrycznej i które mają niebezpieczne napięcia, powinna być przeprowadzana przez wykwalifikowanego instalatora i zgodnie z obowiązującymi przepisami. Niniejsza instrukcja użytkownika musi zostać przedstawiona użytkownikowi. Powinna zostać zawarta w pliku instalacji elektrycznej i powinna zostać przekazana nowym właścicielom. Dodatkowe egzemplarze są dostępne na stronie internetowej Niko lub za pośrednictwem działu obsługi klienta Niko.

 Do instalowania sprzętu elektrotechnicznego i produktów w instalacji stacjonarnej wymagana jest szczególna wiedza elektrotechniczna.

SK	Upozornenia týkajúce sa inštalácie
-----------	---

Výrobky, ktoré sa natrvalo stanú súčasťou elektroinštalácie, a ktoré obsahujú nebezpečné napätia, musia byť inštalované kvalifikovaným elektroinštalátrom a v súlade s platnými smernicami a nariadeniami. Tento návod na použitie musí byť odovzdaný používateľovi. Mal by byť súčasťou dokumentácie o elektroinštalácii a mal by byť odovzdaný každému novému používateľovi. Ďalšie kópie sú k dispozícii na internetových stránkach spoločnosti Niko alebo prostredníctvom služby zákazníkom poskytovanej spoločnosťou Niko.

 Pre inštaláciu elektrotechnického zariadenia a výrobkov v pevnej inštalácii je potrebná špeciálna elektrotechnická odbornosť

EN	EC marking
-----------	-------------------

This product complies with all of the relevant European guidelines and regulations. For radio equipment Niko nv declares that the radio equipment in this manual conforms with the 2014/53/EU directive. If applicable, the full text of the EU Declaration of Conformity can be found on www.niko.eu.

NL	CE-markering
-----------	---------------------

Dit product voldoet aan alle toepasselijke Europese richtlijnen en verordeningen. Voor radioapparatuur verklaart Niko nv dat de radioapparatuur uit deze handleiding conform is met Richtlijn 2014/53/EU. Indien van toepassing, kan de volledige tekst van de EU-conformiteitsverklaring geraadpleegd worden op www.niko.eu.

FR	Marquage CE
-----------	--------------------

Ce produit est conforme à l'ensemble des directives et règlements européens applicables. Pour l'appareillage radio, Niko SA déclare que l'appareillage radio de ce mode d'emploi est conforme à la Directive 2014/53/EU. Si d'application, le texte complet de la déclaration de conformité UE peut être consulté sur www.niko.eu.

DE	CE-Kennzeichnung
-----------	-------------------------

Dieses Produkt erfüllt alle anwendbaren europäischen Richtlinien und Verordnungen. Für Funkgeräte erklärt Niko nv, dass die Funkgeräte aus dieser Anleitung der Richtlinie 2014/53/EU entsprechen. Falls zutreffend, kann der vollständige Text der EU-Konformitätserklärung auf www.niko.eu eingesehen werden.

DK	CE mærkning
-----------	--------------------

Dette produkt er i overensstemmelse med alle relevante europæiske retningslinjer og regler. For radioudstyr erklærer Niko nv, at radioudstyret i denne vejledning er i overensstemmelse med 2014/53 / EU-direktivet. Den fulde ordlyd af EU-overensstemmelseserklæringen kan findes på www.niko.eu.

SE	CE-märkning
-----------	--------------------

Denna produkt uppfyller alla relevanta europeiska riktlinjer och regler. För radioutrustning försäkrar Niko nv att radioutrustningen i denna handbok uppfyller direktivet 2014/53/EU. Vid behov kan den fullständiga texten till EU-försäkran om överensstämmelse läsas på www.niko.eu.

NO	EC marking
-----------	-------------------

Dette produktet etterkommer alle relevante europeiske retningslinjer og forskrifter. For radioutstyr opplyser Niko nv at radioutstyret i denne veiledningen overholder direktiv 2014/53/EU. Hvis aktuelt, finnes hele teksten om EU-samsvarserklæring på www.niko.eu.

IT	Marcatura CE
-----------	---------------------

Questo prodotto è conforme a tutte le direttive e normative europee pertinenti. Relativamente alle apparecchiature radio, Niko nv dichiara che le apparecchiature radio contenute nel presente manuale sono conformi alla direttiva 2014/53/UE. Se del caso, è possibile consultare il testo integrale della dichiarazione di conformità UE all'indirizzo www.niko.eu.

PL	Oznakowanie EC
-----------	-----------------------

Ten produkt jest zgodny ze wszystkimi odnośnymi europejskimi wytycznymi i przepisami. W odniesieniu do sprzętu radiowego Niko nv deklaruje, że sprzęt radiowy w niniejszej instrukcji jest zgodny z dyrektywą 2014/53/UE. Jeśli dotyczy, pełny tekst Deklaracji zgodności UE znajduje się na stronie www.niko.eu.

SK	Označenie ES
-----------	---------------------

Tento výrobok spĺňa všetky relevantné Európske predpisy a nariadenia. Čo sa rádiových zariadení týka, spoločnosť Niko nv vyhlasuje, že rádiové zariadenia v tomto návode sú v súlade so smernicou 2014/53/ EU. V prípade potreby môžete plné znenie Európskeho vyhlásenia o zhode nájsť na stránke www.niko.eu.



EN	Environment
-----------	--------------------

This product and/or the batteries provided cannot be deposited in non-recyclable waste. Take your discarded product to a recognised collection point. Just like producers and importers, you too play an important role in the promotion of sorting, recycling and reuse of discarded electrical and electronic equipment. To finance the rubbish collection and waste treatment, the government levies recycling charges in certain cases (included in the price of this product).

NL	Milieu
-----------	---------------

Dit product of de bijgeleverde batterijen mag u niet bij het ongesorteerd afval gooien. Breng uw afgedankt product naar een erkend verzamelpunt. Net als producenten en importeurs speelt ook u een belangrijke rol in de bevordering van sortering, recycling en hergebruik van afgedankte elektrische en elektronische apparatuur. Om de ophaling en verwerking te kunnen financieren, heft de overheid in bepaalde gevallen een recyclingbijdrage (inbegrepen in de aankoopprijs van dit product).

FR	Environnement
-----------	----------------------

Vous ne pouvez pas mettre ce produit ou les batteries fournies au rebut en tant que déchet non trié. Déposez votre produit usagé à un point de collecte agréé. Tout comme les fabricants et importateurs, vous jouez un rôle important dans la promotion du tri, du recyclage et de la réutilisation d'appareils électriques et électroniques mis au rebut. Pour financer la collecte et le traitement, les pouvoirs publics ont prévu, dans certains cas, une cotisation de recyclage (comprise dans le prix d'achat de ce produit).

DE	Umwelt
-----------	---------------

Sie dürfen dieses Produkt oder die mitgelieferten Batterien nicht über den normalen Hausmüll entsorgen. Bringen Sie Ihr ausgedientes Produkt zu einer anerkannten Sammelstelle. Genau wie Hersteller und Importeure spielen auch Sie eine wichtige Rolle bei Sortierung, Recycling und Wiederverwendung von ausgedienten elektrischen und elektronischen Geräten. Um die Abholung und Verarbeitung wiederverwertbarer Abfälle finanzieren zu können, ist im Verkaufspreis oftmals bereits eine obligatorische Recyclingabgabe enthalten.

DK	Miljø
-----------	--------------

Dette produkt og/eller de medfølgende batterier må ikke deponeres i ikke-genanvendeligt affald. Det kasserede produkt skal afleveres til en genbrugsstation. Din rolle er lige så vigtig som producentens og importørens med hensyn til at fremme sortering, genanvendelse og genbrug af kasseret elektrisk og elektronisk udstyr. For at finansiere affaldssamlingen og affaldsbehandlingen opkræver regeringen i nogen tilfælde genbrugsafgifter (prisen på dette produkt er inklusiv disse afgifter).

SE	Miljö
-----------	--------------

Denna produkt och/eller de medföljande batterierna får inte slängas bland icke-återvinningsbart avfall. Ta med din kasserade produkt till ett godkänt insamlingsställe. Precis som tillverkare och importörer spelar du också en viktig roll i arbetet för sortering, återvinning och återanvändning av kasserad elektrisk och elektronisk utrustning. För å finansiera avfallshämtning och avfallshantering tar myndigheterna i vissa fall ut avgifter (ingår i priset på produkten).

NO	Omgivelser
-----------	-------------------

Dette produktet og / eller de tilhørende batteriene skal ikke kastes sammen med ikke-resirkulerbart avfall. Ta med det kasserte produktet til en godkjent hente plass. På samme måte som produsenter og importører, spiller du også en viktig rolle med å fremme sortering, resirkulering og gjenbruk av kassert elektrisk og elektronisk utstyr. For å finansiere bortkjøring av avfall og avfallsbehandling, kan staten legge en resirkuleringsavgift i visse tilfeller (inkludert i prisen til dette produktet).

IT	Environment
-----------	--------------------

Questo prodotto e/o le batterie fornite in dotazione non possono essere smaltiti come rifiuti non riciclabili. Conferire il prodotto da smaltire in un punto di raccolta riconosciuto. Così come i produttori e gli importatori, anche l'utente può svolgere un ruolo importante nella promozione della differenziazione, del riciclaggio e del riutilizzo delle apparecchiature elettriche ed elettroniche dismesse. Per finanziare la raccolta e il trattamento dei rifiuti, in alcuni casi il governo riscuote imposte per il riciclaggio (incluse nel prezzo di questo prodotto).

PL	Środowisko
-----------	-------------------

Ten produkt i/lub dostarczone baterie nie mogą być składowane z odpadami nienadającymi się do recyklingu. Zużyty produkt należy oddać do uznanego punktu zbiórki. Tak jak producenci i importerzy, klient również ma ważną rolę do odegrania w promowaniu sortowania, recyklingu i ponownego wykorzystania zużytego sprzętu elektrycznego i elektronicznego. W celu sfiansowania zbiórki i przetwarzania odpadów rząd w niektórych przypadkach pobiera opłatę na recykling (wliczona w cenę tego produktu).

SK	Prostredie
-----------	-------------------

Tento výrobok a/alebo k nemu pribalené batérie sa nesmú likvidovať spolu s nerecyklovateľným odpadom. Svoj znehodnotený výrobok odnesť na určené zberné miesto odpadu alebo do recyklačného strediska. Nielen výrobcovia a dovozcovia, ale aj vy zohrávate veľmi dôležitú úlohu v rámci podpory triedenia, recyklovania a opätovného používania odpadu vzniknutého z elektrických a elektronických zariadení. Aby bolo možné financovať zber, triedenie a spracovanie odpadu, vláda v určitých prípadoch odvádza poplatky za recykliáciu (tie sú zahrnuté v cene tohto výrobku).