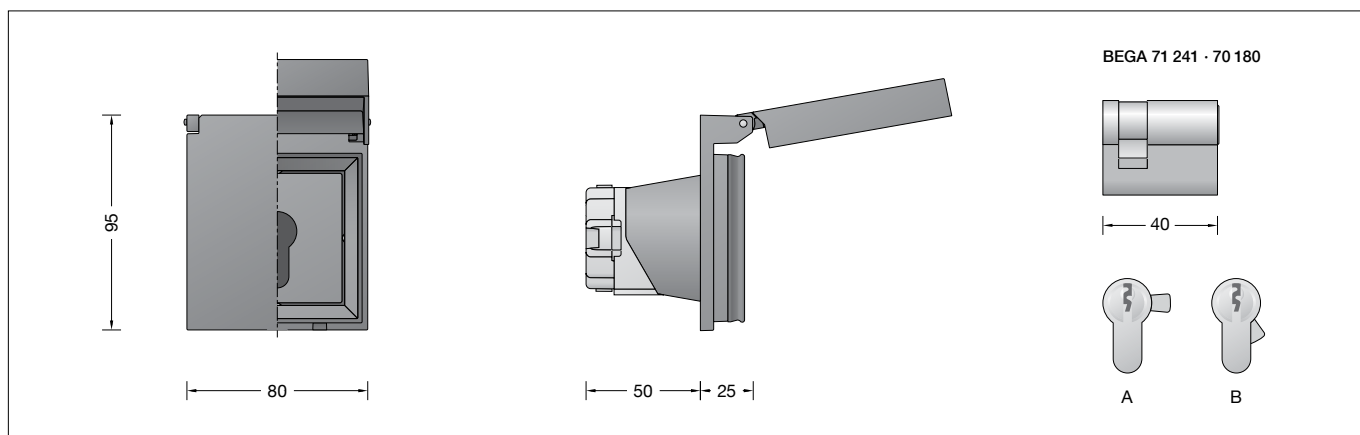

**BEGA****71 238**

Installationseinsatz Schlüsselschalter  
 Installation insert key-operated switch  
 Équipement électrique interrupteur à clé

**Gebrauchsanweisung****Instructions for use****Fiche d'utilisation****Anwendung**

Installationseinsatz für den Einbau in BEGA Anschlussssäule 71 230 · 71 255.

**Application**

Installation insert for fitting into the BEGA connecting pillars 71 230 · 71 255.

**Utilisation**

Équipement d'installation pour l'encastrement dans la borne d'alimentation BEGA 71 230 · 71 255.

**Produktbeschreibung**

Einbaurahmen und Klappdeckel aus Aluminiumguss  
 Befestigungsschrauben Edelstahl  
 Schlüsselschalter 1-polig  
 10 A · 250 V ~  
 Universal Aus-/Wechselschalter ohne Profil-Zylinder  
 CE – Konformitätszeichen  
 Gewicht: 0,25 kg

**Product description**

Installation frame and hinged lid made of cast aluminium  
 Stainless steel mounting screws  
 Key operated switch  
 1-pole 10 A · 250 V ~  
 Universal ON/OFF rocker switch without profile cylinder  
 CE – Conformity mark  
 Weight: 0.25 kg

**Description du produit**

Cadre d'encastrement et capot en fonderie d'aluminium  
 Vis de fixation en acier inoxydable  
 Interrupteur à clef unipolaire  
 10 A · 250 V ~  
 va-et-vient universel sans canon de serrure  
 CE – Sigle de conformité  
 Poids: 0,25 kg

**Profil-Schließzylinder**

Für den Betrieb des Schlüsselschalters ist ein separat zu bestellender Profil-Halbzylinder (BEGA Ergänzungsteil) mit 40 mm Gesamtlänge nach DIN 18252 erforderlich.

**Profile key cylinder**

A single profile cylinder (BEGA accessory to be ordered separately) with an overall length of 40 mm (DIN 18252) is required for the operation of the key-operated switch.

**Canon de serrure profilé**

Pour le fonctionnement de l'interrupteur à clé, un demi-canon profilé (accessoire BEGA à commander séparément) d'une longueur hors tout de 40 mm conforme DIN 18252 est nécessaire.

**71 241** gleichschließend

Jeder Zylinder wird von dem selben Schlüssel geschlossen.

**71 241** simultaneously locking

Each cylinder is locked by the same key.

**71241** serrure identique

Chaque cylindre se verrouille avec la même clé.

**70 180** einzelschließend

Jeder Zylinder wird nur mit dem zu ihm gehörenden Schlüssel geschlossen.

**70 180** individually locking

Each cylinder is locked by its respective key.

**70180** serrure individuelle

Chaque cylindre se verrouille uniquement avec sa clé individuelle.

Die Zylinder werden mit je 3 Schlüsseln geliefert.

Les cylindres sont livrés avec chacun 3 clés.

**Sicherheit**

Für die Installation und für den Betrieb der Installationseinsätze sind die nationalen Sicherheitsvorschriften zu beachten. Die Montage und Inbetriebnahme darf nur durch eine Elektrofachkraft erfolgen. Der Hersteller übernimmt keine Haftung für Schäden, die durch unsachgemäßen Einsatz oder Montage entstehen. Werden nachträglich Änderungen an den Installationseinsätzen vorgenommen, so gilt derjenige als Hersteller, der diese Änderungen vornimmt.

**Safety**

Installation and operation of the installation inserts are subject to national safety standards. Installation and commissioning may only be carried out by a qualified electrician. The manufacturer accepts no liability for damage caused by improper use or installation. If any installation insert is subsequently modified, the persons responsible for the modification shall be considered as manufacturer.

**Sécurité**

Pour l'installation et l'utilisation des équipements électriques, respecter les normes de sécurité nationales. L'installation et la mise en service ne doivent être effectuées que par un électricien agréé. Le fabricant décline toute responsabilité pour les dommages résultant d'une utilisation ou d'une installation inappropriée du produit. En cas de modifications ultérieures des équipements électriques, la personne qui les aura entreprises sera considérée comme fabricant.

### Montage

Klappdeckel öffnen und Dichtung herausnehmen.

Einbaurahmen mit Installationseinsatz in die vorgesehene Öffnung der Anschlusssäule einsetzen und mit den 4 gewindeformenden Schrauben (Torxantrieb T10) befestigen.

Dichtung in den Einbaurahmen einsetzen und Klappdeckel schließen.

Elektrische Verbindungen zwischen Installationseinsatz und Anschlussklemmen vornehmen.

### Montage Profil-Halbzylinder

Schlösser haben einen verstellbaren Schließbart. Es empfiehlt sich, den Bart nicht in der Schaltgabel zu führen, sondern bei abgezogenem Schlüssel in der Stellung 3 Uhr oder 5 Uhr einzurasten (Abb. A oder B).

Der Schlüssel kann dann nach dem Schaltvorgang in die Ausgangsposition zurück gedreht und dadurch in jeder Schaltstellung abgezogen werden.

Bei dieser Bartstellung ist die Abdeckung gegen unbefugte Demontage verriegelt.

Profil-Halbzylinder – wie in Abb. A oder B dargestellt – in den Installationseinsatz einführen und mit beiliegender Schraube M5x14 befestigen.

### Installation

Open the hinged lid and remove the gaskets. Place the installation frame with installation insert into the provided opening of the connecting pillar and fasten in place with the 4 screws (Torx screwdriver T10).

Place the gasket in the installation frame and close the hinged lid.

Establish the electrical connections between the installation insert and the connection terminals.

### Installation single profile cylinder

Locks have an adjustable locking pin. It is recommended not to guide the pin into the selector fork, but instead to lock it in 3 o'clock or 5 o'clock position with the key removed (Fig. A or B).

After the switching operation, the key can be turned back to its initial position and removed in this way from any switch position.

In this pin position, the cover is locked against unauthorised disassembly.

Guide the single profile cylinder – as depicted in Fig. A or B – into the installation insert and fasten with the enclosed screw M5x14.

### Installation

Ouvrir le couvercle rabattable et retirer le joint. Insérer le cadre d'encastrement avec équipement d'installation dans l'ouverture de la borne d'alimentation prévue et fixer avec les 4 vis (couple de serrage T10).

Insérer le joint dans le cadre d'encastrement et fermer le couvercle rabattable.

Procéder aux raccordements électriques entre l'équipement d'installation et les borniers.

### Installation demi-canon profilé

Les serrures sont équipées d'un panneton de fermeture réglable. Il est recommandé de ne pas guider le panneton dans le dispositif de commande à levier, mais de l'encliqueter en position 3h00 ou 5h00 (Fig. A ou B) lorsque la clé a été retirée.

La clé peut ensuite être tournée en position de départ après le processus de commutation et donc retirée dans chaque position de commutation.

Avec cette position du panneton, le couvercle est verrouillé pour prévenir tout démontage non autorisé.

Insérer le demi-canon profilé (comme illustré à la Fig. A ou B) dans l'équipement d'installation et fixer avec la vis M5x14 fournie.

### Ersatzteile

Schlüsselschalter	63 000 620
Abdeckung	63 000 622
Dichtung Klappdeckel	83 002 092

### Spares

Key-operated switch	63 000 620
Cover	63 000 622
Gasket Hinged lid	83 002 092

### Pièces de rechange

Interrupteur à clef	63 000 620
Couvercle	63 000 622
Joint Couvercle rabattable	83 002 092