

Module anti-déclenchement domestique EVlink pour installation triphasé - EVA1HPC3

fr Manuel d'utilisation



JYT4921902-00_FR

Schneider
Electric

i

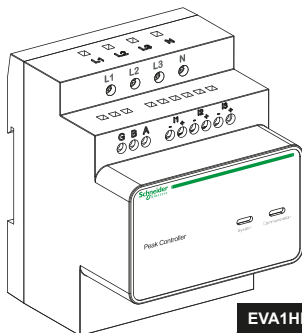

EVA1HPC3

Customer Care Center



Les informations fournies dans cette documentation contiennent des descriptions générales et/ou des caractéristiques techniques des performances des produits qui y figurent. Cette documentation n'est pas destinée à servir de substitut et ne doit pas être utilisée pour déterminer l'aptitude ou la fiabilité de ces produits pour des applications utilisateur spécifiques.

Il appartient à tout utilisateur ou intégrateur de réaliser une analyse des risques, une évaluation et des tests appropriés et complets des produits concernant l'application ou l'utilisation spécifique concernée. En aucun cas, Schneider Electric, ses filiales ou sociétés affiliées ne peuvent être tenues responsables d'une utilisation abusive des informations contenues dans la présente documentation. Si vous avez des suggestions d'amélioration ou de modification ou si vous avez trouvé des erreurs dans cette publication, veuillez nous en informer.

Vous acceptez de ne pas reproduire, sauf pour votre usage personnel et non commercial, tout ou partie de ce document sur quelque support que ce soit sans autorisation écrite préalable de Schneider Electric. Vous acceptez également de ne pas créer de liens hypertextes vers ce document ou son contenu.

Schneider Electric ne concède aucun droit ou licence en rapport avec l'utilisation personnelle et non commerciale de ce document ou de son contenu, autre qu'une licence non exclusive permettant de le consulter « tel quel », à vos propres risques. Tous les autres droits sont réservés.

Toutes les réglementations de sécurité nationales, régionales et locales pertinentes doivent être respectées lors de l'installation et de l'utilisation de ce produit. Pour des raisons de sécurité et afin d'assurer la conformité avec les données documentées du système, seul le fabricant doit effectuer les réparations sur les composants.

Lorsque des appareils sont utilisés pour des applications comportant des exigences de sécurité techniques, les instructions pertinentes doivent être suivies.

La non-utilisation des logiciels de Schneider Electric ou des logiciels approuvés avec nos produits matériels peut entraîner des blessures, des dommages ou des résultats de fonctionnement incorrects.

Le non-respect de ces informations peut provoquer des blessures ou des dégâts sur l'appareil.

© 2022 Schneider Electric. All rights reserved.

⚠ DANGER

DANGER signale un risque qui, en cas de non-respect des consignes de sécurité, **provoque** la mort ou des blessures graves.

⚠ AVERTISSEMENT

AVERTISSEMENT signale un risque qui, en cas de non-respect des consignes de sécurité, **peut provoquer** la mort ou des blessures graves.

⚠ ATTENTION

ATTENTION signale un risque qui, en cas de non-respect des consignes de sécurité, **peut provoquer** des blessures légères ou moyennement graves.

AVIS

AVIS indique des pratiques n'entraînant pas de risques corporels.

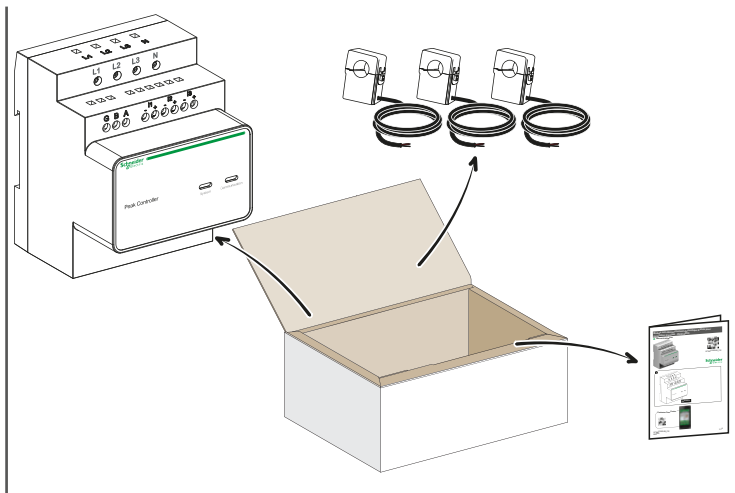
1 Sommaire

2 Description

2.1 Usage spécifié

▲ ATTENTION

Les points suivants doivent être appliqués

Ce module anti-déclenchement est conçu pour être utilisé avec la borne de charge domestique EVlink. Ne l'utilisez pas avec d'autres appareils électriques.

Le non-respect de ces instructions peut provoquer la mort, des blessures graves ou des dommages matériels.

- La fonction du module anti-déclenchement est de limiter le courant maximal consommé par la borne de charge EVlink Home, pour garantir la continuité de la distribution électrique.
- Le module anti-déclenchement surveille le courant consommé par l'installation locale et, en fonction du seuil de courant maximum défini par l'utilisateur, adapte le courant consommé par la borne de recharge EVlink Home.
- Respectez les réglementations locales lors de l'installation et de l'utilisation de la station.

2.2 À propos de ce manuel

- Cette fiche d'instructions s'applique au module d'anti-déclenchement monophasée de la borne de recharge EVlink Home monophasée.
- Cette fiche d'instructions est destinée aux électriciens et aux utilisateurs finaux.

2.3 Dimensions et poids

Module anti-déclenchement	
Dimensions (L/H/P)	72 x 89 x 75 mm
Compatibilité	Largeur des 4 modules
Poids	180 g
Mounting type	DIN rail

Current sensor	
Dimensions (L/H/P)	48 x 30 x 32 mm
Câble du capteur	50 cm de longueur avec 1.2 mm ² diamètre de fils

2 Description

2.4 Description

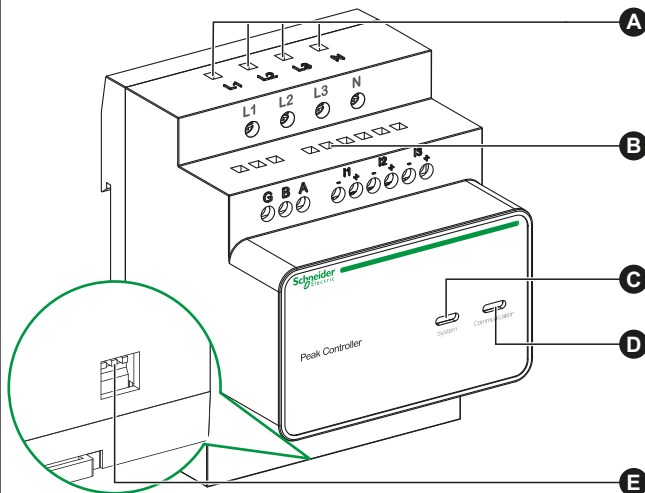

A Bornes d'alimentation électrique	Les bornes L1, L2 et L3 doivent être reliées aux trois phases sous tension, tandis que la borne N doit être reliée au câble neutre.
B Bornes du capteur de courant	Les bornes I1-, I1+, I2-, I2+, I3- et I3+ doivent être reliées respectivement aux fils noir et rouge de chaque transformateur de courant.
C Témoin de l'état du système	Vert : le module surveille et pilote la puissance de la station de recharge EVlink Home. Rouge : présence d'un défaut. Le module ne parvient pas à communiquer avec la station de recharge EVlink Home.
D Témoin du mode de communication	Vert fixe : communication établie avec le chargeur de véhicule électrique via CPL (Courant Porteur en Ligne). Éteint : Voir section 7 (Dépannage)
E Limiteur de courant maximal	Permet de limiter le courant maximal en alternant entre les divers seuils de courant via la position des 3 interrupteurs DIP.

3 Caractéristiques

3.1 Données générales

- **Caractéristiques électriques**
 - Tension d'alimentation : 220-240 V AC (+/- 10%)
 - Fréquence : 50/60 Hz (+/- 10%)
 - Puissance nominale : 5 W
 - Courant d'échantillonnage : 1 to 100 A
 - Intervalle d'interrogation : 1000 ms
 - Protocole de communication : PLC (communication via courant porteur)
- **Conditions environnementales**
 - Usage en intérieur
 - Altitude : 0 - 2000 m
 - Humidité relative : 5% to 95%
 - Température nominale : -30 to +50 °C
 - Catégorie de surtension : III
 - Degré de pollution: 2
 - Degré d'isolement : isolement renforcé
- **Normes**
 - EN 61010-1: 2010, EN 61326-1: 2013

3.2 Stockage

- Vérifiez que le module anti-déclenchement et ses accessoires sont stockés en intérieur, dans un endroit sec et aéré où :
 - la température ne dépasse pas la plage comprise entre -40 °C et +85 °C
 - l'humidité relative mensuelle ne dépasse pas 90 %
 - l'atmosphère est sans gaz corrosif ni explosif

3.3 Utilisation

- Le boîtier du module anti-déclenchement doit être protégé pour empêcher toute infiltration d'eau.
- Le non-respect des instructions figurant dans ce manuel risque d'entraîner des dangers de sécurité potentiels et/ou la défaillance des dispositifs de sécurité.
- Même si ce manuel fournit certaines consignes, les utilisateurs doivent également se conformer aux réglementations de sécurité locales et aux dispositions de prévention des accidents.
- En raison de restrictions techniques ou juridiques, il n'est pas possible de fournir tous les accessoires à l'ensemble des pays et régions.

3.4 Environnement

- Conforme à la directive RoHS (directive 2002/95/CE de l'UE).
- Conforme au règlement REACH (règlement 1907/2006 de l'UE).

▲ AVERTISSEMENT

SUIVEZ CES CONSIGNES LORS DE LA RÉALISATION DU CÂBLAGE DE L'ÉQUIPEMENT

■ Reliez le module anti-déclenchement à l'alimentation CA à l'aide de fils dont le diamètre est supérieur ou égal à 1,5 mm² et avec **une longueur inférieure à 30 mètres**.

■ Reliez le module anti-déclenchement à l'alimentation CA à l'aide des bornes d'alimentation électrique (A), où les bornes L1, L2 et L3 sont les phases et la borne N est le neutre (cf. schéma ci-après).

■ Connectez le module anti-déclenchement au capteur de courant à l'aide de fils dont le diamètre est supérieur ou égal à 1,0 mm² et avec **une longueur inférieure à 10 mètres**.

Le non-respect de ces instructions peut provoquer la mort, des blessures graves ou des dommages matériels.

4 Câblage

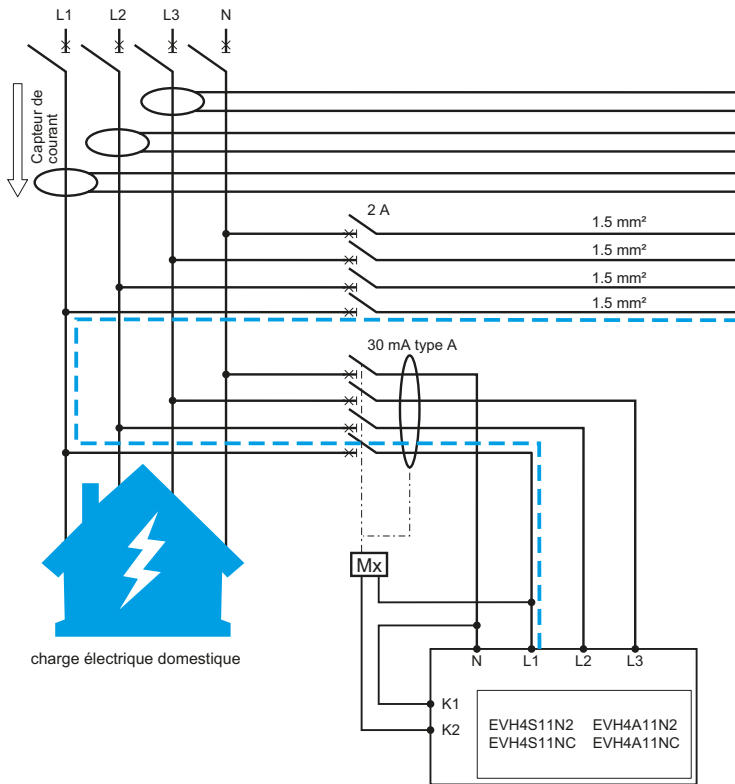

--- Communication via Courant Porteur Ligne (CPL) :
transfert les données entre le module
anti-déclenchement et la borne de charge
domestique EVlink sur le fil L1

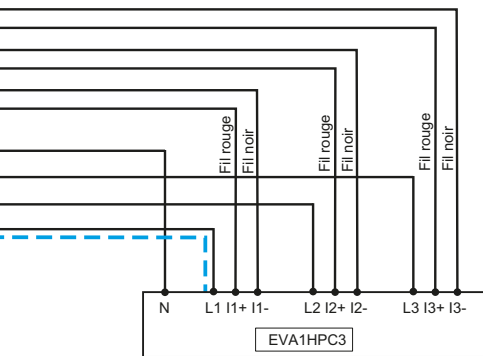

EVlink Home 3P

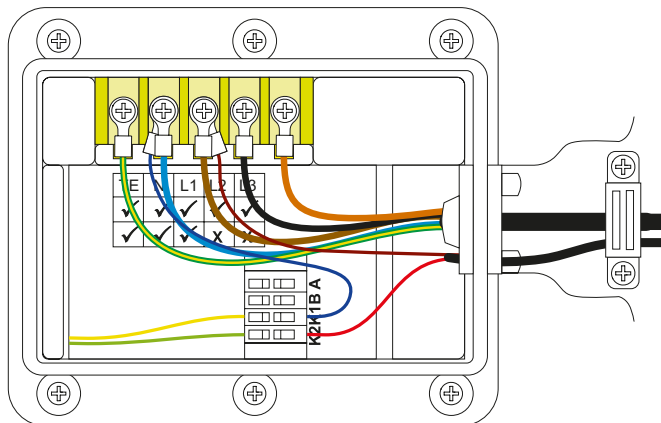

5 Configuration

AVIS

Réglez la valeur du courant maximum (16/20/25/32/40/50 A) sur une valeur à peine inférieure, ou égale, au courant nominal de l'installation électrique de la maison en utilisant la position des 3 interrupteurs DIP.

AVIS

Rétablissez l'alimentation électrique.

6 Installation

6.1 Installation du module anti-déclenchement

⚠ ⚠ DANGER

RISQUE DE CHOC ELECTRIQUE, D'EXPLOSION OU D'ARC ELECTRIQUE

- Coupez le disjoncteur générale de l'installation.
- Utilisez un voltmètre avec une tension nominale appropriée.
- Avant d'installer le module sur le rail DIN, tirer la languette à l'arrière du module pour déverrouiller le clipse.
- Après l'installation du module sur le rail DIN, pousser la languette à l'arrière du module pour verrouiller le clipse.

Le non-respect de ces instructions provoquera la mort ou des blessures graves.

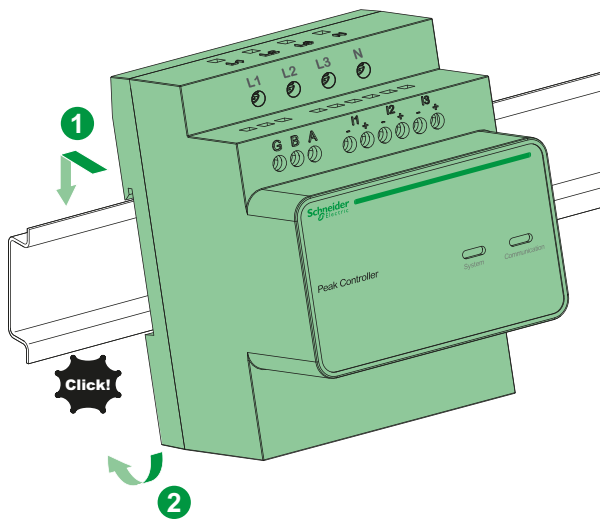

6 Installation

6.2 Câblage du module anti-déclenchement

⚠ ATTENTION

Les points suivants doivent être appliqués

Vérifiez l'ordre des phases du câblage.

Le non-respect de ces instructions peut provoquer la mort, des blessures graves ou des dommages matériels.

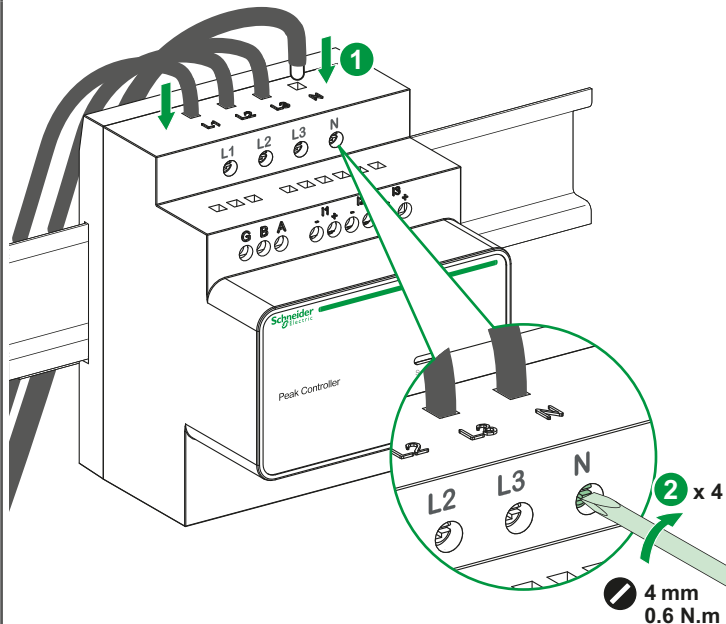

Câbles	Tableau électrique - EVlink Home station de recharge	EVlink Home station de recharge - Déclencheur à émission de courant (Mx)	Tableau électrique - Module anti-déclenchement	Module anti-déclenchement - capteur de courant
Diamètre	5x 6 mm ²	2x 1.5 mm ²	4x 1.5 mm ²	6x 1 mm ²
Longueur	< 50 m	< 30 m	< 30 m	< 10 m

6 Installation

⚠ ⚠ DANGER

RISQUE DE CHOC ELECTRIQUE, D'EXPLOSION OU D'ARC ELECTRIQUE

- Ne branchez ou débranchez pas le capteur de courant tant que le circuit électrique est sous tension.
- Par conséquent, coupez l'alimentation électrique avant de brancher ou débrancher le capteur de courant.
- Le transformateur de courant peut être clipsé sur un câble d'alimentation dans les deux sens.
- Tous les fils doivent être reliés.

Le non-respect de ces instructions provoquera la mort ou des blessures graves.

6.3 Installation du capteur de courant

⚠ ATTENTION

Les points suivants doivent être appliqués

Coupez l'alimentation électrique avant de commencer l'intervention.

Le non-respect de ces instructions peut provoquer la mort, des blessures graves ou des dommages matériels.

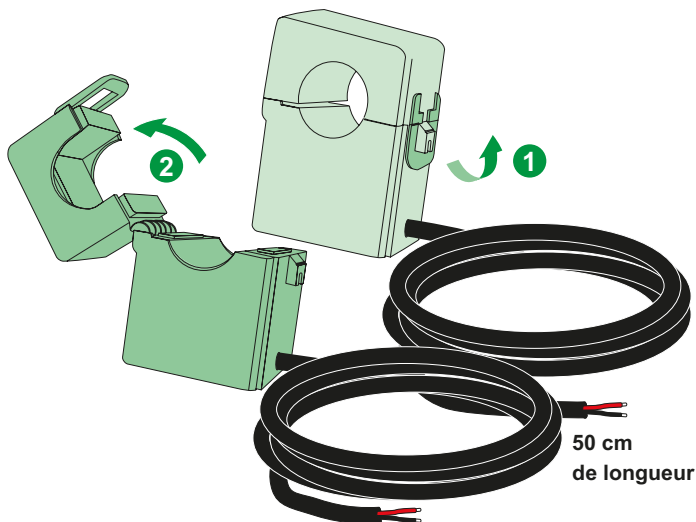

6 Installation

6.3 Installation du capteur de courant

⚠ ATTENTION

Les points suivants doivent être appliqués

Vérifiez l'ordre du câblage des phases.

Le non-respect de ces instructions peut provoquer la mort, des blessures graves ou des dommages matériels.

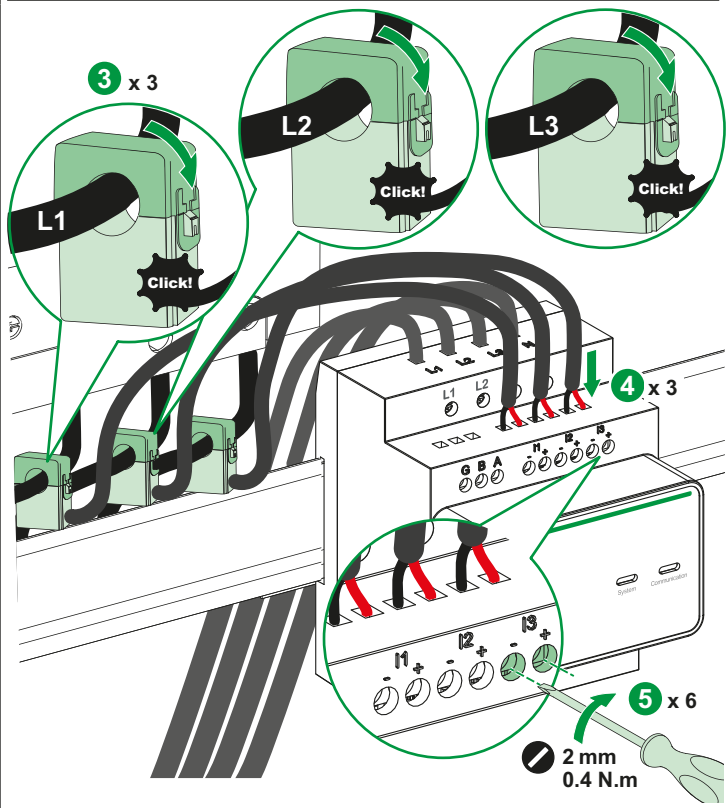

7 Dépannage

Voyant d'état du module	Causes possibles et mesures correctives
Rouge	Le courant utilisé est supérieur à la limite autorisée par le module. Vérifiez que le seuil de courant maximal est aussi proche que possible du courant nominal de l'installation. (voir section 5).
	L'alarme de sous-tension ou de surtension s'est déclenchée. Vérifiez que l'alimentation électrique de l'installation est comprise entre 187 V CA et 253 V CA..
	La position du commutateur DIP est incorrecte, sélectionner le courant nominal correct (voir section 5).
	Les fils L2/L3 ne sont pas branchés. Vérifier que le module anti-déclenchement est correctement raccordé selon le schéma électrique (voir section 4)
Voyant d'état de la communication	Causes possibles et mesures correctives
Off	Aucune communication entre le module anti-déclenchement et la station de charge Evlink Home, vérifier que le module anti-déclenchement et la station de charge EVlink Home sont correctement raccordés selon le schéma électrique (voir section 4)

8 Recyclage



Les matériaux d'emballage de cet équipement peuvent être recyclés. Aidez-nous à protéger l'environnement en les recyclant dans les bacs appropriés.

Merci de nous aider à protéger l'environnement.

9 Garantie

Garantie contractuelle

18 mois

Manufacturer

Schneider Electric Industries SAS
35, rue Joseph Monier
CS 30323
F - 92506 Rueil Malmaison Cedex
France
www.se.com

UK Importer

Schneider Electric Limited
Stafford Park 5
Telford, TF3 3BL

United Kingdom

UK
CA