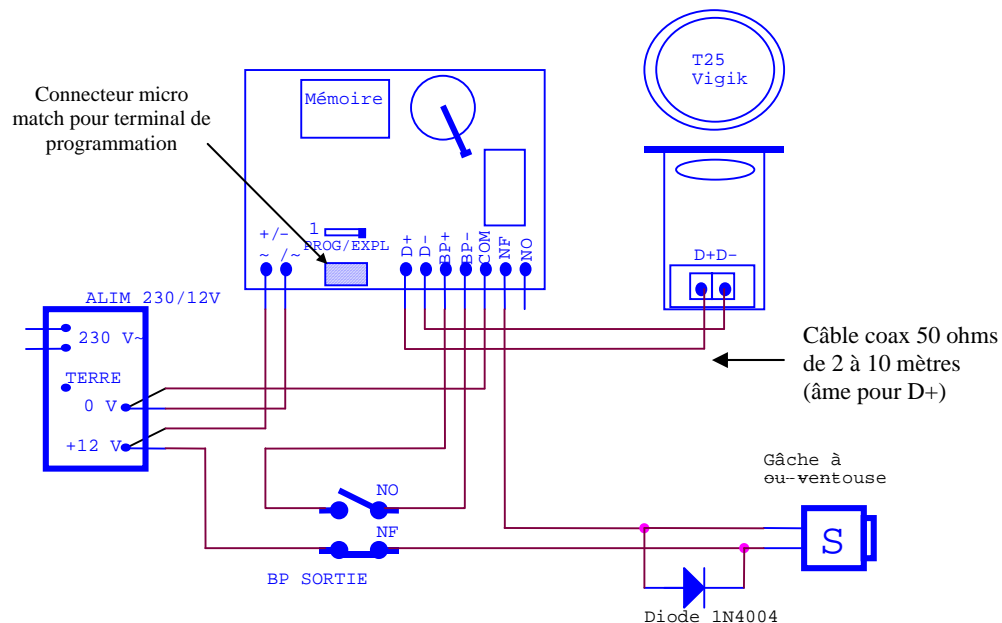

IMPORTANT :

- Le fonctionnement de la tête VIGIK est garanti dans la limite de température de -20 à $+70$ °C.
- Chaque lecteur doit être raccordé à la centrale par un câble dédié.
- Ces câbles doivent être distants d'au moins 20 cm par rapport aux câbles secteur.
- La centrale doit être installée dans un local à accès restreint réservé à du personnel qualifié.

Cas d'une gâche à rupture ou de ventouse

BOITIER : ABS VO ininflammable
TEMPERATURE DE FONCTIONNEMENT : De -20° C à $+70^{\circ}$ C

Attention :

Il faut impérativement installer la diode ou le transil de protection. Aucune indication sur la gâche ou la ventouse ne peut vous dispenser de cette protection. On utilise généralement des diodes 1N4004 ou 1N4007.

La garantie du produit ne couvre pas les défauts découlant de l'utilisation inadéquate ou abusive du produit, d'un accident, d'un acte de négligence, d'une mauvaise manipulation, de produits mal entretenus, d'environnement inadéquat ou de l'usure due à l'usage normal.

II- A propos de Vigik®

1

Description du système VIGIK® :

Vigik® est un label attribué par La Poste aux produits respectant les spécifications qu'elle a élaborées pour un système de contrôle d'accès dit MultiServices.

Vigik® vise à remplacer la serrure mécanique PTT au format T25. Ces clés mécaniques qui sont simples à reproduire, sont devenues trop nombreuses et ne permettent plus de garantir la sécurité d'accès aux immeubles. Alors La Poste a imaginé une clé qui permet l'accès aux parties communes tout en assurant la sécurité de l'immeuble.

Vigik remplace la serrure mécanique par une serrure électronique infalsifiable.

3

Condition autorisant l'accès à un bâtiment équipé de VIGIK® :

Dans la centrale :

- Le service doit être programmé
- Les tranches horaires liées à ce service doivent être valides
- Heure et date valides
- Le service doit être autorisé sur la porte concernée

Dans le badge :

- Le service doit être connu de la centrale
- Le badge doit avoir été rechargé (la période de validité d'un badge Vigik® peut valoir 84 heures, mais dans le cas de la poste seulement 9 heures généralement)

2

Principe général du système VIGIK® :

Le préposé utilise une clé électronique au format type carte de crédit fonctionnant en proximité. Cette carte n'est valide que quelques heures. Elle doit donc être rechargée. D'autre part, la centrale de contrôle d'accès doit reconnaître cette carte pour autoriser l'accès à une porte. Il existe donc une double protection : une dans le badge, l'autre dans l'unité de gestion.

4

Les avantages

- La carte à puce est infalsifiable.
- Si un agent perd sa carte, celle-ci ne sera donc pas utilisable au-delà de sa courte période de validité. L'agent doit donc régulièrement 'recharger' sa carte à l'aide d'un 'Système de Chargement' pour pouvoir continuer à accéder aux immeubles.

Afin de simplifier la programmation et la mise en service de la centrale, nous avons préprogrammé les cinq principaux services utilisant les cartes d'accès VIGIK®.

Cependant, les autorisations peuvent être modifiées ou supprimées à l'aide de cette notice.

Les services préprogrammés sont :

La poste : service Universel (distribution du courrier par les facteurs)

La poste : autres services (distribution des prospectus par les facteurs)

EDF GDF services

France Telecom

La carte service :

Une carte service est une carte à puce fournie par l'opérateur au gestionnaire d'immeuble auprès duquel il sollicite l'autorisation d'accès. Cette carte renferme notamment le nom du service (activité de l'opérateur), son code service ainsi que sa clé publique.

III – Programmation

III.1 Mise à l'heure et à la date

Pour vous simplifier la mise en service, nous avons préprogrammé la date et l'heure dans votre centrale. Ces éléments seront conservés pendant au moins cinq ans en l'absence d'alimentation et indéfiniment lorsque la centrale est alimentée. Cependant, il est possible de reprogrammer ou de modifier ces paramètres par PC ou via le terminal de programmation.

Nota : Une option paramétrable dans la centrale permet en cas de fin de vie de la pile (non détecté par le gestionnaire) d'autoriser l'accès aux porteurs de badges « à gestion horaire ». Cette option est modifiable au choix de l'utilisateur dans le menu de la centrale.

Toute responsabilité du fabricant ou du revendeur sera écartée en cas d'intrusion de personne non autorisée suite à un paramétrage ne correspondant pas au choix et/ou au besoin de l'utilisateur.

III.2 Temporisation de porte

Positionnez le switch sur 1, appuyez sur le bouton de sortie autant de fois que de secondes désirées. Repositionnez le switch sur la position 0.

III.3 Programmation des services Vigik

Sur votre centrale, les services Vigik détaillés précédemment sont autorisés 24H/24H. Il est possible d'ajouter, modifier ou supprimer des services par PC ou terminal spécifique.

III.4 Badges maître (5 max)

Vous avez la possibilité de programmer jusqu'à 5 badges maîtres, ces clés peuvent, en plus d'ouvrir la porte, servir à créer d'autres badges résidants.

Positionnez le switch sur 1. Présentez les badges maîtres devant le lecteur puis remettez le switch sur la position 0.

La suppression de tous les badges maîtres s'effectue en coupant l'alimentation, puis en mettant le switch sur 1. Alimentez alors la centrale puis remettez le switch sur la position 0. Les badges maîtres sont effacés.

III.5 Badges résidant (500 max)

Validation de badge résidant :

Présentez un badge maître pendant cinq secondes jusqu'à ce que le voyant du lecteur devienne rouge. Présentez tour à tour les badges résidants à programmer. A chaque nouveau badge, le voyant du lecteur clignote vert puis repasse rouge. Après le dernier badge résidant, présentez à nouveau le badge maître pour sortir du mode programmation. Le voyant du lecteur s'éteint.

Suppression de badge résidant :

Présentez un badge maître pendant cinq secondes jusqu'à ce que le voyant du lecteur devienne rouge. Présentez un badge résidant à supprimer jusqu'à ce que le voyant passe au vert fixe. Otez le badge puis présentez le suivant et ainsi de suite. Présentez à nouveau le badge maître pour sortir de programmation. Nota : un badge résidant peut être programmé sur plusieurs centrales.

Suppression de tous les badges résidants :

Positionnez le switch sur 1, appuyez sur le bouton de sortie pendant quelques secondes jusqu'à ce que le voyant de la centrale passe de rouge fixe à rouge clignotant. Repositionnez le switch sur la position 0.

IV En cas de panne

La mémoire de la centrale contenant toutes les données résidant et Vigik est débrochable. En cas de remplacement de centrale, positionnez simplement cette mémoire sur la nouvelle centrale.

* Vigik est une marque déposée de la Poste

Attention :
Ne pas brancher cette mémoire sur une centrale FV 3003 ou supérieure

I – Câblage VIT25 M3 (1 porte 100 serv. Vigik / 500 résidants)

Les câbles utilisés pour le raccordement des lecteurs et autres périphériques doivent être installés conformément aux indications décrivant le niveau 2 (environnement protégé) de la norme NF 61000-4-4.

Numéros de référencement Vigik : Module MSxxx/ Serrure PSxxx

Informations sur le marquage CE :

Conformément à la directive européenne R&TTE 99/5/CE et selon les normes harmonisées ETS 301 489 et ETS 300 330-2, ce produit est conforme aux normes CEM. La centrale répond, en outre, aux exigences de la norme EN 60 950 (2000) concernant la sécurité basse tension.

Alimentation / consommation

10Vdc / 70mA – 30Vdc / 35mA

12 à 24Vac / 1 VA

Jusqu'à 200mA en pointe lors de la présentation d'un badge et l'activation du relais.

Autodiagnostic de la centrale :

Deux voyants situés de part et d'autre du switch indiquent en permanence le résultat de l'autodiagnostic. Le voyant vert indique, lorsqu'il est alimenté fixe, la présence de l'alimentation. Le voyant rouge renseigne sur l'état de la centrale. S'il est éteint c'est que la centrale est défectueuse (il faut alors la remplacer). S'il clignote rapidement (3 fois par seconde) il indique un dysfonctionnement de la tête Vigik ou une anomalie dans le raccordement de la tête Vigik à la centrale (vérifier le câblage). S'il clignote au rythme d'une impulsion toutes les trois secondes il indique un bon fonctionnement de la centrale et de la tête Vigik.

A noter, à la mise sous tension du lecteur, le voyant doit clignoter vert puis rouge. En cas de clignotement rouge puis vert, inversez les fils D+ et D-.

Cas d'une gâche à émission

En cas de remplacement d'un contact T25 mécanique, câblez simplement les deux fils existants en COM et NO.

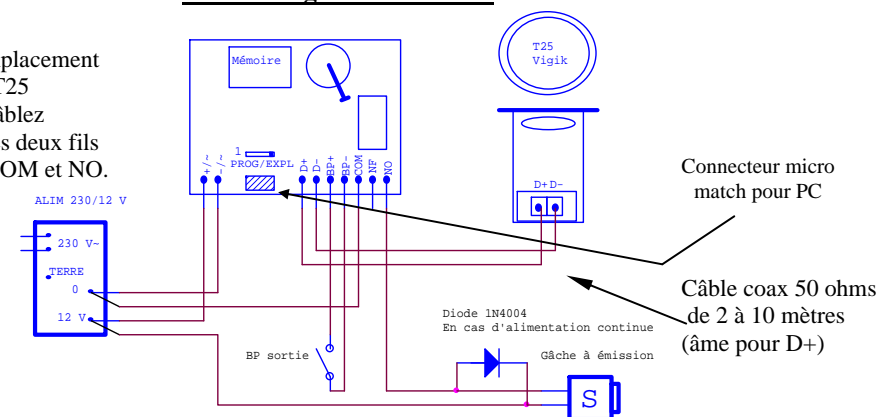

Remarque importante :

La tête de lecture doit être séparé d'au moins 2 mètres de la centrale Vigik pour respecter la conformité au label Vigik. La distance maximale peut atteindre 10 mètres en câble coaxial 50 ohms.

Tout installateur ou revendeur doit respecter la distance de 2 mètres entre la centrale et la serrure pour avoir une installation conforme à la norme Vigik.