

Fiche technique | Référence: 2042-1108

Module commutateur; avec bouton poussoir à impulsions; Tension de commutation AC 250 V; translucide

www.wago.com/2042-1108

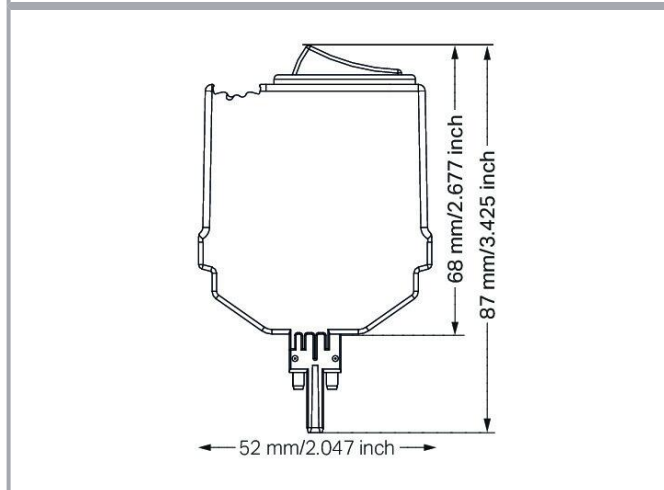
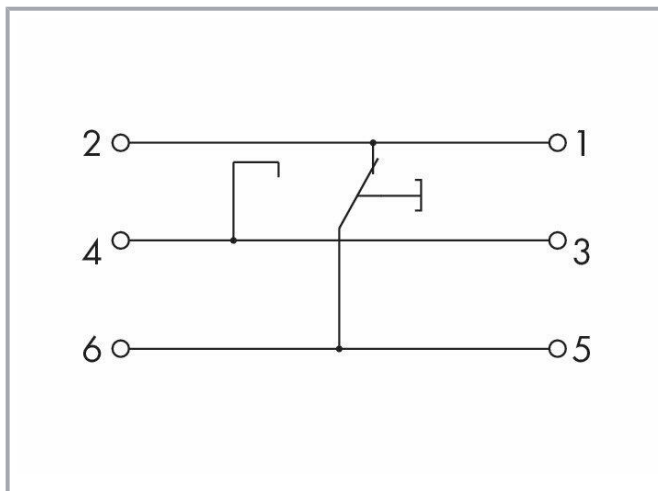

Données

Données électriques

Courant de commutation (ohmique) max.

10 A

Sous réserve de modifications. Veuillez tenir compte de la documentation du produit !

WAGO Contact SAS

Paris Nord 2 - 83 rue des Chardonnerets

93290 Tremblay-en-France | BP 55065

95947 Roissy CDG Cedex

Tél. : 0033/ 1/ 48172590 | Fax : 01 48 63 25 20 | E-mail : info-fr@wago.com

Avez-vous des questions sur nos produits ?

Nous nous tenons volontiers à votre disposition au +49 (571) 887-44222.



Courant au démarrage max.	128 A
Tension de commutation max.	AC 250 V
Résistance de passage	≤ 20 mΩ
Résistance d'isolement	≥ 100 MΩ (DC 500 V; Etat neuf)
Durée de vie électrique (N.O. ; charge ohmique ; 23 °C)	10 x 10 ³ manœuvres; UL: 6 x 10 ³ opérations

Sécurité & Protection

Tension de référence	250 V
Degré de pollution	2
Catégorie de surtension	II
Rigidité diélectrique entre contacts ouverts (AC, 1 min)	1,5 kV _{rms}
Indice de protection	IP20

Données géométriques

Largeur	15,5 mm / 0.61 inch
Hauteur	87 mm / 3.425 inch
Hauteur utile	68 mm / 2.677 inch
Profondeur	52 mm / 2.047 inch

Données mécaniques

Type de montage	Module enfichable pour borne de base TOPJOB® S
-----------------	------------------------------------------------

Données du matériau

Couleur	translucide
Classe d'inflammabilité selon UL94	V0
Charge calorifique	0,149 MJ
Poids	29,3 g

Conditions d'environnement

Température ambiante (en fonctionnement pour U _N)	-25 ... +70 °C
Température ambiante (stockage)	-40 ... +85 °C
Altitude d'utilisation max.	2000 m

Sous réserve de modifications. Veuillez tenir compte de la documentation du produit !

WAGO Contact SAS
Paris Nord 2 - 83 rue des Chardonnerets
93290 Tremblay-en-France | BP 55065
95947 Roissy CDG Cedex
Tél. : 0033/ 1/ 48172590 | Fax : 01 48 63 25 20 | E-mail : info-fr@wago.com

Avez-vous des questions sur nos produits ?
Nous nous tenons volontiers à votre disposition au +49 (571) 887-44222.

Normes et spécifications



Normes/spécifications	EN 61010-2-201 EN 50155 EN 61373
-----------------------	----------------------------------------

Données commerciales

eCl@ss 10.0	27-14-11-49
eCl@ss 9.0	27-14-11-49
ETIM 8.0	EC002018
ETIM 7.0	EC002018
Unité d'emb. (SUE)	1 pce(s)
Type d'emballage	Sacs
Pays d'origine	DE
GTIN	4055143883818
Numéro du tarif douanier	85365080900

Approbations / certificats

Homologations générales

Logo	Approbation	Norme	Nom du certificat
	EAC Brjansker Zertifizierungsstelle	TP TC 004/2011	EAC RU C-DE. AM02.B. 00122 /19
	UL Underwriters Laboratories Inc. (ORDINARY LOCATIONS)	UL 61010-1	E175199

Accessoires optionnels

Plaque d'extrémité

Plaque d'extrémité		
	Réf.: 2002-1892 Plaque d'extrémité et intermédiaire; épaisseur 1 mm; orange	www.wago.com/2002-1892
	Réf.: 2002-1891 Plaque d'extrémité et intermédiaire; épaisseur 1 mm; gris	www.wago.com/2002-1891

Sous réserve de modifications. Veuillez tenir compte de la documentation du produit !

WAGO Contact SAS

Paris Nord 2 - 83 rue des Chardonnerets







93290 Tremblay-en-France | BP 55065

95947 Roissy CDG Cedex

Tél.: 0033/ 1/ 48172590 | Fax : 01 48 63 25 20 | E-mail : info-fr@wago.com

Avez-vous des questions sur nos produits ?

Nous nous tenons volontiers à votre disposition au +49 (571) 887-44222.

	Réf.: 2002-1991 Plaque d'extrémité et intermédiaire; épaisseur 1 mm; gris	www.wago.com/2002-1991
	Réf.: 2002-1992 Plaque d'extrémité et intermédiaire; épaisseur 1 mm; orange	www.wago.com/2002-1992
	Réf.: 2002-1691 Plaque d'extrémité et intermédiaire; épaisseur 1 mm; gris	www.wago.com/2002-1691
	Réf.: 2002-1692 Plaque d'extrémité et intermédiaire; épaisseur 1 mm; orange	www.wago.com/2002-1692
	Réf.: 2002-1791 Plaque d'extrémité et intermédiaire; épaisseur 1 mm; gris	www.wago.com/2002-1791
	Réf.: 2002-1792 Plaque d'extrémité et intermédiaire; épaisseur 1 mm; orange	www.wago.com/2002-1792

Matériel de repérage

Bandes de repérage

	Réf.: 2009-110 Bandes de marquage; pour Smart Printer; sur rouleau; non extensible; vierge; encliquetable; blanc	www.wago.com/2009-110
----------------------------------------------------------------------------------	----------------------------------------------------------------------------------------------------------------------------	------------------------------------------------------------------

Étiquette de marquage

	Réf.: 2009-115 WMB-Inline; pour Smart Printer; 1500 pièces sur rouleau; extensible 5 - 5,2 MM; vierge; encliquetable; blanc	www.wago.com/2009-115
-----------------------------------------------------------------------------------	---------------------------------------------------------------------------------------------------------------------------------------	------------------------------------------------------------------

	Réf.: 793-501 Carte de repérage WMB; en carte; non extensible; vierge; encliquetable; blanc	www.wago.com/793-501
------------------------------------------------------------------------------------	-------------------------------------------------------------------------------------------------------	----------------------------------------------------------------

	Réf.: 793-5501 Carte de repérage WMB; en carte; largeur des bornes 5 - 17,5 mm; extensible 5 - 5,2 MM; vierge; encliquetable; blanc	www.wago.com/793-5501
------------------------------------------------------------------------------------	-----------------------------------------------------------------------------------------------------------------------------------------------	------------------------------------------------------------------

Bornes

Borne de base pour modules et connecteurs

	Réf.: 2002-1961 Borne de base pour 2 conducteurs; avec pontage horizontal additionnel; Pour rail 35 x 15 et 35 x 7,5; 2,5 mm ² ; Push-in CAGE CLAMP®; 2,50 mm ² ; gris	www.wago.com/2002-1961
------------------------------------------------------------------------------------	--------------------------------------------------------------------------------------------------------------------------------------------------------------------------------------------------------	--------------------------------------------------------------------

	Réf.: 2002-1761 Borne de base pour 3 conducteurs; Pour rail 35 x 15 et 35 x 7,5; 2,5 mm ² ; Push-in CAGE CLAMP®; 2,50 mm ² ; gris	www.wago.com/2002-1761
------------------------------------------------------------------------------------	-------------------------------------------------------------------------------------------------------------------------------------------------------------------	--------------------------------------------------------------------

	Réf.: 2002-1861 Borne de base pour 4 conducteurs; Pour rail 35 x 15 et 35 x 7,5; 2,5 mm ² ; Push-in CAGE CLAMP®; 2,50 mm ² ; gris	www.wago.com/2002-1861
------------------------------------------------------------------------------------	-------------------------------------------------------------------------------------------------------------------------------------------------------------------	--------------------------------------------------------------------

Téléchargements

Documentation

Sous réserve de modifications. Veuillez tenir compte de la documentation du produit !

WAGO Contact SAS
Paris Nord 2 - 83 rue des Chardonnerets
93290 Tremblay-en-France | BP 55065
95947 Roissy CDG Cedex
Tél. : 0033/ 1/ 48172590 | Fax : 01 48 63 25 20 | E-mail : info-fr@wago.com

Avez-vous des questions sur nos produits ?
Nous nous tenons volontiers à votre disposition au +49 (571) 887-44222.



Texte complémentaire

2042-1108 X81 - Datei	19 févr. 2019	xml 3,8 kB	Téléchargement
2042-1108 docx - Datei	9 janv. 2019	docx 15,2 kB	Téléchargement

Informations complémentaires

Élimination et recyclage Appareils électrique et électronique, piles lithium/ion, batteries au plomb, emballages	V 1.1.0 18 août 2022	pdf 2,2 MB	Téléchargement
------------------------------------------------------------------------------------------------------------------------	-------------------------	---------------	----------------

Données CAD/CAE

Données CAD

2D/3D Models 2042-1108		URL	Téléchargement
------------------------	--	-----	----------------

Conformité environnementale du produit

Recherche de conformité

Environmental Product Compliance 2042-1108 Module commutateur; avec bouton poussoir à impulsions; Tension de commutation AC 250 V; translucide		URL	Téléchargement
------------------------------------------------------------------------------------------------------------------------------------------------------	--	-----	----------------

Indications de manipulation

Sous réserve de modifications. Veuillez tenir compte de la documentation du produit !

WAGO Contact SAS
Paris Nord 2 - 83 rue des Chardonnerets
93290 Tremblay-en-France | BP 55065
95947 Roissy CDG Cedex
Tél. : 0033/ 1/ 48172590 | Fax : 01 48 63 25 20 | E-mail : info-fr@wago.com

Avez-vous des questions sur nos produits ?
Nous nous tenons volontiers à votre disposition au +49 (571) 887-44222.