

- de **Montageanleitung**
- en **Mounting instructions**
- fr **Instructions de montage**
- it **Istruzioni di montaggio**
- es **Instrucciones de montaje**
- nl **Montagehandleiding**

8661... Estadia

00287672 / XI 16

  **IP65**

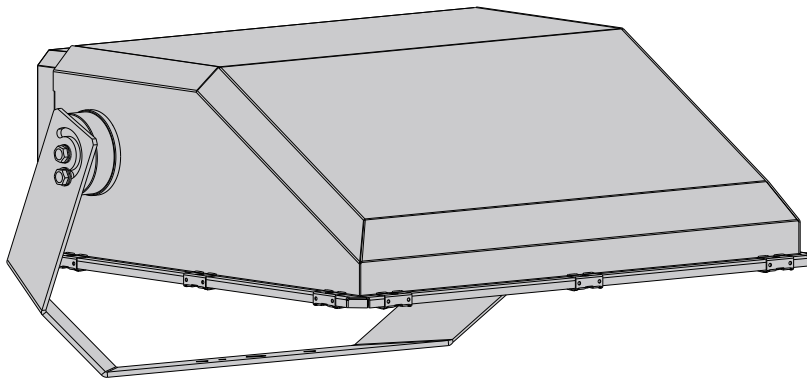

TRILUX GmbH & Co. KG
Postfach 1960 · D-59753 Arnsberg
Tel. +49 (0) 29 32.301-0
Fax +49 (0) 29 32.301-375
info@trilux.de · www.trilux.de



de Bewahren Sie diese Anleitung auf für zukünftige Wartungsarbeiten oder Demontage.
Wichtige Informationen zur Energieeffizienz von TRILUX-Leuchten sowie zur Leuchtenwartung und -entsorgung finden Sie im Internet:
www.trilux.com/eg245

en Keep these instructions for future maintenance work or dismantling.
For important information on the energy efficiency of TRILUX luminaires and on maintaining and disposing of luminaires, please visit our webpage at:
www.trilux.com/ec245

fr Veuillez conserver ce manuel d'utilisation pour le démontage ou pour les travaux de maintenance ultérieurs.
Vous avez la possibilité de consulter des informations importantes concernant l'efficacité énergétique des luminaires TRILUX ainsi que l'entretien et l'élimination des luminaires sur le site Internet:
www.trilux.com/ec245

it Conservare le presenti istruzioni per i futuri lavori di manutenzione o per lo smontaggio.
Per informazioni importanti sull'efficienza energetica degli apparecchi TRILUX e sulla manutenzione e smaltimento degli apparecchi consultate la pagina:
www.trilux.com/ec245

es Conserve estas instrucciones por si tiene que llevar a cabo trabajos de mantenimiento o desmontaje más adelante.
En www.trilux.com/ec245 encontrará información sobre la eficiencia energética de las luminarias de TRILUX y sobre su mantenimiento y eliminación.

nl Bewaar deze gebruiksaanwijzing voor onderhoudswerkzaamheden of demontage in de toekomst.
Belangrijke informatie over de energie-efficiëntie van TRILUX-armaturen evenals informatie over onderhoud en afvoer van armaturen vindt u terug op het internet:
www.trilux.com/ec245

de **Sicherheitshinweise**



Diese Anleitung setzt Fachkenntnisse voraus, die einer abgeschlossenen Berufsausbildung im Elektrohandwerk entsprechen!

- Arbeiten Sie niemals bei anliegender Spannung an der Leuchte.
Vorsicht - Gefahr eines elektrischen Schlages!

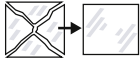

- Betreiben Sie die Leuchte nur mit unbeschädigter Abdeckscheibe.

- Schutzklasse I
- Mindestabstand zu angestrahlten Gegenständen einhalten.

Beispiel:

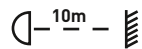

en **Safety notes**



These instructions assume expert knowledge corresponding to a completed professional education as an electrician.

- Never work when voltage is present on the luminaire.
Caution - danger of electric shock!



- Only operate the luminaire if the cover is undamaged.

- Safety class I
- Keep a minimum distance to spotlighted objects.

Example:

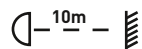

fr **Consignes de sécurité**



Ce manuel d'utilisation nécessite des compétences correspondant à une formation professionnelle dans le domaine de l'électronique !

- Ne travaillez jamais sur le luminaire lorsque celui-ci est sous tension.

Attention : risque d'électrocution!



- Manipulez le luminaire uniquement avec une plaque de recouvrement intacte.

- Classe électrique I
- Maintenir une distance minimale aux objets éclairés.

Exemple:

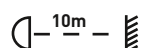

it **Avvertenze di sicurezza**



Le presenti istruzioni presuppongono conoscenze tecniche corrispondenti alla formazione professionale di un elettrotecnico.

- Non eseguire mai i lavori sugli apparecchi con la tensione inserita.
Attenzione - Pericolo di scarica elettrica!

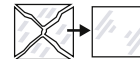

- Mettere in funzione l'apparecchio solo con una lastra di copertura non danneggiata.

- Classe di isolamento I
- La distanza minima dagli oggetti illuminati deve esseremantenuta.

Esempio:

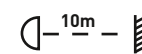

es **Indicaciones de seguridad²**



Para manejar estas instrucciones, se requieren los conocimientos técnicos propios de un electricista cualificado.

- No trabaje nunca con la luminaria conectada a la tensión.
Atención - ¡Peligro de choque eléctrico!

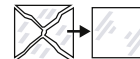

- Ponga en funcionamiento la luminaria sólo si el cristal de protección no presenta ningún daño.

- Clase de aislamiento I
- Mantener una distancia mínima a los objetos iluminados.

Ejemplo:

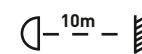

nl **Veiligheidsaanwijzingen**



Deze gebruiksaanwijzing gaat ervan uit dat u over vakkenis beschikt, die overeenkomt met een afgesloten beroepsopleiding als electricien!

- Voer nooit werkzaamheden uit als er spanning op de armatuur staat.

Pas op! Gevaar voor een elektrische schok!

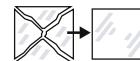

- Gebruik de armatuur alleen als de afdekscherm onbeschadigd is.

- Beschermingsklasse I
- Minimale afstand tot de aangestraalde voorwerpen bewahren.

Voorbeeld:

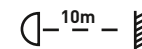



de Bestimmungsgemäße Verwendung

- Die Leuchte ist für den Außeneinsatz mit einer Umgebungstemperatur von t_a 25 °C geeignet.
- Lichtpunkthöhe: beliebig
- Maximale Schneelast: $4 \text{ kN/m}^2 = 1,68 \text{ kN}$ pro Leuchte
- Die Leuchte ist **nicht** für Netzweiterleitung geeignet.

en Intended use

- The Luminaire is suitable for use in exterior surroundings with an ambient temperature of t_a 25 °C.
- Fixture mounting height: any
- Maximum snow load: $4 \text{ kN/m}^2 = 1.68 \text{ kN}$ per luminaire
- The luminaire is **not** suitable for further wiring.

fr Utilisation conforme

- Luminaire convient à l'utilisation dans les espaces extérieurs d'une température ambiante de t_a 25 °C.
- Hauteur du point de lumière: quelconque
- Charge de neige maximale : $4 \text{ kN/m}^2 = 1,68 \text{ kN}$ par luminaire
- Le luminaire **n'est pas** conçu pour les câblages supplémentaires.

it Utilizzo conforme alla sua determinazione

- L'apparecchio è indicato per il montaggio in esterni con temperatura ambiente di t_a 25 °C.
- Altezza dei punti luminosi: a piacere
- Carico da neve massimo: $4 \text{ kN/m}^2 = 1,68 \text{ kN}$ per apparecchio
- L'apparecchio **non** è adatto per il cablaggio supplementare.

es Uso previsto

- Luminaria apta para el empleo en espacios exteriores de una temperatura ambiente de t_a 25 °C.
- Altura del punto de luz: cualquiera
- Carga de nieve máx.: $4 \text{ kN/m}^2 = 1,68 \text{ kN}$ por luminaria
- La luminaria **no** es apta para cableado suplementario.

nl Volgens bestemming gebruiken

- De armatuur kan buiten gebruikt worden bij een omgevingstemperatuur tot t_a 25 °C.
- Hoogte lichtpunt: willekeurig
- Maximale sneeuwlast: $4 \text{ kN/m}^2 = 1,68 \text{ kN}$ per armatuur
- De armatuur is **niet** geschikt voor verdere bedrading.

Typ	≈ kg
8661A./600HST	18,5
8661A./1000HST/HIT	18,5
8661A./2000HIT-I	18,0
8661A./2000HIT	18,7
8661A./1000HIT-DE	19,0
8661A.-WZ/1000HIT-DE	22,3
8661A./2000HIT-DE	19,0
8661A.-WZ/2000HIT-DE	22,3
8661A./2000HIT-DE32	19,0

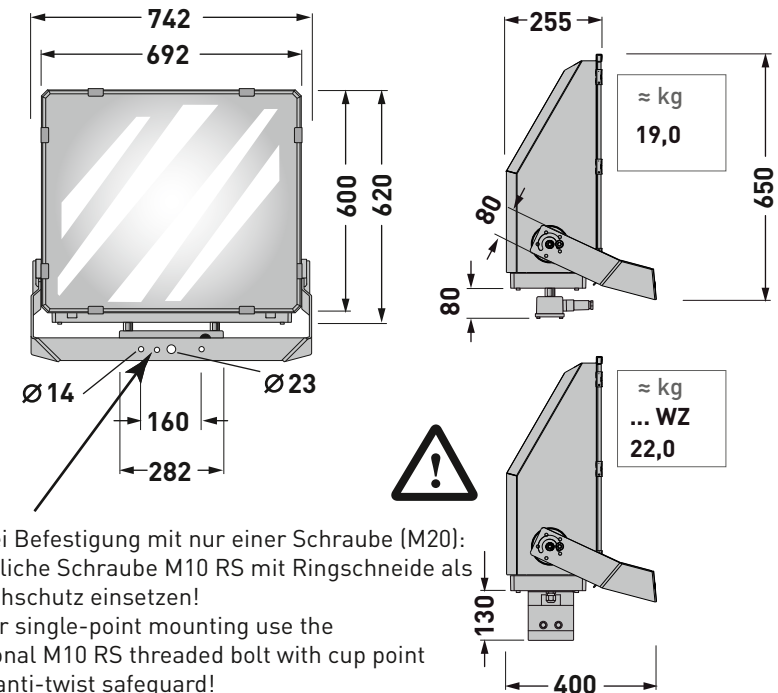

de Bei Befestigung mit nur einer Schraube (M20): zusätzliche Schraube M10 RS mit Ringschneide als Verdrehschutz einsetzen!

en For single-point mounting use the additional M10 RS threaded bolt with cup point as an anti-twist safeguard!

fr En cas de montage en un point, mettre en place le boulon fileté supplémentaire M10 RS avec cuvette en guise de système antirotation!

it Per montaggio a un punto inserire la vite supplementare M10 RS con corona tagliente come protezione antitorsion!

es En el primer punto del montaje coloque adicionalmente el perno roscado M10 RS con filo cortante con protección antitorsión!

nl Bij 1-punts-montage extra schroefdraadbout M10 RS met kratereind als draaibescherming plaatsen!

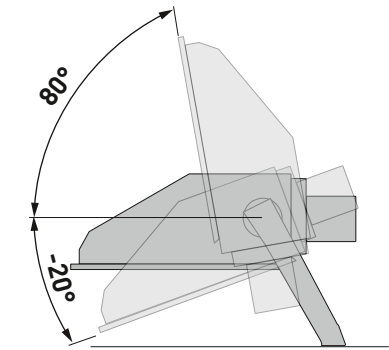

$$F_w = 0,43m^2$$

- $F_w =$
- de Windangriffsfläche (m²)
 - en Windage area (m²)
 - fr Surface exposée au vent (m²)
 - it Superficie esposta al vento (m²)
 - es Lado expuesto al viento (m²)
 - nl Windoppervlak (m²)

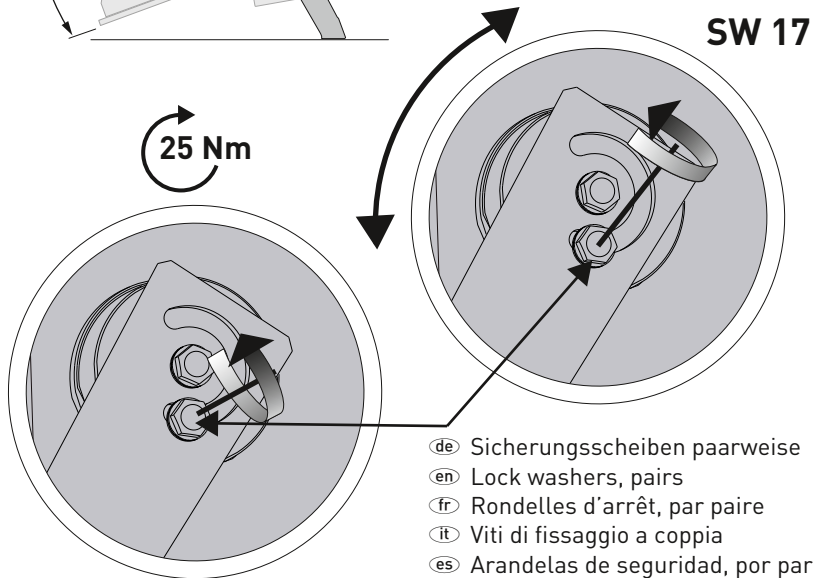

- de Sicherungsscheiben paarweise
- en Lock washers, pairs
- fr Rondelles d'arrêt, par paire
- it Viti di fissaggio a coppia
- es Arandelas de seguridad, por parejas
- nl Borgringen, per paar

de Leuchte nur zur Montage auf nicht brennbaren Befestigungsflächen.

en The luminaire is only to be installed on non-flammable installation surfaces.

fr Luminaire prévu uniquement pour un montage sur des surfaces ininflammables.

it L'apparecchio deve essere montato solo su una superficie non infiammabile.

es Montar la luminaria sólo en superficies no inflamables.

it Armatuur alleen bedoeld voor montage op niet brandbare bevestigingsvlakken.



- de Elektrischer Anschluss
- en Electrical connection
- fr Raccordement électrique
- it Collegamento elettrico
- es Conexión eléctrica
- nl Elektrische verbinding

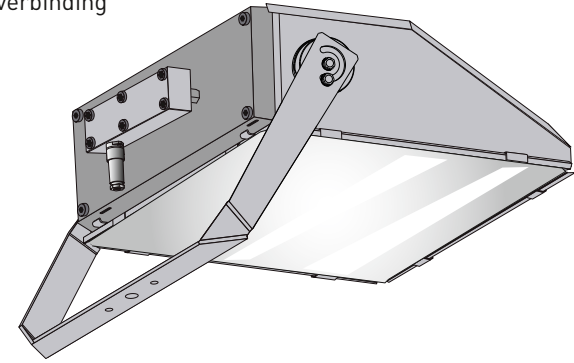

../600 W
../1000 W

../2000 W

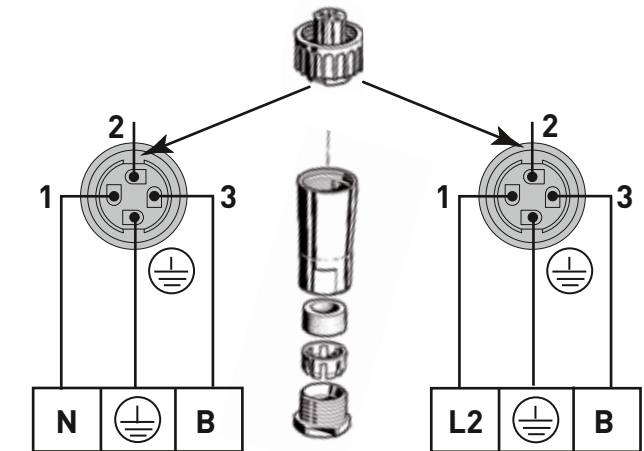

GK 230 V 50 Hz

GK 400 V 50 Hz

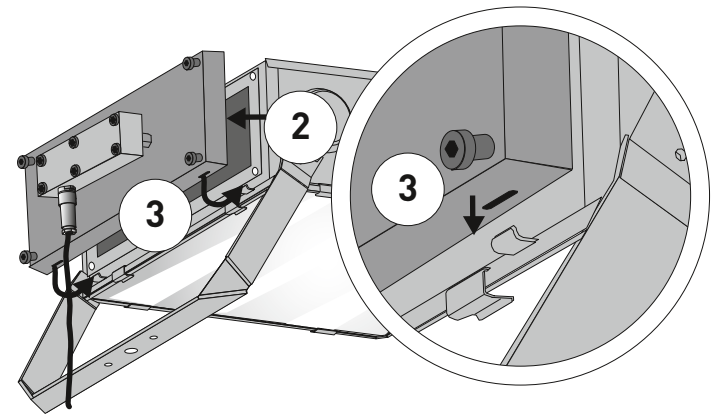
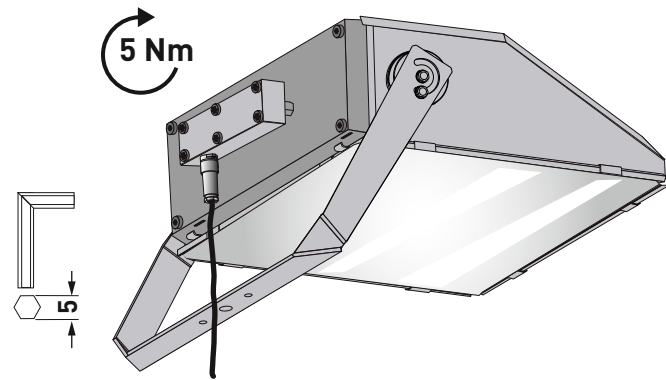

- de Lampenwechsel
- en Lamp replacement
- fr Changement de lampe
- it Sostituzione delle lampade
- es Cambio de lámpara
- nL Vervanging van de lamp

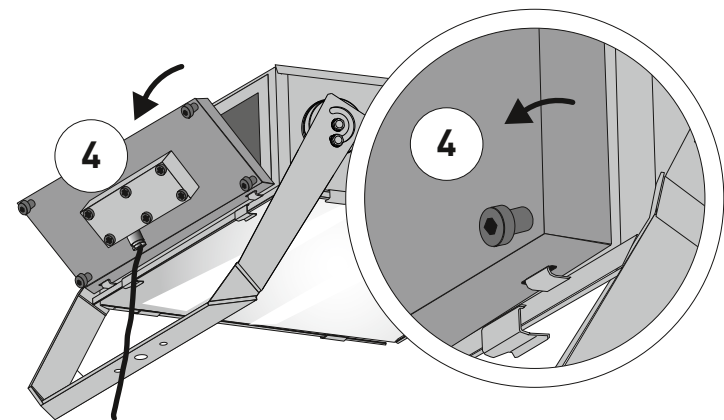
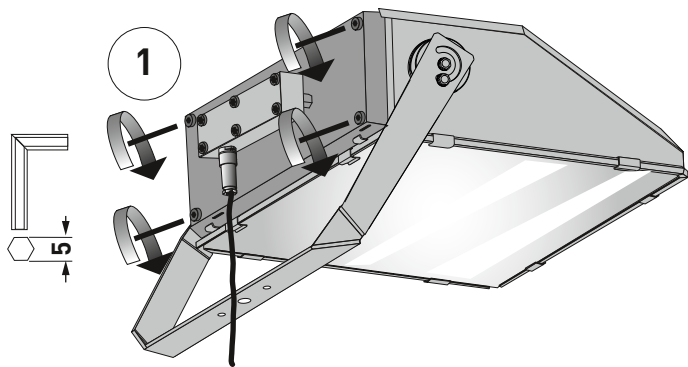

HIT-DE

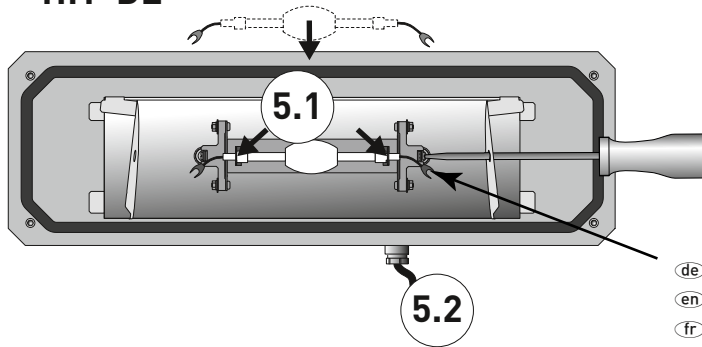

- de Schraube lösen
- en Release screw
- fr Dévisser la vis
- it Allentare la vite
- es Afloje el tornillo
- nl Allentare la vite

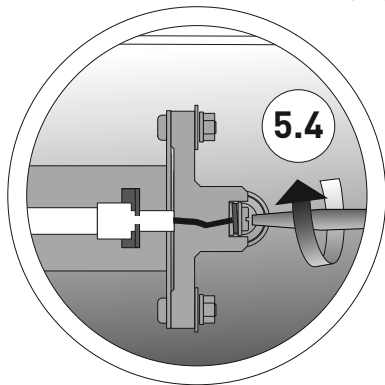
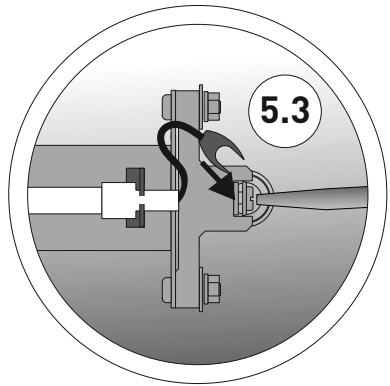

HIT / HST

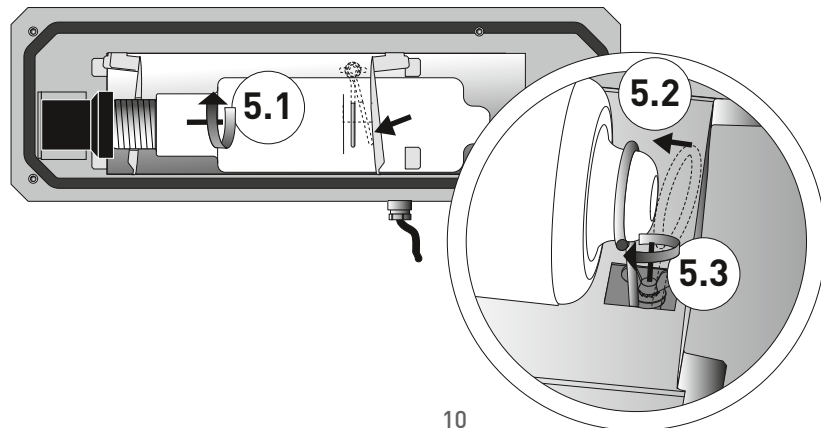

1000W / 230V / 50Hz

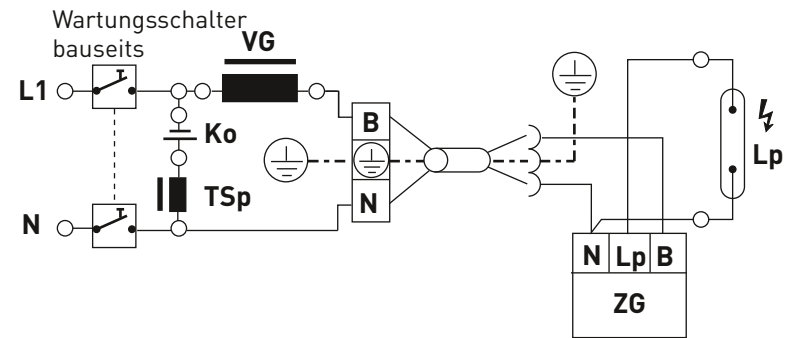

2000W / 400V / 50Hz

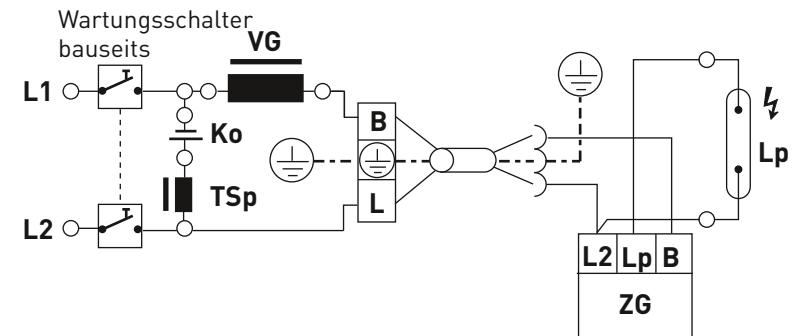

- de) Wartungsschalter bauseits
- en) Maintenance switch to be supplied by the client
- fr) Interrupteur de maintenance à fournir par le client
- it) Interruttore di manutenzione a cura del committente
- es) Interruptor de mantenimiento proporcionado por la empresa instaladora
- nl) Onderhoudsschakelaar op plaats van constructie

- de) Sicherheitsschalter
- en) Safety switch
- fr) Interrupteur de sécurité
- it) Interruttore di sicurezza
- es) Interruptor de seguridad
- nl) Veiligheidsschakelaar

- de Elektrischer Anschluss
- en Electrical connection
- fr Raccordement électrique
- it Collegamento elettrico
- es Conexión eléctrica
- nl Elektrische verbinding

- de Lampenwechsel
- en Lamp replacement
- fr Changement de lampe
- it Sostituzione delle lampade
- es Cambio de lámpara
- nl Vervanging van de lamp

.-WZ/...

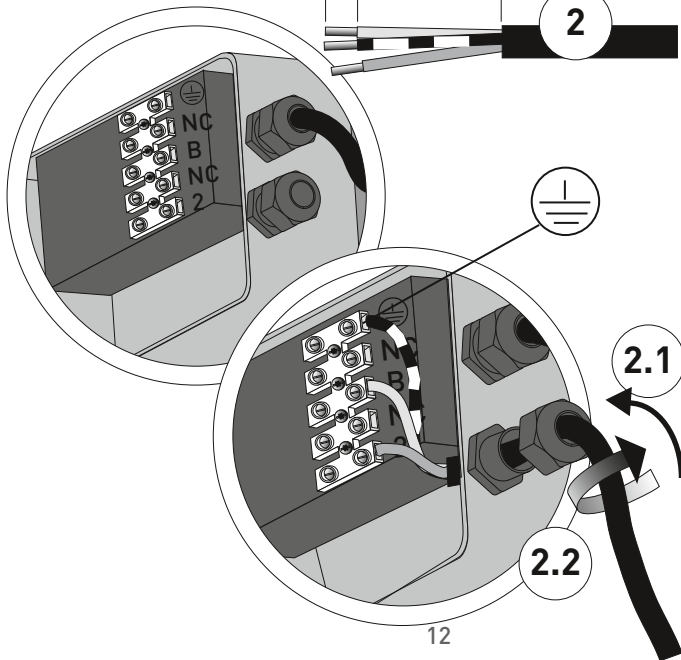
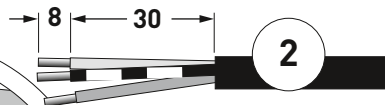
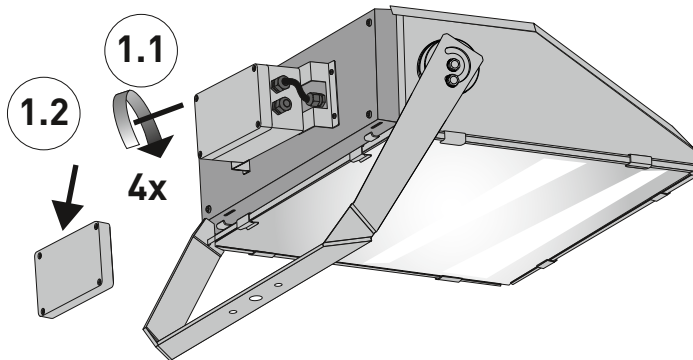

12

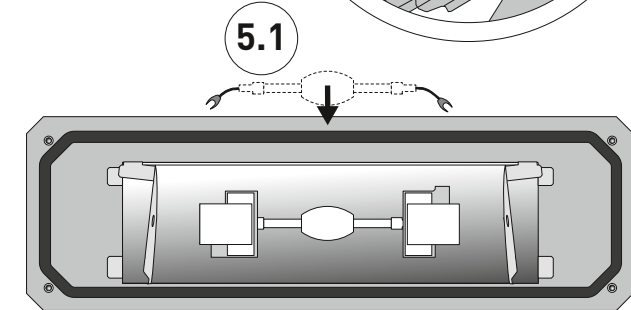
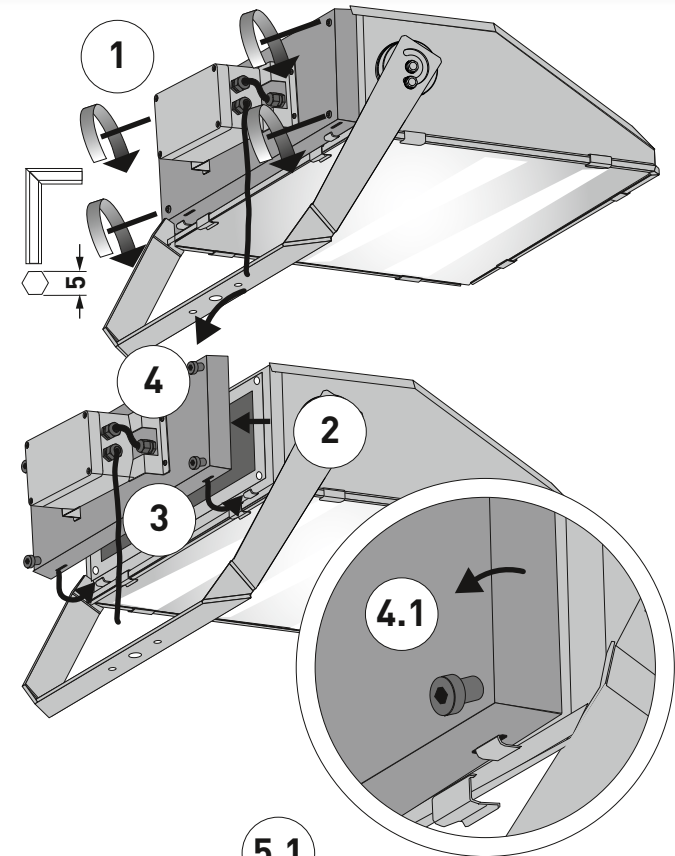

13

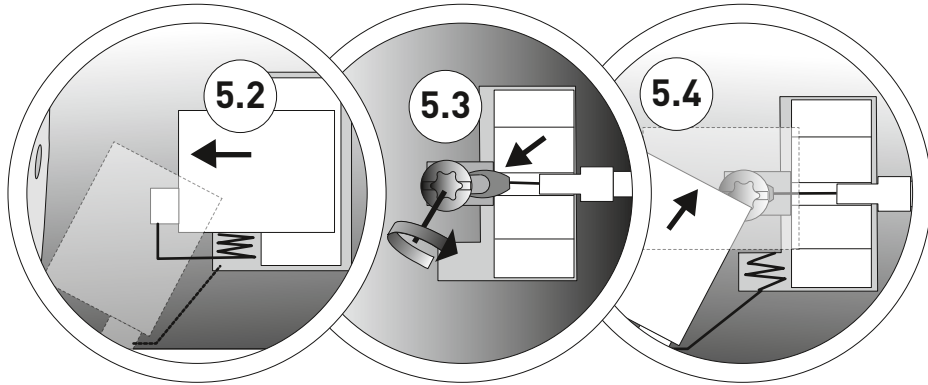

- de Zubehör
- en Accessories
- fr Accessoires
- it Accessori
- es Accesorios
- nl Toebehoren

0866AS Abschirmblende
(TOC 51 677 00)

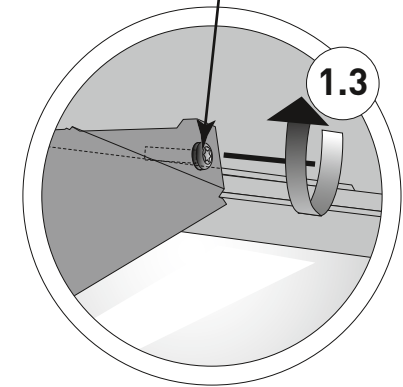
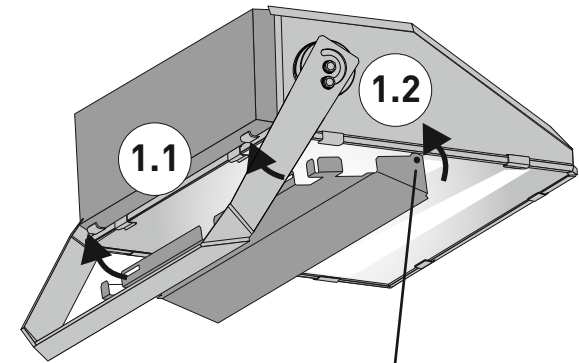
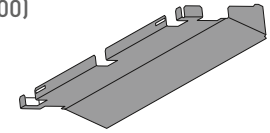

1000W WZ / 230V / 50Hz

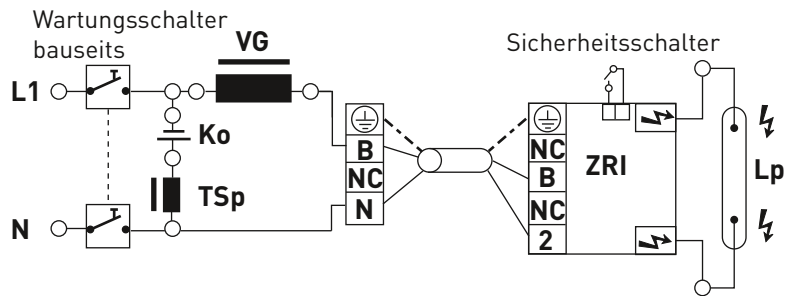

2000W WZ / 400V / 50Hz

