







JPTLI

130327

**INTERFACE TELEPHONIQUE
AVEC SYNTHÈSE VOCALE
POUR SYSTÈME JP**







AVERTISSEMENT

(Le non respect de cet avertissement risque d'entraîner des blessures graves voire mortelles).

-  1. Ne démontez pas et ne modifiez pas l'unité. Vous risqueriez de provoquer un incendie ou un choc électrique.
-  2. Ne branchez pas de source d'alimentation non spécifiée aux bornes + et -, et ne branchez pas deux sources d'alimentation en parallèle sur une entrée unique. Cela peut provoquer un incendie ou un choc électrique.
-  3. Maintenez l'appareil à distance de toute source d'eau ou de tout autre liquide. Vous risqueriez de provoquer un incendie ou un choc électrique.
-  4. N'insérez pas d'objet métallique ni de matériaux inflammables dans les ouvertures de l'appareil. Vous risqueriez de provoquer un incendie ou un choc électrique.
-  5. L'intérieur de l'appareil est soumis à un courant. Ne touchez aucune pièce autre que les points de montage, de câblage, de branchement et de réglages. Vous risqueriez de provoquer un incendie ou un choc électrique.
-  6. N'utilisez pas de bloc d'alimentation dont la tension est différente de celle prescrite. Vous risqueriez de provoquer un incendie ou un choc électrique.
-  7. Ne raccordez pas de borne de l'appareil aux lignes électriques CA. Vous risqueriez de provoquer un incendie ou un choc électrique.

ATTENTION

(Le non respect de cet avertissement risque d'entraîner des blessures corporelles ou des dégâts matériels).

-  1. N'installez et ne réalisez aucun raccordement de câbles lorsque le bloc d'alimentation est branché. Sinon, vous risquez de générer un choc électrique ou d'endommager l'unité.
-  2. Avant de brancher le bloc d'alimentation, vérifiez que les fils ne sont pas croisés ou en court-circuit. Dans le cas contraire, cela pourrait provoquer un incendie ou un choc électrique.
-  3. Pour fixer l'unité au mur, choisissez un endroit adapté où elle ne risque pas de subir des secousses ou des chocs. Sinon, vous risquez de provoquer des blessures.
-  4. Pour le bloc d'alimentation, utilisez le modèle de bloc d'alimentation Aiphone spécifié avec le système. En cas d'utilisation d'un produit non spécifié, un incendie ou un défaut de fonctionnement peut se produire.
-  5. N'installez pas l'unité aux endroits repris ci-dessous. Cela peut provoquer un incendie, une décharge électrique ou des dégâts à l'appareil.
 - * Endroits exposés à la lumière directe du soleil ou situés à proximité d'une installation de chauffage qui provoque des variations de température.
 - * Endroits exposés à la poussière, l'huile, les produits chimiques, etc.
 - * Endroits soumis à un degré d'humidité élevé (salle de bains, cave, serre, etc.).
 - * Endroits où la température est très basse (par exemple, dans une zone réfrigérée ou face à un appareil de climatisation).
 - * Endroits exposés à la vapeur ou à la fumée (à proximité de surfaces chauffantes ou de tables de cuisson).
 - * Lorsque des appareils occasionnant des parasites tels que les interrupteurs crépusculaires ou des appareils électriques se trouvent à proximité.
-  6. Ne mettez rien sur l'appareil et ne le couvrez pas avec un chiffon, etc. Vous risqueriez de provoquer un incendie ou d'entraîner un mauvais fonctionnement de l'appareil.

PRECAUTIONS GENERALES

1. Cette unité est destinée exclusivement à l'utilisation à l'intérieur. Ne pas utiliser à l'extérieur
2. Dans les zones situées à proximité d'antennes émettrices radio, le système risque d'être perturbé par des interférences radio.
3. L'utilisation d'un téléphone à proximité de l'appareil risque de provoquer des dysfonctionnements.
4. Maintenir l'appareil à une distance de plus d'un mètre d'un poste de radio ou d'une télévision.

CONTENU DE L'EMBALLAGE



[1]



[2]



[3]



[4]

Contenu de l'emballage :

[1] Manuel d'utilisation
[3] Cordon RJ

[2] Boîtier JPTLI
[4] Alimentation

INSTALLATION

Emplacements de montage

Le coffret JPTLI peut-être :

- posé sur un meuble ou
- fixé au mur : pour cela, il faut le fixer par 2 vis et chevilles.

Installer JPTLI loin de toute source de chaleur et d'humidité.

1 - Câblage JPTLI

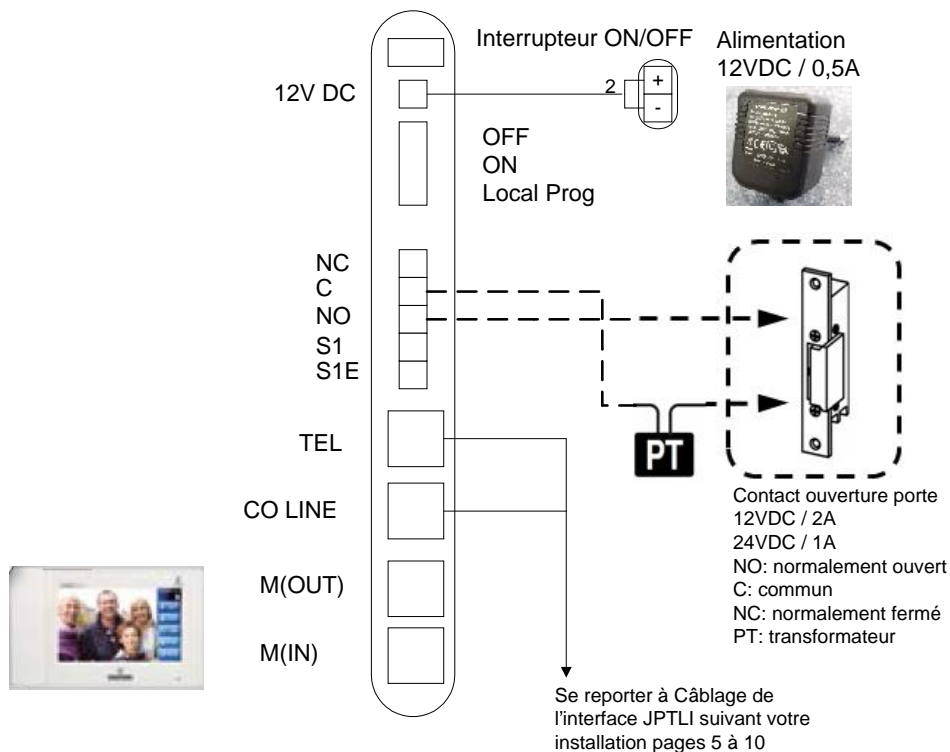

Connexions fonction Portier:

- **Poste téléphonique:** RJ11 4 points TEL en 1 et 4,
- **Ligne téléphonique:** RJ11 4 points CO LINE en 2 et 3,
- **Alimentation externe 12VDC +/- 10% linéaire régulée:** bornier + (12VDC), - (0V) (consommation: 350mA en fonctionnement, installée à moins de 3 mètres du JPTLI).
- **Raccordement au bus** sur le bornier :
 - M(IN) : câble arrivant de M(OUT) du poste JP4MED,
 - M(OUT) : câble à destination d'un éventuel poste secondaire JP4HD,
- **Relais de la carte JPTLI** sur le bornier :
 - normalement ouvert (NO) en NO,
 - commun en 2 en C,
 - normalement fermé (NF) en NC.

Pouvoir de coupure de 2A sous 12VDC ou 1A sous 24VDC. Tension maximale: 24VDC.
- **Sélecteur de modes 3 positions.**
 - position 1 : mode programmation par le poste interne,
 - position 2: mode normal,
 - position 3: mode OFF.
- **Fonction alarme.**
 - raccordement du contact en S1 et S1E.

Câblage de l'interface JPTLI suivant votre installation

Etant donné la multitude des configurations que vous pouvez rencontrer lors de la pose du boîtier JPTLI, voici les installations les plus courantes.

2 - Ligne filaire analogique France Télécom

2.1- Postes équipés de prises RJ

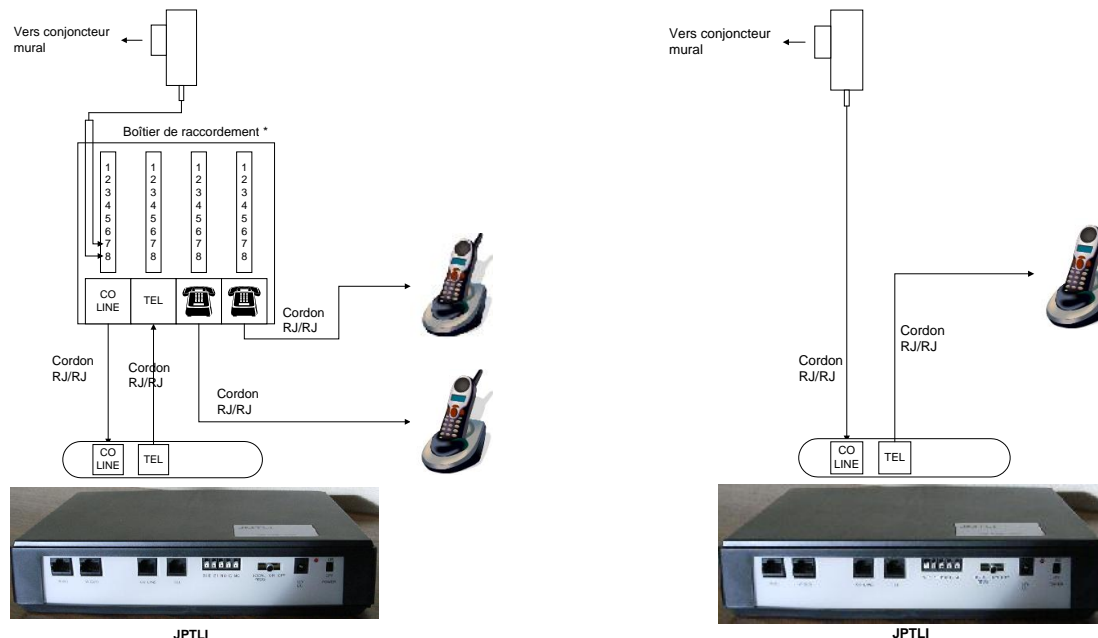

* Boîtier de raccordement non fourni (référence SAV : 902991)

Boîtier de raccordement non fourni (référence commercial : 130201 RJTLI)

2.2- Postes équipés de joncteurs

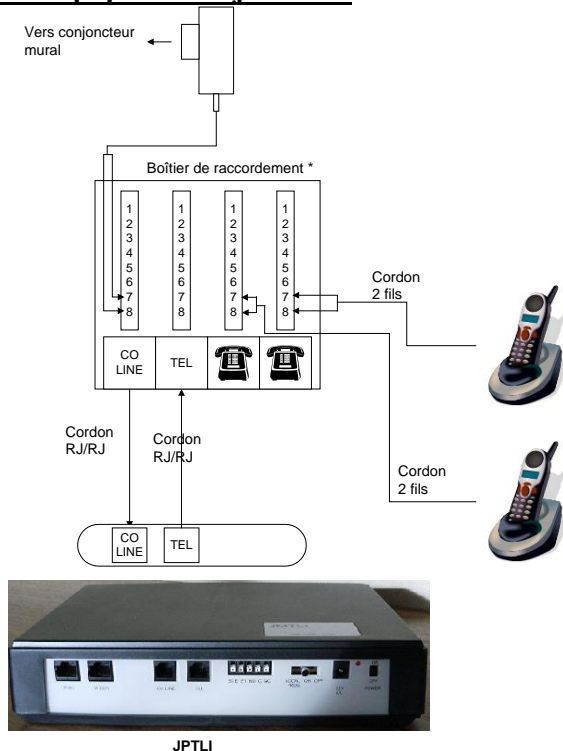

* Boîtier de raccordement non fourni (référence SAV : 902991)

Boîtier de raccordement non fourni (référence commercial : 130201 RJTLI)

3 - Ligne sans dégroupage ni partiel, ni total:

Exemple : c'est le cas d'un abonné qui a une ligne filaire analogique France Télécom et un forfait Internet ADSL (France Télécom ou autre opérateur).

Les appels vers le poste téléphonique à partir de la platine de rue sont gratuits ; les renvois vers l'extérieur sont payants au tarif France Télécom.

JPTLI est connecté sur la prise gigogne/filtre de la ligne téléphonique.

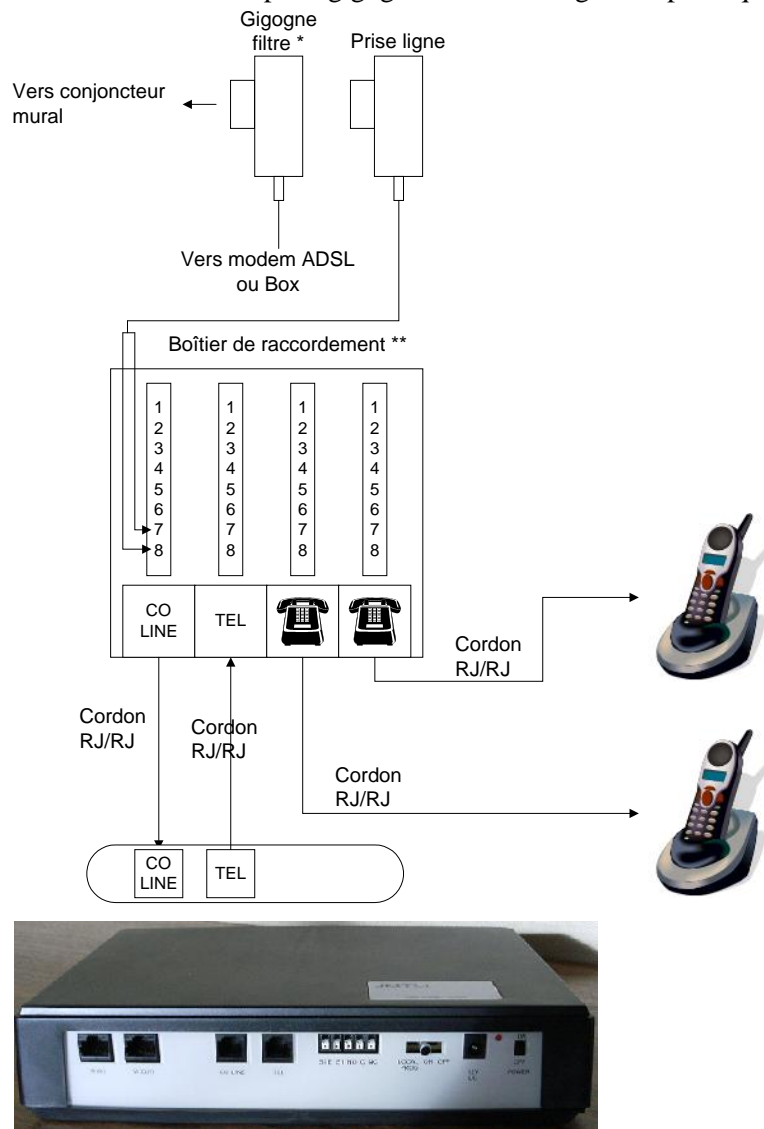

JPTLI

* Fournie avec le modem ADSL ou la Box.

** Boîtier de raccordement non fourni (référence SAV : 902991)

Boîtier de raccordement non fourni (référence commercial : 130201 RJTLI)

4 - Ligne en dégroupage total :

Exemple : c'est le cas d'un abonné qui a résilié son abonnement auprès de France Télécom et souscrit un abonnement téléphonie illimité + Internet illimité auprès d'un autre opérateur.

Les appels vers le poste téléphonique B partir de la platine de rue sont gratuits ; les renvois vers l'extérieur sont généralement gratuits vers les postes fixes et payants vers les GSM (se référer au tarif du fournisseur d'accès Internet). JPTLI est connecté sur la prise téléphonique de la 'Box'.

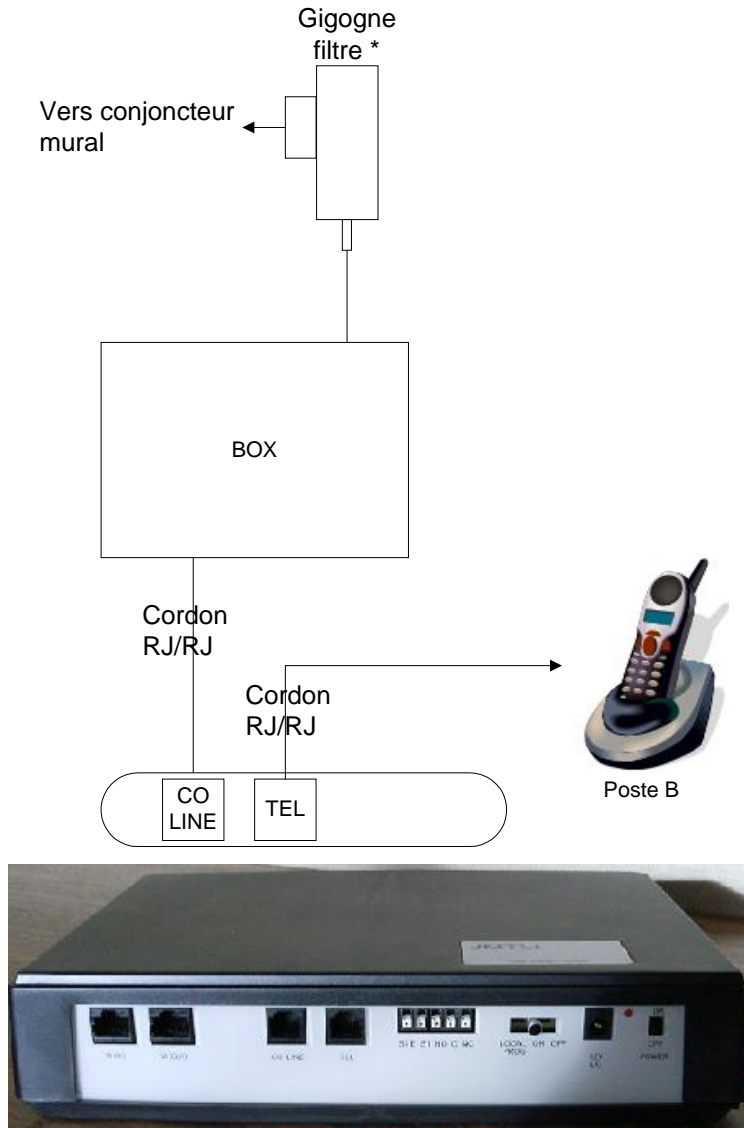

JPTLI

* Fournie avec la Box.

5 - Ligne en dégroupage partiel :

Exemple : c'est le cas d'un abonné qui a une ligne filaire analogique France Télécom et un abonnement téléphonie illimité + Internet illimité auprès de France Télécom ou d'un autre opérateur. Les appels vers le poste téléphonique B à partir de la platine de rue sont gratuits ; les renvois sont généralement gratuits vers les postes fixes et payants vers les GSM (se référer au tarif du fournisseur d'accès Internet).

Particularité de ce cas : le poste B ou la platine de rue peut appeler gratuitement le poste A. Le poste A, par contre, peut appeler le poste B mais ce sera un appel payant.

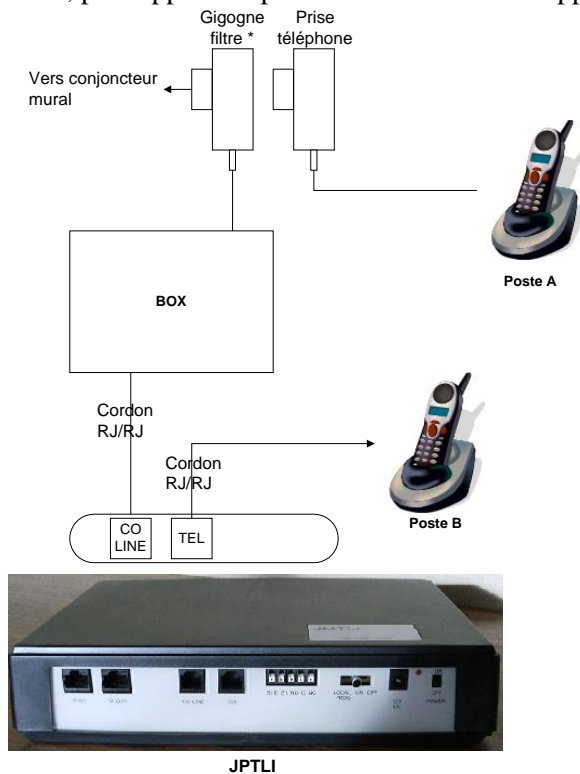

* Fournie avec la Box.

6 – Avec connectique RJ11

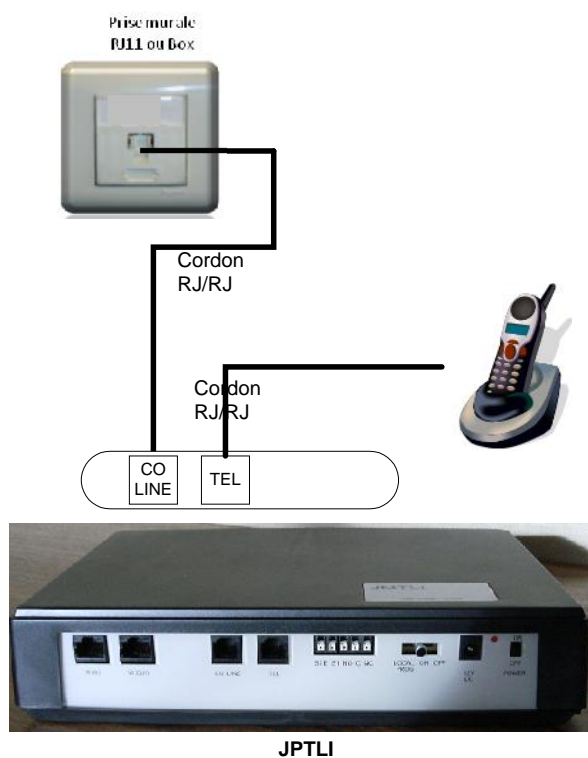

7 - Avec PABX

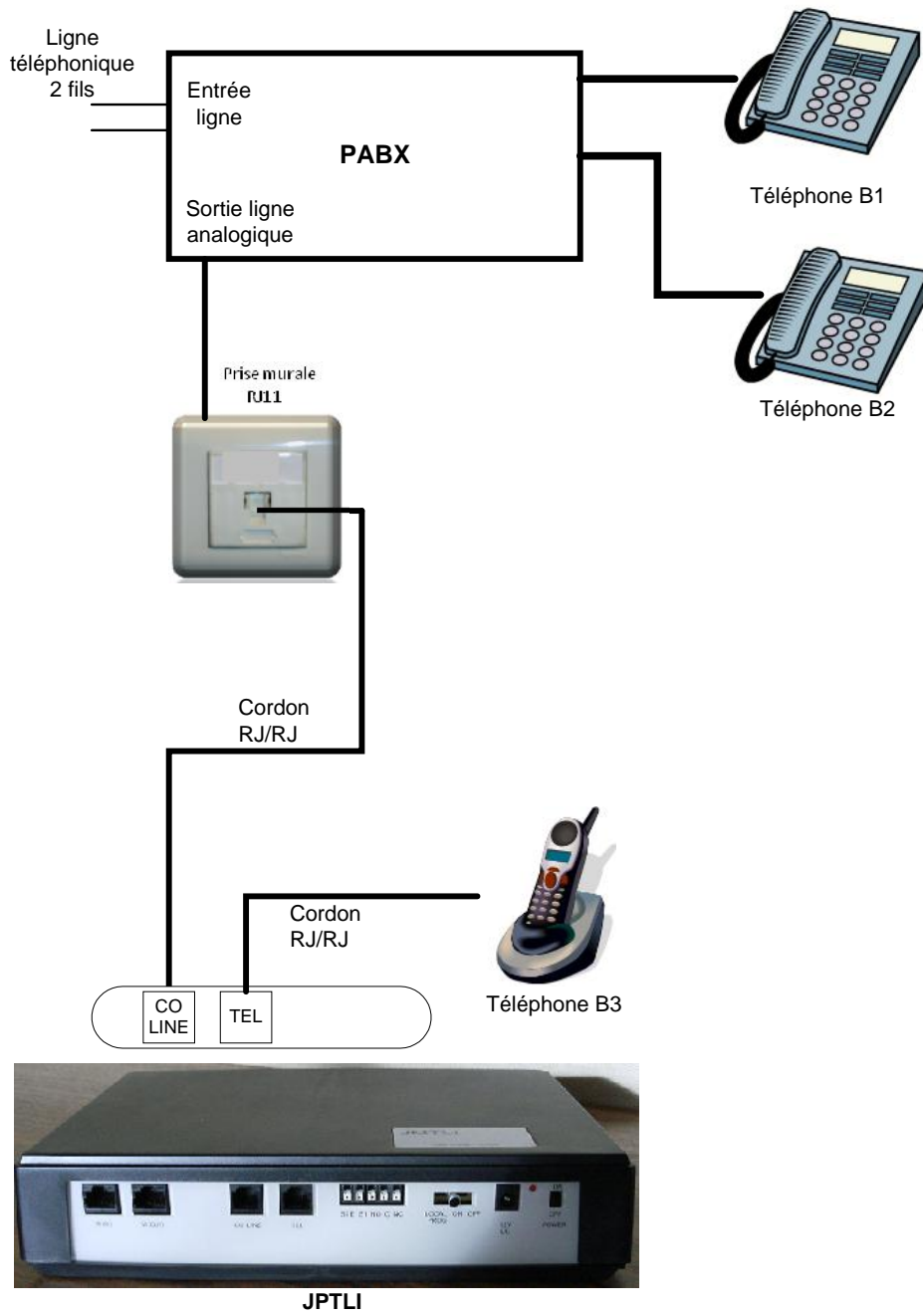

8- Avec plusieurs postes téléphoniques sur ligne France Télécom

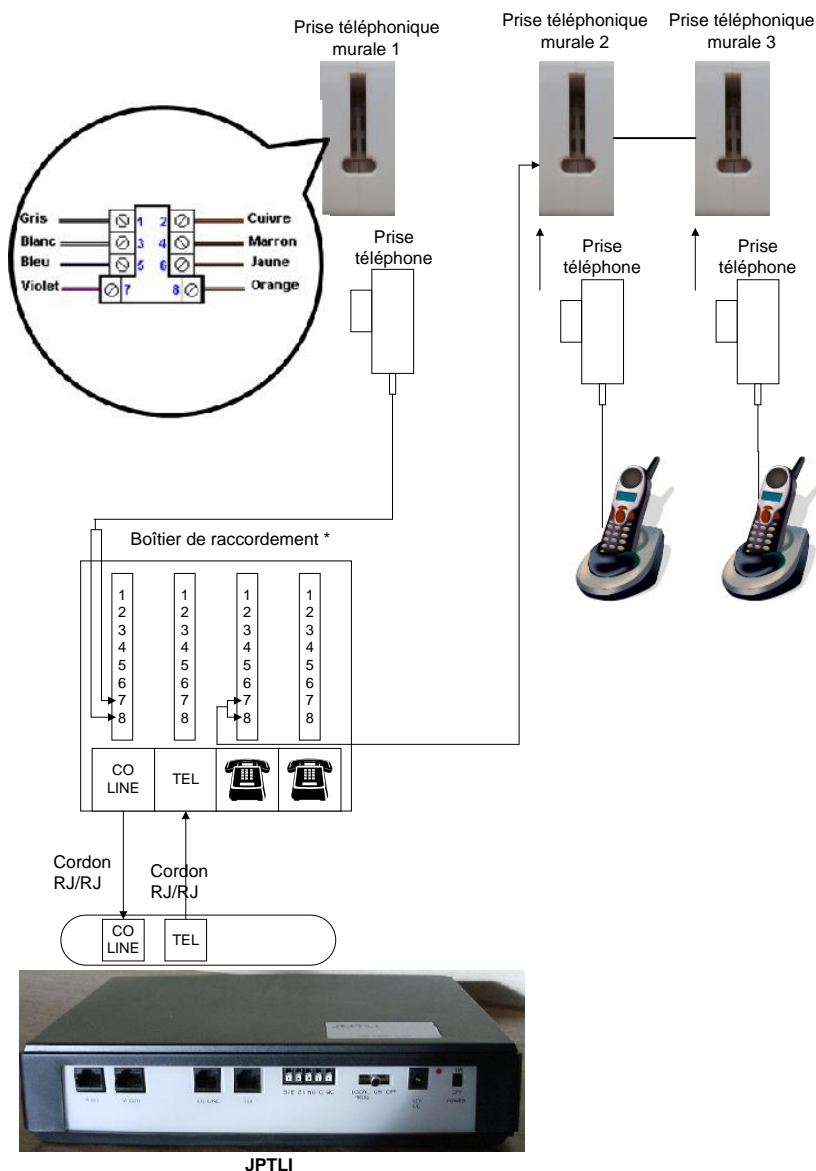

* Boîtier de raccordement non fourni (référence SAV : 902991)

Boîtier de raccordement non fourni (référence commercial : 130201 RJTLI)

Sur la prise murale :

Décâbler les points 2, 4, 5, 6, 7 et 8 s'ils sont présents.

Enlever les fils des autres postes téléphoniques des points 1 et 3 et les remettre en 7 et 8 du boîtier de raccordement.

Arrivée ligne téléphonique en 1 et 3.

Cette modification et l'installation du JPTLI doivent être faites sur la prise murale du premier poste de l'installation. **ATTENTION MAXIMUM 3 POSTES PAR INSTALLATION**

MONTAGE



DESIGNATIONS

Led rouge allumée fixe, présence d'alimentation

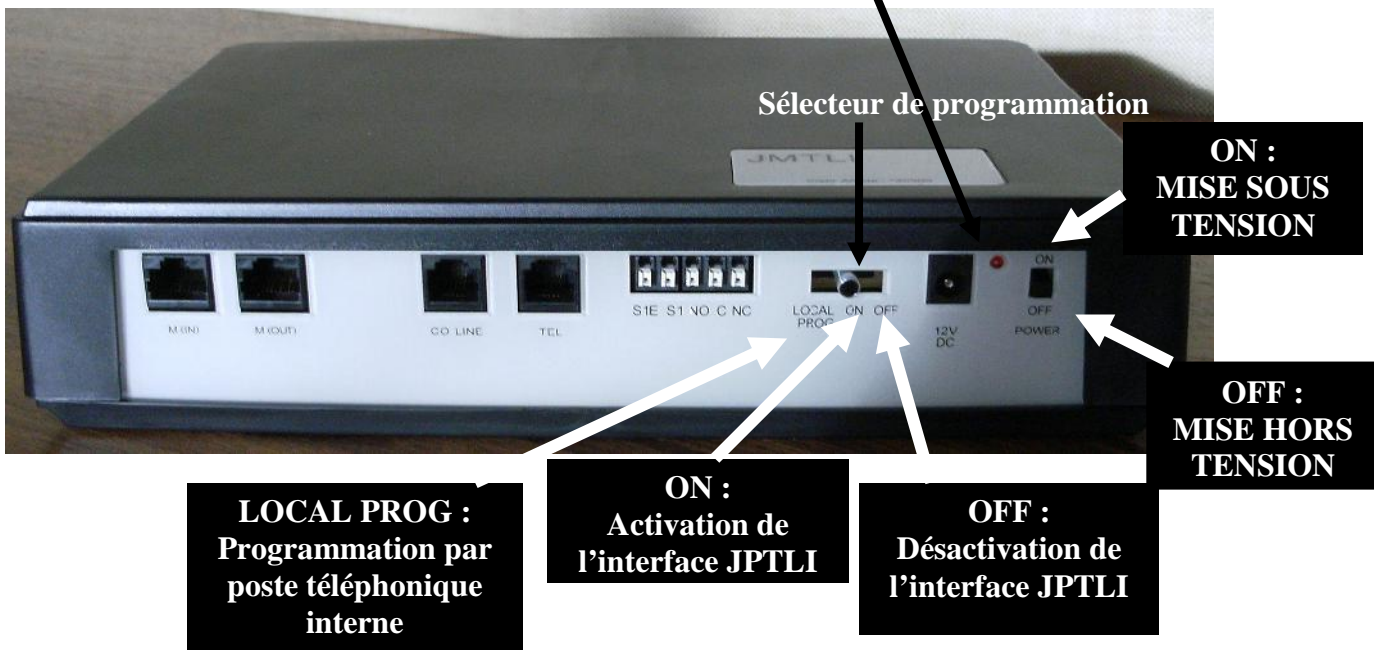

METHODE DE FONCTIONNEMENT

Le module JPTLI permet de mettre en relation une platine de rue de type JPDV connectée sur son poste intérieur JP4MED ou équivalent avec le poste téléphonique branché sur la ligne téléphonique de cette villa.

Les communications avec le poste intérieur sont gratuites car elles ne transitent pas par le central téléphonique public.

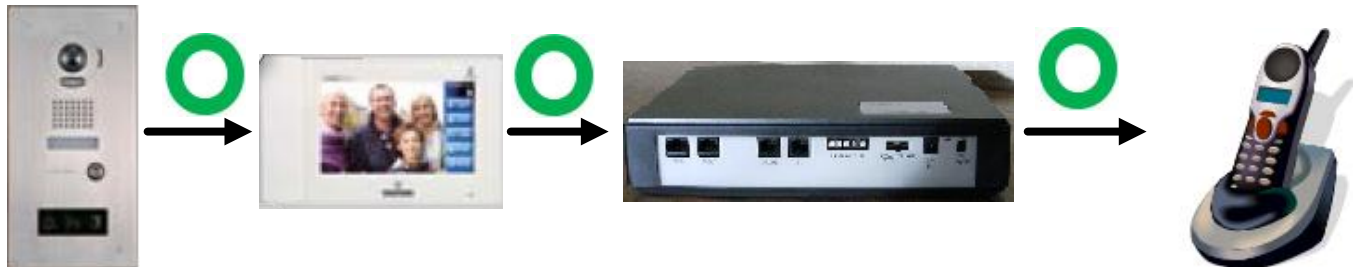

Si l'option transfert est validée et si un numéro de poste extérieur est programmé, l'appel peut être acheminé vers ce numéro extérieur (fixe ou GSM)

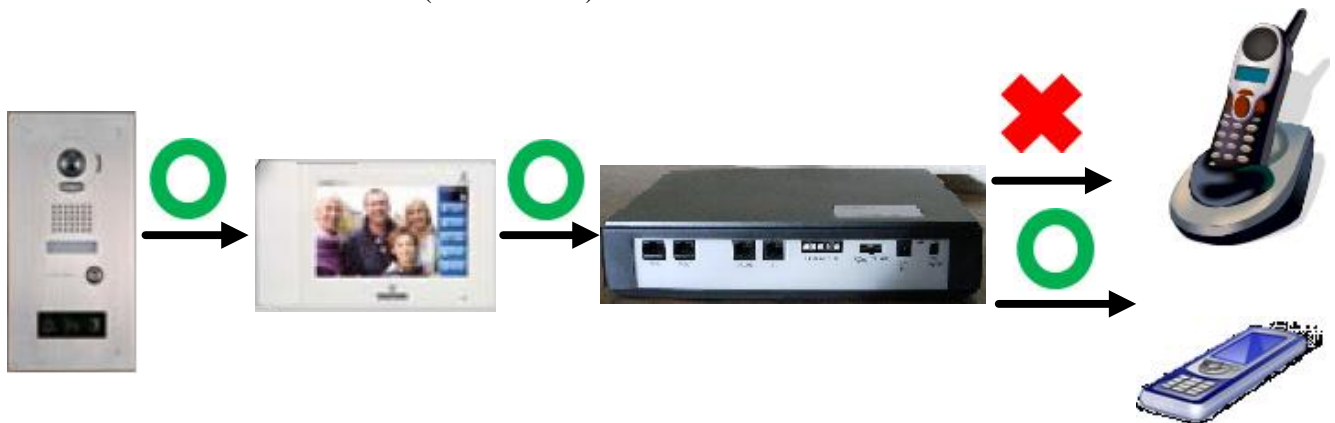

Se présentant sous la forme d'un boîtier ABS de dimensions 240 x 180 x 55 (h) mm, ce dispositif est connecté à la ligne téléphonique analogique et au système JP.

La platine de rue est une platine de type JPDV.

L'interface JPTLI est alimenté à partir d'un bloc 220V/12VDC +/- 10% linéaire régulé 500mA minimum.

Principales fonctions :

- L'appui, par un visiteur, sur le bouton poussoir de la platine de rue provoquera la mise en sonnerie :
- si le transfert n'est pas activé, du ou des postes téléphoniques internes raccordés à la ligne téléphonique. Au décroché de son poste, le résidant sera mis en communication avec le visiteur et il pourra alors par composition d'un chiffre sur son clavier téléphonique commander l'ouverture de la porte.
 - si le transfert est validé, du poste extérieur fixe ou mobile. Dans ce cas, la communication sera facturée par l'opérateur public. Sans réponse du destinataire, JPTLI passera à l'état repos.

Les différentes étapes de l'élaboration de la communication avec le poste téléphonique sont alors indiquées par des annonces vocales.

REGLAGE

3	PROGRAMMATION RAPIDE.....	14
3.1	Accès à la programmation	14
3.2	Programmation minimale	17
3.2.1	Inhibition/réactivation d'un bouton d'appel	17
3.2.2	Programmation de la durée d'appel du poste interne ...	17
3.2.3	Programmation du numéro d'appel extérieur.....	17
3.3	Commande de gâche	18
3.3.1	Commande de gâche pour le platine de rue JP.....	18
3.3.2	Commande du relais de la carte JPTLI	18
3.4	PROGRAMMATIONS PARTICULIERES	20
3.4.1	Condition d'arrêt de l'appel pour les Cdes gâche JP ..	20
3.4.2	Condition d'arrêt de l'appel pour la Cde relais JPTLI	20
3.4.3	Type de signalisation sur un poste occupé	20
3.4.4	Type de sonnerie du poste interne	20
3.4.5	Durée de sonnerie avant réponse	20
3.4.6	Modification des codes secrets	21
3.4.7	Choix du pays	21
3.4.8	Choix de la langue	21
3.4.9	Niveau d'une communication locale	21
3.4.10	Niveau d'une communication avec renvoi	22
3.4.11	Durée d'appel du poste JP4MED en mode transfert	22
3.5	Tonalités	22
3.5.1	Type de passage en comm. avec le poste extérieur	22
3.5.2	Temporisation de validation d'une tonalité de raccroché continue ou absente	22
3.5.3	Pause automatique avant numérotation	23
3.5.4	Tonalités de retour d'appel et d'occupation	23
3.6	Synthèse vocale	24
3.6.1	Niveau d'émission des messages	24
3.6.2	Programmation des messages	24
3.7	Réinitialisation	24
3.8	Récapitulatif des programmations des paramètres.....	25
4	EXPLOITATION	27
4.1	Appel visiteur	27
4.2	Double appel	27
4.3	Sélection du mode d'exploitation.....	28
	PROGRAMMATION SIMPLIFIEE	30
	PARAMETRES PRINCIPAUX DE L'INSTALLATION.....	31
	PARAMETRES PAR DEFAUT.....	32
	AIDE MEMOIRE FONCTIONS PORTIER.....	33
	PRECAUTIONS TECHNIQUES.....	34
	SPECIFICATIONS.....	34
	PREMIERE AIDE.....	35
	GARANTIE.....	36

PROGRAMMATION

RAPIDE

3 Programmation rapide

La programmation se fait par poste téléphonique à numérotation MF, soit par le poste de l'installation, soit par un poste distant (GSM par exemple).

3.1 Accès à la programmation



Par poste téléphonique de l'installation



Par poste téléphonique distant de l'installation

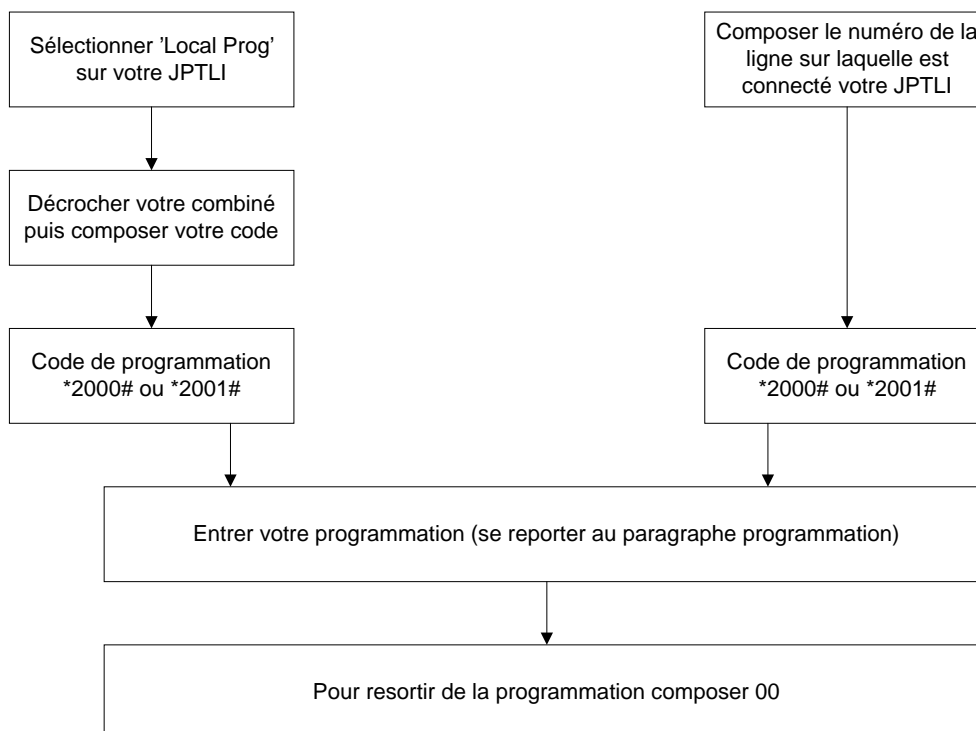

Accès à la programmation

A partir du poste de l'installation:

- ➔ amener le sélecteur 3 positions en 'Local Prog',
- ➔ décrocher le poste raccordé à JPTLI,
- ➔ suivre ensuite la même procédure que pour une programmation à partir d'un poste distant indiquée ci-dessus.

IMPORTANT !

Ne pas oublier de ramener le sélecteur 3 position en 'On' après programmation.

A partir d'un poste distant:

- composer le numéro d'appel de la ligne téléphonique raccordée à JPTLI,
 - après passage en communication signalé par la réception du message ('Appel portier'), **presser la touche ***, cette action doit être faite dans les 8 secondes, composer alors le code d'accès de la fonction programmation désirée (2000 pour les paramètres généraux ou 2001 pour la programmation du bouton d'appel),
 - valider le code par #,
 - à réception du code d'accès valide, le dispositif émettra le message ('Code correct') autorisant alors l'entrée d'un registre de programmation.
 - pour sortir de programmation, composer **00**.
- La platine émettra 3 bips courts et passera à l'état repos.
- suivre ensuite la même procédure que pour une programmation à partir d'un poste distant indiquée ci-dessus.

Remarques :

- en phase de programmation, le délai de composition des chiffres est de 10 secondes. Passé ce délai, l'appareil passera à l'état repos.
- toute composition de chiffres avant la fin de l'émission des signaux d'acquiescement ne sera pas prise en compte.
- la réception d'un registre de programmation correct entraîne l'émission d'un bip long lorsque le dispositif attend ensuite des paramètres.
- toute entrée de paramètres valides est signalée par le message 6 ('Code correct') ou 3 bips courts. Le dispositif attend alors un nouveau registre de programmation.
- la réception d'un registre de programmation inexistant ou de paramètres non valides entraîne l'émission du message 5 ('Code erroné') ou de 2 bips longs. Le dispositif attend alors la composition d'un nouveau registre.

REMARQUE

Pour pouvoir activer et désactiver la fonction transfert d'appel à partir du poste fixe de la maison il faut programmer le registre 27 à 0. Ce registre est par défaut programmé à 0.

JPTLI donne la possibilité de programmer le renvoi France Télécom.

Autorisation de programmer le renvoi France Télécom:

- (après être entré en programmation avec le code ***2000#**), entrer le **REGISTRE 27**,
- après réception d'un bip long, entrer :
 - 0 pour inhiber la programmation du renvoi France Télécom,
 - 1 pour autoriser la programmation du renvoi France Télécom.

La valeur par défaut est programmée à 0.

Pour programmer le renvoi France Télécom à partir du poste raccordé au JPTLI :

- valider cette fonction en programmant le registre 27 à 1.
- programmer le renvoi France Télécom. décrocher le poste interne et composer ***21*** suivi du numéro puis #.
- pour désactiver le renvoi France Télécom, décrocher le poste interne puis composer **#21#** puis raccrocher.

3.2 Programmation minimale à réaliser

A la livraison de votre JPTLI voici son fonctionnement (vous pouvez l'utiliser directement si vous n'utilisez pas la fonction transfert):

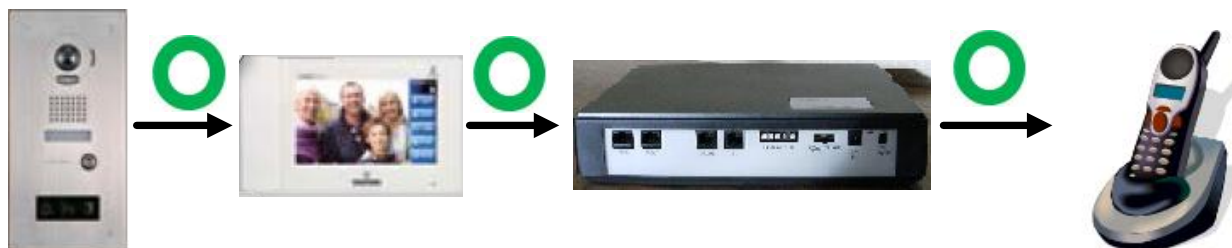

Les trois programmations qui suivent sont à réaliser impérativement et permettent une utilisation immédiate de JPTLI.

Vous pouvez passer directement au paragraphe 3.3 si le paramétrage usine vous convient.

3.2.1 Inhibition/réactivation du bouton d'appel

Les appels du bouton peuvent être inhibés par exemple la nuit ou lorsque l'on ne souhaite plus être dérangé. Suivre la procédure 3.1 (après entrée en programmation avec le code ***2001#**), puis :

- ➔ presser la touche # pour inhiber ou * pour réactiver le bouton. Le système émet 3 bips courts et passe à l'état repos.
- ◆ Valeur par défaut : **le bouton est activé.**

3.2.2 Programmation de la durée d'appel du poste interne

- ➔ (après être entrée en programmation avec le code ***2001#**), entrer le **REGISTRE 20**
- ➔ après réception d'un bip long, entrer 2 chiffres correspondant à la durée d'appel du poste interne (raccordé directement sur le système) en secondes. 10 pour 10s (mini), 25 pour 25s, ..., 45 pour 45s (maxi).
- ◆ Valeur par défaut : **45s**

3.2.3 Programmation du numéro d'appel extérieur

- ➔ (après être entrée en programmation avec le code ***2001#**), entrer le **REGISTRE 21**
- ➔ après réception d'un bip long, entrer les chiffres correspondants au numéro d'appel (16 chiffres maxi, pauses comprises). Les pauses d'attentes de tonalités éventuellement nécessaires si raccordement derrière un central téléphonique privé (appel extérieur par exemple) se font par la touche *,
- ➔ presser la touche # pour valider un numéro de moins de 16 chiffres,

Exemple : programmation du numéro extérieur 0169114635 ou numéro de téléphone portable:

- > entrer le registre 21 -> 1 bip long
- > entrer 0169114635# -> 3 bips courts ou ('Code correct').

Exemple : programmation du numéro extérieur 0169114635 avec 0 comme préfixe de prise directe pour l'autocommutateur :

- > entrer le registre 21 -> 1 bip long
- > entrer 0*0169114635# -> 3 bips courts ou ('Code correct').

Pour effacer un numéro, presser directement la touche # après le bip long qui suit la composition du registre de programmation.

3.3 Commande de gâche

3.3.1 Commande de porte platine JP4MED

Programmation du code MF de la commande de relais 1:

- (après être entrée en programmation avec le code *2000#) entrer le **REGISTRE 25**
- après réception d'un bip long, entrer un numéro à 2 chiffres correspondant au préfixe d'activation de la commande de relais par sa numérotation MF ou # pour le désactiver.
- presser la touche # pour valider votre code de deux chiffres.
- ◆ Valeur par défaut : 10.

Programmation de la durée d'activation de la commande du relais 1:

- (après être entrée en programmation avec le code *2000#) entrer le **REGISTRE 31**
- après réception d'un bip long, entrer 2 chiffres correspondant à la temporisation. 01 pour 1s (mini), 05 pour 5s, ..., 10 pour 10s (maxi). Défaut = 5s.
- ◆ Valeur par défaut : 05.

Programmation du code MF de la commande de relais 2:

- (après être entrée en programmation avec le code *2000#) entrer le **REGISTRE 33**
- après réception d'un bip long, entrer un numéro à 2 chiffres correspondant au préfixe d'activation de la commande de relais par sa numérotation MF ou # pour le désactiver.
- presser la touche # pour valider votre code de deux chiffres.
- ◆ Valeur par défaut : 20.

Programmation de la durée d'activation de la commande du relais 2:

- (après être entrée en programmation avec le code *2000#) entrer le **REGISTRE 34**
- après réception d'un bip long, entrer 2 chiffres correspondant à la temporisation. 01 pour 1s (mini), 05 pour 5s, ..., 10 pour 10s (maxi). Défaut = 5s.
- ◆ Valeur par défaut : 05.

3.3.2 Commande du relais de la carte JP4TLI

Programmation du code MF du relais:

- (après être entrée en programmation avec le code *2000#) entrer le **REGISTRE 30**
- après réception d'un bip long, entrer un numéro à 2 chiffres correspondant au préfixe d'activation de la commande de relais par sur numérotation MF ou # pour le désactiver.
- presser la touche # pour valider votre code de deux chiffres.
- ◆ Valeur par défaut : 30.

Programmation de la durée d'activation du relais:

- (après être entrée en programmation avec le code *2000#) entrer le **REGISTRE 32**
- après réception d'un bip long, entrer 2 chiffres correspondant à la temporisation. 01 pour 1s (mini), 05 pour 5s, ..., 10 pour 10s (maxi). Défaut = 5s.
- ◆ Valeur par défaut : 05.

PROGRAMMATIONS

AVANCÉES

3.4 Programmations particulières

Après avoir réalisé la programmation minimale de JPTLI (voir chapitre 3.2), il est possible d'adapter le fonctionnement aux besoins spécifiques en programmant les paramètres qui suivent.

3.4.1 Condition d'arrêt de l'appel pour la commande de porte de la platine JP4MED

Pour la commande de relais 1 :

- ➔ (après être entrée en programmation avec le code *2000#) entrer le **REGISTRE 35**
- ➔ après réception d'un bip long, entrer votre choix :
 - **0** : l'activation de la commande ne libère pas la communication,
 - **1** : après réception d'un bip long, entrer votre choix :
 - **0** : en fin de temporisation de la commande, la ligne est libérée.
 - **1** : en fin de temporisation de la commande, la ligne est libérée après un délai de 5s.
- ◆ Valeur par défaut : 1-0 (libération immédiate après la temporisation de la commande).

Pour la commande de relais 2 :

- ➔ (après être entrée en programmation avec le code *2000#) entrer le **REGISTRE 36**
- ➔ après réception d'un bip long, entrer votre choix :
 - **0** : l'activation de la commande ne libère pas la communication,
 - **1** : après réception d'un bip long, entrer votre choix :
 - **0** : en fin de temporisation de la commande, la ligne est libérée.
 - **1** : en fin de temporisation de la commande, la ligne est libérée après un délai de 5s.
- ◆ Valeur par défaut : 1-0 (libération immédiate après la temporisation de la commande).

3.4.2 Condition d'arrêt de l'appel pour la commande du relais de la carte JPTLI

- ➔ (après être entrée en programmation avec le code *2000#) entrer le **REGISTRE 37**
- ➔ après réception d'un bip long, entrer votre choix :
 - **0** : l'activation de la commande ne libère pas la communication,
 - **1** : après réception d'un bip long, entrer votre choix :
 - **0** : en fin de temporisation de la commande, la ligne est libérée.
 - **1** : en fin de temporisation de la commande, la ligne est libérée après un délai de 5s.
- ◆ Valeur par défaut : 1-0 (libération immédiate après la temporisation de la commande).

3.4.3 Type de signalisation lors de la présentation d'un appel sur poste occupé

- ➔ (après être entrée en programmation avec le code *2000#) entrer le **REGISTRE 43**
- ➔ après réception d'un bip long, entrer votre choix :
 - **0** : le poste entend un bip sur sa communication.
 - **1** : le poste entend le message 7 ('Appel portier') ou 8 ('Appel ligne') sur sa communication.
- ◆ Valeur par défaut : 1

3.4.4 Type de sonnerie du poste interne

Pour différencier les appels portier des appels extérieur, il est possible de choisir entre 2 cadences de sonnerie en cas d'appel portier. Pour cela :

- ➔ (après être entrée en programmation avec le code *2000#) entrer le **REGISTRE 58**
 - **0** : la cadence de sonnerie est de 1,5s de signal / 3,5s de silence.
 - **1** : la cadence de sonnerie est de 1s de signal / 1s de silence.
- ◆ Valeur par défaut : 0.

3.4.5 Durée de sonnerie avant réponse

Si le dispositif est en parallèle avec un poste, il peut être judicieux de retarder sa réponse en cas d'appel entrant. Pour cela :

- ➔ (après être entrée en programmation avec le code *2000#) entrer le **REGISTRE 59**
- ➔ après réception d'un bip long, entrer votre choix : 010 pour 10s, 099 pour 99s (maximum 255s).
- ◆ Valeur par défaut : 020.

3.4.6 Modification des codes secrets

Code secret d'accès à la programmation des paramètres généraux :

- ➔ (après être entrée en programmation avec le code *2000#) entrer le **REGISTRE 90**
- ➔ après réception d'un bip long, entrer le nouveau code de 4 chiffres.
- ◆ Valeur par défaut : 2000.

Code secret d'accès à la programmation du bouton d'appel :

- ➔ (après être entrée en programmation avec le code *2001#) entrer le **REGISTRE 91**
- ➔ après réception d'un bip long, entrer le nouveau code de 4 chiffres.
- ◆ Valeur par défaut : 2001.

ATTENTION : les deux codes maîtres doivent être impérativement différents.

3.4.7 Choix du pays

Il est possible de choisir le pays en suivant la procédure suivante :

- ➔ (après être entrée en programmation avec le code *2000#) entrer le **REGISTRE 05**
- ➔ après réception d'un bip long, entrer 2 chiffres correspondants au code pays voulu:
01 = Etats-Unis, 09 = Portugal, 10 = Luxembourg, 11 = Irlande, 32 = Belgique, 33 = France,
34 = Espagne, 39 = Italie, 41 = Suisse, 44 = Royaume-Uni, 49 = Allemagne, 61 = Australie,
86 = Chine.
- ◆ Valeur par défaut : une initialisation par le code 29 ne modifie pas le pays.

Cette procédure :

- initialise les paramètres par défaut comme le code 29 (tonalités, numéros d'appel, ...).
- choisit également la langue des messages vocaux :
 - messages anglais pour Etats-Unis, Portugal, Irlande, Royaume-Uni, Chine, Australie.
 - messages français pour Luxembourg, France, Suisse.
 - messages flamands pour Belgique.
 - messages espagnol pour Espagne.
 - messages allemands pour Allemagne.
 - messages italiens pour Italie.

3.4.8 Choix de la langue

Il est possible de choisir la langue de diffusion des messages de synthèse vocale en suivant la procédure suivante :

- ➔ (après être entrée en programmation avec le code *2000#) entrer le **REGISTRE 78**
- ➔ après réception d'un bip long, entrer 1 chiffre correspondant au code de la langue voulue:
00 = français, 01 = anglais, 02 = flamand, 03 = espagnol, 04 = allemand, 05 = italien.

Attention :

Les 3 premières langues (français, anglais et flamand) se trouvent sur la carte synthèse 1. Les trois autres langues (espagnol, allemand et italien) se trouvent sur la carte synthèse 2. Il faut donc implanter la carte fille synthèse qui convient suivant la langue souhaitée.

3.4.9 Niveau d'une communication locale

Programmation du niveau audio montant (sens platine vers poste du résidant):

- ➔ entrer le **REGISTRE 06**,
- ➔ après réception d'un bip long, entrer le niveau audio choisi (de 00 à 31). 00 représente le niveau maximal et 31 le niveau minimal. La valeur par défaut est programmée à 04.

Programmation du niveau audio descendant (sens poste du résidant vers platine):

- ➔ entrer le **REGISTRE 07**,
- ➔ après réception d'un bip long, entrer le niveau audio choisi (de 00 à 31). 00 représente le niveau maximal et 31 le niveau minimal. La valeur par défaut est programmée à 10.

3.4.10 Niveau d'une communication avec renvoi

Programmation du niveau audio montant (sens platine vers poste extérieur du résidant):

- ➔ entrer le **REGISTRE 08**,
- ➔ après réception d'un bip long, entrer le niveau audio choisi (de 00 à 31). 00 représente le niveau maximal et 31 le niveau minimal. La valeur par défaut est programmée à 04.

Programmation du niveau audio descendant (sens poste extérieur du résidant vers platine):

- ➔ entrer le **REGISTRE 09**,
- ➔ après réception d'un bip long, entrer le niveau audio choisi (de 00 à 31). 00 représente le niveau maximal et 31 le niveau minimal. La valeur par défaut est programmée à 10.

3.4.11 Durée d'appel du poste JP4MED en mode transfert

Lorsque le transfert est activé, un appui sur le bouton d'appel de la platine de rue fait d'abord sonner le poste JP4MED. Cette durée de sonnerie peut être programmée. Pour cela :

- ➔ (après être entrée en programmation avec le code *2000#) entrer le **REGISTRE 64**.
- ➔ après réception d'un bip long, entrer votre choix : 01 pour 1s, 40 pour 40s (maximum).
- ◆ Valeur par défaut : 10.

3.5 Tonalités

Pour connaître l'état du poste téléphonique appelé, décroché du combiné, passage en communication, occupation ou raccroché du combiné en fin de communication, JPTLI doit reconnaître les tonalités émises sur la ligne téléphonique par le central téléphonique public ou par le central téléphonique privé.

Les tonalités les plus couramment rencontrées sont :

- Lors du bouclage de la ligne téléphonique, JPTLI recevra la tonalité **d'INVITATION A NUMEROTER**, l'autorisant alors à émettre le numéro de téléphone programmé,
- Alors que le poste téléphonique sonnera, JPTLI recevra la tonalité de **RETOUR D'APPEL** jusqu'au décroché du combiné du poste,
- Si le poste téléphonique appelé est déjà en communication, JPTLI recevra la tonalité **d'OCCUPATION**,
- Au raccroché du poste téléphonique en fin de communication, JPTLI recevra la **TONALITE DE FIN DE COMMUNICATION**.

A la livraison, JPTLI est programmé pour reconnaître les tonalités de base du réseau public. SI JPTLI est installé sur une ligne intérieure d'un central téléphonique privé, il est possible que les tonalités émises soient différentes de celles du réseau téléphonique public. Cette différence de tonalités ne permet alors pas de reconnaître l'état d'occupation du poste appelé, ou la non réponse dans le délai programmé : le routage vers les autres numéros de téléphone n'est alors pas validé.

Afin de remédier à ce défaut, il est **indispensable de programmer les tonalités émises sur la ligne téléphonique de raccordement** du JPTLI.

3.5.1 Type de passage en communication avec le poste extérieur

- ➔ entrer le **REGISTRE 95** (après entrée en programmation avec le code 2000),
- ➔ après réception d'un bip long, entrer votre choix pour le 1^{er} appel extérieur:
 - **0** : le passage en communication est détecté à partir de la tonalité,
 - **1** : le passage en communication se fait sur détection d'un code MF quelconque.
- ◆ Valeur par défaut : 0.

3.5.2 Temporisation de validation d'une tonalité de raccroché continue ou absente

En cas d'absence de signal ou de signal continu, il faut spécifier la durée d'attente pour valider la tonalité pendant une communication. La temporisation est réglable par pas de 5s.

- ➔ (après entrée en programmation avec le code *2000#), entrer le **REGISTRE 97**
- ➔ après réception d'un bip long, entrer votre choix : 0 pour désactivation de la temporisation, 1 à 9 pour 5 à 45 secondes d'attente avant validation de la tonalité de raccroché.
- ◆ Valeur par défaut : 2 (pour une temporisation de 10s).

Exemple : si la tonalité de raccroché est continue, on peut programmer la temporisation de validation tonalité de raccroché à 10s. En cours de communication, après détection de 10s de signal continu, le portier libère la communication.

3.5.3 Pause automatique avant numérotation

Après avoir bouclé la ligne téléphonique, le dispositif lance une temporisation avant d'émettre un numéro. La pause automatique peut aussi intervenir à l'intérieur d'un numéro (attente après le préfixe de prise de ligne d'un PABX).

- ➔ (après entrée en programmation avec le code *2000#), entrer le **REGISTRE 98**
- ➔ après réception d'un bip long, entrer votre choix : 1 à 6 pour 1 à 6 secondes.
- ◆ Valeur par défaut : 3.

3.5.4 Tonalité de retour d'appel et d'occupation

Il est nécessaire de connaître les tonalités générées par le central de rattachement. Il faut spécifier si la tonalité est de type simple (un seul temps ON et un seul temps OFF) ou double (deux temps ON différents et deux temps OFF différents). Les paramètres des tonalités sont entrés sous forme de nombres de 3 chiffres correspondants à la valeur réelle en centièmes de secondes (voir exemple ci-après).

- ➔ (après entrée en programmation avec le code *2000#), entrer le **REGISTRE 99**
- ➔ après le bip long, entrer le **type de tonalité de retour d'appel (1 simple ou 2 double)**,
- ➔ après le bip long, entrer la **valeur minimale du signal de la tonalité de retour d'appel**,
- ➔ après le bip long, entrer la **valeur maximale du signal de la tonalité de retour d'appel**,
- ➔ après le bip long, entrer la **valeur minimale du silence de la tonalité de retour d'appel**,
- ➔ après le bip long, entrer la **valeur maximale du silence de la tonalité de retour d'appel**,

- ➔ après le bip long, entrer le **type de tonalité d'occupation (1 simple ou 2 double)**,
- ➔ après le bip long, entrer la **valeur minimale du signal de la tonalité d'occupation**,
- ➔ après le bip long, entrer la **valeur maximale du signal de la tonalité d'occupation**,
- ➔ après le bip long, entrer la **valeur minimale du silence de la tonalité d'occupation**,
- ➔ après le bip long, entrer la **valeur maximale du silence de la tonalité d'occupation**,

- ➔ après le bip long, entrer le **type de tonalité de raccroché (1 simple ou 2 double)**,
- ➔ après le bip long, entrer la **valeur minimale du signal de la tonalité de raccroché**,
- ➔ après le bip long, entrer la **valeur maximale du signal de la tonalité de raccroché**,
- ➔ après le bip long, entrer la **valeur minimale du silence de la tonalité de raccroché**,
- ➔ après le bip long, entrer la **valeur maximale du silence de la tonalité de raccroché**,

Exemple de programmation de la détection des tonalités suivantes :

TONALITE	VALEUR +/- TOLERANCE	MIN et MAX en ms	VALEURS A ENTRER	PAR DEFAUT
Signal de retour d'appel	1s +/-200ms	800/1200	080/120	135/165
Silence de retour d'appel	3s +/-200ms	2800/3200	280/320	315/385
Signal de l'occupé	200ms +/-50ms	150/250	015/025	045/055
Silence de l'occupé	400ms +/-50ms	350/450	035/045	045/055
Signal de raccroché	500ms - 200ms+50ms	300/550	030/055	045/055
Silence de raccroché	500ms - 200ms+50ms	300/550	030/055	045/055

3.6 Synthèse vocale

3.6.1 Niveau d'émission des messages

- ➔ (après être entré en programmation avec le code *2000#) entrer le **REGISTRE 18**
- ➔ après réception d'un bip long, entrer 1 chiffre : 0 = max, 7 = min.
- ◆ Valeur par défaut : 4.

3.6.2 Programmation des messages

La synthèse comporte 11 messages vocaux de 7 secondes maximum :

Message 1 : "Veuillez patienter s'il vous plaît nous traitons votre appel"

Message 2 : "Vous pouvez entrer"

Message 3 : "Désolé, votre correspondant est déjà en ligne"

Message 4 : "Désolé, votre correspondant ne répond pas"

Message 5 : "Code erroné"

Message 6 : "Code correct"

Message 7 : "Appel portier"

Message 8 : "Appel ligne"

Message 9 : "Transfert activé"

Message 10 : " Transfert désactivé "

Message 11 : " Nous traitons votre appel "

Remarque : si l'installation comporte un module accessibilité, il est conseillé d'inhiber le message 2 du module JPTLI. Pour ce faire, procéder comme indiqué ci-après.

- ➔ (après être entré en programmation avec le code *2000#) entrer le **REGISTRE 41**
- ➔ après réception d'un bip long, entrer 02 pour sélection du message 2,
- ➔ après réception d'un bip long, entrer 0 pour désactiver le message ou 1 pour l'activer.

3.7 Réinitialisation

- ➔ (après être entrée en programmation avec le code *2000#) entrer le **REGISTRE 29**

Cette procédure permet une réinitialisation complète des paramètres. Le code d'entrée en programmation des paramètres généraux est réinitialisé à 2000.

3.8 Récapitulatif des programmations des paramètres

Code Maître	Registre	Chapitre	Fonction	Paramètres	Valeur par défaut
*2000#	05	3.4.7	Programmation code pays	Code pays. Voir page 21	33
	18	3.6.1	Niveau d'émission des messages de synthèse vocale	Max : 0 Min :7	4
	25	3.3.1	Cde de relais 1 platine JP	2 Chiffres	10
	33	3.3.1	Cde de relais 2 platine JP	2 Chiffres	20
	29	3.7	Réinitialisation	Retour au paramètre usine	-
	30	3.3.2	Commande du relais JPTLI	2 Chiffres	30
	31	3.3.1	Durée d'activation du relais 1 platine JP	01 seconde à 10 secondes	05
	34	3.3.1	Durée d'activation du relais 2 platine JP	01 seconde à 10 secondes	05
	32	3.3.2	Durée d'activation du relais JPTLI	01 seconde à 10 secondes	05
	35	3.4.1	Condition d'arrêt de l'appel après commande du relais 1 JP	0:Communication continue 1-0:Fin de communication après la commande de porte 1-1:Fin de communication après 5 sec après la commande de porte	1-0
	36	3.4.1	Condition d'arrêt de l'appel après commande du relais 2 JP	0 : Communication continue 1-0 : Fin de communication après la commande de porte 1-1 : Fin de communication après 5 sec après la commande de porte	1-0
	37	3.4.2	Condition d'arrêt de l'appel après commande de porte, relais JPTLI	0 : Communication continue 1-0 : Fin de communication après la commande de porte 1-1 : Fin de communication après 5 sec après la commande de porte	1-0
	41		Inhibition message 2	0 : message désactivé 1 : message activé	1
	43	3.4.3	Type de signalisation lors de la présentation d'appel sur poste occupé	0 : envoi de bips 1 : envoi d'un message	1
	58	3.4.4	Type de sonnerie du poste interne	0 :1,5s/3,5s 1 : 1s/1s	0
	59	3.4.5	Durée de sonnerie avant réponse JPTLI	De 001 seconde à 255 secondes	020
	64	3.4.11	Durée d'appel du poste JP4MED en mode transfert	De 01 seconde à 40 secondes	10
	78	3.4.8	Choix de la langue des messages vocaux	0 : Français, 1 : Anglais, 2 : Flamand, 3 : Espagnol, 4 : Allemand, 5 : Italien	0
90	3.4.6	Modification du code secret	Nouveau code de 4 chiffres	2000	
95	3.5.1	Type de passage en communication avec la platine extérieur	0 :Par tonalité 1 :Par code MF	0	

Code Maître	Registre	Chapitre	Fonction	Paramètres	Valeur par défaut
	97	3.5.2	Temporisation de validation d'une tonalité de raccroché continue ou absente	Temporisation de tonalité de raccroché	2
	98	3.5.3	Pause automatique avant numérotation		3
	99	3.5.4	Programmation des tonalités		-

Code Maître	Registre	Chapitre	Fonction	Paramètres	Valeur par défaut
*2001#	*	3.2.1	Activation du bouton d'appel	JPTLI active suite à un appel de la platine de rue	*
	#	3.2.1	Désactivation du bouton d'appel	JPTLI désactivé	#
	20	3.2.2	Durée d'appel du poste interne	De 10 à 45 secondes	45
	21	3.2.3	Programmation du numéro d'appel extérieur	Max 16 chiffres + "#"	460
	91		Modification du code secret	Nouveau code de 4 chiffres	2001
	00		Code pour sortir de la programmation	Non modifiable	00

4 - EXPLOITATION

Plusieurs exploitations sont possibles et peuvent être adaptées aux besoins de chacun. Pour cela, différentes options sont à programmer (voir chapitre 3).

4.1 APPEL VISITEUR

L'appui sur le bouton d'appel de la platine de rue déclenche le cycle d'appel vers le poste de l'installation ou vers un poste extérieur suivant si le mode d'exploitation "transfert" est validé ou pas. Le visiteur entend alors le message 1 (*'Veillez patienter s'il vous plaît, nous traitons votre appel'*) puis une tonalité de retour d'appel signifiant que l'appel est en cours d'acheminement.

A la réponse du poste de l'installation ou du poste distant, la communication est établie entre le résidant et le visiteur. Le résidant est informé du passage en communication par la réception de 3 bips courts ou du message 7 (*'Appel portier'*).

Le résidant peut alors activer la télécommande (ouverture de porte par exemple) en composant sur son clavier le code programmé. Il entendra alors soit le message 2 (*'Vous pouvez entrer'*) ou 3 bips courts signalant un code correct ou 2 bips longs dans le cas d'un code erroné.

La communication est interrompue dès détection du raccroché du résidant ou en fin de temporisation de communication fixée par le système JP (3 minutes).

Si le mode transfert n'est pas activé, **seul le poste intérieur est appelé. Si le poste intérieur ne répond pas au delà du délai de sonnerie programmé**, l'appareil passe à l'état repos.

Si le mode transfert est activé, **seul le poste extérieur est appelé. S'il ne répond pas au delà du délai de 50s ou s'il est occupé (le délai peut-être différent si programmation d'un numéro de GSM d'ou durée boite vocale)**, l'appareil passe à l'état repos.

4.2 DOUBLE APPEL

Lors d'une communication en cours entre le poste et la ligne extérieure, tout appui sur le bouton d'appel de la platine provoquera l'émission d'un bip sonore ou *'Appel portier'* si l'option est validée. De même, lors d'une communication en cours entre le poste et la platine, tout appel extérieur sera signalé par un bip sonore ou *'Appel ligne'* si l'option est validée.

Dans ces deux cas, le résidant peut mettre fin à la communication en cours et prendre le second appel en composant #.

Dans tous les cas de double appel, si le résidant raccroche, le correspondant en communication est libéré et le poste du résidant est résonné par le correspondant mis en attente.

4.3 SELECTION DU MODE D'EXPLOITATION

Trois modes d'exploitation sont proposés :

Mode 'OFF'

Amener le sélecteur 3 positions en 'OFF'.

Dans ce mode, l'appui sur le bouton de la platine provoquera uniquement la sonnerie du poste JP4MED.

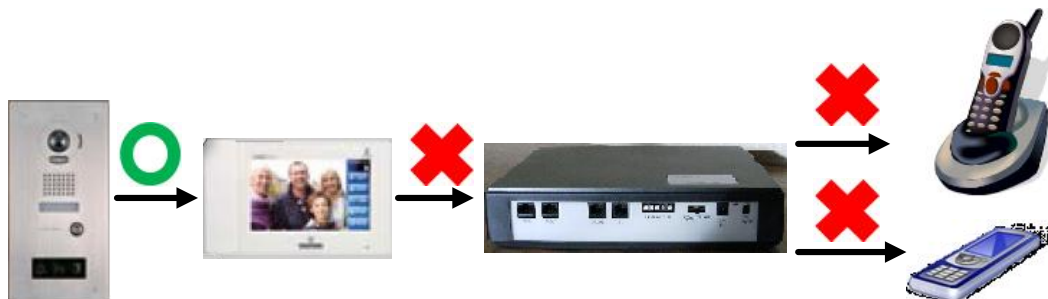

Mode 'ON'

Mode 'ON' sans transfert

Amener le sélecteur 3 positions en 'ON' et désactiver le mode transfert.

Dans ce mode, l'appui sur le bouton de la platine provoquera l'appel du poste JP4MED puis du poste intérieur.

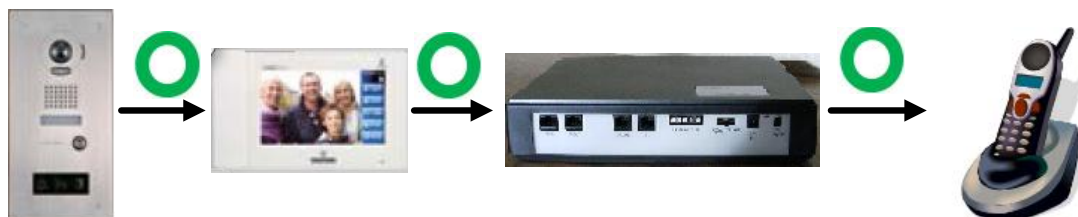

Mode 'ON' avec transfert

Amener le sélecteur 3 positions en 'ON' et activer le mode transfert.

Dans ce mode, l'appui sur le bouton de la platine provoquera l'appel du poste JP4MED puis du numéro extérieur.

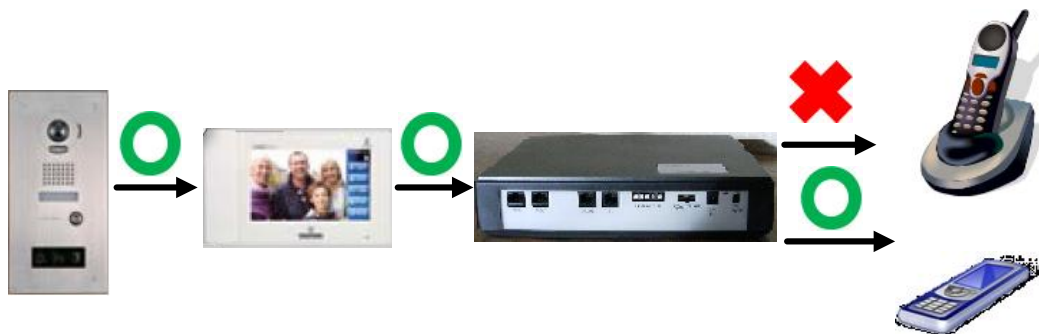

L'activation et la désactivation du mode transfert peuvent se faire soit :

- **par le poste intérieur :**

Au décroché du poste, composer :

- **#*0** pour désactiver le mode 'transfert'. Le correspondant entend le message ('*Transfert désactivé*') ou 3 bips courts.
- **#*1** pour activer le mode 'transfert'. Le correspondant entend le message ('*Transfert activé*') ou 3 bips courts.

- **par un poste extérieur :**

Composer le numéro de téléphone de l'installation, le poste de l'installation sonne. S'il ne décroche pas après le nombre de sonneries programmé, le système boucle la ligne. Le correspondant extérieur entend le message ('*Appel portier*') ou 3 bips courts. Il peut alors composer :

- **#*0** pour désactiver le mode 'transfert'. Le correspondant entend le message ('*Transfert désactivé*') ou 3 bips courts.
- **#*1** pour activer le mode 'transfert'. Le correspondant entend le message ('*Transfert activé*') ou 3 bips courts.

L'activation et la désactivation du bouton d'appel peuvent se faire soit :

- **par le poste intérieur :**

Au décroché du poste, composer :

- **##** pour désactiver le bouton d'appel. Le correspondant entend 3 bips courts.
- **##*** pour activer le mode bouton d'appel. Le correspondant entend 3 bips courts.

- **par un poste extérieur :**

Composer le numéro de téléphone de l'installation, le poste de l'installation sonne. S'il ne décroche pas après le nombre de sonneries programmé, le système boucle la ligne. Le correspondant extérieur entend le message 7 ('*Appel portier*') ou 3 bips courts. Il peut alors composer :

- **##** pour désactiver le bouton d'appel. Le correspondant entend 3 bips courts.
- **##*** pour activer le mode bouton d'appel. Le correspondant entend 3 bips courts.

Mode 'NON REPONSE' du JPTLI

Lorsqu'on appelle le dispositif et après passage en communication, composer #00 dans les 8 premières secondes. Lors de l'appel suivant, JPTLI ne répondra pas.

PROGRAMMATION SIMPLIFIEE

Composer le numéro de l'installation : et après réception de 3 bips courts ou 'Appel portier' programmer :

Le numéro d'appel extérieur :

*2001# 3 bips courts ou 'Code correct'

21 bip long # (N° d'appel) 3 bips courts ou 'Code correct' puis 00 pour sortir de programmation.

La durée de sonnerie du poste interne :

*2001# 3 bips courts ou 'Code correct'

20 bip long (durée d'appel du poste) 3 bips courts ou 'Code correct' puis 00 pour sortir de programmation.

Commande de porte 1 platine JP :

*2000# 3 bips courts ou 'Code correct'

25 bip long (code commande du relais) # 3 bips courts ou 'Code correct' puis 00 (sortie de programmation).

Durée d'activation de la commande de porte 1 platine JP :

*2000# 3 bips courts ou 'Code correct'

31 bip long (durée d'activation du relais de commande) 3 bips courts ou 'Code correct' puis 00 pour sortir de programmation.

Commande de porte 2 platine JP :

*2000# 3 bips courts ou 'Code correct'

33 bip long (code du relais de commande) # 3 bips courts ou 'Code correct' puis 00 pour sortir de programmation.

Durée d'activation de la commande de porte 2 platine JP :

*2000# 3 bips courts ou 'Code correct'

34 bip long (durée d'activation du relais de commande) 3 bips courts ou 'Code correct' puis 00 pour sortir de programmation.

Commande du relais de la carte JPTLI :

*2000# 3 bips courts ou 'Code correct'

30 bip long (code du relais de commande) # 3 bips courts ou 'Code correct' puis 00 pour sortir de programmation.

Durée d'activation du relais de la carte JPTLI :

*2000# 3 bips courts ou 'Code correct'

32 bip long (durée d'activation du relais de commande) 3 bips courts ou 'Code correct' puis 00 pour sortir de programmation.

PARAMETRES PRINCIPAUX DE L'INSTALLATION

PROGRAMMATION	<i>Par défaut</i>	Installation
Durée d'appel du poste interne (20)	<i>45s</i>	
N° d'appel du poste extérieur (21)	<i>460</i>	
Chiffres à composer pour commande de porte 1 platine JP	<i>10</i>	
Durée d'activation de la commande 1	<i>5s</i>	
Chiffres à composer pour commande de porte 2 platine JP	<i>20</i>	
Durée d'activation de la commande 2	<i>5s</i>	
Chiffres à composer pour piloter la commande de porte de la carte JPTLI	<i>30</i>	
Durée d'activation de la commande	<i>5s</i>	
Fin de communication après activation de la commande de porte 1 platine JP	<i>Oui</i>	
Fin de communication après activation de la commande de porte 2 platine JP	<i>Oui</i>	
Fin de communication après activation de la commande de la carte JPTLI	<i>Oui</i>	

	<i>Par défaut</i>	Installation
Code secret de programmation des paramètres généraux	<i>2000</i>	
Code secret de programmation des paramètres du bouton d'appel	<i>2001</i>	

Numéro de téléphone de l'installation :

Numéro de série de l'appareil :

PARAMETRES PAR DEFAUT

Lors du test final en usine, ou après initialisation de l'appareil par le **registre 29**, les paramètres suivants sont programmés :

- numéro d'appel extérieur	460
- type de sonnerie du poste interne	1,5s / 3,5s
- pause automatique	3s
- signal TRA	1, 5s
- silence TRA	3, 5s
- signal TO	500ms
- silence TO	500ms
- TRAC	idem TO

NOTA :

TRA signifie Tonalité de Retour d'Appel

TO signifie Tonalité d'Occupation

TRAC signifie Tonalité de Raccroché

AIDE-MEMOIRE

FONCTIONS PORTIER

<p>COMMANDE D'OUVERTURE DU CONTACT 1 DE LA PLATINE JP PENDANT LA COMMUNICATION</p>	<p><u>A partir du poste intérieur :</u></p> <ul style="list-style-type: none"> - Répondre au Visiteur, - Composer le 10 et raccrocher. <p><u>A partir du poste extérieur :</u></p> <ul style="list-style-type: none"> - Répondre au Visiteur, - Composer le 10 et raccrocher.
<p>COMMANDE D'OUVERTURE DU CONTACT 2 DE LA PLATINE JP PENDANT LA COMMUNICATION</p>	<p><u>A partir du poste intérieur :</u></p> <ul style="list-style-type: none"> - Répondre au Visiteur, - Composer le 20 et raccrocher. <p><u>A partir du poste extérieur :</u></p> <ul style="list-style-type: none"> - Répondre au Visiteur, - Composer le 20 et raccrocher.
<p>COMMANDE DU RELAIS DE LA CARTE JPTLI PENDANT LA COMMUNICATION</p>	<p><u>A partir du poste intérieur :</u></p> <ul style="list-style-type: none"> - Répondre au Visiteur, - Composer le 30 et raccrocher. <p><u>A partir du poste extérieur :</u></p> <ul style="list-style-type: none"> - Répondre au Visiteur, - Composer le 30 et raccrocher.
<p>SELECTION DU MODE D'EXPLOITATION</p>	<p><u>A partir du poste intérieur :</u></p> <ul style="list-style-type: none"> - Décrocher, - Désactivation du mode 'transfert' : composer # * 0, - Activation du mode 'transfert', composer # * 1, - Raccrocher. <p><u>A partir du poste extérieur :</u></p> <ul style="list-style-type: none"> - Composer le numéro de l'installation, - Après audition du message ou de 3 bips, - Désactivation du mode 'transfert' : composer # * 0 ou, - Activation du mode 'transfert', composer # * 1, - Raccrocher.

PRECAUTIONS TECHNIQUES

- Température de fonctionnement : entre 0°C et 40°C.
- Nettoyage : Nettoyer l'appareil à l'aide d'un chiffon doux imprégné d'un détergent ménager neutre. Ne pas utiliser de détergent ou de chiffon abrasif.

SPECIFICATIONS

- Dimensions : 240 x 180 x 55 (h) mm.
- Poids : 0,180 kg

Connexions : (1) Ligne analogique d'un opérateur public (a/b) ou
(2) Ligne de poste intérieur analogique d'un PABX

Téléphones : (1) Poste téléphonique standard à numérotation MF "Touch Tone"
(2) Téléphone Mobile
(3) Téléphone sans fil

Alimentation : 12V DC – 0,5A

Consommation : 200mA au repos, 200mA en phase de sonnerie du poste interne, 250mA en émission de message, 320mA en activant la télécommande par le poste interne.

Normes : EN60950
EN55022 Edition 98 Classe B
EN55024 Edition 98 Classe B
CTR21

Contact de sortie : 1 (N.O)

Programmation : A distance ou en local par poste téléphonique standard à numérotation MF "Touch Tone".

Capacité : un numéro d'appel (16 chiffres maximum).

Sauvegarde des paramètres : mémoire non volatile

Présentation : Boîtier ABS

DECLARATION DE NIVEAU DE SECURITE

- **Alimentation (repérée + - 12 VDC) :** TBTS (selon la norme EN 60950) 12 Volts DC par connexion au bloc alimentation 220 Volts / 12 Volts homologué CE (selon la norme EN 60950) fourni.

- **Connexion ligne (repéré CO LINE TEL) :** destinée à être reliée à un équipement interne d'un Pabx ou à une ligne de l'opérateur public soumis à des tensions de type TRT-3 (selon la norme EN 60950).

- **Raccordement JP (repéré M(IN)-M(OUT)) :** destiné à être relié à l'équipement JP (tensions de type TBTS selon la norme EN 60950)

- **Sortie contact sec (repérée NO C NC) :** 3 fils de télécommande (tensions de type TBTS selon la norme EN 60950).

PREMIERE AIDE

DEFAUTS	A FAIRE
La led rouge située sur le coffret JPTLI ne s'allume pas	Vérifier la polarité de l'alimentation (voir chapitre 'câblage') Vérifier que la tension d'alimentation est suffisante (12 V DC – 0,5A)
JPTLI ne sonne pas le poste programmé	- Vérifier la connexion de la ligne téléphonique en CO LINE. - Répéter la programmation du numéro d'appel (Voir paragraphes 3.2.3, 3.2.4).
Passage en communication intempestif lors de l'appel du numéro extérieur.	Deux cas sont envisageables : * JPTLI est installé sur une ligne intérieure d'un central téléphonique privé : les tonalités émises par ce central sont différentes de celles programmées de base dans JPTLI. Procéder à un auto apprentissage des tonalités. * JPTLI est raccordé à une ligne téléphonique d'un opérateur public, les tonalités émises sur la ligne téléphonique sont différentes de celles programmées de base dans JPTLI. Il est conseillé de se rapprocher de la Hot Line AIPHONE qui pourra vous assister à la programmation des paramètres corrects des tonalités.

GARANTIE

Aiphone garantit que ses produits ne sont affectés d'aucun défaut de matière ni de fabrication, en cas d'utilisation normale et de répartitions conformes, pendant une période de deux ans après la livraison à l'utilisateur final, et s'engage à effectuer gratuitement les réparations nécessaires ou à remplacer l'appareil gratuitement si celui-ci présente un défaut, à la condition que ce défaut soit bien confirmé lors de l'examen de l'appareil et que l'appareil soit toujours sous garantie. Aiphone se réserve le droit exclusif de décider s'il existe ou non un défaut de matière ou de fabrication et si l'appareil est ou non couvert par la garantie. Cette garantie ne s'applique pas à tout produit Aiphone qui a été l'objet d'une utilisation impropre, de négligence, d'un accident ou qui a été utilisé en dépit des instructions fournies ; elle ne couvre pas non plus les appareils qui ont été réparés ou modifiés en dehors de l'usine. Cette garantie ne couvre pas les piles ni les dégâts infligés par les piles utilisées dans l'appareil. Cette garantie couvre exclusivement les réparations effectuées en atelier. Toute réparation doit être effectuée à l'atelier ou à l'endroit précisé par écrit par Aiphone. Aiphone décline toute responsabilité en cas de frais encourus pour les dépannages sur site. Aiphone n'indemniser pas le client en cas de pertes, de dommages ou de désagréments causés par une panne ou un dysfonctionnement d'un de ses produits.

Distribué par AIPHONE

AIPHONE S.A.S., LISSES-EVRY, FRANCE

Imprimé en France