

MPH11 and MPH12 Hooter Technical Manual



DISCLAIMER OF WARRANTIES AND LIMITATION OF LIABILITY

ENGLISH

The information, recommendations, descriptions and safety notations in this document are based on Eaton Corporation's ("Eaton") experience and judgment and may not cover all contingencies. If further information is required, an Eaton sales office should be consulted. Sale of the product shown in this literature is subject to the terms and conditions outlined in appropriate Eaton selling policies or other contractual agreement between Eaton and the purchaser.

THERE ARE NO UNDERSTANDINGS, AGREEMENTS, WARRANTIES, EXPRESSED OR IMPLIED, INCLUDING WARRANTIES OF FITNESS FOR A PARTICULAR PURPOSE OR MERCHANTABILITY, OTHER THAN THOSE SPECIFICALLY SET OUT IN ANY EXISTING CONTRACT BETWEEN THE PARTIES. ANY SUCH CONTRACT STATES THE ENTIRE OBLIGATION OF EATON. THE CONTENTS OF THIS DOCUMENT SHALL NOT BECOME PART OF OR MODIFY ANY CONTRACT BETWEEN THE PARTIES.

In no event will Eaton be responsible to the purchaser or user in contract, in tort (including negligence), strict liability or otherwise for any special, indirect, incidental or consequential damage or loss whatsoever, including but not limited to damage or loss of use of equipment, plant or power system, cost of capital, loss of power, additional expenses in the use of existing power facilities, or claims against the purchaser or user by its customers resulting from the use of the information, recommendations and descriptions contained herein. The information contained in this manual is subject to change without notice.

DEUTSCH

Die Informationen, Empfehlungen, Beschreibungen und Sicherheitshinweise in dieser Dokumentation basieren auf den Erfahrungen und der Bewertung der Eaton Corporation („Eaton“) und sind unter Umständen nicht allumfassend. Wenden Sie sich bitte für weitere Informationen an eine Vertriebsniederlassung von Eaton. Der Verkauf des in dieser Informationsschrift gezeigten Produkts unterliegt den Allgemeinen Geschäftsbedingungen in den entsprechenden Eaton-Verkaufsrichtlinien oder sonstigen vertraglichen Vereinbarungen zwischen Eaton und dem Käufer.

ES BESTEHEN KEINE VEREINBARUNGEN, VERTRÄGE ODER GEWÄHRLEISTUNGEN, EINSCHLIESSLICH GARANTIEEN DER GEBRAUCHSTAUGLICHKEIT FÜR EINEN BESTIMMTEN ZWECK ODER MARKTFÄHIGKEIT, AUSSER DEN KONKRET IN EINEM ZWISCHEN DEN VERTRAGSPARTNERN BEREITS BESTEHENDEN VERTRAG DEFINIERTEN. JEDER DIESER VERTRÄGE BENENNT ALLE PFLICHTEN VON EATON. DER INHALT DES VORLIEGENDEN DOKUMENTS WIRD NICHT TEIL EINES VERTRAGES ZWISCHEN DEN PARTEIEN UND ÄNDERT DIESEN AUCH NICHT.

In keinem Fall ist Eaton gegenüber dem Käufer oder Benutzer vertraglich, aus unerlaubter Handlung (einschließlich Fahrlässigkeit), verschuldensunabhängiger Haftung oder anderweitig für besondere, indirekte, zufällige oder Folgeschäden oder -verluste jeglicher Art verantwortlich, einschließlich, aber nicht beschränkt auf Schäden oder Nutzungsausfall von Geräten, technischen Anlagen oder Stromversorgungssystemen, Kapitalkosten, Stromausfall, zusätzliche Ausgaben bei der Nutzung vorhandener Stromanlagen oder Ansprüche gegen den Käufer oder Benutzer durch seine Kunden, die sich aus der Nutzung der hierin enthaltenen Informationen, Empfehlungen und Beschreibungen ergeben. Eaton behält sich Änderungen der Angaben in diesem Handbuch ohne vorherige Ankündigung vor.

FRANCAIS

Les renseignements, recommandations, descriptions et consignes de sécurité mentionnés dans le présent document s'appuient sur l'expérience et le discernement d'Eaton Corporation (« Eaton ») et peuvent ne pas couvrir toutes les éventualités. Pour obtenir des informations supplémentaires, consultez un bureau de vente Eaton. La vente du produit présenté dans le présent document est soumise aux conditions générales indiquées dans la politique de vente Eaton concernée ou dans tout autre accord contractuel entre Eaton et l'acquéreur.

IL N'EXISTE AUCUN ACCORD, ENTENTE NI GARANTIE, EXPRESSE OU IMPLICITE, Y COMPRIS LES GARANTIES DE CONFORMITÉ À UN USAGE PARTICULIER OU DE VALEUR MARCHANDE, AUTRES QUE CEUX EXPRESSÉMENT ÉNONCÉS DANS UN CONTRAT EXISTANT ENTRE LES PARTIES. TOUT CONTRAT DE CE TYPE DÉCRIT L'ENSEMBLE DES OBLIGATIONS D'EATON. LE CONTENU DE CE DOCUMENT NE DOIT PAS FAIRE PARTIE D'UN CONTRAT ENTRE LES PARTIES NI LE MODIFIER.

En aucun cas Eaton ne saura être tenu responsable par l'acheteur ou par l'utilisateur partie au contrat, à tort (négligence comprise) d'une responsabilité stricte ni de tout autre dommage ou perte particulier, indirect, accidentel ou conséquentiel, de quelque type que ce soit, y compris sans y être limité tout dommage ou perte d'utilisation de l'équipement, de l'usine ou du système d'alimentation, du coût de capital, de la perte de puissance, des dépenses supplémentaires engendrées par l'utilisation de systèmes d'alimentation existants, ni de toute réclamation par des clients à l'acheteur ou à l'utilisateur résultant de l'utilisation des présentes informations, recommandations et descriptions. Les informations contenues dans le présent manuel sont susceptibles d'être modifiées sans notification préalable.

Table of contents

| | |
|---|----|
| Signalling hooter mHP 11 / mHP 12 | 4 |
| CE symbol | 4 |
| Mounting und Connection | 5 |
| Adjusting the hooter | 5 |
| Design | 5 |
| Service | 5 |
| Placing into operation | 5 |
| Care and maintenance | 5 |
| Technical Data | 6 |
| Recycling | 6 |
| Note | 6 |
| Electrical characteristics | 7 |
| User information | 7 |
| Montage und Anschluss | 10 |

Signalling hooter mHP 11 / mHP 12

mHP 11 with trumpet



Dimensions mHP 11

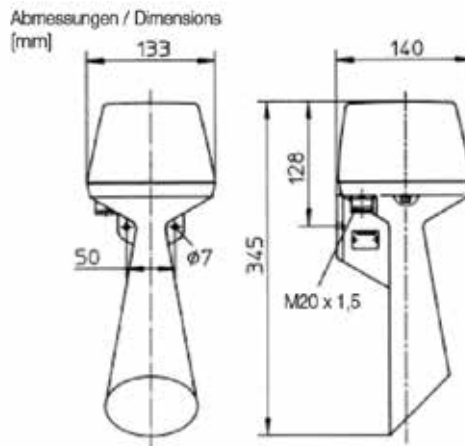

mHP 12 without trumpet



Dimensions mHP 12

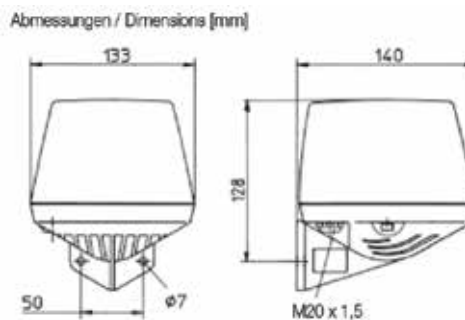

- The signalling hooter is a group II, category 2 stationary device, developed for use in areas with explosive atmospheres.
- The II 2 G Ex e mb IICT5 Gb / II 2 G Ex e mb IICT4 Gb explosion class enables the use of the hooter in hazardous areas of zones 1 and 2.
- The hooter produces a sound pressure level of approx. 108 dB(A) at 1 m distance.

CE symbol

We hereby declare this product is in compliance with the Essential Health and Safety Requirements of ATEX Directive 2014/34/EU, EMC Directive 2014/30/EU, Low Voltage Directive 2014/35/EU and RoHS Directive 2011/65/EU.

The appropriate standards, technical regulations and specifications you can take from the attached conformity declaration and the conformity declarations on our Website.

Mounting und Connection

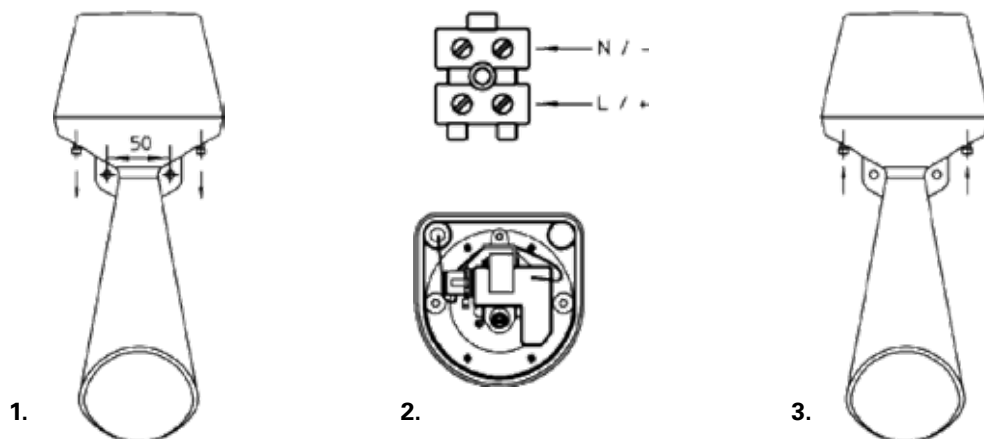

Adjusting the hooter

Each signalling hooter is adjusted in the works. Should the sound alter after a certain number of operating hours, a qualified person can adjust the tappet in the device as follows:

- The adjustment work must be carried through outside the area endangered by the explosive atmosphere.
- Open the device, WARNING Live parts
- Apply rated voltage
- Set item 1 to approx. 35 mm.
- Release item 3.
- Turn item 2, until sound is loud and clear (no rattling)
- Tighten item 3 again.
- Close device.
- For your own safety, please note: Due to the high sound volume during the adjustment, carry ear protection!

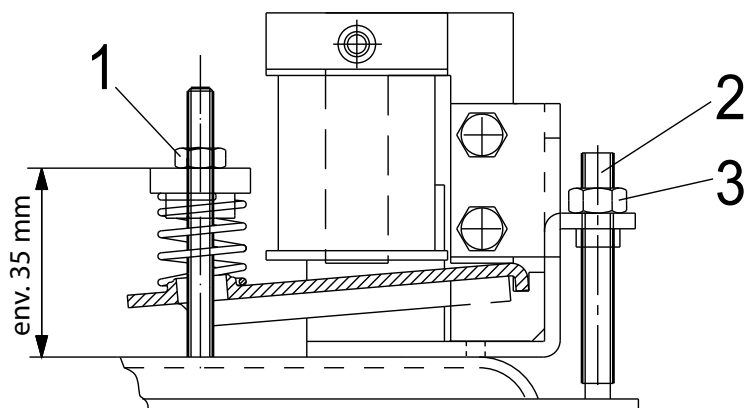

Design

Vertical, trumpet opening downward.

Service

The signalling hooter contains no serviceable parts.

Placing into operation

After having been connected to the mains, the signalling hooter is operational.

Care and maintenance

MPH11 and MPH12 Hooter Technical Manual

Clean the device with a moist cloth only.

The requirements of EN60079-17 regarding the regular control of the explosion protection must be observed.

Recycling

The device may be completely recycled as electronic waste. When the device is disassembled, plastics, metals and electronics are to be disposed of separately.

Note

In case of overheating caused by too long continuous operation of the AC versions, a temperature switch turns the hooter off. Having cooled off, it automatically turns on again. As for the DC versions, the energy-related behaviour is electronically controlled.

Technical Data

Connection data

| | | |
|-------------------------------|---|----------------------------------|
| Power cable cross section | up to 2.5 mm ² | |
| Cable gland | M20 x 1,5 | |
| Type of protection | II 2 G Ex e mb IIC T5 Gb Ex e mb II T5 | |
| Ambient operating temperature | DC versions -20°C up to +60°C | AC versions -20°C up to +50°C |
| Type of protection | II 2 G Ex e mb IIC T4 Gb Ex e mb II T4 | |
| Ambient operating temperature | DC and AC versions -20°C up to +70°C | |
| Storage temperature | -40°C up to +80°C | |
| Operating utilization | Sound outlet position downwards | |
| Operating mode | Duty cycle DC 75% | |
| Housing degree of protection | IP54 | |
| Insulation class | II | |
| Overvoltage category | II | |
| Sound pressure | ca. 108 dB(A), 1m | |
| Material | PC, black | |

Name plate identification

FHF Funke+Huster Fernsig GmbH D-45478 Mülheim

PTB 07 ATEX 2039 X

IECEx PTB 10.0054 X

II 2 G Ex e mb IIC T5* Gb

Ex e mb II T5*

-20°C ≤ Ta ≤ +50°C* or

II 2 G Ex e mb IIC T5* Gb

Ex e mb II T5*

-20°C ≤ Ta ≤ +60°C* or

II 2 G Ex e mb IIC T4* Gb

Ex e mb II T4*

-20°C ≤ Ta ≤ +70°C

Ui = *) IP*)

Do not open while under power

CE 

P/N:

F-No:

Clean with moist cloth only.



WARNING!

Potential electrostatic charging hazard – see instructions

*) acc. to version

Electrical characteristics

| Connection data | | | Connection data | | |
|-----------------|----------|--------|-----------------|----------|--------|
| 6 VAC 50 Hz | +10/-15% | 3.40 A | 6 VDC | +10/-15% | 1.00 A |
| 12 VAC 50 Hz | +10/-15% | 1.20 A | 12 VDC | +10/-15% | 0.60 A |
| 24 VAC 50 Hz | +10/-15% | 0.65 A | 24 VDC | +10/-15% | 0.30 A |
| 60 VAC 50 Hz | +10/-15% | 0.25 A | 48 VDC | +10/-15% | 0.24 A |
| 115 VAC 50 Hz | +10/-15% | 0.15 A | 60 VDC | +10/-15% | 0.15 A |
| 230 VAC 50 Hz | +6/-15% | 0.07 A | 115 VDC | +10/-15% | 0.08 A |
| 120 VAC 60 Hz | +10/-15% | 0.15 A | 230 VDC | +10/-15% | 0.05 A |
| 240 VAC 60 Hz | +10/-15% | 0.07 A | | | |

User information

This electrical equipment is a flame-proof (explosion-proof) device designed for use in areas in which an explosive atmosphere will occur. As a group II, category 2 G device it is designed for use in Zone 1 and 2. The following remarks regarding warnings and safety are to be observed:

1. The installation and adjustment of the device must be carried out by qualified personnel in accordance with the prescribed installation regulations taking the specified protection class into account.
2. This apparatus is an insulation class II device and may only be connected to and operated on the prescribed voltage. Please observe the information regarding polarity.
3. If the device is damaged, it may not be operated.
4. If the device is operated in commercial equipment, the Accident Prevention Regulations of the Employer's Liability Insurance Association for electrical units and equipment are to be observed.
5. The equipment may only be operated under the prescribed ambient conditions. Unfavourable ambient conditions can lead to damage of the device and thus present a potential danger for the user. Unfavourable ambient conditions could include:
 - Humidity of air too high (>75% rel., condensing)
 - Dust deposits
 - Flammable gases, vapours, solvents not covered by the type of protection for the device
 - Ambient temperature too high (>+70°C) e.g. because of intensive sun light
 - Ambient temperature too low (<-20°C)
6. Maintenance work may only be carried out by the manufacturer or by a person authorized by the manufacturer when carrying out a renewed routine test for the device.
7. During operation of the device the temperature must not exceed nor fall below the prescribed range of ambient temperatures. Prevent unallowed radiation energy and convection in the vicinity of the device.
8. Warning! At the devices there is hazard of ignition by electrostatic discharges. Charging e.g. by friction or during cleaning has to be avoided. The assembly has to be carried out in a way that a hazardous electrostatic charging e.g. by pneumatic delivery will be avoided.
9. Only cable glands as prescribed by the manufacturer may be used.
10. Take care not to damage the signalling hooters mHP 11 and mHP 12.
11. When connecting or disconnecting leads, the device and all leads must not be under power.
12. In case of factory fitted cable glands the attached operating instructions have to be considered.

Should these points not be observed, the explosion protection of the device cannot be guaranteed. The device then presents a potential source of danger for the life of the user and can cause the ignition of an explosive atmosphere. The manufacturer cannot be made liable for incorrect connection.

Subject to alterations or errors

Inhaltsverzeichnis

| | |
|----------------------------------|----|
| Signalhupe mHP 11 / mHP 12. | 9 |
| CE-Zeichen | 9 |
| Montage und Anschluss | 10 |
| Einstellen der Hupe | 10 |
| Aufbau | 10 |
| Instandhaltung | 10 |
| Inbetriebnahme | 10 |
| Wartung und Pflege | 11 |
| Recycling | 11 |
| Hinweis | 11 |
| Technische Daten | 11 |
| Elektrische Kenngrößen | 12 |
| Benutzerinformation | 12 |

Signalhupe mHP 11 / mHP 12

mHP 11 mit Schalltrichter



Maßbild mHP 11

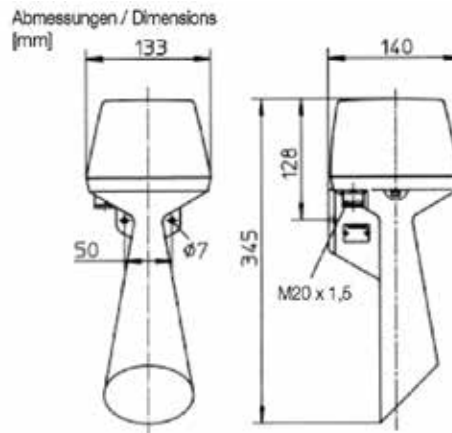

mHP 12 ohne Schalltrichter



Maßbild mHP 12

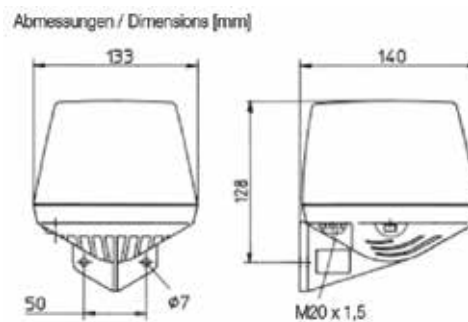

- Die Signalhupe ist als ortsfestes Gerät der Gerätegruppe II, Kategorie 2 für den Einsatz in explosionsfähigen Bereichen ausgeführt.
- Die Zündschutzart II 2 G Ex e mb IIC T5 Gb / II 2 G Ex e mb IIC T4 Gb erlaubt den Einsatz der Hupe in den Zonen 1 und 2.
- Die Signalhupe erzeugt einen Schallpegel von ca. 108 dB (A) in 1 m Abstand..

CE-Zeichen

Wir erklären hiermit, dass sich dieses Produkt in Übereinstimmung mit den grundlegenden Sicherheits- und Gesundheitsanforderungen

der ATEX-Richtlinie 2014/34/EU, der EMV-Richtlinie 2014/30/EU, der Niederspannungsrichtlinie 2014/35/EU und der RoHS-Richtlinie 2011/65/EU befindet.

Die entsprechenden Normen, technischen Regeln und Spezifikationen entnehmen Sie bitte der beigefügten Konformitätserklärung und den Konformitätserklärungen auf unserer Website.

Montage und Anschluss

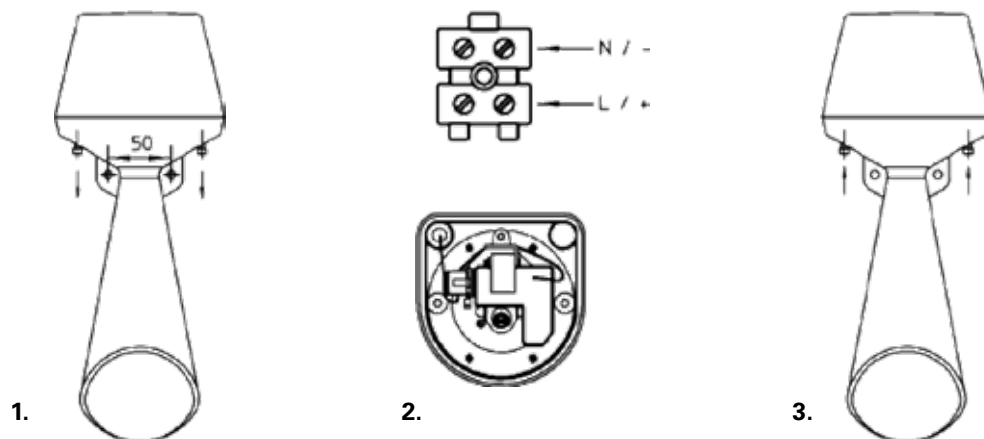

Einstellen der Hupe

Jede Hupe wird im Werk eingestellt. Sollte sich der Ton nach einer bestimmten Betriebszeit verstellen, so kann das Einstellen des Stößels im Gerät durch eine Fachkraft wie folgt durchgeführt werden:

- die Einstellarbeiten dürfen nur außer halb des explosionsgefährdeten Bereiches ausgeführt werden;
- Gerät öffnen, ACHTUNG Spannungsführende Teile;
- Nennspannung anlegen;
- Pos. 1 auf Abstand ca. 35 mm einstellen;
- Pos. 3 lösen;
- Pos. 2 drehen, bis der Ton laut und klar ist (kein Klappern);
- Pos. 3 wieder anziehen;
- Gerät schließen;
- Hinweis für Ihre Sicherheit: wegen der hohen Lautstärke bei den Einstellarbeiten Gehörschutz tragen!

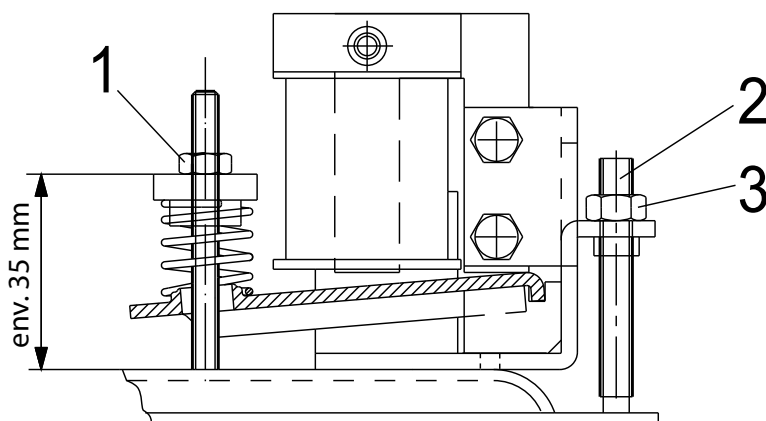

Aufbau

Lotrecht, Schallöffnung nach unten.

Instandhaltung

Die Signalhupe enthält keine zu wartenden Teile.

Inbetriebnahme

Nach Anschluss an die Versorgungsleitung ist die Hupe betriebsbereit.

Wartung und Pflege

Reinigungsarbeiten dürfen nur mit einem feuchten Tuch durchgeführt werden. Die Vorgaben der EN60079-17 hinsichtlich der regelmäßigen Überprüfung des Explosionsschutzes sind einzuhalten

Recycling

Die Komplettentsorgung der Geräte erfolgt über den Elektronikabfall. Bei Demontage des Gerätes sind die Komponenten Kunststoff, Metalle und Elektronik separat zu entsorgen.

Hinweis

Bei Überhitzung durch zu langen Dauerbetrieb der AC-Ausführungen, wird die Hupe durch einen Temperaturschalter abgeschaltet. Nach dem Abkühlen schaltet sie automatisch wieder ein. Bei den DC-Ausführungen wird das Energieverhalten elektronisch geregelt.

Technische Daten

| | | |
|-----------------------------|--|------------------------------------|
| Anschlussdaten | bis 2,5 mm ² | |
| Anschlussquerschnitt | M20 x 1,5 | |
| Zündschutzart | II 2 G Ex e mb IIC T5 Gb Ex e mb II T5 | |
| Betriebsumgebungstemperatur | DC-Ausführungen -20°C bis +60°C | AC-Ausführungen -20°C bis +50°C |
| Zündschutzart | II 2 G Ex e mb IIC T4 Gb Ex e mb II T4 | |
| Betriebsumgebungstemperatur | DC- und AC-Ausführungen -20°C bis +70°C | |
| Lagertemperatur | -40°C bis +80°C | |
| Betriebsgebrauchslage | Schallmündung nach unten | |
| Betriebsart | Einschaltdauer ED 75% | |
| Gehäuseschutzart | IP54 | |
| Schutzklasse | II | |
| Überspannungskategorie | II | |
| Lautstärke | ca. 108 dB(A), 1m | |
| Material | PC, schwarz | |

Kennzeichnung auf dem Typenschild

FHF Funke+Huster Fernsig GmbH D-45478 Mülheim

PTB 07 ATEX 2039 X

IECEx PTB 10.0054 X

II 2 G Ex e mb IIC T5* Gb

Ex e mb II T5*

-20°C ≤ Ta ≤ +50°C* oder

II 2 G Ex e mb IIC T5* Gb

Ex e mb II T5*

-20°C ≤ Ta ≤ +60°C* oder

II 2 G Ex e mb IIC T4* Gb

Ex e mb II T4*

-20°C ≤ Ta ≤ +70°C*

Ui = *) IP*)

Nicht unter Spannung öffnen

CE 

Art.-Nr.:

F-Nr.:

WARNUNG !

Gefahr durch elektrostatische Entladungen – siehe Betriebsanleitung

*) je nach Ausführung

Elektrische Kenngrößen

| Anschlusswerte | | | Anschlusswerte | | |
|----------------|----------|--------|----------------|----------|--------|
| 6 VAC 50 Hz | +10/-15% | 3,40 A | 6 VDC | +10/-15% | 1,00 A |
| 12 VAC 50 Hz | +10/-15% | 1,20 A | 12 VDC | +10/-15% | 0,60 A |
| 24 VAC 50 Hz | +10/-15% | 0,65 A | 24 VDC | +10/-15% | 0,30 A |
| 60 VAC 50 Hz | +10/-15% | 0,25 A | 48 VDC | +10/-15% | 0,24 A |
| 115 VAC 50 Hz | +10/-15% | 0,15 A | 60 VDC | +10/-15% | 0,15 A |
| 230 VAC 50 Hz | +6/-15% | 0,07 A | 115 VDC | +10/-15% | 0,08 A |
| 120 VAC 60 Hz | +10/-15% | 0,15 A | 230 VDC | +10/-15% | 0,05 A |
| 240 VAC 60 Hz | +10/-15% | 0,07 A | | | |

Benutzerinformation

Bei diesem Betriebsmittel handelt es sich um ein explosionsgeschütztes Gerät für den Betrieb in einem Bereich, in dem damit zu rechnen ist, dass explosionsfähige Gasatmosphäre auftritt. Als ein Gerät der Gruppe II, Kategorie 2 G ist es in der Zone 1 und 2 verwendbar. Nachstehende Warn- und Sicherheitshinweise sind besonders zu beachten.

- Der Anschluss und die Installation hat unter Beachtung der Zündschutzart gemäß den vorgeschriebenen Errichtervorschriften von einem unterwiesenen Fachmann zu erfolgen.
- Dieses Gerät ist in der Schutzklasse II aufgebaut und darf nur an der vorgeschriebenen Spannung angeschlossen und betrieben werden. Polaritätsangaben sind zu beachten.
- Im beschädigten Zustand darf das Gerät nicht betrieben werden.
- Bei Betrieb in gewerblichen Einrichtungen sind die Unfallverhütungsvorschriften der Berufsgenossenschaften für elektrische Anlagen und Betriebsmittel zu beachten.
- Das Betriebsmittel darf nur unter den angegebenen Umgebungsbedingungen betrieben werden. Widrige Umgebungsbedingungen können zur Beschädigung des Gerätes führen und damit zu einer evtl. Gefahr für das Leben des Benutzers.
Solche widrigen Umgebungsbedingungen können sein:
 - zu hohe Luftfeuchtigkeit (>75% rel., kondensierend)
 - Staubablagerungen
 - brennbare Gase, Dämpfe, Lösungsmittel, die nicht durch die Zündschutzart des Gerätes abgedeckt sind.
 - zu hohe Umgebungstemperatur (>+70°C) z.B. durch intensive Sonneneinstrahlung
 - zu niedrige Umgebungstemperatur (<-20°C)
- Instandsetzungsarbeiten dürfen nur vom Hersteller oder von einer vom Hersteller beauftragten Person mit erneuter Stückprüfung durchgeführt werden.
- Der für das Gerät angegebene Umgebungstemperaturbereich darf während des Betriebes weder unter- noch überschritten werden. Unzulässige Strahlungsenergie und Konvektion in der Geräteumgebung verhindern.
- Warnung! An den Geräten besteht die Gefahr der Zündung durch elektrostatische Entladungen. Aufladungen z.B. durch Reibung oder während der Reinigung sind zu vermeiden. Die Montage muss so erfolgen, dass eine gefährliche elektrostatische Aufladung z.B. durch pneumatische Förderströme verhindert wird.
- Es dürfen nur die vom Hersteller vorgeschriebenen Leitungseinführungen verwendet werden.
- Die Hupen mHP 11 und mHP 12 sind vor mechanischen Beschädigungen zu schützen.
- Beim Anschluss oder Abklemmen von Leitungen muss das Gerät und die Leitung spannungsfrei geschaltet sein.
- Bei den werkseitig bestückten KLE ist die beigefügte Betriebsanleitung zu beachten.

Bei Nichtbeachtung der vorgenannten Punkte ist der Explosionsschutz des Gerätes nicht mehr gegeben. Das Gerät stellt dann eine Gefahr für das Leben des Betreibers dar und kann die Zündung einer explosionsfähigen Atmosphäre verursachen. Für den richtigen Anschluss übernimmt der Hersteller keine Haftung.

Änderungen und Irrtum vorbehalten

Table des matières

| | |
|---|-----------|
| Sifflet de signalisation mHP 11 / mHP 12 | 4 |
| Symbole CE | 4 |
| Montage et raccordement | 5 |
| Réglage du sifflet | 5 |
| Conception | 5 |
| Entretien | 5 |
| Mise en service | 5 |
| Entretien et maintenance | 5 |
| Caractéristiques techniques | 6 |
| Recyclage | 6 |
| Remarque | 6 |
| Caractéristiques électriques | 7 |
| Informations utilisateur | 7 |
| Montage und Anschluss | 10 |

Sifflet de signalisation mHP 11 / mHP 12

mHP 11 avec trompette



Dimensions du mHP 11

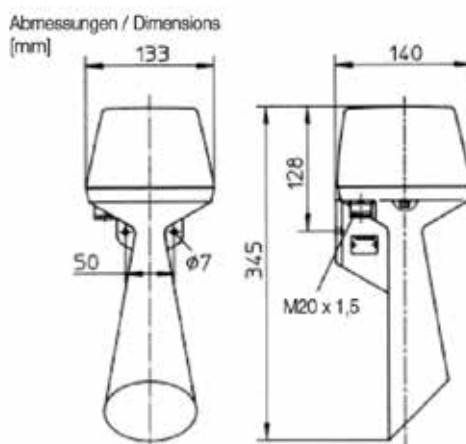

mHP 12 sans trompette



Dimensions du mHP 12

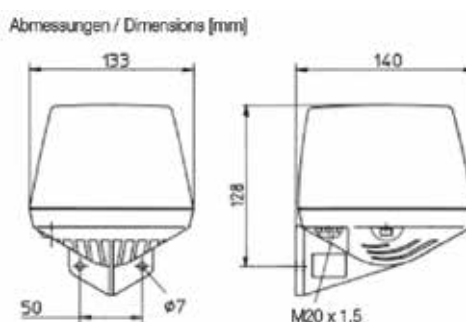

- Ce sifflet de signalisation est un dispositif fixe de groupe II, catégorie 2 conçu pour une utilisation dans les zones à atmosphères explosives.
- La classe de protection contre les explosions II 2 G Ex e mb IIC T5 Gb / II 2 G Ex e mb IIC T4 Gb permet l'utilisation du sifflet dans les zones dangereuses 1 et 2.
- Le sifflet produit un niveau de puissance d'environ 108 dB(A) à une distance de 1 m.

Symbole CE

Nous déclarons par la présente que ce produit est conforme aux exigences essentielles en matière de santé et de sécurité de la directive ATEX 2014/34/UE, la directive 2014/30/UE relative à la compatibilité électromagnétique, la directive 2014/35/UE relative à la basse tension et la directive RoHS 2011/65/UE.

Pour connaître les normes, réglementations techniques et spécifications appropriées, veuillez consulter la déclaration de conformité jointe et les déclarations de conformité disponibles sur notre site Web.

Montage et raccordement

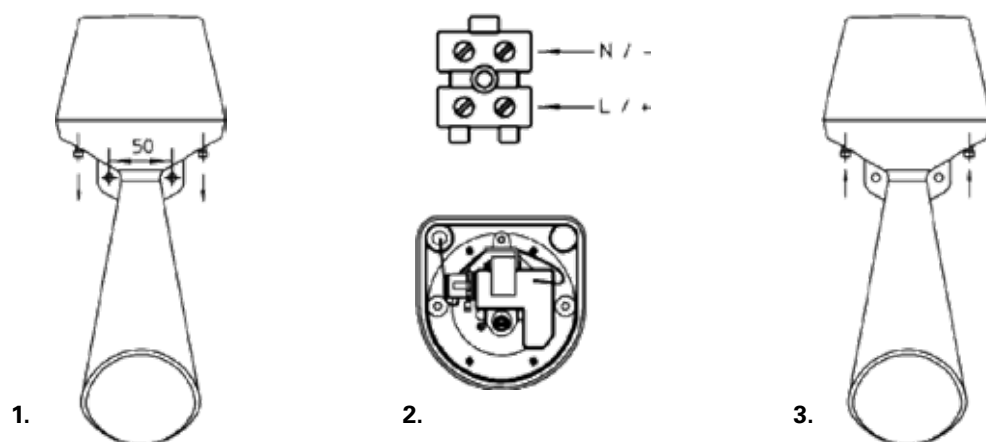

Réglage du sifflet

Chaque sifflet de signalisation est réglé en usine. Si le son change après un certain nombre d'heures de fonctionnement, une personne qualifiée peut régler le poussoir à l'intérieur de l'appareil comme suit :

- Les travaux de réglage doivent être effectués à l'extérieur de la zone présentant une atmosphère explosive.
- Ouvrez l'appareil, AVERTISSEMENT Composants sous tension
- Appliquez la tension assignée
- Réglez l'élément 1 à environ 35 mm.
- Déposez l'élément 3.
- Tournez l'élément 2 jusqu'à obtenir un son fort et clair (sans cliquetis).
- Serrez à nouveau l'élément 3.
- Refermez l'appareil.
- Pour votre propre sécurité, veuillez noter que le niveau sonore élevé lors du réglage nécessite le port d'une protection auditive !

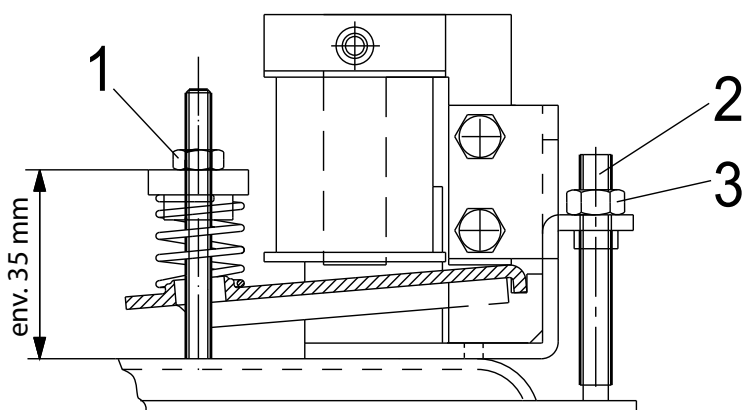

Conception

Verticale, ouverture de trompette vers le bas.

Entretien

Le sifflet de signalisation ne contient aucune pièce réparable.

Mise en service

Après raccordement à la tension du secteur, le sifflet de signalisation est opérationnel.

Entretien et maintenance

Nettoyez l'appareil uniquement avec un chiffon humide.

Les exigences de la norme EN 60079-17 concernant le contrôle régulier de la protection contre les explosions doivent être respectées.

Recyclage

L'ensemble de l'appareil doit être mis au rebut avec les déchets électroniques. Lors du démontage de l'appareil, les pièces en matière plastique ou en métal et les composants électroniques doivent être mis au rebut séparément.

Remarque

En cas de surchauffe causée par un fonctionnement continu prolongé des versions CA, un thermocontact désactive le sifflet. Une fois refroidi, il se rallume automatiquement. Sur les versions CC, le comportement énergétique est contrôlé électroniquement.

Caractéristiques techniques

Caractéristiques de raccordement

| | | |
|--------------------------------|---|--------------------------------|
| Section de câble de puissance | jusqu'à 2,5 mm ² | |
| Presse-étoupe | M20 x 1,5 | |
| Type de protection | II 2 G Ex e mb IIC T5 Gb Ex e mb II T5 | |
| Température ambiante | Versions CC -20 °C à +60 °C | Versions CA -20 °C à +50 °C |
| Type de protection | II 2 G Ex e mb IIC T4 Gb Ex e mb II T4 | |
| Température ambiante | Versions CC et CA -20 °C à +70 °C | |
| Température de stockage | -40 °C à +80 °C | |
| Fonctionnement | Sortie sonore orientée vers le bas | |
| Mode de fonctionnement | Cycle de service CC 75 % | |
| Degré de protection du boîtier | IP54 | |
| Classe d'isolation | II | |
| Catégorie de surtension | II | |
| Puissance | environ 108 dB(A) à 1 m | |
| Matériau | PC, noir | |

Informations de la plaque signalétique

FHF Funke + Huster Fernsig D-45478 Mülheim

PTB 07 ATEX 2039 X

IECEx PTB 10.0054 X

II 2 G Ex e mb IIC T5* Gb

Ex e mb II T5*

-20 °C ≤ Ta ≤ +50 °C* ou

II 2 G Ex e mb IIC T5* Gb

Ex e mb II T5*

-20 °C ≤ Ta ≤ +60 °C* ou

II 2 G Ex e mb IIC T4* Gb

Ex e mb II T4*

-20 °C ≤ Ta ≤ +70 °C

Ui = *) IP*)

Ne pas ouvrir l'appareil sous tension

CE 

Réf. :

N° F :

Nettoyez avec un chiffon humide uniquement.

AVERTISSEMENT !

Risque de décharge électrostatique – voir les instructions

*) selon la version

Caractéristiques électriques

| Caractéristiques de raccordement | | | Caractéristiques de raccordement | | |
|----------------------------------|-----------|--------|----------------------------------|-----------|--------|
| 6 VCA 50 Hz | +10/-15 % | 3,40 A | 6 V CC | +10/-15 % | 1,00 A |
| 12 VCA 50 Hz | +10/-15 % | 1,20 A | 12 V CC | +10/-15 % | 0,60 A |
| 24 VCA 50 Hz | +10/-15 % | 0,65 A | 24 V CC | +10/-15 % | 0,30 A |
| 60 VCA 50 Hz | +10/-15 % | 0,25 A | 48 V CC | +10/-15 % | 0,24 A |
| 115 VCA 50 Hz | +10/-15 % | 0,15 A | 60 V CC | +10/-15 % | 0,15 A |
| 230 VCA 50 Hz | +6/-15 % | 0,07 A | 115 V CC | +10/-15 % | 0,08 A |
| 120 VCA 60 Hz | +10/-15 % | 0,15 A | 230 V CC | +10/-15 % | 0,05 A |
| 240 VCA 60 Hz | +10/-15 % | 0,07 A | | | |

Informations utilisateur

Cet équipement électrique est un appareil antidéflagrant conçu pour une utilisation dans les zones présentant une atmosphère explosive. Il s'agit d'un appareil de groupe II, catégorie 2 G conçu pour une utilisation dans les zones 1 et 2. Veuillez tenir compte des avertissements et informations de sécurité suivants :

13. L'installation et le réglage de l'appareil doivent être effectués par du personnel qualifié conformément aux réglementations en matière d'installation prescrites en tenant compte de la classe de protection spécifiée.
14. Cet appareil est un dispositif de classe d'isolation II ; il ne doit être raccordé et utilisé qu'à la tension prescrite. Veuillez tenir compte des informations relatives à la polarité.
15. Si l'appareil est endommagé, il ne doit pas être utilisé.
16. Lors de l'utilisation de l'appareil dans des installations commerciales, les réglementations de l'Association d'assurance responsabilité civile des employeurs en matière de prévention des accidents résultant de l'utilisation de systèmes et d'appareils électriques doivent être suivies.
17. L'appareil ne doit être utilisé que dans les conditions ambiantes prescrites. Des conditions ambiantes défavorables peuvent endommager l'appareil et donc présenter un danger potentiel pour l'utilisateur.
Les conditions ambiantes défavorables comprennent :
 - Humidité de l'air trop élevée (> 75 % HR, condensation)
 - Dépôts de poussière
 - Gaz, vapeurs et solvants inflammables en dehors du type de protection de l'appareil
 - Température ambiante trop élevée (> +70 °C), par exemple en raison d'une forte lumière du soleil
 - Température ambiante trop basse (< -20 °C)
18. Les travaux d'entretien doivent être effectués par le fabricant ou par une personne désignée par le fabricant après la réalisation d'un test de routine récurrent de l'appareil.
19. Pendant le fonctionnement de l'appareil, la température ne doit pas atteindre les seuils supérieur et inférieur de la plage de température ambiante prescrite. Évitez toute énergie de rayonnement et toute convection non autorisées à proximité de l'appareil.
20. Avertissement ! L'appareil présente un risque d'incendie provoqué par des décharges électrostatiques. Toute charge, créée par exemple par friction ou lors du nettoyage, doit être évitée. Le montage doit être effectué de manière à éviter toute décharge électrostatique dangereuse, par exemple en cas de transport pneumatique.
21. Seuls les presse-étoupes recommandés par le fabricant doivent être utilisés.
22. Veillez à ne pas endommager les sifflets de signalisation mHP 11 et mHP 12.
23. Lors de la connexion ou de la déconnexion des câbles, l'appareil et tous les câbles doivent être hors tension.
24. En cas de presse-étoupes montés en usine, suivez les instructions d'utilisation jointes.

Si ces points ne sont pas respectés, la protection contre les explosions de l'appareil n'est plus assurée. L'appareil représente alors une source de danger mortel pour l'utilisateur et peut provoquer l'inflammation d'une atmosphère explosive. Le fabricant ne peut pas être tenu responsable de tout raccordement incorrect.

Sous réserve de modifications ou d'erreurs

