

BRIDE A EMMANCHER A SOUDER A COLLERETTE INOX 316L FORGE TYPE 12/B CLASS 300 PN50

Bride à emmancher à collerette à souder inox 316L Type 12/B Class 300 PN50 suivant ASME B16.5 pour transport de fluides ou de gaz.

Permet le raccordement d'appareils de robinetterie à brides Class 300 PN50 (robinet, clapet, filtre...).

Certificat

3.1



Dimensions : DN15 à DN200 (NPS 1/2" à 8")
Raccordement : Class 300 PN50
Température maxi : + 450°C
Pression Maxi : 40 bars
Caractéristiques : Bride à face surélevée (RF)
Type 12B
Compatible eau potable
Bride à emmancher à souder

Matière : Inox F316L

BRIDE A EMMANCHER A SOUDER A COLLERETTE INOX 316L FORGE TYPE 12/B CLASS 300 PN50**CARACTERISTIQUES :**

- Bride à face surélevée (R.F.)
- Bride à emmancher à souder à collerette
- Inox forgé F316L

UTILISATION :

- Transport de fluides ou de gaz
- Température maxi admissible Ts : + 450°C
- Pression maxi admissible Ps : 40 bars

GAMME :

- Bride inox forgé 316L à emmancher à souder à collerette Class 300 PN50 type 12/B Ref. **4SO50** du DN 15 au DN200 (NPS 1/2" - 8")

RELATION PRESSION / TEMPERATURE SUIVANT ASME B16.34 TABLE 2-2.3 GROUPE 2.3 CLASS 300 :

Pression (bar)	41.4	41.4	40	34.8	31.4	29.2	27.5	26.1	25.1	24.3	23.9	23.4
Température (°C)	-29	38	50	100	150	200	250	300	350	400	425	450

BRIDE A EMMANCHER A SOUDER A COLLERETTE INOX 316L FORGE TYPE 12/B CLASS 300 PN50

DIMENSIONS DN15-100 (NPS 1/2"-4") (en mm) :

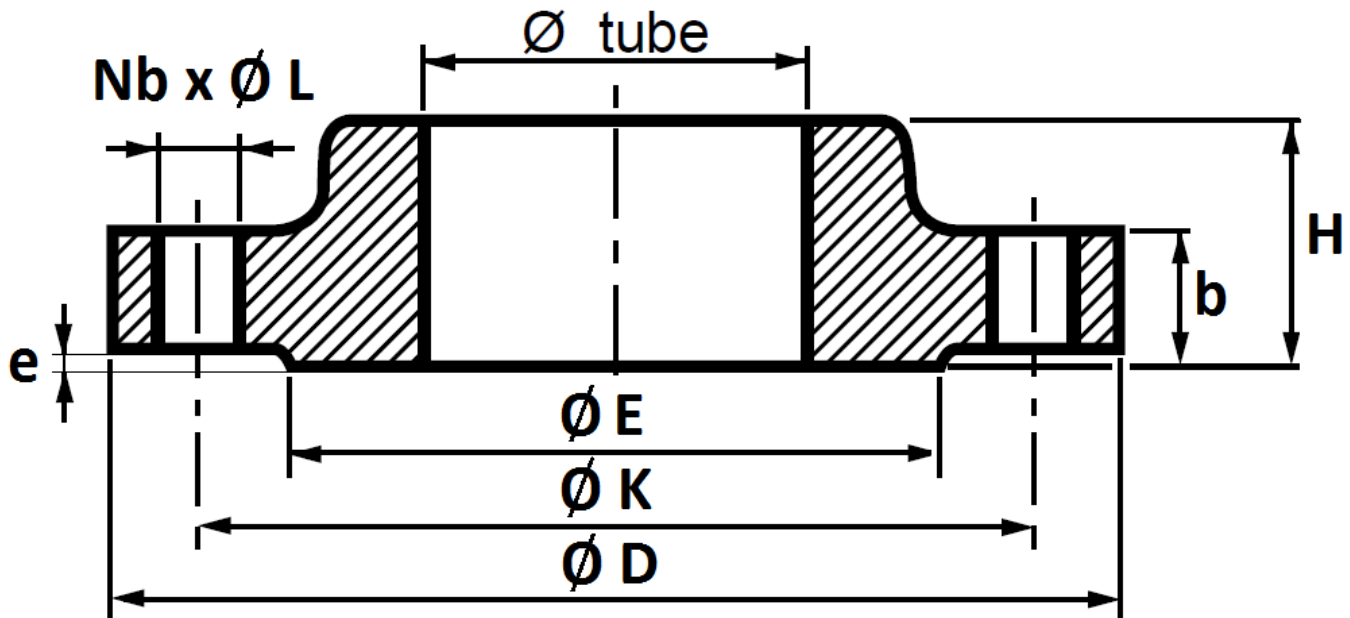

DN	15	20	25	32	40	50	65	80	100
NPS	1/2"	3/4"	1"	1"1/4	1"1/2	2"	2"1/2	3"	4"
Ø D	95.2	117.5	123.8	133.3	155.6	165.1	190.5	209.5	254
Ø K	66.7	82.5	88.9	98.4	114.3	127	149.2	168.3	200
Ø E	34.9	42.9	50.8	63.5	73	92.1	104.8	127	157.2
Ø Tube	21.3	26.7	33.5	42.2	48.3	60.3	73.1	88.9	114.3
H	22.2	25.4	27	27	30.2	33.3	38.1	42.9	47.6
b	14.3	15.9	17.5	19	20.6	22.2	25.4	28.6	31.8
e	1.6								
Nb x ØL	4 x 15.9	4 x 19				8 x 22.2			
Poids (Kg)	0.9	1.4	1.4	1.8	2.7	3.2	4.5	5.9	10
Ref.	4SO5015	4SO5020	4SO5025	4SO5032	4SO5040	4SO5050	4SO5065	4SO5080	4SO50100

BRIDE A EMMANCHER A SOUDER A COLLERETTE INOX 316L FORGE TYPE 12/B CLASS 300 PN50

DIMENSIONS DN125-200 (NPS 5"-8") (en mm) :

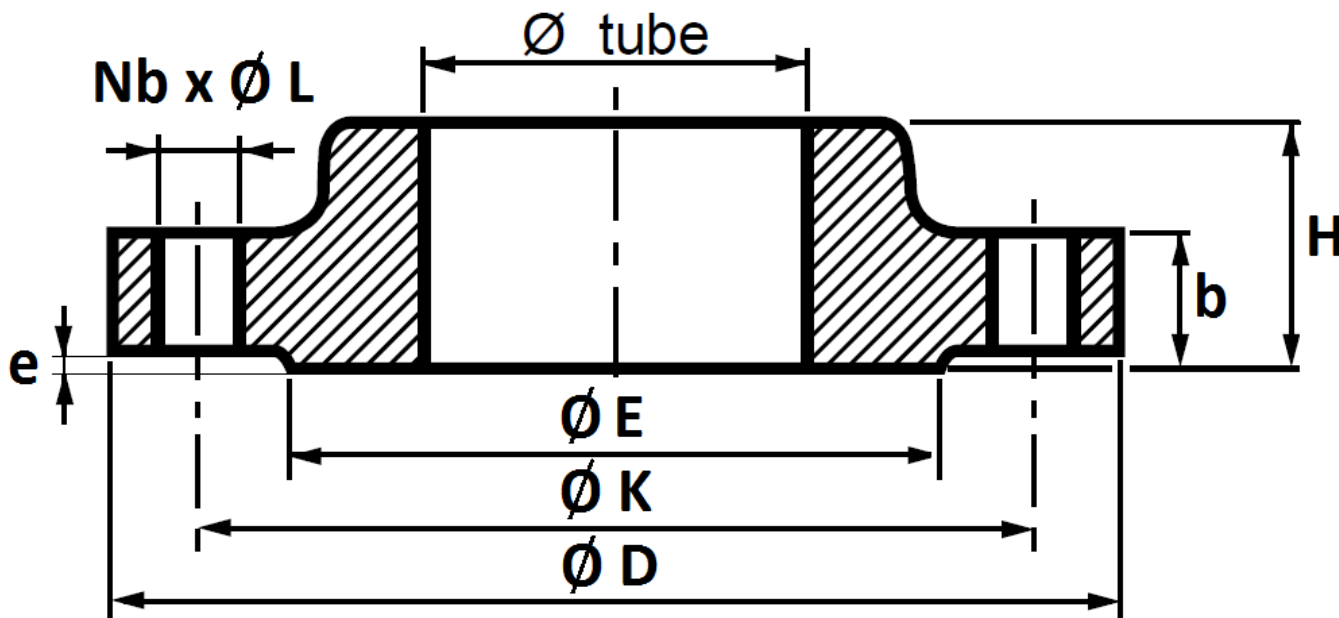

DN	125	150	200
NPS	5"	6"	8"
Ø D	279.4	317.5	381
Ø K	234.9	269.9	330.2
Ø E	185.7	215.9	269.9
Ø Tube	141.2	168.3	219.1
H	50.8	52.4	61.9
b	34.9	36.5	41.3
e	1.6		
Nb x ØL	8 x 22.2	12 x 22.2	12 x 25.4
Poids (Kg)	12.7	17.7	26.3
Ref.	4SO50125	4SO50150	4SO50200

BRIDE A EMMANCHER A SOUDER A COLLERETTE INOX 316L FORGE TYPE 12/B CLASS 300 PN50

NORMALISATIONS :

- Fabricant certifié ISO 9001 : 2015
- DIRECTIVE 2014/68/UE : Produits exclus de la directive (article 4, § 3)
- Certificat 3.1 sur demande
- Construction suivant la norme ASME B16.5 Class 300 PN50
- Inox Forgé F316L Groupe 2.3 suivant norme ASME B16.34
- Brides compatibles pour eau potable conformément à l'annexe I de l'arrêté du 29 Mai 1997 relatif aux matériaux et objets utilisés dans les installations fixes de production, de traitement et de distribution d'eau destinée à la consommation humaine

PRECONISATIONS : Les avis et conseils, les indications techniques, les propositions, que nous pouvons être amenés à donner ou à faire, n'impliquent de notre part aucune garantie. Il ne nous appartient pas d'apprécier les cahiers des charges ou descriptifs fournis. Il appartient au client de vérifier l'adéquation entre le choix du matériel et les conditions réelles d'utilisation.