

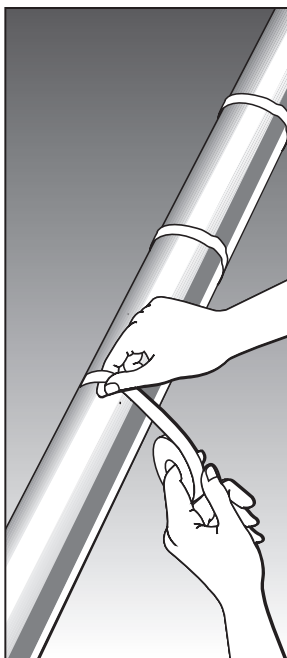

nvent

RAYCHEM

Guide d'installation et d'entretien

Traçage Électrique
Rubans Chauffants Autorégulants
et à Puissance Limitante



1	Informations générales	Pg. 1
2	Sélection du ruban chauffant	Pg. 4
3	Installation du ruban chauffant	Pg. 4
4	Installation des accessoires	Pg. 13
5	Thermostats de contrôle	Pg. 18
6	Calorifugeage et marquage	Pg. 19
7	Alimentation et protection électrique	Pg. 21
8	Essai du ruban chauffant	Pg. 21
9	Fonctionnement du ruban, entretien et réparations des tuyauteries	Pg. 23
10	Ruban chauffant endommagé	Pg. 24
11	Guide de recherche de défauts	Pg. 24

1 INFORMATIONS GÉNÉRALES

Utilisation du guide

Ce guide est conçu uniquement pour l'installation et l'entretien des rubans chauffants autorégulants et à puissance limitante RAYCHEM sur canalisations et réservoirs calorifugés. Pour obtenir des informations relatives à d'autres applications, veuillez contacter votre agent nVent.

Rubans chauffants autorégulants nVent RAYCHEM BTV, QTVR, KTV et XTV

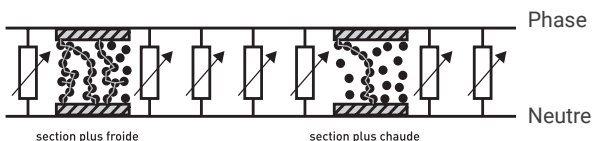

- La puissance varie avec la température. Quand la température de tuyauterie augmente, la puissance de sortie diminue.
- À hautes températures, le polymère se dilate en réduisant ainsi le nombre de chemins électriques diminuant alors le passage du courant.
- À basses températures, le nombre de chemins électriques se multiplie permettant le passage du courant entre les éléments conducteurs.

Rubans chauffants à puissance limitante VPL

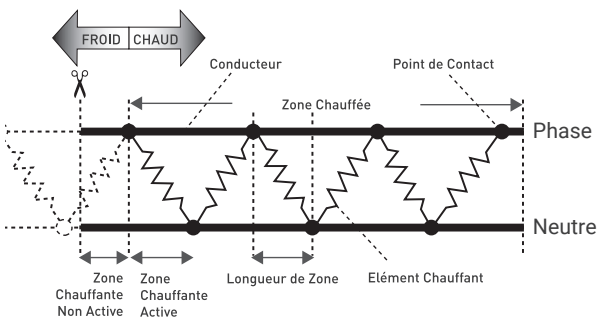

Important

Pour que la garantie nVent s'applique, les instructions données dans ce guide ainsi que les notices d'installation particulières fournies avec les composants, doivent être suivies rigoureusement. L'installation du ruban chauffant doit être conforme aux normes en vigueur applicables aux systèmes de traçage électrique.

**Conditions d'utilisation sans risque :
voir certification zone explosible.**

ATEX

	Certification N°	Code
BTV	Baseefa06ATEX0183X	Ex II 2 GD Ex e IIC T6 Gb
	PTB 09 ATEX 1115X	Ex II 2 GD Ex tD A21 IP66 T80°C
QTVR	Baseefa06ATEX0185X	Ex II 2 GD Ex e IIC T4 Gb
	PTB 09 ATEX 1116X	Ex II 2 GD Ex tD A21 IP66 T130°C
XTV	Baseefa06ATEX0184X	Ex II 2 GD Ex e IIC T* Gb
	PTB 09 ATEX 1118 X	Ex II 2 GD Ex tD A21 IP66 T**°C
KTV	Baseefa06ATEX0186X	Ex II 2 GD Ex e IIC 226°C (T2) Gb
	PTB 09 ATEX 1117 X	Ex II 2 GD Ex tD A21 IP66 T226°C
VPL	Baseefa06ATEX0188X	Ex II 2GD Ex e II T* Ex tD A21 IP66 T**°C

* Voir l'annexe de l'agrément pour toute utilisation en zone explosible.

IECEX

	Certification N°	Code
BTV	IECEX BAS 06.0043X	Ex e IIC T6 Gb
	IECEX PTB 09.0056X	Ex tD A21 IP66 T80°C
QTVR	IECEX BAS 06.0045X	Ex e IIC T4 Gb
	IECEX PTB 09.0057X	Ex tD A21 IP66 T130°C
XTV	IECEX BAS 06.0044X	Ex e IIC T* Gb
	IECEX PTB 09.0059X	Ex tD A21 IP66 T**°C
KTV	IECEX BAS06.0046X	Ex e IIC 226°C (T2) Gb
	IECEX PTB 09.0058X	Ex tD A21 IP66 T226°C
VPL	IECEX BAS 06.0048X	Ex e II T* Gb Ex tD A21 IP66

* voir l'annexe de l'agrément pour toute utilisation en zone explosible.

Tension nominale :

BASEEFA	BTV1, QTVR1, KTV1, XTV1, VPL1: 110V, 120V BTV2, QTVR2, KTV2, XTV2, VPL2: 230V, 277V, VPL4: 400V, 480V
PTB	BTV2, QTVR2, KTV2, XTV2: 230V, 277V

	BTV	QTVR	XTV	KTV	VPL
Rayon de courbure minimum à 20°C à -60°C	15 mm 50 mm	15 mm 50 mm	15 mm 50 mm	25 mm 50 mm	20 mm 20 mm
Température d'installation minimum	-60°C	-60°C	-60°C	-60°C	-60°C
Température de maintien maximum (sous tension)	65°C	110°C	120°C	150°C	Siehe Tabelle unten
Température d'exposition maximum (1000 heures d'exposition cumulée sous tension)	85°C	110°C	250°C	250°C	-
Température d'exposition maximum (hors tension continue)	-	-	-	-	260°C
Température autolimitante suivant EN 62086-1 5.1.11	T6	T4	T3 (T2: 20XTV2, 15/20XTV1)	T2	T*
Température de puissance limitante (*Sur spécification)	-	-	-	-	T*

(*) La température nominale de 250°C s'applique à tous les produits portant la mention « TEMP. D'EXPOSITION INTERMITTENTE MAX. DE 250°C ».

Tableau de température de maintien maximum (sous tension)

Cable	110 V	230 V	254 V	277 V	400 V	480 V
5VPL1-CT	235°C	-	-	-	-	-
10VPL1-CT	215°C	-	-	-	-	-
15VPL1-CT	190°C	-	-	-	-	-
20VPL1-CT	150°C	-	-	-	-	-
5VPL2-CT	-	230°C	225°C	225°C	-	-
10VPL2-CT	-	210°C	200°C	195°C	-	-
15VPL2-CT	-	180°C	155°C	105°C	-	-
20VPL2-CT	-	150°C	-	-	-	-
5VPL4-CT	-	-	-	-	230°C	230°C
10VPL4-CT	-	-	-	-	205°C	205°C
15VPL4-CT	-	-	-	-	160°C	160°C
20VPL4-CT	-	-	-	-	150°C	150°C

► Attention

Comme pour tout équipement ou câblage électrique sous tension, une installation incorrecte ainsi que tout dommage causé au ruban ou à ses composants, permettant la pénétration d'humidité ou de contamination, peuvent provoquer un cheminement électrique, un court-circuit et un risque de feu.

Ne pas connecter ensemble les deux conducteurs; ceci créerait un court-circuit.

Toute extrémité de câble non connectée doit être isolée avec la terminaison nVent appropriée.

Pour prévenir les risques d'incendie et d'explosion en zone explosible, vérifiez que la température maximale de la gaine du ruban chauffant est inférieure au point d'inflammation des gaz présents. Pour plus d'informations, voir la documentation.

2 SÉLECTION DU RUBAN CHAUFFANT

S'assurer que le ruban à installer a bien été sélectionné en fonction de la spécification. Se référer aux documents techniques de produits, tables de calcul et logiciel TraceCalc de nVent pour choisir le ruban chauffant adapté à l'environnement thermique, chimique, électrique et mécanique.

3 INSTALLATION DU RUBAN CHAUFFANT

3.1 Stockage du ruban

- Entreposer le ruban chauffant dans un endroit propre et sec.
- Plage de température: -40°C à $+60^{\circ}\text{C}$.
- Protéger le ruban chauffant de tout dommage mécanique.

3.2 Vérification avant installation

Vérification du matériel reçu :

- S'assurer que le matériel expédié est conforme à la commande et à la dernière offre technique nVent en vérifiant le numéro de référence des rubans et des composants. La référence du ruban est marquée sur la gaine extérieure.
- La température d'exposition du ruban installé ne doit pas dépasser celle spécifiée dans la fiche technique relative à ce produit. Tout dépassement de température dégraderait les performances du ruban. S'assurer que la température prévue reste bien dans la plage spécifiée.
- S'assurer que la tension du ruban est compatible avec la tension de service disponible sur le site.
- Contrôler l'aspect du matériel reçu (ruban chauffant et accessoires) pour détecter tout incident lié au transport. Un test de mesure de résistance d'isolement sur chaque touret est conseillé (voir paragraphe 8).

Vérification des tuyauteries à TRACER:

- S'assurer du bon résultat des épreuves hydrauliques.
- Parcourir le cheminement du ruban chauffant sur la tuyauterie et localiser les emplacements des composants le long de celle-ci.
- Vérifier la conformité de l'installation des tuyauteries aux isométriques de la spécification. En cas de différence, consulter la personne responsable (bureau d'études).
- S'assurer que les tuyauteries ne comportent pas de bavures, surfaces rugueuses ou arêtes vives qui puissent endommager le ruban. Ebavurer ou couvrir celles-ci avec du ruban fibre de verre ou aluminium.

3.3 Manipulation du ruban chauffant

Recommandations:

- Les revêtements et peinture de la tuyauterie doivent être secs au toucher avant l'installation du ruban chauffant.
- En déroulant le ruban, éviter :
 - ◇ Les arêtes vives
 - ◇ Une tension excessive
 - ◇ Toute torsion ou écrasement
 - ◇ De marcher, rouler ou déposer toute charge dessus

Quelques conseils pour dérouler le ruban chauffant:

- Placer le touret sur un support qui permet de réduire la tension au déroulement.
- Tirer le ruban chauffant de façon lâche et proche de la tuyauterie en évitant les interférences avec les supports ou équipements.
- Dérouler la longueur de ruban prévue et marquer la limite de câble, toujours en bobine, avec du ruban adhésif par exemple.
- Laisser une longueur additionnelle de ruban de 50 cm environ à chaque emplacement d'alimentation, jonction en ligne, dérivation ou terminaison.
- ◇ **Prévoir les longueurs supplémentaires de ruban pour TRACER les déperditions propres aux supports, vannes et brides ou pour spiraler si nécessaire selon la spécification de traçage.**
- Protéger toutes les extrémités du ruban de l'humidité, de toute contamination ainsi que des accidents mécaniques ou autres s'il doit rester exposé sans être utilisé avant la mise en place des composants définitifs.

3.4 Mise en place du ruban chauffant

- Le ruban chauffant peut être posé linéairement (un ou plusieurs rubans) ou spiralé selon les spécifications de l'étude technique ou la documentation de produit nVent.
- ◇ **Ne pas** utiliser d'attaches métalliques, de ruban adhésif vinyl ou autre car ils peuvent endommager le ruban.
- ◇ La technologie de l'auto-régulation autorise le chevauchement multiple du câble chauffant sur lui-même.
- La technologie de la puissance limitante impose que le câble chauffant ne se chevauche qu'une seule fois. Si les rubans chauffants VPL sont installés en parallèle, respecter un écart minimum de 15 mm entre eux.

Pour le ruban VPL uniquement:

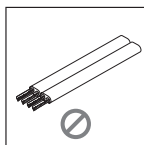
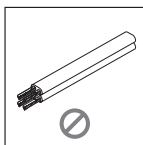
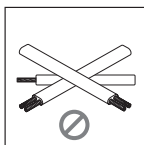
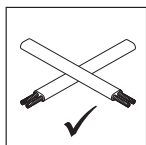

- Mettre le ruban en place en le fixant soit à l'aide du ruban adhésif en fibre de verre approprié en respectant au minimum deux tours soit à l'aide de colliers de serrage tous les 300 mm ou moins si nécessaire.
- Les colliers de serrage en plastique doivent pouvoir supporter les températures des tuyauteries.
- Ne pas dépasser le rayon de courbure minimum du ruban (voir p. 3). Plier le câble seulement dans le sens de la longueur.

Pliage du câble en position verticale uniquement

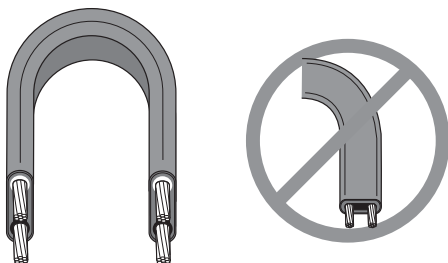

- Le câble chauffant ne peut pas se plier facilement dans l'axe plan. Ne jamais plier un câble ainsi, car celui-ci pourrait être endommagé.

3.4.1 Traçage linéaire

- nVent TRACER la tuyauterie en linéaire sauf si l'étude technique prévoit le spiralage (voir paragraphe 3.4.2).
- Pour les tuyauteries horizontales, poser le ruban comme indiqué sur la figure 1, et non le long de la génératrice inférieure.
- Pour éviter la surchauffe, s'assurer que le ruban à puissance limitante est placé de telle manière que la zone chauffante active ne s'étende pas dans le composant. Consulter les instructions d'installation et prévoir l'emplacement des composants avant de fixer définitivement le ruban sur la canalisation. S'assurer que les zones chauffantes actives se trouvent aux endroits à chauffer, à savoir sur la canalisation.
- Calorifuger et protéger selon les spécifications.

Figure 1

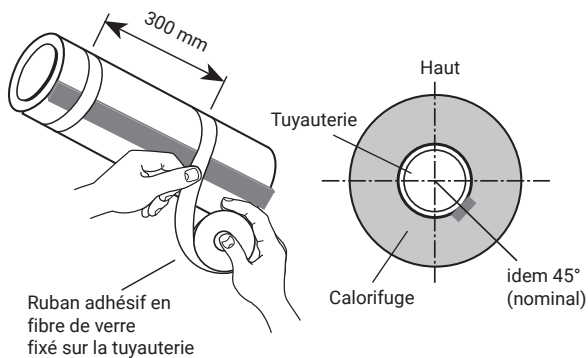

Ruban adhésif nVent:

nVent RAYCHEM GT-66

Ruban adhésif en fibre de verre. Ne convient pas aux surfaces en acier inoxydable ni aux installations dont la température est $< 4^{\circ}\text{C}$.

nVent RAYCHEM GS-54

Ruban adhésif en fibre de verre. Pour des tuyauteries en acier inoxydable et pour des applications à haute température. Convient également aux installations dont la température est $< 4^{\circ}\text{C}$.

Figure 2

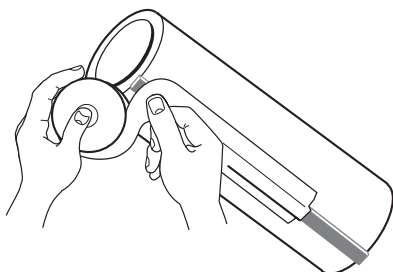

nVent RAYCHEM ATE-180

Ruban adhésif aluminium. A utiliser uniquement si spécifié. L'ATE-180 améliore le transfert thermique. Fixer le ruban chauffant sur la tuyauterie comme indiqué sur la figure 2.

3.4.2. Spiralage

- Deux méthodes de spiralage sont présentées: figures 2a et 2b.
- Ne spiraler le ruban que sur les tuyauteries spécifiées dans les études techniques.
- Pour éviter la surchauffe, s'assurer que le ruban à puissance limitante est placé de telle manière que la zone chauffante active ne s'étende pas dans le composant. Consulter les instructions d'installation et prévoir l'emplacement des composants avant de fixer définitivement le ruban sur la canalisation. S'assurer que les zones chauffantes actives se trouvent aux endroits à chauffer, à savoir sur la canalisation.

Tableau de pas de spiralage (mm).

NB (mm)	IPS (pouces)	Facteur de spiralage				
		1.1	1.2	1.3	1.4	1.5
25	1	250	170	140	110	100
32	1 1/4	310	210	170	140	130
40	1 1/2	350	240	190	160	140
50	2	430	300	240	200	180
65	2 1/2	520	360	290	240	210
80	3	630	430	350	290	260
90	3 1/2	720	490	390	330	290
100	4	800	560	440	370	330
125	5	990	680	550	460	400
150	6	1180	810	650	550	480
200	8	1520	1050	840	710	620

Exemple: Pour une tuyauterie de DN 80 (3") nécessitant 1,3 mètres de ruban par mètre de tuyauterie, le pas de spiralage est de 350 mm.

Figure 2a

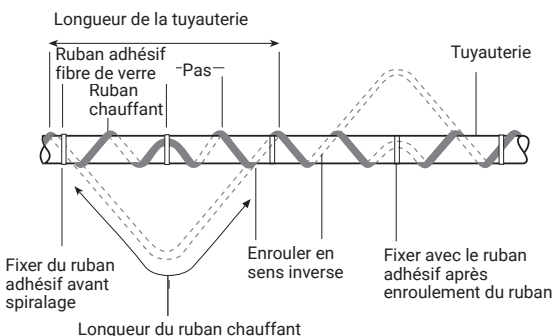

Longueur du ruban chauffant = Longueur de la tuyauterie X facteur de spirilage
Pour le facteur de spirilage, se référer aux calculs de dimensionnement.

- Etape 1 Préparer la première boucle.
- Etape 2 Enrouler la boucle autour de la tuyauterie.
- Etape 3 Espacer régulièrement et fixer sur la tuyauterie.
Calorifuger et protéger selon les spécifications.

Figure 2b

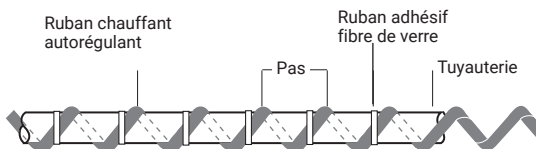

Se référer aux calculs de dimensionnement pour le facteur de spirilage.
Marquer la tuyauterie à la valeur du pas de spirilage ou utiliser un mètre
Fixer le ruban chauffant au fur et à mesure de l'installation.
Calorifuger et protéger selon les spécifications.

3.5 Coupe du ruban chauffant

- Couper le ruban chauffant après l'avoir fixé à la tuyauterie, en s'assurant que les longueurs supplémentaires mentionnées au paragraphe 3 ont été prévues.
- La puissance au mètre est indépendante de la longueur de coupe.

3.6 Détails d'une installation type

- Les détails d'installation du ruban chauffant sur la tuyauterie sont présentés ci-après.

Remarques générales:

- L'installation du ruban est prévue pour faciliter toute intervention ultérieure.
- Consulter les spécifications de dimensionnement pour mettre en place le ruban autour des supports.
- Pour couper et dénuder les rubans chauffants, suivre les recommandations du guide d'installation des composants.

3.6.1 Vanne

Figure 3

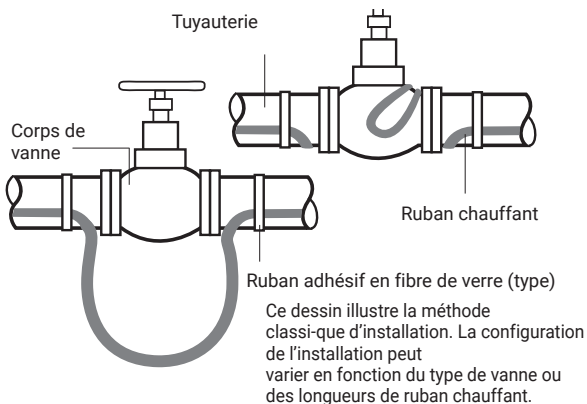

- Se référer à la spécification pour la taille de la boucle.
- Fixer avec du ruban adhésif en fibre de verre.
- Calorifuger et protéger selon les spécifications.

3.6.2 Coude

Figure 4

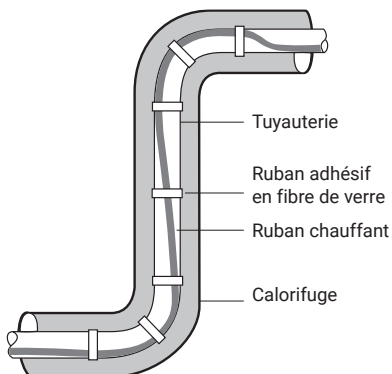

- Installer le ruban chauffant sur la génératrice extérieure du coude.
- Fixer avec du ruban adhésif en fibre de verre.
- Calorifuger et protéger selon les spécifications.

3.6.3 Bride

Figure 5

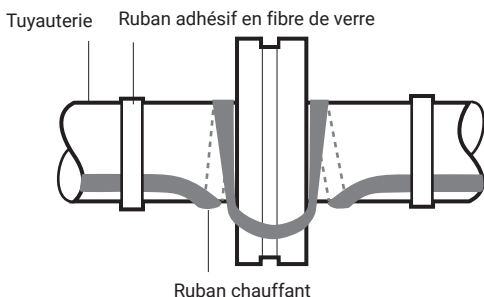

- La longueur de ruban chauffant supplémentaire est égale à 2 fois la circonférence de la tuyauterie + 1 fois le diamètre du jeu de bride.
- Fixer avec du ruban adhésif en fibre de verre.
- Calorifuger et protéger selon les spécifications.

3.6.4 Support suspendu

Figure 6

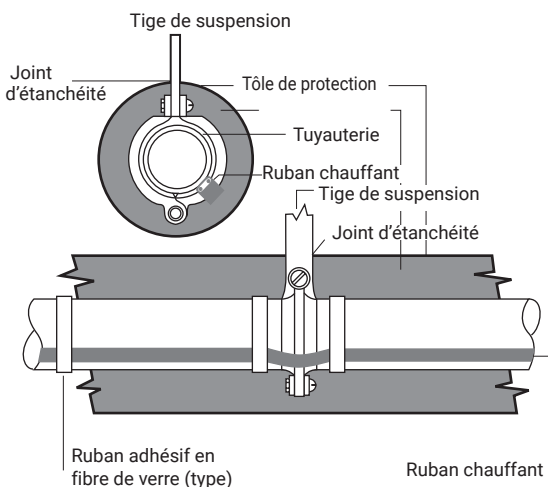

- ⊞ **Ne pas** pincer le ruban avec le collier. Le poser par dessus.
- Aucune longueur de ruban supplémentaire n'est nécessaire pour ce type de support.
- Fixer avec le ruban adhésif en fibre de verre.
- Calorifuger et protéger selon les spécifications.

3.6.5 Support patin soudé

Figure 7

Vue de côté

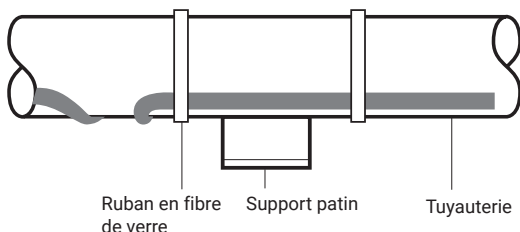

Vue de dessous

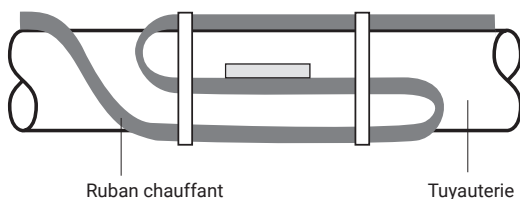

- Consulter nVent pour déterminer la taille de la boucle.
- Fixer avec le ruban adhésif en fibre de verre.
- Calorifuger et protéger selon les spécifications.

4 INSTALLATION DES ACCESSOIRES

Généralités:

Utiliser le catalogue technique pour choisir les composants nécessaires.

Les composants RAYCHEM (y compris boîtes de jonction, jonctions en ligne et terminaisons) doivent être utilisés afin de satisfaire aux normes électriques en vigueur et d'être conforme aux agréments requis dans les atmosphères explosibles.

Pour dénuder correctement le ruban et pour une installation satisfaisante des composants, suivre attentivement les instructions fournies avec les kits.

- ⇨ Les rubans chauffants autorégulants et à puissance limitante RAYCHEM sont des circuits parallèles. Ne pas connecter ensemble les conducteurs; cela créerait un court-circuit.

4.1 Composants nécessaires

- Nécessaires pour chaque longueur de ruban: Boîte de jonction et kit d'entrée de calorifugeKit de terminaison
- Et selon les cas: Kit de jonction en ligne Kit de dérivation (Té): boîte de jonction, 3 kits de connexion, 3 kits d'entrée de calorifuge. Accessoires (colliers de fixation, ruban adhésif, supports de boîte, étiquettes, etc.)
- Kit de jonction en ligne. Kit de dérivation (en té). Boîte de raccordement. Trois kits de raccordement et trois kits d'entrée de calorifugeage. Accessoires (colliers de serrage, ruban adhésif, supports de fixation, étiquettes, etc.)

4.2 Système type

Figure 8a

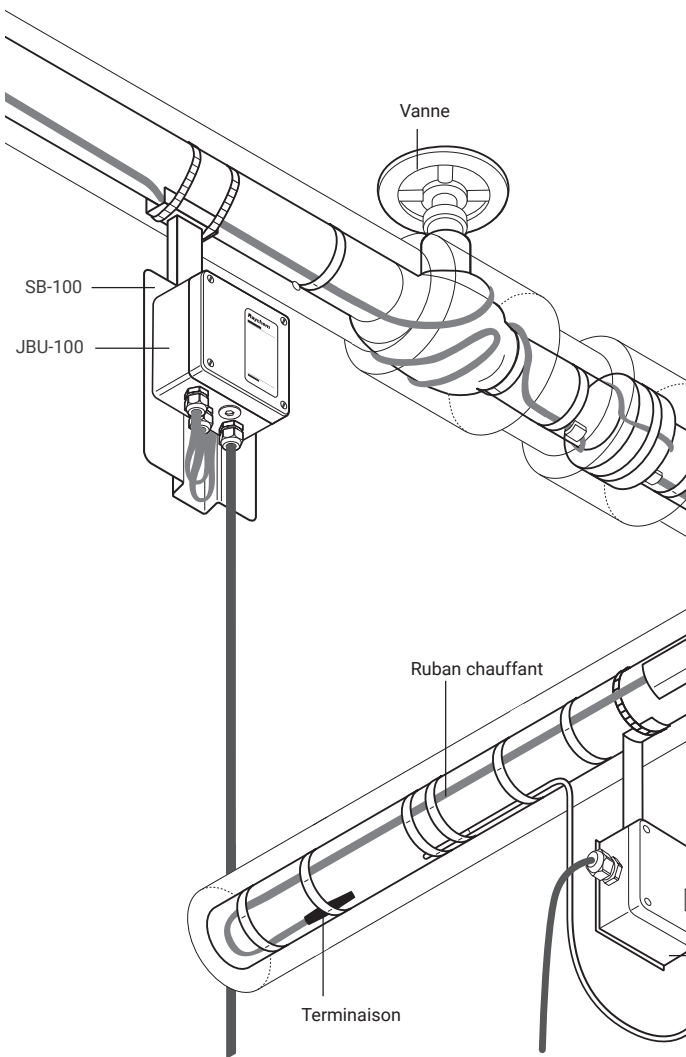

Montage mural

IEK-25-04
Entrée de calorifuge

JBU-100
Boîte de
raccordement pour
système modulaire

C25-100
Kit de connexion

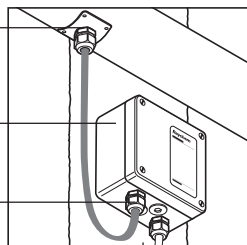

Ruban chauffant

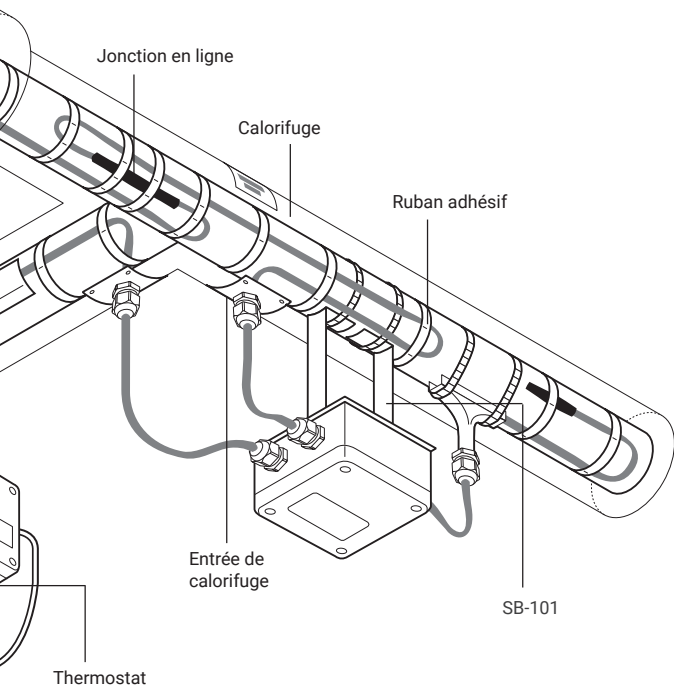

Jonction en ligne

Calorifuge

Ruban adhésif

Entrée de
calorifuge

SB-101

Thermostat

- Se référer à la spécification pour la taille des boucles.
- Fixer avec du ruban adhésif en fibre de verre.
- Calorifuger et protéger selon les spécifications (y compris les vannes.)

Figure 8b

JBM-100
Kit de raccordement
intégré

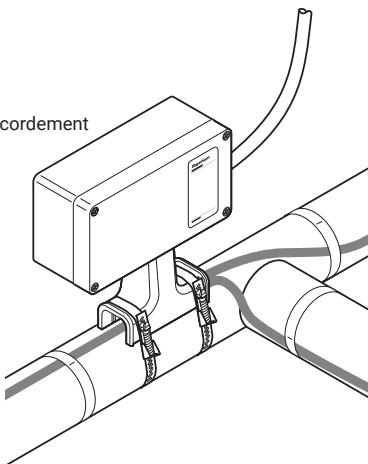

T-100
Jonction ou
dérivation

JBS-100
Kit de raccordement intégré
(représenté ici avec témoin
lumineux)

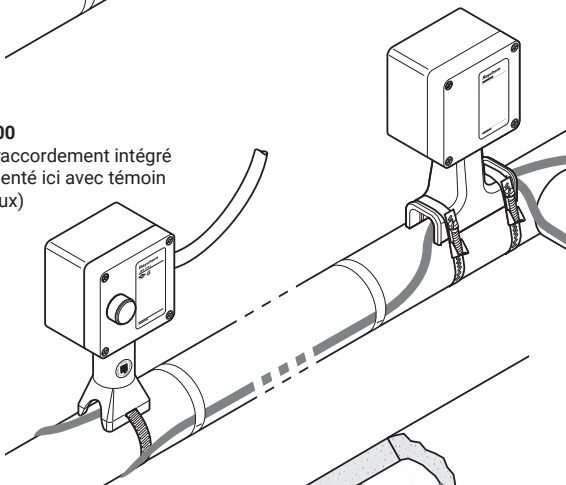

C-150
Kit d'alimentation plat

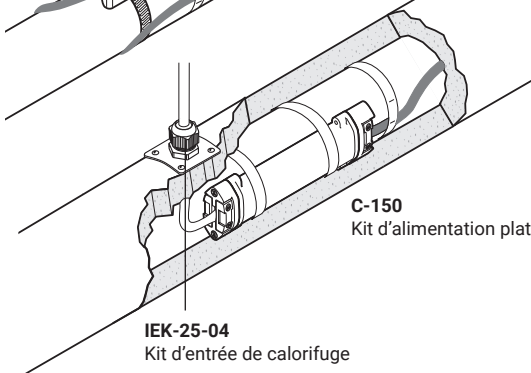

IEK-25-04
Kit d'entrée de calorifuge

E-100-L
Terminaison à
témoin lumineux

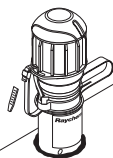

END SEAL
ELECTRIC TRACED
Resistor

E-100
Terminaison



S-150
Jonction en ligne
sous calorifuge

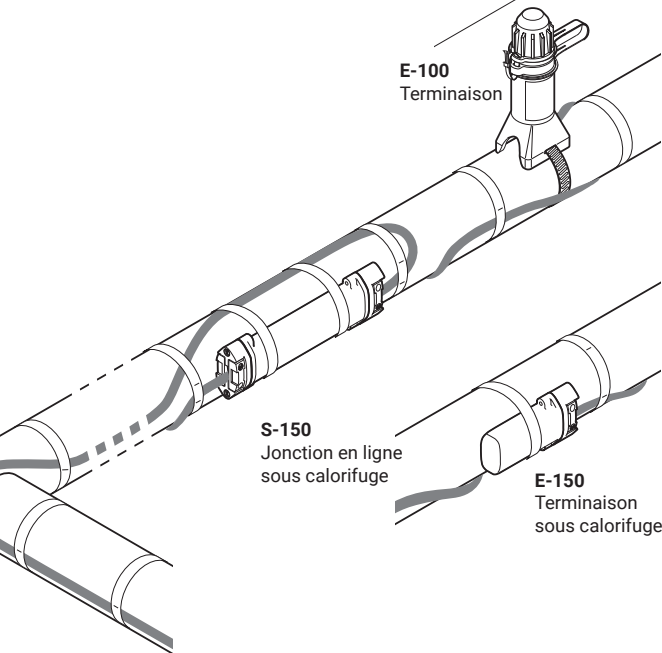

E-150
Terminaison
sous calorifuge

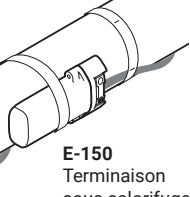

4.3 Méthode d'installation des composants

- Pour les tuyauteries horizontales, placer les boîtes de jonction sous la tuyauterie si possible. Dans le cas d'une installation inversée, pincer le trou d'écoulement du support.
- Placer les boîtes de jonction de manière à en faciliter l'accès mais sans les exposer aux chocs.
- Placer les boîtes de jonction de manière à ce que les entrées de câble d'alimentation électrique et de ruban chauffant ne soient pas dirigées vers le haut.

Figure 9a

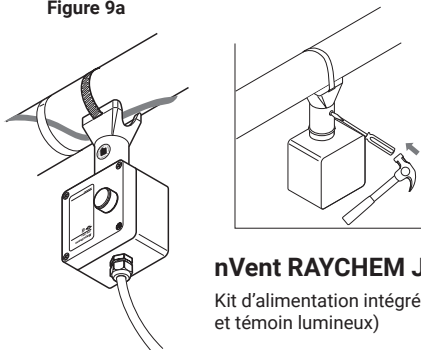

nVent RAYCHEM JBS-100-L-EP

Kit d'alimentation intégré (avec plaque de terre et témoin lumineux)

- Placer les couvercles aux endroits où l'accès n'est pas nécessaire.
- Vérifier que les bouchons d'obturation de la boîte de jonction correspondent à leur utilisation et sont bien fixés.
- Tirer le ruban chauffant de la boîte de jonction à l'entrée de calorifuge de manière à éviter des dommages éventuels.
- Laisser du jeu dans la connexion en cas d'éventuels réparations. Le surplus de ruban doit être enroulé autour de la tuyauterie.
- ◁ Ne pas tendre le ruban aux entrées/sorties des boîtes de jonction et de calorifuge.
- Vérifier que le ruban chauffant est fixé au-dessus des colliers de fixation utilisés par exemple pour les supports de boîtes de jonction.
- Fixer avec du ruban adhésif en fibre de verre tous les composants installés sous le calorifuge.

5 THERMOSTATS DE CONTRÔLE

- Pour certains produits thermosensibles, un contrôle thermostatique peut s'avérer nécessaire (température maximale à ne pas dépasser). Dans ce cas, utiliser le guide d'installation du thermostat.
- Suivre la procédure d'installation fournie avec le thermostat. Bien s'assurer que les branchements réalisés correspondent au mode de fonctionnement souhaité.

6 CALORIFUGEAGE ET MARQUAGE

6.1 Vérifications avant calorifugeage

- S'assurer visuellement que l'installation du ruban et des composants est correcte et que ceux-ci n'ont subi aucun dommage (voir paragraphe 10 si dommage.)
- Le contrôle de la résistance d'isolement (Mégohmmètre) est recommandé avant de recouvrir la tuyauterie avec l'isolant thermique (voir paragraphe 8.)

6.2 Conseils pour la pose du calorifuge

- Un maintien en température correct nécessite un calorifugeage bien installé et sec.
- Utiliser scrupuleusement le type et l'épaisseur de calorifuge ainsi que la tôle de protection préconisés dans la spécification d'étude. Se reporter éventuellement à la documentation nVent.
- Pour réduire le risque d'endommagement éventuel sur le ruban, poser le calorifuge aussitôt après l'installation et la vérification du ruban chauffant.
- Vérifier que toute la tuyauterie, les brides, les traversées de paroi et autres surfaces ont été entièrement calorifugées.
- S'assurer que le ruban n'a pas subi de dommage lors de la pose de la tôle de protection dû, par exemple, aux vis de fixation, aux flasques latérales ou arêtes tranchantes.
- Vérifier que toutes les entrées de calorifuge sont installées correctement et parfaitement étanches.
- S'assurer que toutes les découpes de calorifuge sont étanches; par exemple sur les vannes, supports, sondes de thermostats, etc.

6.3 Marquage

- Pour les rubans chauffants à puissance limitante VPL, placer l'étiquette LAB-I-35 comme illustré sur les figures 10a et 10b ci-dessous.

Figure 10a

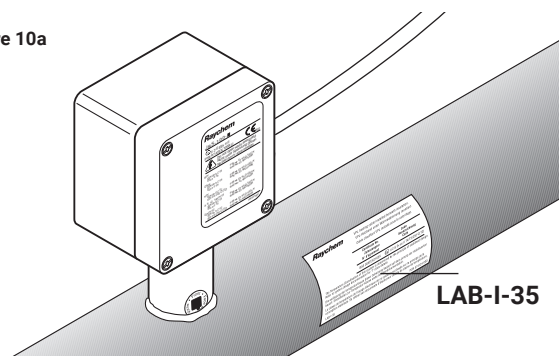
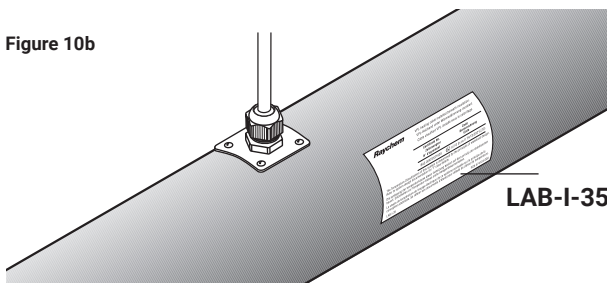
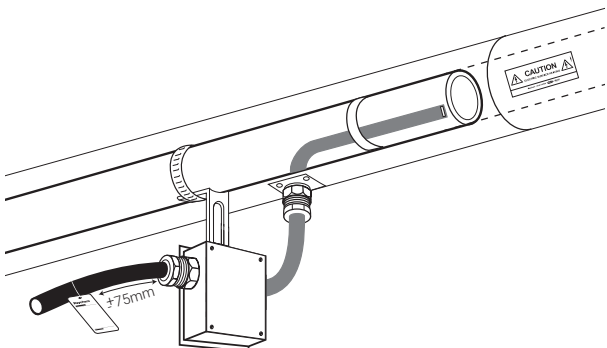

Figure 10b



- Placer les étiquettes « Traçage électrique » de chaque côté le long de la tuyauterie calorifugée. Prévoir une étiquette tous les 3 mètres de part et d'autre pour une bonne signalisation.
- Indiquer sur la tôle de protection du calorifuge l'emplacement des accessoires tels que les extrémités de ruban.
- Pour les rubans chauffants XTV et KTV, si la conformité à la classification de températures a été démontrée par une étude stabilisée, apposer une étiquette en aluminium LAB-EX-XTV-KTV à environ 75 mm de l'entrée de la boîte de raccordement.

Figure 10c



7 ALIMENTATION ET PROTECTION ÉLECTRIQUE

7.1 Tension

La protection électrique doit être conforme aux spécifications de l'étude ou de la documentation nVent (Guide de calcul). En cas d'utilisation d'autres systèmes, consulter le représentant nVent pour vérifier la compatibilité.

7.2 Protection différentielle

nVent insiste sur l'utilisation d'un différentiel de 30mA afin d'assurer une sécurité et une protection maximales. L'utilisation d'un tel type de protection est exigée pour l'approbation des installations de rubans chauffants électriques en zones explosibles.

8 ESSAI DU RUBAN CHAUFFANT

8.1 Recommandations

nVent recommande de vérifier la résistance d'isolement:

- avant d'installer le câble chauffant,
- avant d'installer le calorifuge,
- avant la première mise en service,
- et pour l'entretien périodique (voir paragraphe 9.2).

8.2 Procédure de test

Après l'installation complète du ruban chauffant, un contrôle d'isolement devra être fait à l'aide d'un Mégohm-mètre sous 2500 VDC (figure 11). Les lectures minimales doivent être de 10 mégohms indépendamment de la longueur du ruban. L'installateur doit noter les valeurs initiales pour chaque circuit sur la feuille d'installation (voir page 25). Si un thermostat est installé, il doit être contourné.

Figure 11

Test : entre les fils conducteurs du ruban et la tresse.

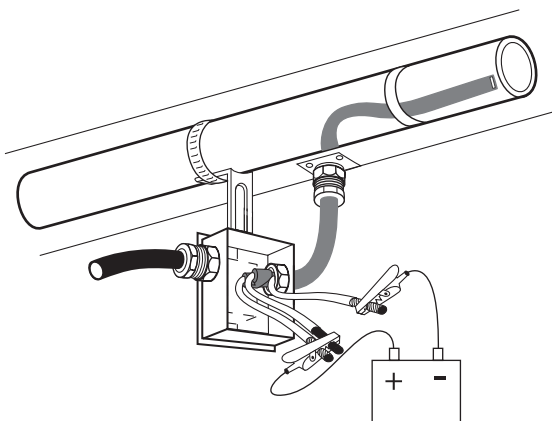

9 FONCTIONNEMENT DU RUBAN, ENTRETIEN ET RÉPARATIONS DES TUYAUTERIES

9.1 Fonctionnement du ruban chauffant

- ⇨ La température d'exposition ne doit pas dépasser celle spécifiée dans la documentation nVent du produit. Dépasser les limites, c'est raccourcir la durée de vie du ruban et risquer d'endommager de façon permanente le ruban.
- Le calorifuge doit être complet et sec pour maintenir à la bonne température.

9.2 Inspection périodique

- Inspecter visuellement et périodiquement le ruban chauffant et le calorifugeage pour s'assurer qu'il n'y a aucun dommage mécanique.
- Contrôler régulièrement la résistance d'isolement. Les installations mises hors gel doivent être vérifiées chaque année avant l'hiver (voir paragraphe 8). Dans le cas de maintien en température, une vérification doit avoir lieu deux fois par an.
- Vérifier régulièrement le bon fonctionnement des protections et des thermostats.

9.3 Entretien et réparations des tuyauteries

- Au cours des opérations d'entretien de chaque circuit, la fiche d'inspection périodique devra être remplie.
- Déconnecter le ruban chauffant et le protéger de toute agression mécanique ou thermique pendant les travaux de réparation de tuyauterie. Vérifier l'installation du ruban chauffant après réparation de la tuyauterie et remettre le calorifuge en place selon les recommandations du paragraphe 6. S'assurer du bon fonctionnement des protections électriques.

10 RUBAN CHAUFFANT ENDOMMAGÉ

- ⇒ Ne pas réparer le ruban endommagé. Sectionner la partie endommagée et la remplacer par une longueur identique de ruban en utilisant les kits de jonction RAYCHEM appropriés.
- ⇒ Remplacer immédiatement le ruban endommagé. Un ruban endommagé peut entraîner une pénétration d'humidité ou de contamination, et provoquer un court-circuit et un risque de feu.
- ⇒ Un ruban chauffant exposé au feu ou aux flammes peut créer un incendie si on le met sous tension. Le remplacer immédiatement.

11 GUIDE DE RECHERCHE DE DÉFAUTS

- ➡ Se reporter au guide pages 28 à 31. Si le problème persiste après avoir suivi les procédures du guide, contacter immédiatement le représentant nVent.

FICHE D'INSPECTION ET DE MAINTENANCE

No. du circuit										

VERIFICATION DE:		MOIS:				ANNEE:			
Pas de signes d'humidité, de corrosion ou de surchauffe.	Opérateur								
	Date								
Connexions: Presse-étoupe, rubans et câbles d'alimentations serrés	Opérateur								
	Date								
Thermostats correctement réglés et capillaires protégés	Opérateur								
	Date								

Guide de dépannage

A Symptôme: Déclenchement des protections électriques standard (fusibles).

Causes possibles

- 1 Défaut électrique:
 - a ruban chauffant endommagé
 - b mauvaise jonction en ligne ou dérivation
 - c mauvaise terminaison
 - d mauvaise connexion
 - 2 Circuit surdimensionné
 - 3 Démarrage en-dessous de la température limite définie
 - 4 Disjoncteur défectueux
-

B Symptôme: Déclenchement du disjoncteur différentiel.

Causes possibles

- 1 Défaut de masse:
 - a ruban chauffant endommagé
 - b mauvaise jonction en ligne ou dérivation
 - c mauvaise terminaison
 - d mauvaise connexion
 - 2 Humidité excessive au niveau des éléments suivants:
 - a boîtes de raccordement
 - b jonctions en ligne et dérivations en té
 - c terminaisons
 - 3 Courant de fuites dû à une alimentation trop puissante ou des longueurs de ruban chauffant trop importantes.
 - 4 Perturbation aux bornes principales
 - 5 Défaut du disjoncteur à protection différentielle
-

Action corrective

- 1 Rechercher et réparer (voir note 1, page 30).
 - 2 Redimensionner ou redéfinir conformément aux instructions du manuel technique. (Si des disjoncteurs plus puissants sont nécessaires, s'assurer que les câbles d'alimentation sont bien dimensionnés).
 - 3
 - a Redéfinir pour des températures de démarrage inférieures.
 - b Préchauffer la tuyauterie à partir d'une source de chaleur annexe en restant dans la plage de températures d'exposition spécifiée dans les fiches produits.
 - c Alimenter le circuit par tronçons (par ex. en série).
 - 4 Procéder au remplacement.
-

Action corrective

- 1 Rechercher et réparer (voir note 1, page 30).
 - 2 Sécher et clore hermétiquement ou refaire immédiatement.

Refaire les tests d'isolation (10 MOhms minimum).
 - 3 Redéfinir
 - 4 Redéfinir à l'aide des instructions nVent disponibles.
 - 5 Remplacer
-

C Symptôme: Puissance du ruban très faible ou nulle.

Causes possibles

- 1 Baisse de tension due à:
a sur-intensité ou courant de mise à la terre
b borniers desserrés dans les boîtes de jonction
c discontinuité du câble d'alimentation (ex: câble coupé)

 - 2 Le thermostat de contrôle est connecté en position ouverte

 - 3 Résistance de connexion élevée:
a à la boîte de jonction
b aux jonctions en ligne et dérivations
-

D Symptôme: Température des tuyauteries inférieure à la valeur de conception.

Causes possibles

- 1 Calorifuge humide

 - 2 Erreur de conception

 - 3 Mauvais réglage ou mauvais fonctionnement

 - 4 Le ruban chauffant a été exposé à des températures excessives
-

Note 1:

Localiser les défauts selon les étapes suivantes:

- 1 Inspection visuelle des connexions, jonctions en ligne et terminaisons.
- 2 Recherche de traces d'endommagement aux:
a) Vannes, pompes, brides et supports
b) Zones où réparations ou entretien ont été réalisés.
- 3 Recherche de traces de détérioration du calorifuge ou des tôles de protection.

Action corrective

- 1 Remettre sous tension
 - a suivre les paragraphes A et B précédents
 - b resserrer les borniers
N.B. Remplacer les borniers ou sertissage si surchauffe
 - c repérer et réparer la partie endommagée

- 2 Reconnecter en position normalement fermée

- 3 Localiser et intervenir en:
 - a resserrant
 - b réparant
N.B. Remplacer les borniers ou sertissage si surchauffe

Action corrective

- 1 Enlever et remplacer par un calorifuge sec selon la spécification, et le protéger parfaitement

- 2
 - a vérifier les paramètres de conception
 - b modifier pour respecter les recommandations nVent

- 3 Réparer ou régler

- 4 Remplacer.

- 4 Si après les étapes 1, 2 et 3 le défaut n'est pas localisé:
 - a) Consulter votre agent nVent pour assistance.
 - b) Si autorisé (zone ordinaire), couper en 2 le circuit et vérifier chaque demi-partie pour localiser la zone défectueuse. Elever le calorifuge pour localiser le défaut.

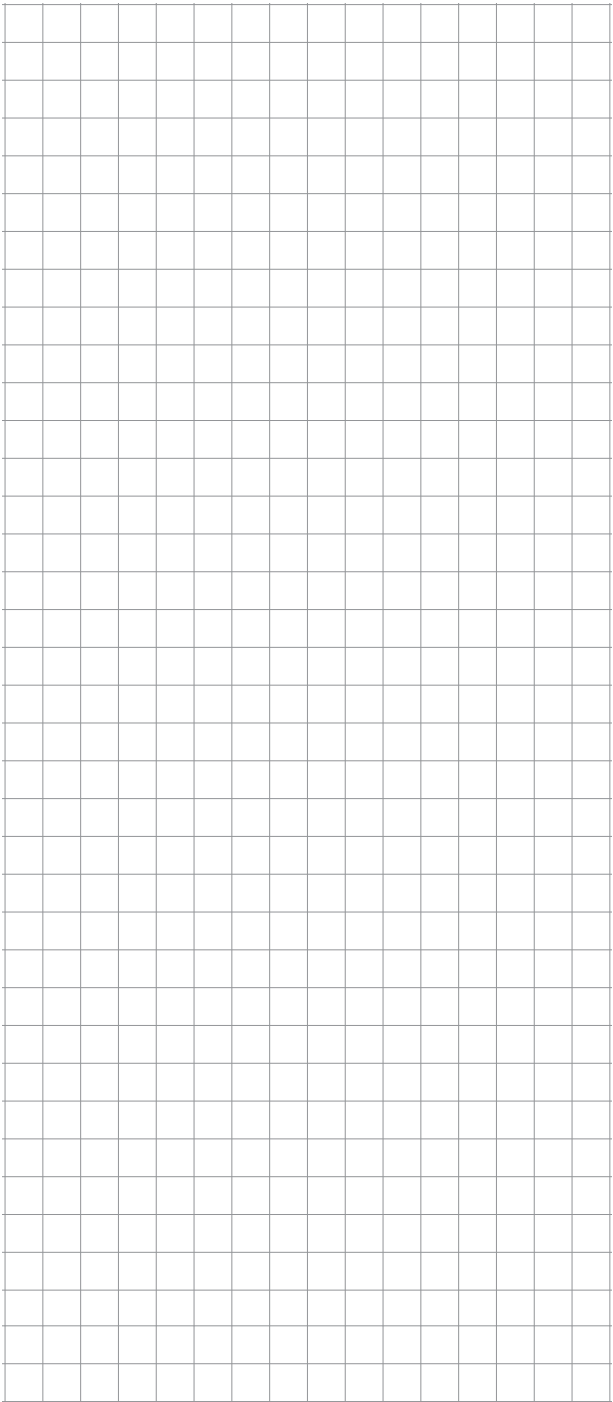

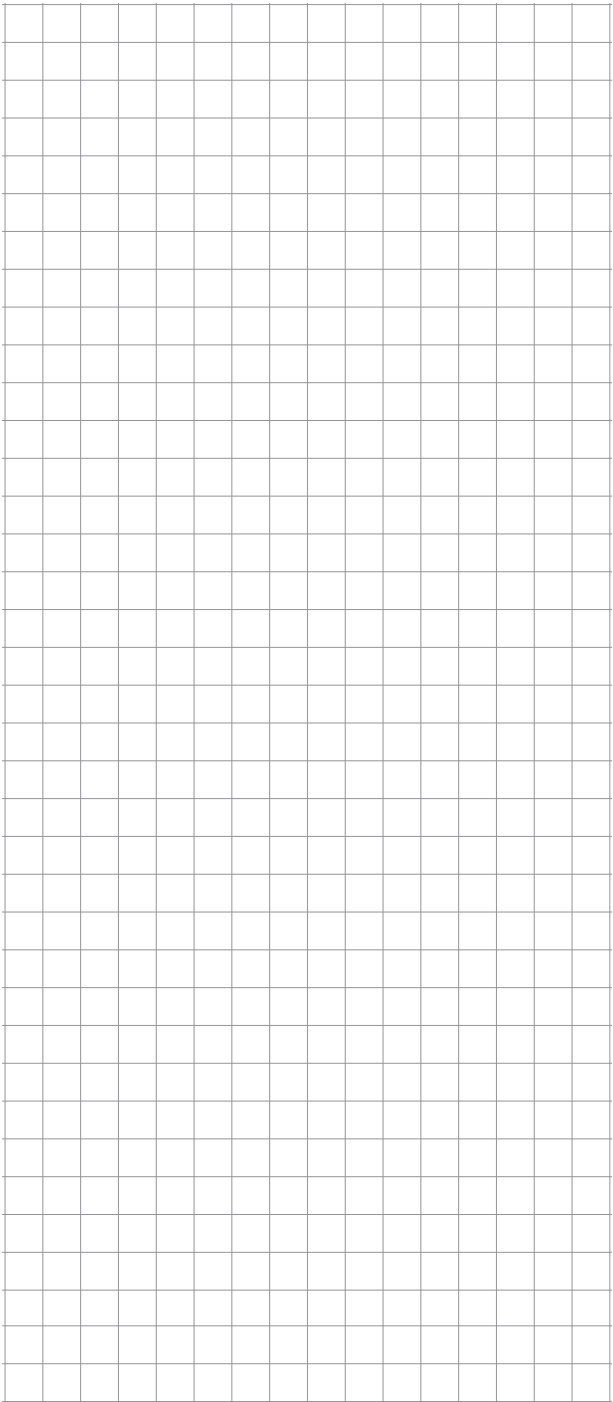

France

Tel 0800 906045

Fax 0800 906003

salesfr@nvent.com



[nVent.com](https://www.nvent.com)

©2018 nVent. Toutes les marques et tous les logos nVent sont la propriété de nVent Services GmbH ou de ses sociétés affiliées, ou sont concédés sous licence par nVent Services GmbH ou ses sociétés affiliées. Toutes les autres marques de commerce sont la propriété de leurs propriétaires respectifs. nVent se réserve le droit de modifier des spécifications sans préavis.