

(FR) **Programmateurs semi-encastrés digitaux, 1 ou 2 zones, fil pilote**



- **30110** : 1 zone de chauffage
- **30111** : 2 zones de chauffage

## 30110 - 30111

### Présentation du produit

- ① Bouton **Reset** pour redémarrer le produit.
- ② Symbole dérogation temporaire ou forçage.
- ③ Indicateur du jour de la semaine.
- ④ Profil de programmation de la zone sélectionnée.
- ⑤ Affichage de la température ambiante.
- ⑥ Indicateur du mode de fonctionnement en cours :  
**Auto** : mode automatique  
**■** : mode vacances  
**Prog.** : mode programmation  
**⌚** : mode mise à l'heure.
- ⑦ Sélection de la zone 1 ou 2 (uniquement 30111) ou application d'une dérogation.
- ⑧ ☾ : sélection de la consigne réduit  
 ☀ : sélection de la consigne confort.
- ⑨ Touche **Mode** pour sélectionner le mode de fonctionnement.
- ⑩ Touches + et - pour les différents réglages.
- ⑪ Touche **OK** pour valider les différents réglage
- ⑫ Consigne en cours sur la zone 1 (ex. : confort).
- ⑬ Consigne en cours sur la zone 2 (ex. : réduit).
- ⑭ Affichage de l'heure.

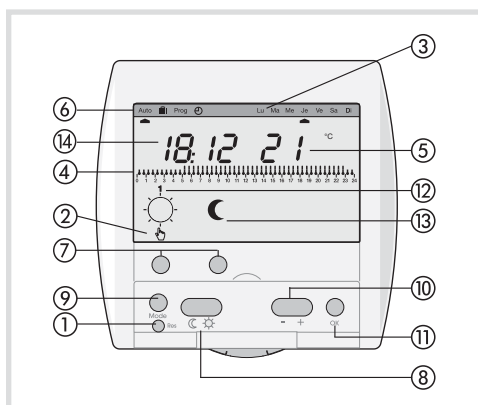

**!** Un appui sur n'importe quelle touche de votre thermostat active le rétroéclairage.

### Installation

Le programmeur doit être installé à environ 1,5 mètre du sol.

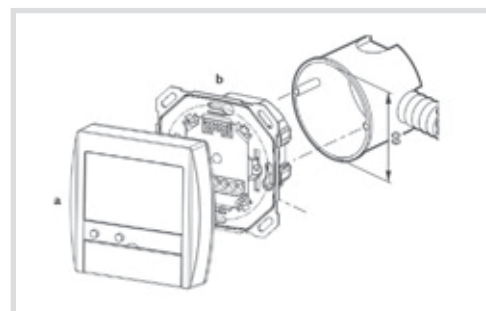

Votre programmeur se compose de deux parties :  
**a** une face avant embrochable.  
**b** un socle destiné à être fixé dans une boîte d'encastrement Ø 60 mm.

- Fixez le socle (**b**) de votre thermostat dans une boîte d'encastrement Ø 60 mm à l'aide de 2 vis.
  - Clipsez la face avant (**a**) sur la partie encastrée.
- Seul un professionnel est habilité à connecter ou déconnecter la face avant du socle.**

### Schéma de raccordement

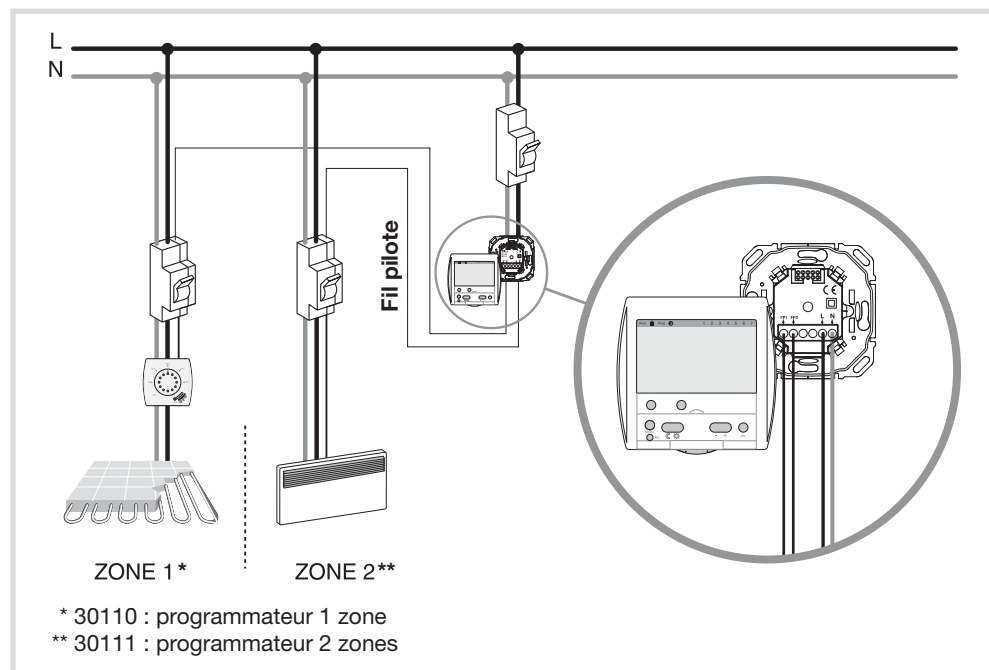

### Mise à l'heure

- Par appuis successifs sur la touche Mode, sélectionnez le mode ⌚ (mise à l'heure) avec le pointeur et réglez l'heure à l'aide des touches + et -.
- Validez avec la touche OK.
- De la même manière, réglez les minutes, puis le jour, le mois et l'année. Le pointeur jour se place automatiquement sous le jour de la semaine correspondant à la date choisie.
- Lorsque l'heure et la date sont réglées, à l'aide des touches + et -, vous pouvez activer/désactiver le changement automatique été/hiver.
- Validez avec la touche OK. Le programmeur revient en mode automatique.

**!** Après un reset, le programmeur passe automatiquement en mode ⌚ (mise à l'heure).

## Changement automatique été/hiver

- Lorsque l'heure et la date sont réglées, à l'aide des touches + et -, vous pouvez activer/désactiver le changement automatique été/hiver.
- Validez avec la touche OK. Le programmeur revient en mode automatique.

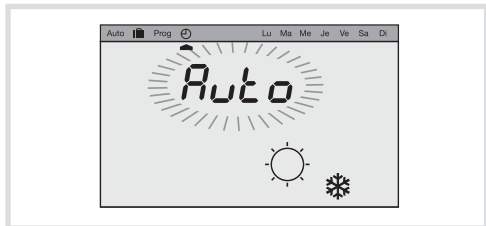

Changement été/hiver automatique activé.

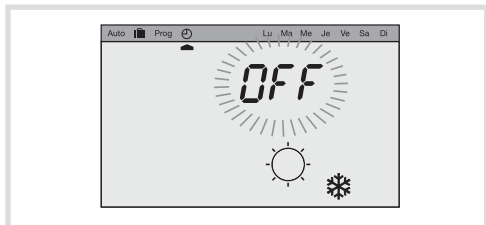

Changement été/hiver automatique désactivé.

## Programmation

Pour programmer votre semaine, vous disposez de 4 programmes préenregistrés (3 programmes non modifiables et 1 programme libre).

🌡️ température confort, 🌡️ température réduit

- P1 = confort de 5h à 23h, réduit de 23h à 5h.

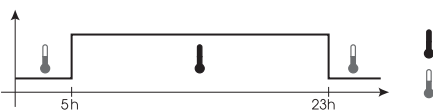

- P2 = confort de 6h à 9h puis de 17h à 23h, réduit de 9h à 17h puis de 23h à 6h.

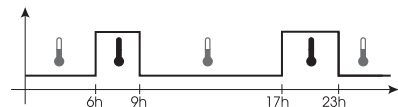

- P3 = confort de 6h à 9h, de 11h30 à 13h30 puis de 17h à 23h, réduit de 9h à 11h30, de 13h30 à 17h puis de 23h à 6h.

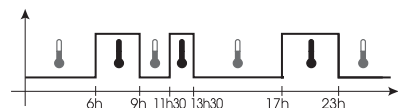

- P4 = Programme libre vous permettant de définir des périodes en température confort et des périodes en température réduit. Ce programme peut être différent pour chaque jour de la semaine sur chaque zone.

À la première mise en service (ou après un reset), votre programmeur appliquera la programmation suivante :

- Zone 1 = P1.



- Zone 2 (30111 uniquement) = P2.



Si cette programmation correspond à votre mode de vie, restez en mode automatique. Les programmes décrits précédemment se dérouleront automatiquement.

Si vous souhaitez modifier cette programmation, suivez les instructions ci-après.

## Modification de la programmation

- Depuis le mode **Auto**, appuyez deux fois sur la touche Mode pour entrer en mode Programmation. Le pointeur se place sous **Prog**.
- Sélectionnez la zone que vous souhaitez programmer (**30111** uniquement). Vous devez associer à chaque jour de la semaine, un programme P1, P2, P3 ou P4.
- Le pointeur se place sous le jour 1 : **Lu** (Lundi). Le n° du programme affecté à ce jour clignote. À l'aide des touches + et -, sélectionnez le n° du programme que vous souhaitez associer au Lundi.
- Validez avec la touche **OK**. Le jour suivant vous est automatiquement proposé. Procédez de la même manière pour les différents jours de la semaine.
- **30111** : lorsque la programmation de la zone 1 est terminée, sélectionnez la deuxième zone et procédez de la même manière. Pour sortir du mode programmation, appuyez plusieurs fois sur la touche Mode et repositionnez le pointeur sous **Auto**.

! Le programmeur sort automatiquement du mode programmation après 1 minute sans action sur aucune des touches.

## Création d'un programme personnalisé P4

Ce programme pourra être différent pour chaque zone et pour chaque jour de la semaine.

- En mode programmation, sélectionnez le jour que vous souhaitez programmer et en appuyant sur les touches + et -, sélectionnez le programme P4.
- Validez avec la touche **OK**. Le premier thermomètre clignote sur le profil 24h.
- Vous devez définir pour chaque pas d'une 1/2 heure, la consigne souhaitée.
- Appuyez sur la touche ☾ pour sélectionner la consigne réduit.
- Appuyez sur la touche ☀️ pour sélectionner la consigne confort. Les touches + et - permettent d'avancer et de reculer dans le profil 24h.
- Validez votre programme P4 en appuyant sur la touche **OK** !

! Lorsqu'un programme P4 a déjà été enregistré, il vous sera automatiquement proposé. Vous pouvez facilement le modifier en suivant les instructions ci-dessus.

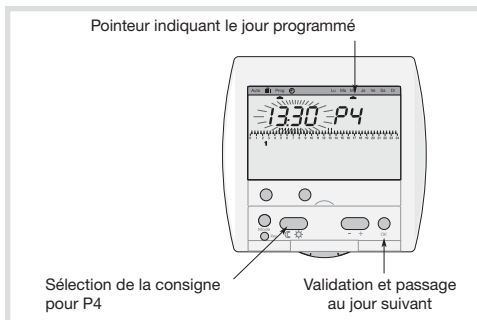

## Clé de programmation

Une clé de programmation est disponible, en option, sous la référence 23893 elle permet d'enregistrer sur votre programmeur le programme contenu dans la clé, de déroger au programme automatique en exécutant le programme contenu dans la clé et de sauvegarder sur la clé le programme créé sur votre boîtier d'ambiance.

## Enregistrement des programmes contenus dans la clé sur le programmeur

- Insérez la clé dans son logement. Le symbole 🗑️ apparaît sur l'afficheur. Le programmeur passe en mode **Prog**.



- À l'aide des touches + et -, vous pouvez visualiser le programme contenu dans la clé pour les différents jours de la semaine. Si vous souhaitez afficher le programme de la zone 2, appuyez sur la touche Zone 2.
- Pour enregistrer le programme, sélectionnez le mode **Prog LEC** par appuis successifs sur la touche **Mode**.

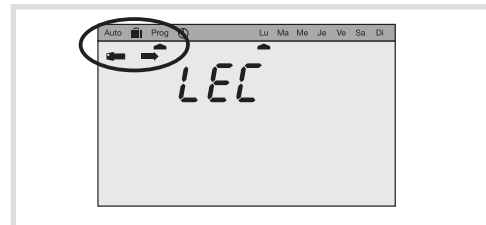

- Validez avec la touche **OK**.

Le programme contenu dans la clé est enregistré sur votre programmeur. Vous pouvez retirer la clé.

! Le programme enregistré dans votre programmeur sera effacé et remplacé par le programme de la clé.

## Sauvegarde d'un programme contenu dans la clé

Pour enregistrer, dans la clé, la programmation que vous avez en mémoire dans votre programmeur.

- Insérez la clé dans son logement. Le symbole 🗑️ apparaît sur l'afficheur. Le programmeur passe en mode **Prog**.
- Sélectionnez le mode **Prog Enr** par appuis successifs sur la touche **Mode**.

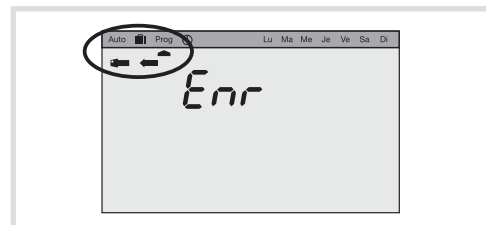

- Validez avec la touche **OK**.

Le programme contenu dans le programmeur est enregistré sur votre clé. Vous pouvez retirer la clé.

## Exécution de(s) programme(s) contenu(s) dans la clé

- Insérez la clé dans son logement. Le symbole 🗑️ apparaît sur l'afficheur. Le programmeur passe en mode **Prog**.
- Vous pouvez visualiser le programme contenu dans la clé en sélectionnant la zone voulue, puis en sélectionnant le jour par appui sur les touches +, - ou **OK**.
- Appuyez 3 fois sur la touche Mode pour afficher **Auto** puis appuyez sur **OK** pour passer en mode automatique et exécuter les programmes contenus dans la clé.

! 10 secondes après avoir inséré la clé, si aucune touche n'est actionnée, le programmeur bascule en mode **Auto** et exécute le programme contenu dans la clé.

Pour arrêter le programme et revenir à la programmation automatique du programmeur, il suffit de retirer la clé.

! Cette fonctionnalité est optimale si votre rythme de vie change régulièrement.

## Mode automatique

C'est le mode de fonctionnement normal de votre programmeur (pointeur mode **Auto**). En mode automatique, le programmeur s'adapte à votre rythme de vie en réalisant le ou les programmes que vous avez choisis. L'afficheur vous indique les consignes en cours. Dans l'exemple ci-dessous, la zone 1 est en réduit et la zone 2 est en confort. Le profil journalier de la zone 1 est affiché.

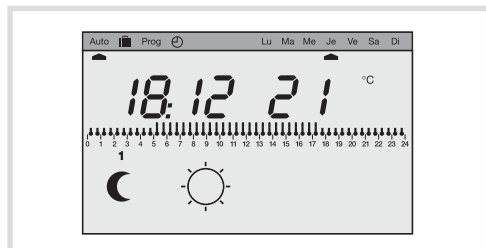

## Dérogation temporaire

Cette fonction permet de changer la consigne jusqu'au prochain pas de programmation (passage de confort à réduit et vice-versa). Par exemple : votre programme demande une température confort de 7 h. à 23 h., alors que vous êtes absent à partir de 19 h. En sortant, dérogez en réduit, à 23 h., le programme reprendra automatiquement en appliquant la consigne réduit programmée.

### Pour effectuer une dérogation temporaire

- Appuyez sur la touche de la zone que vous souhaitez déroger.
- La consigne en cours sur la zone est modifiée.
- Sur l'afficheur, le symbole  (main) clignotant vous indique qu'une dérogation est en cours.

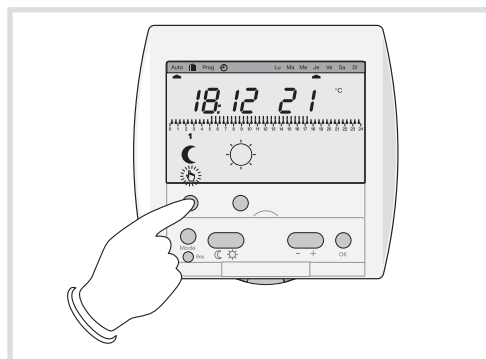





Si vous souhaitez annuler cette dérogation temporaire, appuyez à nouveau sur la touche de la zone dérogée.

## Forçage permanent

Cette fonction vous permet de maintenir en permanence une ou plusieurs zones en confort ou en réduit et de ne plus prendre en compte la programmation.

Par exemple : si vous partez en week-end du samedi matin au dimanche soir, avant de partir vous forcez en réduit. A votre retour, vous annulez ce forçage pour repasser en mode automatique.

### Pour effectuer un forçage permanent

- Appuyez sur la touche  consigne réduit ou la touche  consigne confort.
- un appui bref effectue un forçage permanent uniquement sur la zone sélectionnée.
- un appui long (plus de 3 secondes) effectue un forçage permanent sur l'ensemble des deux zones (**30111** uniquement).
- Sur l'afficheur, un symbole  (main) fixe vous indique qu'un forçage permanent est en cours. Pour annuler ce forçage et revenir en mode automatique, appuyez sur la touche **Zone** .

## Mode Vacances/hors gel

Ce mode est à utiliser pour vos absences de longue durée. Il met l'ensemble de votre logement à l'abri des risques du gel en maintenant un niveau de température hors-gel. Vous pouvez forcer cette consigne pour une durée illimitée ou programmer la durée de votre absence pour prévoir la remontée en température de votre logement à votre retour.

- Appuyez sur la touche **Mode** pour positionnez le pointeur sous . Si vous souhaitez programmer votre retour, réglez la durée de votre absence (de 1 à 99 jours). La journée en cours compte pour 1 et le décompte se fait chaque jour à 0h00. Le produit retournera en mode **Auto** lorsque le nombre de jours choisi se sera écoulé.



- Pour effectuer un forçage hors-gel permanent, laissez ce réglage sur **nbJ --**.

**P**our sortir du mode vacances et revenir en mode automatique, appuyez sur une touche **Zone**  ou appuyez sur la touche **Mode**.

## Que faire si... ?

- **L'afficheur est éteint :** vérifiez votre disjoncteur et remettez sous tension ou appelez votre électricien.
- **l'afficheur indique CC-FP :** Il y a une inversion entre le(s) fil(s) pilote(s) et la phase sur le convecteur. Coupez le secteur, supprimez le défaut, remettez sous tension ou appelez votre électricien.

## Caractéristiques techniques

Alimentation :	230V~ +10/-15% 50Hz 240V~ +/-6% 50Hz
Puissance absorbée :	env. 12 VA
Sorties fils pilotes :	30 mA par sortie
Précision de l'horloge :	1 sec./24h
Cycle du programme :	hebdomadaire
Nombre de modes :	3 (confort, réduit, vacances)
Commutation :	30 min.
Autonomie des programmes :	permanent
Classe de protection :	II
Hygrométrie :	90% max. à 20 °C
Catégorie de surtension :	3
Raccordement par bornes :	1 à 4 mm <sup>2</sup>
Température de fonctionnement :	0 °C à +40 °C
Température de stockage :	-20 °C à +70 °C
IP :	30
Autonomie de l'heure :	12 heures
Dimensions :	83 x 70 x 17 mm
Degré de pollution :	2
Tension de choc :	4000V
Classe de logiciel :	classe A
Tension et courant d'émission des essais CEM :	230V - 10mA
Action de type :	2



Comment éliminer ce produit (déchets d'équipements électriques et électroniques).

(Applicable dans les pays de l'Union Européenne et aux autres pays européens disposant de systèmes de collecte sélective).

Ce symbole sur le produit ou sa documentation indique qu'il ne doit pas être éliminé en fin de vie avec les autres déchets ménagers. L'élimination incontrôlée des déchets pouvant porter préjudice à l'environnement ou à la santé humaine, veuillez le séparer des autres types de déchets et le recycler de façon responsable. Vous favoriserez ainsi la réutilisation durable des ressources matérielles.

Les particuliers sont invités à contacter le distributeur leur ayant vendu le produit ou à se renseigner auprès de leur mairie pour savoir où et comment ils peuvent se débarrasser de ce produit afin qu'il soit recyclé en respectant l'environnement.

Les entreprises sont invitées à contacter leurs fournisseurs et à consulter les conditions de leur contrat de vente. Ce produit ne doit pas être éliminé avec les autres déchets commerciaux.

Utilisable partout en Europe  et en Suisse

