

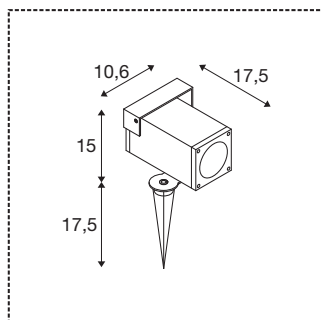

THEO BRACKET

spot sur piquet extérieur, anthracite, GU10, QPAR51, 7W max

THEO BRACKET ajoute de la diversité aux possibilités déjà considérables offertes par la famille THEO de SLV : grâce à sa grande flexibilité d'orientation, ce spot sur piquet est idéal pour les éclairages d'accentuation en extérieur. Et il permet d'utiliser différentes sources, mais aussi des ampoules Smart LED – idéal pour un pilotage d'éclairage intelligent et pour faire varier des caractéristiques lumineuses spécifiques, selon le type de LED ou d'application.



INFORMATIONS TECHNIQUES

Réf.	1004652
Nombre de douilles	1
Plage d'inclinaison	70 °
Orientable ou inclinable	pivotant
Code IP	IP 44 / IP 65
Montage	En saillie
Détails de montage	Sol
Tension nominale primaire	220-240V ~50/60Hz
Classe de protection	I
Coloris	anthracite
Sortie lumineuse	direct
Longueur	17.5 cm
Largeur	10.6 cm
Hauteur	15 cm
Longueur du piquet	17.2 cm
Poids net	1.093 kg
Poids brut	1.375 kg
Page du BIG WHITE	601

Source Préconisée

1005077	Source LED QPAR51 , noir, GU10, 2700K
1005080	Source LED QPAR51 , noir, GU10, 3000K
1005083	Source LED QPAR51 , noir, GU10, 4000K
1005273	QPAR51 GU10 , ampoule LED, 6 W, 2200 2700 K, IRC90, 36°