

## ES TERMOSTATO CABLE A COLOR AIRZONE AIDOO BLUEFACE ZERO

Interfaz gráfico a color con pantalla capacitiva y acabado en acero y cristal, para el control de zona en un sistema Airzone. Alimentado a través del Aidoo. Comunicaciones vía cable. Disponible en blanco y negro.

Funcionalidades:

- 6 idiomas disponibles (Español, Inglés, Francés, Italiano, Alemán y Portugués).
- Control de temperatura, modo de funcionamiento y velocidad del sistema.
- Lectura de temperatura ambiente y humedad relativa de zona.
- Función Sleep.

Para más información de nuestros productos remitase a [myzone.airzone.es](http://myzone.airzone.es)

## EN AIRZONE AIDOO BLUEFACE ZERO COLOR THERMOSTAT WIRED

Color graphic interface with capacitive screen for controlling a zone in Airzone systems. Finished in steel and glass. Wired communications. Powered by Aidoo. Available in white or black.

Functionalities:

- Available in Spanish, English, French, Italian, German and Portuguese.
- Control of temperature, operating mode and system speed.
- Room temperature and relative humidity reading.
- Sleep function.

For further information about our products, go to [myzone.airzone.es](http://myzone.airzone.es)

## PT TERMOSTATO CABO A CORES AIRZONE AIDOO BLUEFACE ZERO

Interface gráfica colorida com tela capacitiva e acabamento em aço e cristal para controlo de zona em sistema Airzone. Comunicação via cabo. Alimentado através da Aidoo. Disponível em branco e preto.

Funcionalidades:

- 6 idiomas (espanhol, inglês, francês, italiano, alemão e português).
- Controlo de temperatura, modo de funcionamento e velocidade do sistema.
- Leitura de temperatura ambiente e humidade relativa da zona.
- Função Sleep.

Para obter mais informações sobre nossos produtos, consulte [myzone.airzone.pt](http://myzone.airzone.pt)

## (ES) CARACTERÍSTICAS TÉCNICAS (EN) TECHNICAL SPECS (PT) CARACTERÍSTICAS TÉCNICAS

Alimentación y consumo / Power supply and consumption Alimentação e consumo	
V máx.	12 Vdc
I máx.	500 mA
Consumo Stand-by / Stand-by consumption / Consumo em stand-by	0.672 W
Conexión y comunicaciones / Connection and communications Conexão e comunicação	
Tipo de cable / Type of cable / Tipo de cabo	Trenzado y apantallado / Shielded twisted pair / Trançado e blindado
Hilos de comunicación / Communication wires Fios de comunicação	2 x 0,22 mm <sup>2</sup>
Hilos de alimentación / Power supply wires / Fios de alimentação	2 x 0,5 mm <sup>2</sup>
Distancia máxima / Maximum distance / Distância máxima	40 m
Temperaturas operativas / Operating temperatures / Temperatura de operação	
Almacenaje / Storage / Armazenamento	-20 ... 70 °C
Funcionamiento / Operation / Funcionamento	0 ... 50 °C
Rango de humedad de funcionamiento / Operating humidity range / Intervalo de humidade de funcionamento	5...90 % (sin condensación) (non-condensing) (sem condensação)
Rango de temperatura de consigna / Set-point temperature range / Intervalo da temperatura de referência	15 ... 30 °C
Precisión de lectura / reading accuracy Precisão de leitura	±0,1 °C
Precisión de representación / Display accuracy / Precisão de representação	±0,1 °C
Humedad relativa / Relative humidity/ Humidade relativa	±4 %
Aspectos mecánicos / Mechanical aspects / Aspectos mecânicos	
Grado de protección / Protection class / Grau de proteção	IP 30
Tipo de sonda / Type of probe / Tipo de sonda	Airzone_NTC_10K
Peso / Weight / Peso	198 g

AZAI6BLUEZEROC [B/N]

# AIRZONE

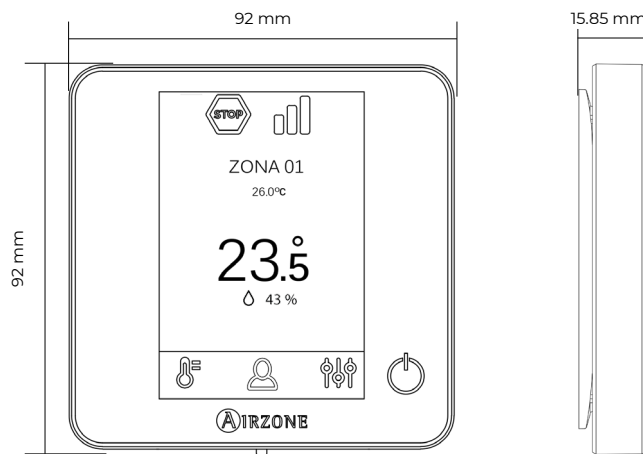

## FR THERMOSTAT COULEUR AIRZONE AIDOO BLUEFACE ZERO FILAIRE

Interface graphique couleur à écran capacitif et finition en acier et verre qui permet le contrôle d'une zone dans un système Airzone. Communications par câble. Alimenté au travers de Aidoo. Disponible en noir et en blanc.

Fonctionnalités :

- 6 langues disponibles (français, espagnol, anglais, italien, allemand et portugais).
- Contrôle de la température, du mode de fonctionnement et de la vitesse de ventilation du système.
- Affichage de la température ambiante et de l'humidité relative de la zone.
- Fonction Sleep.

Pour plus d'informations sur nos produits, veuillez vous rendre sur la page [myzone.airzonefrance.fr](http://myzone.airzonefrance.fr)

## IT TERMOSTATO COLORI AIRZONE AIDOO BLUEFACE ZERO A CAVO

Interfaccia grafica a colori con schermo capacitivo e finitura in acciaio e vetro per il controllo di zona in un sistema Airzone, comunicazione tramite cavo. Comunicazione tramite cavo. Alimentazione diretta dalla Aidoo. Disponibile nei colori nero e bianco.

Funzionalità:

- 6 lingue disponibili (Spagnolo, inglese, francese, italiano, tedesco e portoghese).
- Controllo della temperatura, modo di funzionamento e velocità di ventilazione.
- Lettura della temperatura ambiente e della umidità relativa della zona.
- Funzione Sleep.

Per maggiori informazioni sui nostri prodotti utilizzi il nostro sito dedicato [myzone.airzoneitalia.it](http://myzone.airzoneitalia.it)

## DE KABEL-FARB THERMOSTAT AIRZONE AIDOO BLUEFACE ZERO

Farbgrafikschmittstelle mit berührungsempfindlichem Display, Ausführung in Stahl und Glas, für die Bereichssteuerung in Airzone-Systemen. Verbindung über Kabel. Betätigung durch die Aidoo. Lieferbar in Schwarz oder Weiß.

Funktionsumfang:

- Verfügbar in 6 Sprachen (Spanisch, Englisch, Französisch, Italienisch, Deutsch, Portugiesisch).
- Temperatursteuerung, Funktionsart und Systemgeschwindigkeit.
- Ablesen der Raumtemperatur und relativen Luftfeuchtigkeit im Bereich.
- Sleep-Funktion.

Weitere Informationen über unsere Produkte siehe [myzone.airzone.es](http://myzone.airzone.es)

## (FR) CARACTÉRISTIQUES TECHNIQUES (IT) CARATTERISTICHE TECNICHE (DE) TECHNISCHE DATEN

Alimentation et consommation / Alimentazione e consumo Stromversorgung und Verbrauch	
V máx.	12 Vdc
I máx.	500 mA
Consommation Stand-by / Consumo Stand-by / Stand-by-Leistungsaufnahme	0.672 W
Connexion et communications / Collegamenti e comunicazione Anschluss und Verbindungen	
Type de câble / Tipo di cavo / Kabeltyp	Torsadé et blindé / Twistato e schermato / Umflochten und abgeschirmt
Fils de communications / Poli di comunicazione / Kommunikationsleitung	2 x 0,22 mm <sup>2</sup>
Fils d'alimentation / Poli di alimentazione / Versorgungsleitung	2 x 0,5 mm <sup>2</sup>
Distance maximale / Distanza massima / Max. Abstand	40 m
Températures opérative / Temperature operative / Betriebstemperaturen	
De stockage / Stoccaggio / Lagerung	-20 ... 70 °C
De fonctionnement / Funzionamento / Betrieb	0 ... 50 °C
Plage d'humidité de fonctionnement / Rango di umidità di funzionamento / Zulässige Luftfeuchtigkeit	5...90% (sans condensation) (senza condensazione) (nicht-kondensierend)
Plage de température de consigne / Rango di temperatura impostabile / Solltemperaturbereich	15 ... 30 °C
Precision de lecture / Precisione di lettura / Ablesegenauigkeit	±0,1 °C
Precision d'affichage / Precisione di rappresentazione / Angabegenauigkeit	±0,1 °C
Humidité relative / Umidità relativa / Relative Luftfeuchtigkeit	±4 %
Aspects mécaniques / Aspetti meccanici / Mechanische Aspekte	
Degré de protection/ Grado di protezione/ Schutzklasse	IP 30
Type de sonde / Tipo di sonda / Sondentyp	Airzone_NTC_10K
Poids / Peso / Gewicht	198 g

**(ES) MONTAJE Y CONEXIÓN / (EN) ASSEMBLY AND CONNECTION / (PT) MONTAGEN E CONEXÃO / (FR) MONTAGE ET CONNEXION / (IT) MONTAGGIO E COLLEGAMENTI / (DE) MONTAGE UND VERBINDUNG**

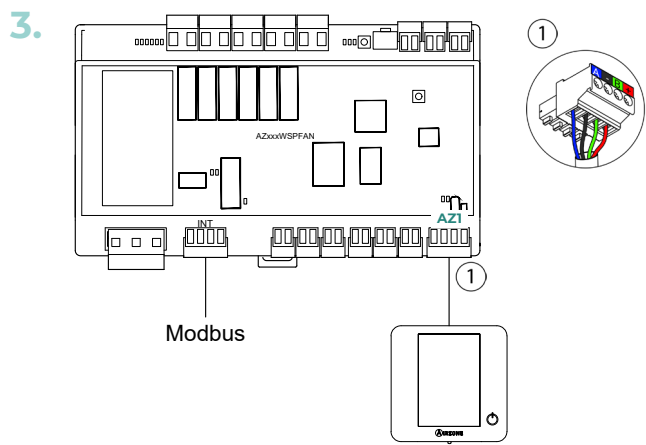
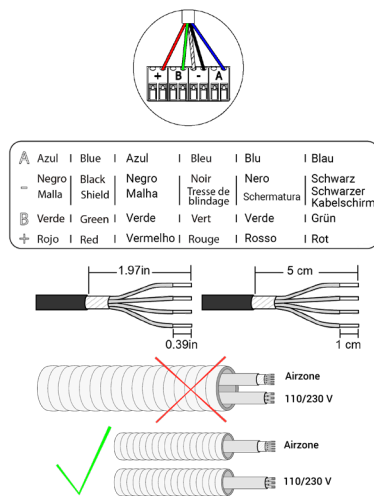
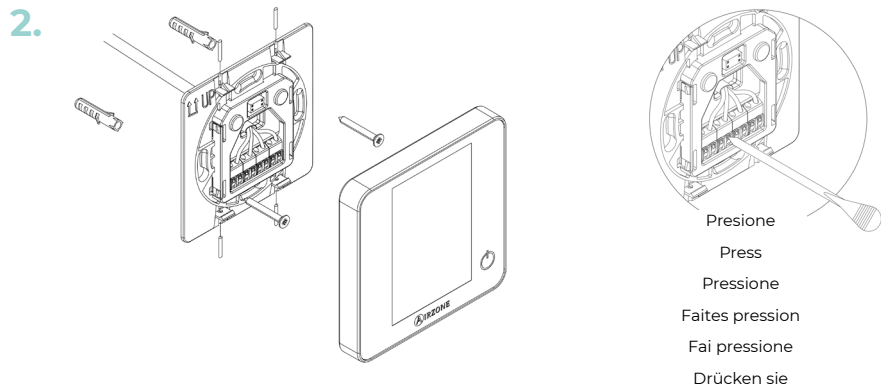

**(ES) FUNCIONALIDADES / (EN) FUNCTIONALITIES / (PT) FUNCIONALIDADES / (FR) FONCTIONNALITÉS / (DE) FUNKTIONSUMFANG**

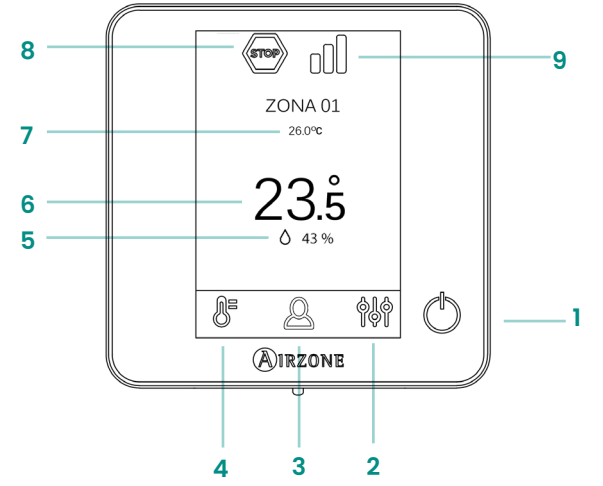

N°	Significado / Meaning / Signification
1	On/Off (zona / zone / zona)
2	Menú configuración de zona / Zone settings menu / Menu de configuração da zona
3	Ajustes de usuario / User settings / Configurações do utilizador
4	Vuelve a la pantalla principal / Return to the main screen / Volta à tela principal
5	Humedad relativa de zona / Room relative humidity / Humidade relativa da zona
6	Temperatura de consigna / Set-point temperatura / Temperatura de referência
7	Temperatura ambiente / Room temperature / Temperatura ambiente
8	Menú de modos de funcionamiento / Operating mode menu / Menu de modos de funcionamento
9	Menú de velocidad del sistema / System speed menu / Menu de velocidade do sistema

N°	Description / Descrizione / Beschreibung
1	On/Off (zone / zona / Zonen)
2	Menu Configuration de zone / Menu Configurazione di zona/ Menü Bereichskonfiguration
3	Paramètres de l'utilisateur / Impostazioni utente / Benutzereinstellungen
4	Retourne à l'écran principal / Torna alla schermata principale / Zurück zum Hauptbildschirm
5	Humidité relative de la zone / Umidità relativa in ambiente / Relativen Luftfeuchtigkeit im Bereich
6	Température de consigne / Impostazione temperatura / Solltemperatur
7	Température ambiante / Temperatura ambiente / Raumtemperatur
8	Menu mode de fonctionnement / Menu modo di funzionamento / Menü Betriebsmodus
9	Menu de vitesse de ventilation du système / Menü delle velocità di ventilazione / Menü Systemgeschwindigkeit

**(ES) AUTODIAGNÓSTICO / (EN) SELF-DIAGNOSIS / (PT) AUTODIAGNÓSTICO**

Error de comunicaciones / Error of communication / Erro de comunicação	
1	Termostato Blueface - Platine centrale Termostato Blueface - Scheda centrale Termostato Blueface - módulo de controlro
5	Sonda de temperatura en circuito abierto Open-circuit temperature probe Sonda de temperatura em circuito aberto
6	Sonda de temperatura en cortocircuito Short-circuit temperature probe Sonda de temperatura em curto-circuito
<b>Otros errores / Other errors / Outros erros</b>	
F05-H	Sonda de temperatura batería de calor en circuito abierto Heat battery temperature sensor is opened
F05-C	Sonda de temperatura da batería de calor em circuito aberto Sonda de temperatura batería de frío en circuito abierto Cold battery temperature sensor is opened
F06-H	Sonda de temperatura da batería de frío em circuito aberto Sonda de temperatura batería de calor en cortocircuito Heat battery temperature sensor is short circuited
F06-C	Sonda de temperatura da batería de calor em curto-circuito Sonda de temperatura batería de frío en cortocircuito Cold battery temperature sensor is short circuited

**(FR) AUTODIAGNOSTIC / (IT) AUTODIAGNOSI / (DE) SELBSTDIAGNOSE**

Erreurs de communication / Errori di comunicazione / Erro de comunicação	
1	Thermostat - Platine centrale Termostato - Scheda centrale Thermostat - Zentrale
5	Sonde de température en circuit ouvert Sonda di temperatura in circuito aperto Stromkreisunterbrechung am Temperaturfühler
6	Sonde de température en court-circuit Sonda di temperatura in cortocircuito Kurzschluss am Temperaturfühler
<b>Autres erreurs / Other errors / Outros erros / Sonstige Fehler</b>	
F05-H	Sonde de température de la batterie du chauffage en circuit ouvert. Sonda di temperatura della batteria di riscaldamento in circuito aperto Temperatursonde der Heizbatterien in offenem Stromkreislauf
F05-C	Sonde de température de la batterie du refroidissement en circuit ouvert. Sonda di temperatura della batteria di raffreddamento in circuito circuito aperto Temperatursonde der Kühlbatterien in offenem Stromkreislauf
F06-H	Sonde de température de la batterie du chauffage en court-circuit. Sonda di temperatura della batteria di riscaldamento in cortocircuito Temperatursonde der Heizbatterien in Kurzschluss
F06-C	Sonde de température de la batterie du refroidissement en court-circuit. Sonda di temperatura della batteria di raffreddamento in cortocircuito Temperatursonde der Kühlbatterien in Kurzschluss