

# NOTICE SIMPLIFIÉE

## MONITEUR VOG 5W

### Avec transfert d'appel et Yokis intégré

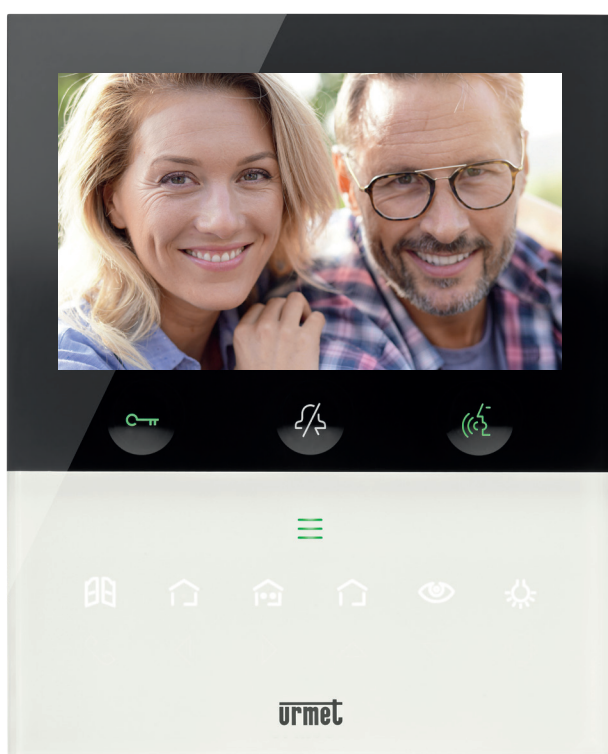

## SOMMAIRE

• MISE EN ROUTE DU MONITEUR .....	2
Démarrage .....	2
Changement de la langue .....	2
• DESCRIPTION DES MENUS ET DES FONCTIONNALITÉS .....	3
La fonction de coupure sonnerie .....	3
La fonction d'ouverture automatique .....	3
Mémoire d'images et relecture des enregistrements .....	3
• INSTALLATION ET CÂBLAGE DU MONITEUR .....	4
• PARAMÉTRAGE DU TRANSFERT D'APPEL .....	5 à 8
Configuration du transfert d'appel avec l'application CallMe Set .....	5
Utilisation du transfert d'appel avec l'application CallMe .....	7
Test et vérification du fonctionnement .....	8
• LES COMMANDES GESTUELLES .....	9 et 10
• PARAMÉTRAGE DE LA DOMOTIQUE YOKIS .....	11
Configuration des 2 touches Yokis directes .....	11
Configuration des 8 touches Yokis .....	11
• POUR ALLER PLUS LOIN .....	12

## RÉFÉRENCE

## MISE EN ROUTE DU MONITEUR

### DÉMARRAGE

Au démarrage, le moniteur peut mettre un certain temps avant de s'allumer selon son code combiné.

Ci-dessous les temps de démarrage selon les codes combinés :

Code combiné	Temps de démarrage	Code combiné	Temps de démarrage
0 à 9	0s	70 à 79	525s
10 à 19	75s	80 à 89	600s
20 à 29	150s	90 à 99	675s
30 à 39	225s	100 à 109	750s
40 à 49	300s	110 à 119	825s
50 à 59	375s	120 à 127	900s
60 à 69	450s		

Une fois le temps écoulé, les touches clé et parole se mettent à clignoter en vert rapidement.

Dès que que les leds s'arrêtent de clignoter, le moniteur est démarré, il est donc possible de l'utiliser.

### CHANGEMENT DE LA LANGUE

Pour changer la langue, entrer dans le menu du moniteur en faisant 2 appuis brefs sur la touche « Menu ».

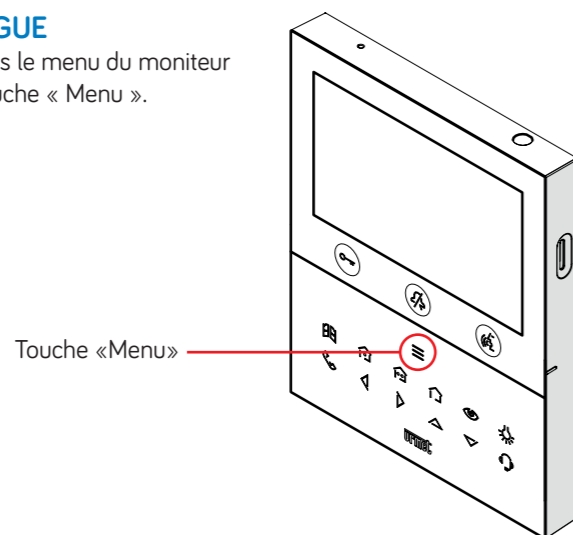

Dans le menu, appuyer sur le menu langue entouré ci-dessous, sélectionner la langue du pays souhaité puis «OK» pour valider.

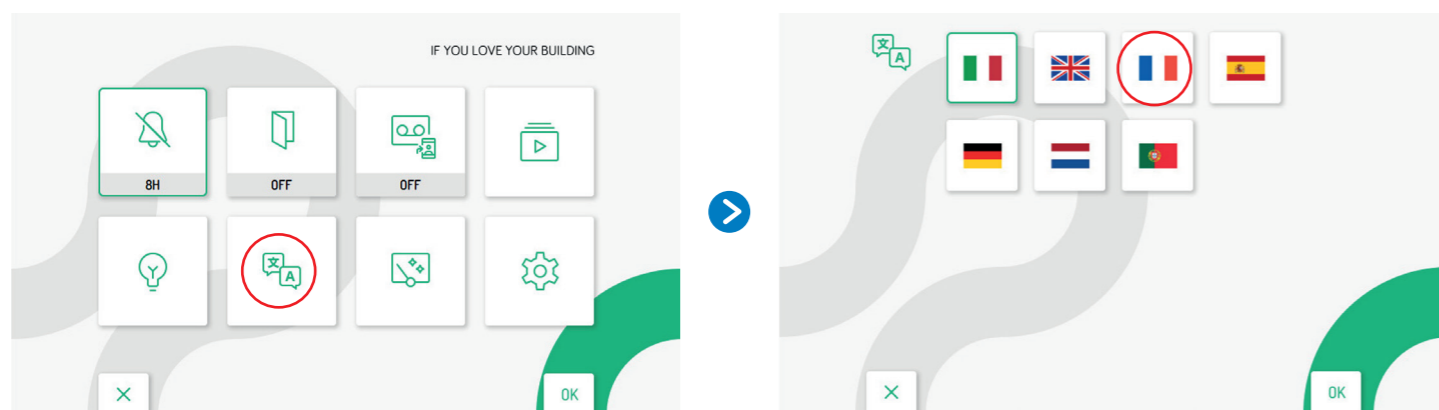

## DESCRIPTION DES MENUS ET DES FONCTIONNALITÉS

### 1 - LA FONCTION DE COUPURE SONNERIE

Il existe deux modes de coupures sonneries :

- Un mode ON/OFF simple. Pour couper la sonnerie, faire un appui court sur la . Le voyant du son reste rouge fixe lorsque la coupure sonnerie est activée. Pour désactiver la coupure sonnerie : faire un appui court sur la .

- Un mode sur 8H ou TIMER pour couper la sonnerie soit pendant 8 heures ou sur plage horaire. Pour activer ce mode, faire un appui long sur la : le voyant clignote rouge.

Pour désactiver la coupure sonnerie : refaire appui long sur la .

### 2 - LA FONCTION D'OUVERTURE AUTOMATIQUE

La fonction d'ouverture automatique permet d'ouvrir automatiquement la porte lorsqu'on appelle le moniteur.

- Un mode ON/OFF qui s'active directement sur le menu lorsque l'ouverture automatique est activée, la touche clé clignote vert

- Un mode TIMER qui permet de faire une ouverture automatique sur plage horaire.

**Nota :** si l'installation est équipée d'une plaque de rue de type Urmet 2Voice à défilement série D83, il est nécessaire d'habiller la fonction dans le menu de la plaque (manipulation réservée à un professionnel habilité).

### 3 - MÉMOIRE D'IMAGES ET RELECTURE DES ENREGISTREMENTS

Le moniteur dispose d'une mémoire d'images qu'il est possible d'activer dans le menu ci-dessous.

Trois états différents :

Mémoire d'images et transfert d'appels désactivés

Mémoire d'images activé

Transfert d'appels activé (la mémoire d'images se fait directement sur l'application Call Me)

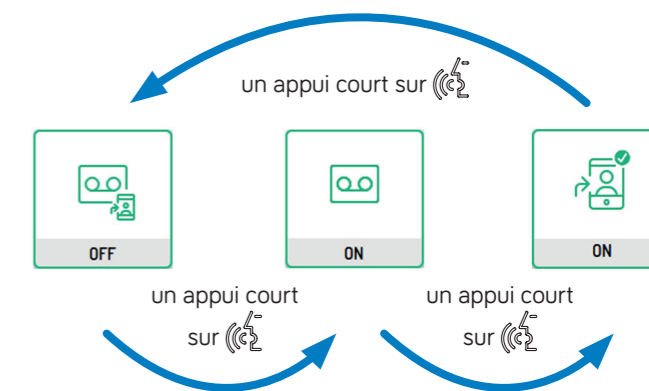
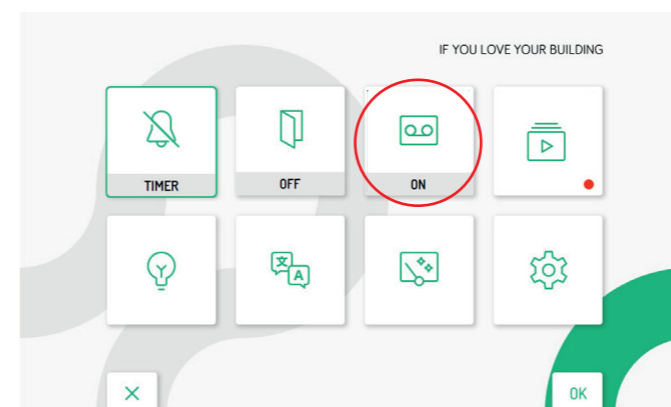

Pour consulter les images enregistrées, aller directement dans le menu

# INSTALLATION ET CÂBLAGE DU MONITEUR

Il existe trois modes différents qui sont les modes Restreint, Standard et Confort. Selon le mode, le moniteur possède des fonctionnalités différentes avec la possibilité d'ajouter ou retirer des moniteurs dans la colonne.

## CÂBLAGE ET CONFIGURATION DU MONITEUR

**\* Alimentation obligatoire pour le mode confort.**

OP1 : Appel palier  
OP2 : Vers distributeur 2Voice 1083/55 ou 1083/57  
OP3\* : Alimentation supplémentaire pour le mode Confort 1083/24 (alimente 1 moniteur) ou AL24/6A (alimente jusqu'à 12 moniteurs)

**NOMBRE DE MONITEURS SUR UNE COLONNE**

	MODE RESTREINT	MODE STANDARD	MODE CONFORT
Câble Urmet 1083/90	72	16	127*
Câble 1 mm <sup>2</sup>	32	16	32*
SYT 8/10 <sup>e</sup> ou 6/10 <sup>e</sup>	56	12	64*
CAT5 UTP	32	8	64*

*Nota : pour connaître les limites des distances se référer aux schémas de câblages sur [Urmet.fr](http://Urmet.fr)*

## CONFIGURATION DES MODES

**MODE RESTREINT**  
Positionner le switch SW1 en OFF

**MODE STANDARD**  
Positionner le switch SW1 en ON

**MODE CONFORT**  
Positionner les cavaliers JP1 et JP2 avec SW1 en ON

*Nécessite une alimentation supplémentaire*

## FONCTIONNALITÉS DISPONIBLES SELON LE MODE UTILISÉ

FONCTION	MODE RESTREINT	MODE STANDARD	MODE CONFORT	DESCRIPTION
Sonnerie Supplémentaire	✓	✓	✓	Possibilité de câbler une sonnerie supplémentaire sur les bornes S+ S- (Contact impulsif)
Commandes Gestuelles	✓	✓	✓	Possible de décrocher l'appel, faire l'ouverture de porte/portail par un geste
Intercommunication entre moniteurs du même appartement ou de la même colonne	✓	✓	✓	32 Appels intercom programmables
Mémoire d'images sur moniteur	✓	✓	✓	Mémoire maximale de 32 messages vidéo
Mémoire d'images sur l'application CallMe	✗	✓	✓	L'application enregistre l'image de la personne dans l'historique en cas de non-réponse
Coupe sonnerie sur plages horaires	✓	✓	✓	1 Plage horaire par jour une semaine complète
Transfert d'appel sur l'application CallMe	✓ (*)	✓	✓	(*) Délai supplémentaire de 10 secondes sur le transfert d'appel en mode Restreint
Auto insertion	✓ (*)	✓	✓	(*) Pas d'auto insertion sur l'application CallMe en mode Restreint
Ouverture automatique	✓ (*)	✓	✓	(*) Sur plage horaire (heure/jour/semaine) configurable uniquement en mode standard ou confort
Possibilité d'avoir plusieurs moniteurs avec l'écran allumé en même temps	✗	✗	✓	Il n'est pas possible de naviguer dans le menus si un autre moniteur est déjà allumé en mode restreint ou standard
Commandes Yokis programmables	✓	✓	✓	Pilotage de micro-modules radio Yokis
Fonction malentendant Yokis	✓	✓	✓	Clignotement d'un éclairage à l'appel

# PARAMÉTRAGE DU TRANSFERT D'APPEL

Le paramétrage du transfert d'appel se fait en deux étapes, une étape de paramétrage avec l'application CallMe Set et une étape d'utilisation avec l'application CallMe.

## 1 - CONFIGURATION DU TRANSFERT D'APPEL AVEC L'APPLICATION CALLME SET

Télécharger l'application CallMe Set disponible uniquement sur Android. Procéder à l'inscription sur l'application pour effectuer le paramétrage.

Touche «Menu»

Voir page suivante

## PARAMÉTRAGE DU TRANSFERT D'APPEL

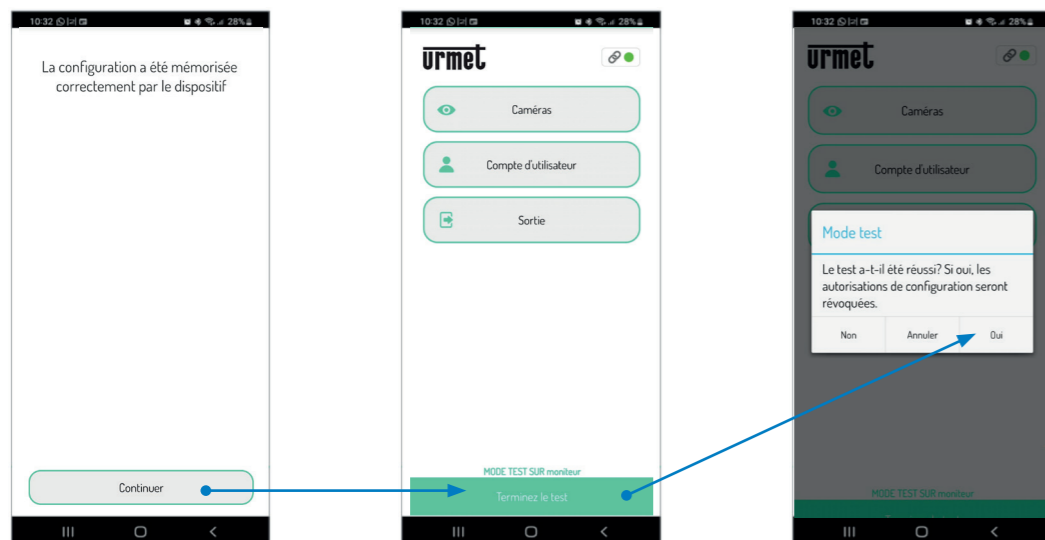
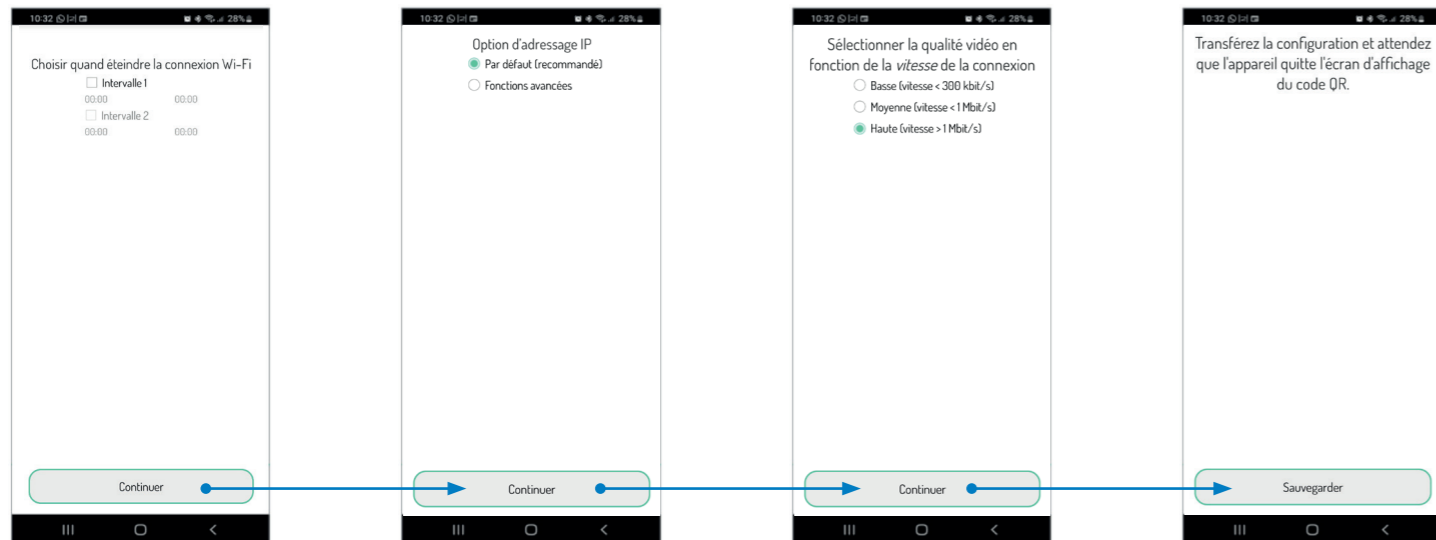
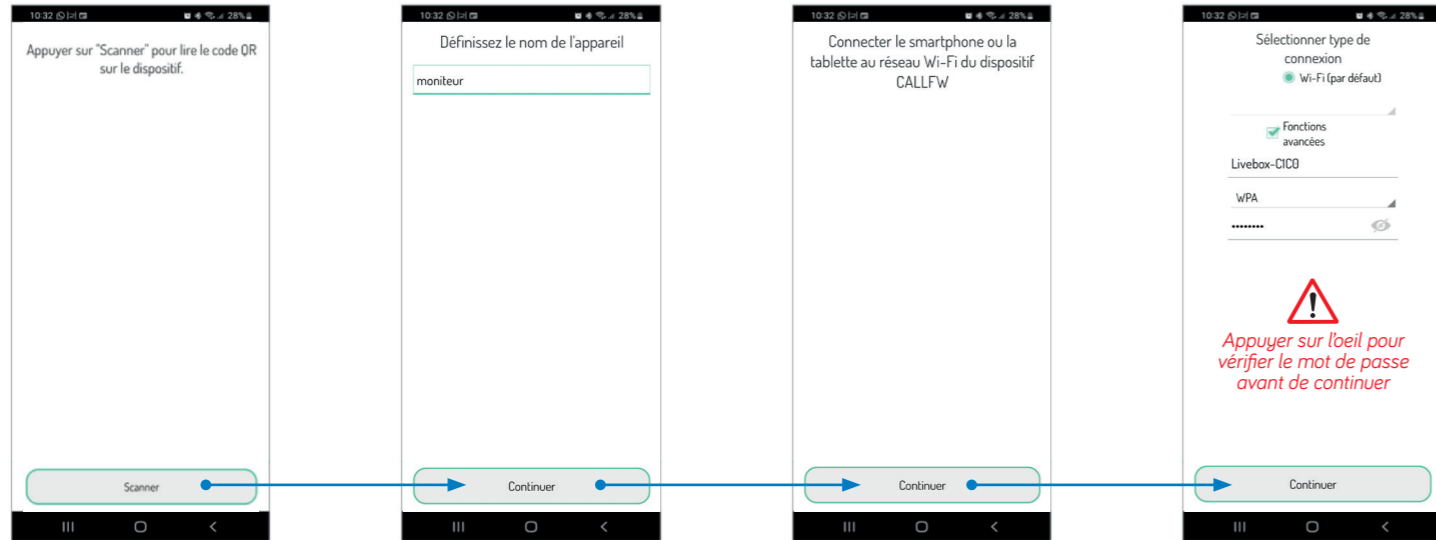

## PARAMÉTRAGE DU TRANSFERT D'APPEL

### 2 - UTILISATION DU TRANSFERT D'APPEL AVEC L'APPLICATION CALLME

Télécharger l'application CallMe disponible sur Android et iOS.

Créer votre compte Utilisateur sur CallMe ou réutiliser le même compte que CallMe Set si vous utilisez la même adresse mail.

Une fois l'inscription terminée, aller dans le menu Paramètres du moniteur et dans le menu Acheminement des appels.

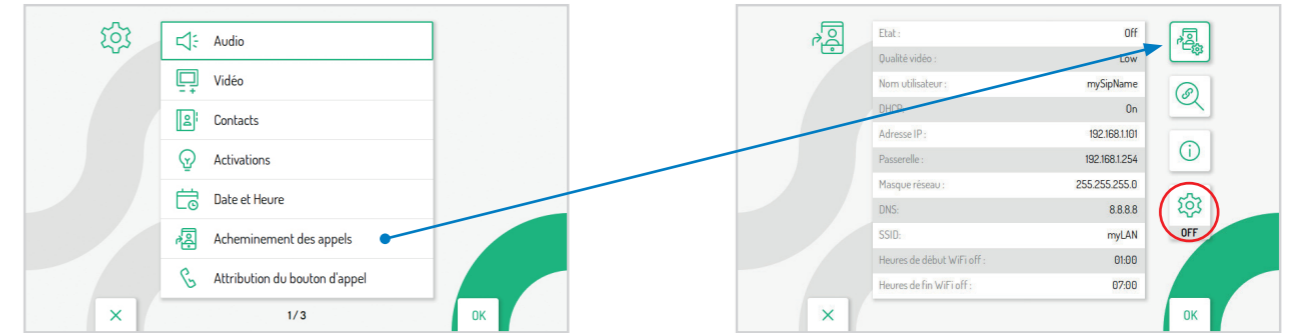

**Nota : Vérifier que le mode maintenance est bien en mode « OFF ».**

Après avoir appuyé sur ce menu, le QR Code ci-dessous s'affiche, il faut donc retourner sur l'application CallMe pour le scanner.

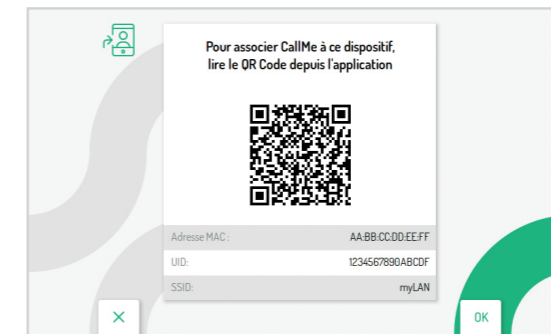

Pour scanner le QR Code : Aller dans Réglages, suivre les étapes ci-dessous, puis scanner le QR Code.



Une fois le QR-Code scanné, l'installation est terminée.

# PARAMÉTRAGE DU TRANSFERT D'APPEL

## 3 - TEST ET VÉRIFICATION DU FONCTIONNEMENT



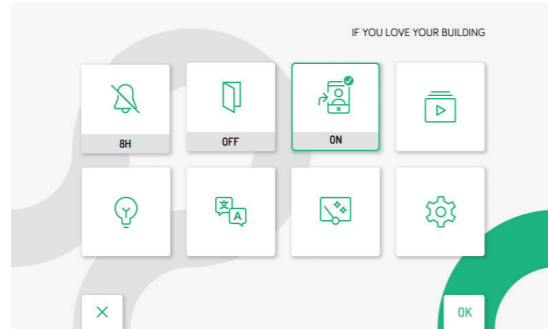

Sur l'écran d'accueil du moniteur, vérifier que le moniteur est en mode transfert d'appel et vérifier que l'icône est en mode transfert d'appel sur ON avec la coche verte.

Remarque, si au lieu d'avoir « ON », il y a trois traits patienter.



L'icône n'est pas coché verte, ci-dessous les différentes erreurs possibles.

L'icône  présente dans la page d'accueil indique l'état de la fonction de renvoi d'appel sur le moniteur.

-  Fonction non activée
-  Fonction activée
-  Aucune connexion au WiFi
-  Configuration de la fonction sur l'App CallMe non complétée
-  Erreur de configuration

Si l'icône représente une coche verte, il est possible de lancer un appel et tester le fonctionnement du transfert d'appel.

# LES COMMANDES GESTUELLES

Les commandes gestuelles sont désactivées par défaut, il est possible de les activer dans le menu « Paramètres » puis dans le menu « Gestes » du moniteur.

## GESTE 1 : Décrocher

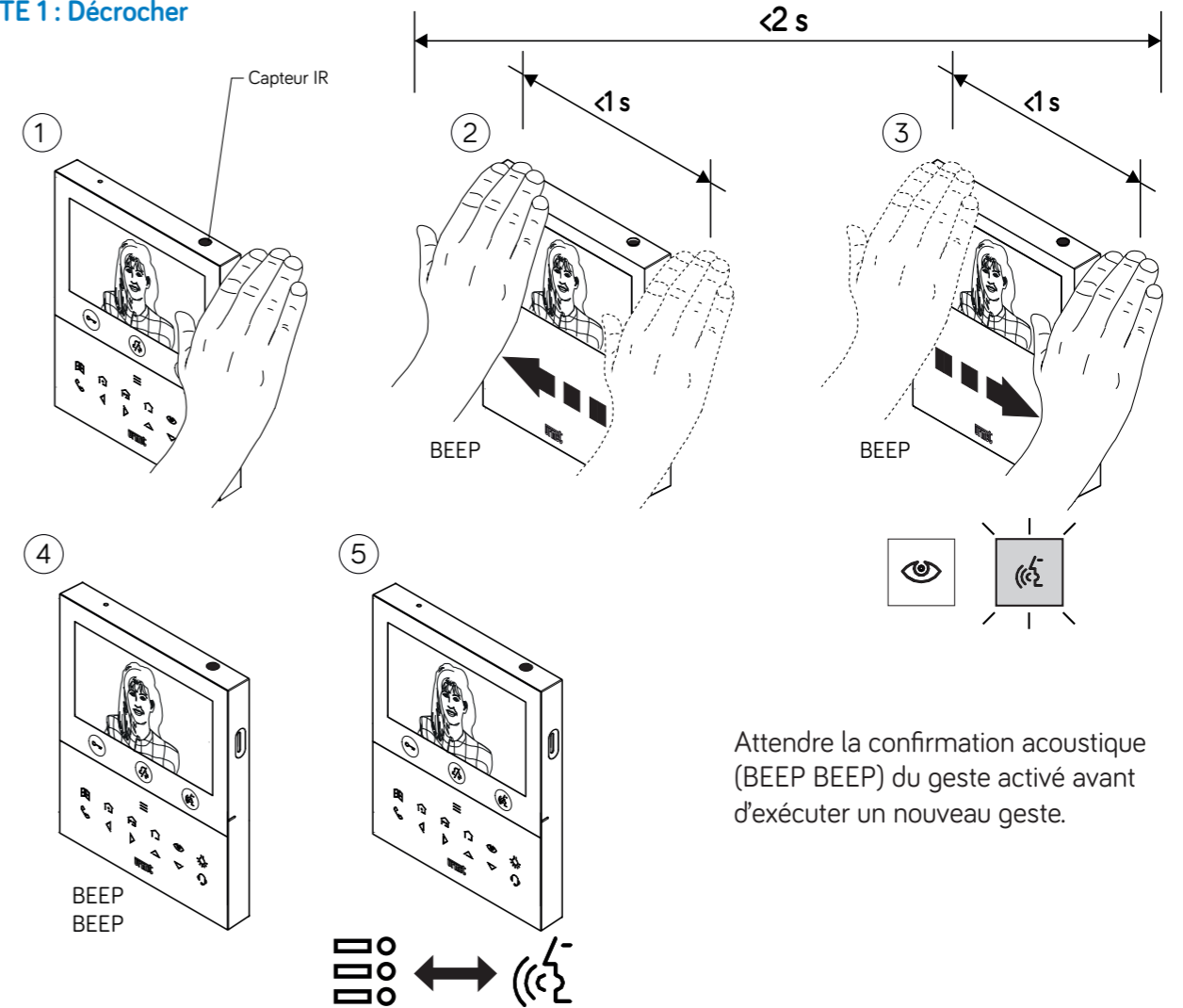

Attendre la confirmation acoustique (BEEP BEEP) du geste activé avant d'exécuter un nouveau geste.

## GESTE 2 : Ouverture de la porte principale

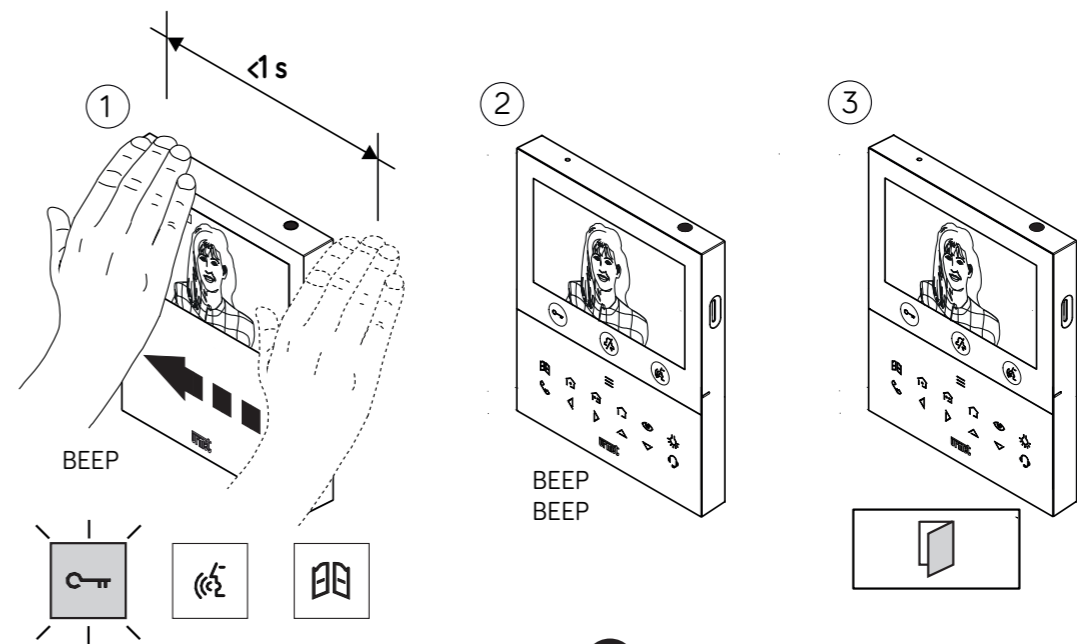

## LES COMMANDES GESTUELLES

### GESTE 3 : Ouverture de la porte secondaire

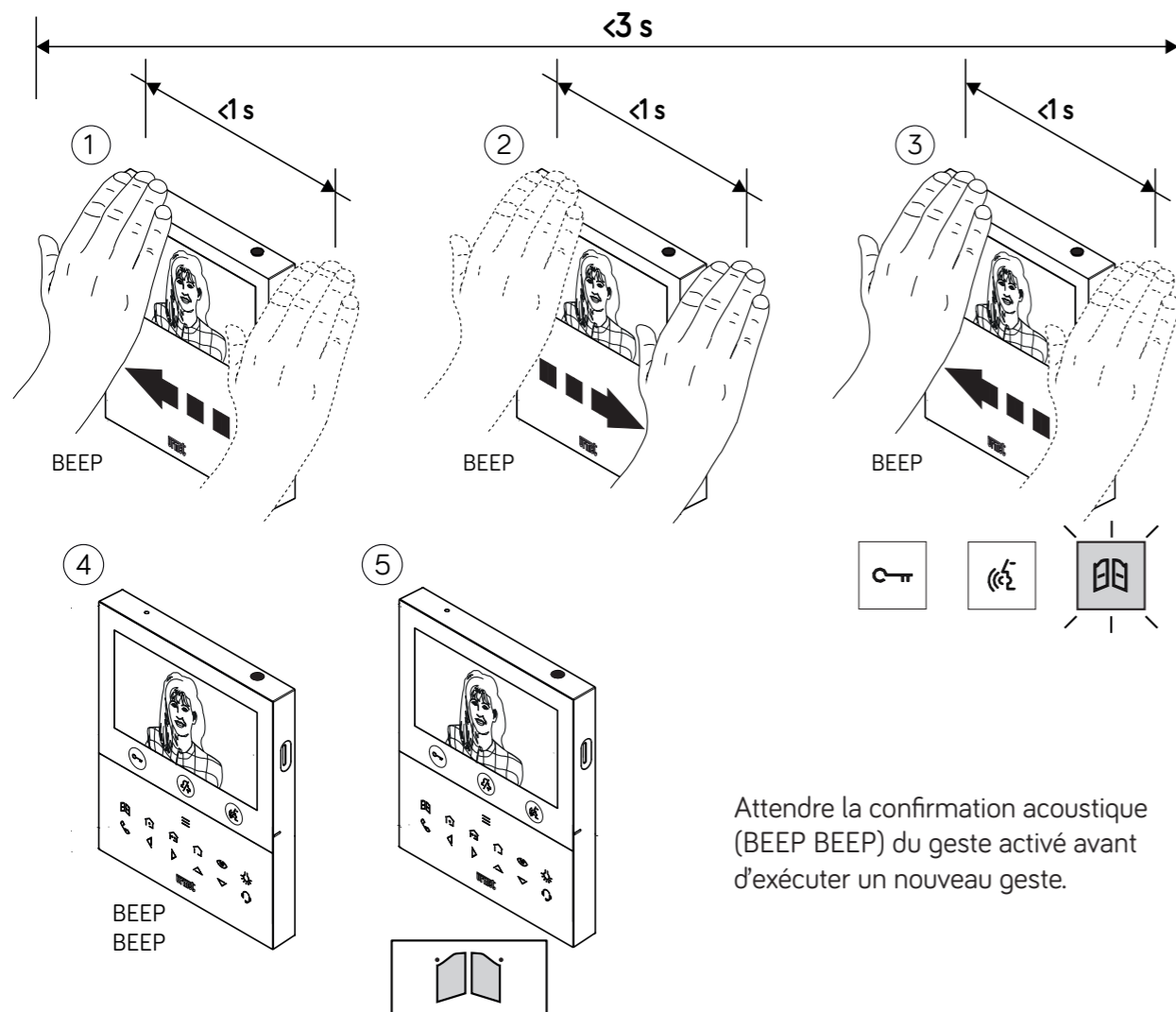

### GESTE 4 : Raccrocher

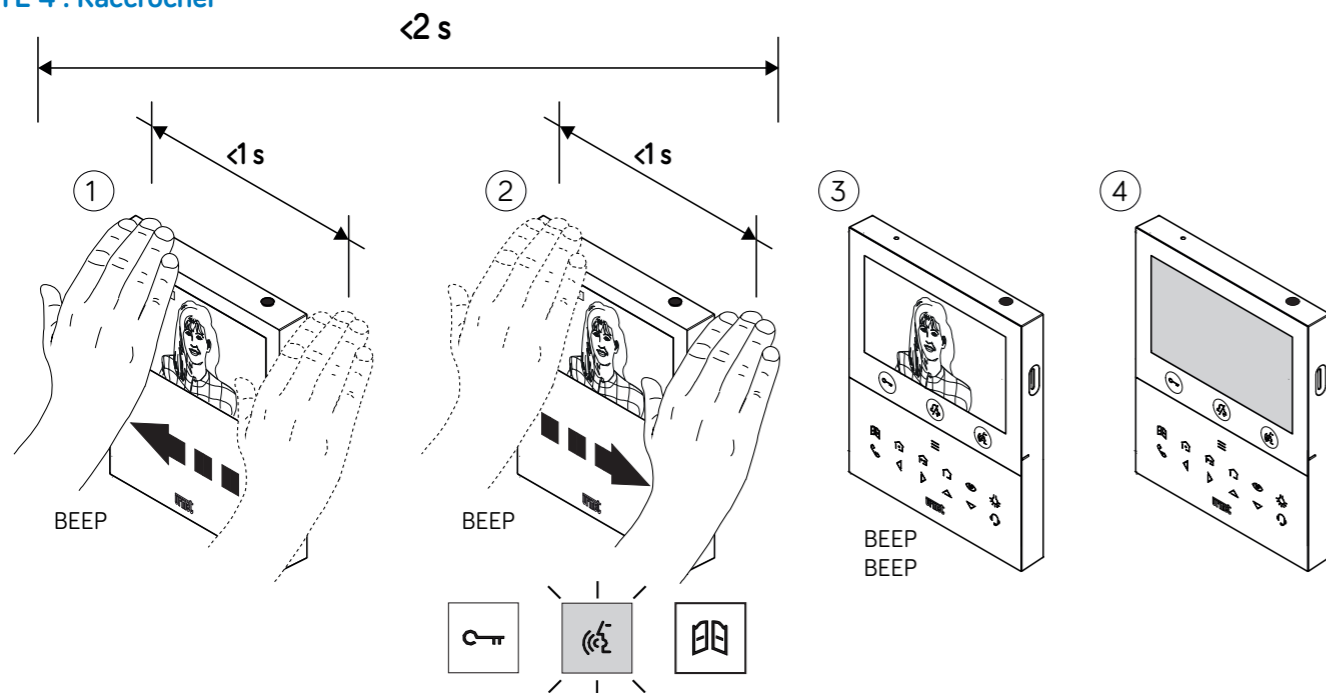

## PARAMÉTRAGE DE LA DOMOTIQUE YOKIS

### 1 - CONFIGURATION DES 2 TOUCHES YOKIS DIRECTES

- 1) Appuyer sur la touche menu ☰
- 2) Appuyer 5 fois sur ou , le voyant de la touche menu se met à clignoter bleu rapidement.
- 3) Appuyer brièvement sur « Connect » du module Yokis.

### 2 - CONFIGURATION DES 8 TOUCHES YOKIS

- 1) Appuyer sur la touche menu ☰ le menu ci-dessous apparaît.
- 2) Appuyer sur la touche

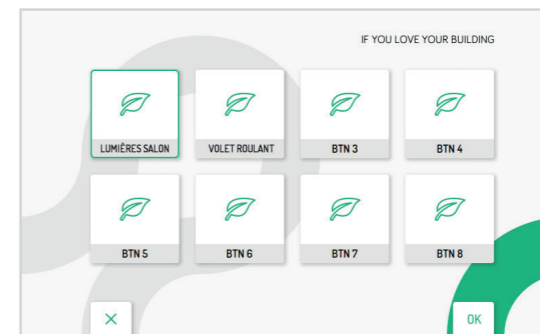

- 3) Appuyer 5 fois sur le bouton désiré (ne pas tenir compte des bips), le voyant de la touche menu se met à clignoter bleu rapidement.
- 4) Appuyer brièvement sur « Connect » du module Yokis.

## POUR ALLER PLUS LOIN

Retrouver la documentation complète du moniteur réf. 1760/16, sur [urmet.fr](http://urmet.fr).

Des tutoriels vidéos sont également disponibles sur notre chaîne Youtube «URMET FRANCE».

LIGNE ASSISTANCE TECHNIQUE

**0 825 890 830**

Service 0,15 € / min  
+ prix appel

URMET FRANCE  
94 rue de la Belle Étoile - ZAC PARIS NORD 2  
95700 Roissy-En-France  
Tél. : 01 55 85 84 00  
E-mail : [info@urmet.fr](mailto:info@urmet.fr)  
[www.urmet.fr](http://www.urmet.fr)

**urmet**  
FRANCE