



DANGER / DANGER / GEFAHR / PELIGRO / PERICOLO / 危险

HAZARD OF ELECTRIC SHOCK, EXPLOSION OR ARC FLASH

- Disconnect all power from all equipment including connected devices prior to removing any covers or doors, or installing or removing any accessories, hardware, cables, or wires except under the specific conditions specified in the appropriate hardware guide for this equipment.
- After switching off the Lexium Cobot make sure to maintain a waiting time of at least 10 seconds for discharge of the DC bus.
- Always use a properly rated voltage sensing device to confirm the power is off where and when indicated.
- Replace and secure all covers, accessories, hardware, cables, and wires and confirm that a proper ground connection exists before applying power to the unit.
- Use only the specified voltage when operating this equipment and any associated products.
- Operate electrical components only with a connected protective ground (earth) cable.
- Verify the secure connection of the protective ground (earth) cable to the electrical devices so that connection complies with the wiring diagram.
- Do not touch the electrical connection points of the components when the module is energized.
- Provide protection against indirect contact.
- Insulate any unused conductors on both ends of the motor cable.
- Ensure that the power cables are correctly connected and connectors are locked in place during the operation time of the system.

Failure to follow these instructions will result in death or serious injury.

GEFAHR EINES ELEKTRISCHEN SCHLAGS, EINER EXPLOSION ODER EINES LICHTBOGENS

- Trennen Sie die gesamte Spannungsversorgung des Systems, einschließlich aller angeschlossenen Geräte, bevor Sie Abdeckungen oder Türen des Systems abnehmen, sowie vor der Installation oder Deinstallation von Zubehör, Hardware, Kabeln oder Drähten, ausgenommen unter besonderen Bedingungen, die im Hardwarehandbuch dieses Geräts beschrieben werden.
- Achten Sie nach dem Ausschalten des Lexium Cobot darauf, eine Wartezeit von mindestens 10 Sekunden für die Entladung des DC-Busses einzuhalten.
- Verwenden Sie stets ein genormtes Spannungsprüfgerät, um festzustellen, ob die Spannungsversorgung wirklich abgeschaltet ist.
- Installieren und sichern Sie alle Abdeckungen, Zubehörteile, Hardware, Kabel und Leiter und stellen Sie sicher, dass das Produkt ordnungsgemäß geerdet ist, bevor Sie Spannung anlegen.
- Betreiben Sie dieses Gerät und angeschlossene Geräte nur mit der angegebenen Spannung.
- Betreiben Sie elektrische Komponenten nur mit einem verbundenen Erdschutzkabel (Schutzleiter).
- Prüfen Sie den sicheren Anschluss des Erdschutzkabels (Masse) für alle elektrischen Komponenten, um die Konformität mit den Anschlussschemata zu gewährleisten.
- Berühren Sie die elektrischen Verbindungspunkte der Komponenten nicht, wenn das Modul Strom führt.
- Sorgen Sie für Schutz vor indirektem Berühren.
- Beide Seiten der nicht verwendeten Leiter des Motorkabels sind zu isolieren.
- Stellen Sie sicher, dass die Netzkabel während der Betriebszeit des Systems korrekt angeschlossen und die Stecker eingerastet sind.

Die Nichtbeachtung dieser Anweisungen führt zu Tod oder schweren Verletzungen

RISCHIO DI SHOCK ELETTRICO, ESPLOSIONE O ARCO ELETTRICO

- Mettere fuori tensione tutte le apparecchiature, inclusi i dispositivi collegati, prima di rimuovere qualunque coperchio o sportello, o prima di installare/disinstallare accessori, hardware, cavi o fili, tranne che per le condizioni specificate nell'apposta Guida hardware per questa apparecchiatura.
- Dopo avere spento il Lexium Cobot, assicurarsi di mantenere un tempo di attesa di almeno 10 secondi per lo scarico del bus DC.
- Per verificare che il sistema sia fuori tensione, usare sempre un voltmetro correttamente tarato al valore nominale della tensione.
- Riposizionare e fissare tutti i coperchi, gli accessori, l'hardware, i cavi e i fili e confermare che esista un corretto collegamento a terra prima di alimentare l'unità.
- Utilizzare solo la tensione specificata quando si utilizza questa apparecchiatura e qualsiasi prodotto associato.
- Utilizzare i componenti elettrici solo con un cavo di messa a terra di protezione (terra) collegato.
- Verificare il collegamento sicuro del cavo di messa a terra di protezione (terra) ai dispositivi elettrici in modo che il collegamento sia conforme allo schema elettrico.
- Non toccare i punti di connessione elettrica dei componenti quando il modulo è sotto tensione.
- Fornire protezione contro il contatto indiretto.
- Isolare eventuali conduttori non utilizzati su entrambe le estremità del cavo motore.
- Assicurarsi che i cavi di alimentazione siano collegati correttamente e che i connettori siano bloccati in posizione durante il tempo di funzionamento del sistema.

Il mancato rispetto di queste istruzioni provocherà morte o gravi infortuni.

RISQUE D'ELECTROCUTION, D'EXPLOSION OU D'ARC ELECTRIQUE

- Veillez à mettre hors tension tous les équipements, y compris les périphériques connectés, avant de retirer des caches de protection ou portes d'accès et avant d'installer ou de retirer des accessoires, du matériel, des câbles ou des fils, excepté dans les situations spécifiques indiquées dans le guide de référence du matériel de cet équipement.
- Après avoir éteint le Lexium Cobot, veillez à attendre au moins 10 secondes jusqu'à ce que les bus CC se déchargent.
- Utilisez toujours un appareil de mesure de tension réglé correctement pour vous assurer que l'alimentation est coupée conformément aux indications.
- Réinstallez et fixez tous les caches de protection, accessoires, matériels, câbles et fils et vérifiez que l'appareil est bien relié à la terre avant de le remettre sous tension.
- N'utilisez que la tension indiquée pour faire fonctionner cet équipement et les produits associés.
- N'utilisez les composants électriques qu'avec un câble de protection (mise à la terre) raccordé.
- Vérifiez que la protection (mise à la terre) est correctement raccordée à l'ensemble des appareils électriques, conformément au schéma de raccordement.
- Ne pas toucher les points de raccordement électrique des composants une fois le module sous tension.
- Fournir une protection contre les contacts directs.
- Isolez les conducteurs inutilisés aux deux extrémités du câble moteur.
- Assurez-vous que les câbles d'alimentation sont correctement connectés et que les connecteurs sont verrouillés en place pendant la durée de fonctionnement du système.

Le non-respect de ces instructions provoquera la mort ou des blessures graves.

RIESGO DE DESCARGA ELÉCTRICA, EXPLOSIÓN O DESTELLO DE ARCO VOLTAICO

- Desconecte la alimentación de todos los equipos, incluidos los dispositivos conectados, antes de retirar cualquier cubierta o compuerta, o bien antes de instalar o retirar cualquier accesorio, hardware, cable o conductor, salvo en las condiciones específicas indicadas en la guía de hardware de este equipo.
- Tras apagar el Lexium Cobot, asegúrese de mantener un tiempo de espera de al menos 10 segundos para que se descargue el bus de CC.
- Utilice siempre un dispositivo de detección de tensión nominal adecuado para confirmar la ausencia de alimentación eléctrica cuando y donde se indique.
- Vuelva a colocar y asegure todas las cubiertas, accesorios, hardware, cables y alambres y confirme que existe una conexión a tierra adecuada antes de aplicar energía a la unidad.
- Use solo el voltaje especificado cuando opere este equipo y cualquier producto asociado.
- Opere los componentes eléctricos solo con un cable de protección a tierra (tierra) conectado.
- Verifique la conexión segura del cable de protección a tierra (tierra) a los dispositivos eléctricos para que la conexión cumpla con el diagrama de cableado.
- No toque los puntos de conexión eléctrica de los componentes cuando el módulo esté energizado.
- Proporcionar protección contra el contacto indirecto.
- Aísle los conductores no utilizados en ambos extremos del cable del motor.
- Asegúrese de que los cables de alimentación estén conectados correctamente y que los conectores estén bloqueados en su lugar durante el tiempo de funcionamiento del sistema.

Si no se siguen estas instrucciones, se producirán lesiones graves o la muerte.

存在电击、爆炸或电弧闪烁危险

- 在卸除任何护盖，或安装或卸除任何附件、硬件、电缆或导线之前，先断开所有设备的电源连接（包括已连接设备），此设备的相应硬件指南中另有指定的特定情况除外。
- 关闭 Lexium Cobot 后，确保至少等待 10 秒的时间以供直流母线放电。
- 在有需要的地方和时候，务必使用具有合适额定电压的设备来检测是否断电。
- 更换并固定所有盖板、附件、硬件、电缆和电线，并在为设备通电之前确认存在正确的接地连接。
- 操作本设备和任何相关产品时，只能使用指定的电压。
- 仅使用连接的保护接地线操作电气组件。
- 验证保护接地（接地）电缆与电气设备的安全连接，使连接符合接线图。
- 模块带电时，请勿触摸元器件的电气连接点。
- 提供防止间接接触的保护。
- 将电机电缆两端未使用的导体绝缘。
- 确保在系统运行期间正确连接电源线并将连接器锁定到位。

未按说明操作将导致人员伤亡等严重后果。

- en Electrical equipment should be installed, operated, serviced, and maintained only by qualified personnel. No responsibility is assumed by Schneider Electric for any consequences arising out of the use of this material.
- fr Les équipements électriques doivent être installés, exploités et entretenus par un personnel qualifié. Schneider Electric décline toute responsabilité quant aux conséquences de l'utilisation de ce matériel.
- de Elektrische Geräte dürfen nur von Fachpersonal installiert, betrieben, gewartet und instand gesetzt werden. Schneider Electric haftet nicht für Schäden, die aufgrund der Verwendung dieses Materials entstehen.

<p>(es) Sólo el personal de servicio cualificado podrá instalar, utilizar, reparar y mantener el equipo eléctrico. Schneider Electric no asume las responsabilidades que pudieran surgir como consecuencia de la utilización de este material.</p> <p>(it) Le apparecchiature elettriche devono essere installate, usate e riparate solo da personale qualificato. Schneider Electric non assume nessuna responsabilità per qualunque conseguenza derivante dall'uso di questo materiale.</p> <p>(zh) 电气设备的安装、操作、维修和维护工作仅限于合格人员执行。Schneider Electric 不承担由于使用本资料所引起的任何后果。专业人员是指掌握与电气设备的制造和操作及其安装相关的技能和知识的人员，他们经过安全培训能够发现和避免相关的危险。</p>	
<p>⚠ DANGER / DANGER / GEFAHR / PELIGRO / PERICOLO / 危险</p>	
<p>POTENTIAL FOR EXPLOSION Install and use this equipment in non-hazardous locations only. Failure to follow these instructions will result in death or serious injury.</p>	<p>RISQUE D'EXPLOSION Ne montez et n'utilisez cet équipement que dans des zones non dangereuses. Le non-respect de ces instructions provoquera la mort ou des blessures graves.</p>
<p>EXPLOSIONSGEFAHR Installieren und verwenden Sie dieses Gerät ausschließlich in Ex-freien Bereichen. Die Nichtbeachtung dieser Anweisungen führt zu Tod oder schweren Verletzungen.</p>	<p>POTENCIAL EXPLOSIVO Instale y utilice el equipo únicamente en ubicaciones no peligrosas. Si no se siguen estas instrucciones, se producirán lesiones graves o la muerte.</p>
<p>RISCHIO DI ESPLOSIONE Installare ed utilizzare questa apparecchiatura solo in luoghi non a rischio. Il mancato rispetto di queste istruzioni provocherà morte o gravi infortuni.</p>	<p>潜在爆炸危险 请只在非危险场所安装和使用此设备。 未按说明操作将导致人身伤亡等严重后果。</p>
<p>⚠ DANGER / DANGER / GEFAHR / PELIGRO / PERICOLO / 危险</p>	
<p>ELECTRIC SHOCK Verify that the input power of the Lexium™ Cobot Controller is protected by an RCD (Residual Current Device). Failure to follow these instructions will result in death or serious injury.</p>	<p>ÉLECTROCUTION Vérifiez que l'alimentation d'entrée du Lexium™ Cobot Controller est protégée par un disjoncteur. Le non-respect de ces instructions peut entraîner la mort ou des blessures graves.</p>
<p>ELEKTRISCHER SCHLAG Stellen Sie sicher, dass die Eingangsspannungsversorgung des Lexium™ Cobot Controllers mit einer Fehlerstrom-Schutzeinrichtung (RCD) gesichert ist. Die Nichtbeachtung dieser Anweisungen hat Tod oder schwere Verletzungen zur Folge.</p>	<p>DESCARGA ELÉCTRICA Verifique que la alimentación de entrada del Lexium™ Cobot Controller esté protegida por un RCD (dispositivo de corriente residual). Si no se siguen estas instrucciones, se producirán lesiones graves o la muerte.</p>
<p>SHOCK ELETTRICO Verificare che l'alimentazione di ingresso del Lexium™ Cobot Controller sia protetta da un RCD (interruttore di sicurezza). La mancata osservanza di queste istruzioni può causare morte o gravi lesioni.</p>	<p>电击危险 检查并确认 Lexium™ Cobot Controller 的输入电源受 RCD (漏电保护装置) 保护。 不遵守这些说明可导致死亡或重伤。</p>
<p>⚠ WARNING / AVERTISSEMENT / WARNUNG / ADVERTENCIA / AVVERTENZA / 警告</p>	
<p>UNINTENDED EQUIPMENT OPERATION</p> <ul style="list-style-type: none"> Use appropriate protective devices (functional safety devices) in compliance with local and national standards. Perform a hazard and risk analysis to determine the appropriate safety integrity level, and any other safety requirements, for your specific application based on all the applicable standards. Ensure that the hazard and risk analysis is conducted and respected according to EN/ISO 12100 during the design of your machine. Apply all measures from the hazard and risk analysis before putting the system in service. Refer to the <i>Lexium™ Cobot Hardware Guide</i> for residual risks. Install and operate the device only in the intended environment considering the residual risks. Do not disassemble, repair, or modify this equipment. <p>Failure to follow these instructions can result in death, serious injury, or equipment damage.</p>	<p>FONCTIONNEMENT IMPRÉVU DE L'ÉQUIPEMENT</p> <ul style="list-style-type: none"> Utilisez des équipements de protection appropriés (dispositifs de sécurité fonctionnelle) conformément aux normes locales et nationales. Réalisez une analyse des risques et des dangers pour évaluer le niveau d'intégrité de sécurité approprié et toute autre exigence de sécurité dans le cadre de votre application, d'après les normes en vigueur. Lors de la conception de la machine, une évaluation des risques et des dangers doit être conduite et respectée conformément à la norme EN/ISO 12100. Appliquez toutes les mesures de l'analyse des dangers et des risques avant de mettre le système sous tension. Consultez le <i>Lexium™ Cobot Hardware Guide</i> pour en savoir plus sur les risques résiduels. Installez et utilisez l'appareil uniquement dans l'environnement prévu en tenant compte des risques résiduels. Cet équipement ne doit être ni démonté, ni réparé, ni modifié. <p>Le non-respect de ces instructions peut entraîner la mort, des blessures graves ou des dommages matériels</p>
<p>UNBEABSICHTIGTER BETRIEBSZUSTAND DES GERÄTS</p> <ul style="list-style-type: none"> Verwenden Sie angemessene Schutzvorrichtungen (Geräte zur funktionalen Sicherheit), die den örtlichen, regionalen und nationalen Normen entsprechen. Führen Sie eine Gefahren- und Risikoanalyse durch, um das geeignete Sicherheitsintegritätslevel und andere Sicherheitsanforderungen zu bestimmen, die für Ihre spezifische Applikation gemäß der entsprechenden Standards gelten. Stellen Sie sicher, dass bei der Konzeption Ihrer Maschine eine Gefahren- und Risikoanalyse nach EN/ISO 12100 durchgeführt und respektiert wird. Führen Sie alle Maßnahmen der Gefahren- und Risikoanalyse durch, bevor Sie das System in Betrieb nehmen. Informationen über Restrisiken finden Sie im Lexium Cobot User Guide. Installieren und betreiben Sie das Gerät ausschließlich in der dafür vorgesehenen Umgebung und unter Berücksichtigung der Restrisiken. Dieses Gerät darf weder zerlegt noch repariert oder verändert werden. <p>Die Nichtbeachtung dieser Anweisungen kann Tod, schwere Verletzungen oder Geräteschäden zur Folge haben.</p>	<p>FUNCIONAMIENTO INVOLUNTARIO DE LOS EQUIPOS</p> <ul style="list-style-type: none"> Utilice dispositivos de protección apropiados (dispositivos de seguridad funcional) que cumplan la normativa local y nacional. Realice un análisis de peligros y riesgos para determinar el nivel de integridad de seguridad apropiado y cualquier otro requisito de seguridad para su aplicación concreta, siempre basándose en todas las normas aplicables. Asegúrese de que el análisis de peligros y riesgos se realiza y respeta de conformidad con la norma EN/ISO 12100 durante el diseño de su máquina. Aplice todas las medidas del análisis de peligros y riesgos antes de poner el sistema en servicio. Consulte la Lexium Cobot User Guide para conocer los riesgos residuales. Instale y opere el dispositivo solo en el entorno previsto teniendo en cuenta los riesgos residuales. No desensamble, repare ni modifique este equipo. <p>Si no se siguen estas instrucciones, podrían producirse lesiones graves o la muerte, así como daños en los equipos.</p>
<p>FUNCIONAMENTO INVOLUNTARIO DELL'APPARECCHIATURA</p> <ul style="list-style-type: none"> Utilizzare dispositivi di protezione adeguati (dispositivi di sicurezza funzionali) in conformità alle norme locali e nazionali. Eseguire un'analisi dei rischi e dei pericoli per determinare il livello di integrità di sicurezza appropriato e qualsiasi altro requisito di sicurezza per l'applicazione specifica, sulla base di tutti gli standard applicabili. Assicurarsi che l'analisi dei rischi e dei pericoli sia condotta e rispettata secondo la norma EN/ISO 12100 durante la progettazione della macchina. Applicare tutte le misure dell'analisi dei rischi e dei pericoli prima di mettere in servizio il sistema. Per i rischi residui, consultare la Lexium Cobot User Guide. Installare e utilizzare il dispositivo solo nell'ambiente previsto considerando i rischi residui. Non smontare, riparare o modificare questa apparecchiatura. <p>La mancata osservanza di queste istruzioni può causare morte, lesioni gravi o danni all'apparecchiatura.</p>	<p>设备意外操作</p> <ul style="list-style-type: none"> 使用适当且符合当地和国家标准的保护装置 (功能安全装置)。 进行危害与风险分析，并根据全部适用标准为您的特定应用确定适当的安全完整性等级以及其它安全要求。 确保在您的机器设计期间根据 EN/ISO 12100 进行危害与风险分析并遵守评估结果。 在将系统投入使用之前，落实并实施根据危害与风险分析确定的所有相关措施。 对于剩余风险，请参阅 Lexium Cobot User Guide。 考虑到剩余风险，仅在预期环境中安装和操作设备。 请勿对此设备进行拆卸、修理或改装。 <p>不遵守这些说明可能会导致死亡、重伤或设备损坏</p>

en The control system consists of several components, depending on its application. The following graphic presents an example of a Lexium™ Cobot system.

fr Le système de commande comprend plusieurs composants, qui diffèrent en fonction de l'application prévue. Le graphique suivant présente un exemple de système Cobot Lexium™.

de Das Steuerungssystem umfasst je nach Anwendung verschiedene Komponenten. Die nachstehende Abbildung zeigt ein Beispiel für ein Lexium™ Cobot-System.

es El sistema de control consta de varios componentes en función de su aplicación. El siguiente gráfico presenta un ejemplo de un sistema de cobot Lexium™.

it Il sistema di controllo è costituito da diversi componenti, a seconda dell'impiego. Il seguente schema presenta un esempio di sistema Cobot Lexium™.

zh 控制系统由多个部分组成，具体取决于其应用。下图为 Lexium™ Cobot 系统的一个示例。

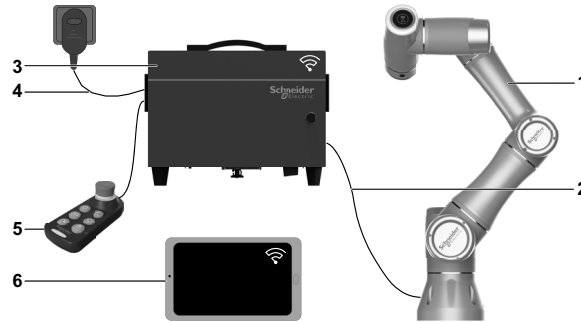

- en** 1 Lexium™ Cobot Arm
- 2 Lexium™ Cobot Arm connection cable
- 3 Lexium™ Cobot Controller
- 4 Lexium™ Cobot Controller 220 V ac power supply cable
- 5 Lexium™ Cobot Control Stick
- 6 EcoStruxure™ Cobot Expert on Android or Windows Device¹

- fr** 1 Lexium™ Cobot Arm
- 2 Câble de branchement du Lexium™ Cobot Arm
- 3 Lexium™ Cobot Controller
- 4 Câble d'alimentation 220 Vca du Lexium™ Cobot Controller
- 5 Lexium™ Cobot Control Stick
- 6 Expert Cobot EcoStruxure™ sur appareil Android ou Windows¹

- de** 1 Lexium™ Cobot Arm
- 2 Verbindungskabel für den Lexium™ Cobot Arm
- 3 Lexium™ Cobot Controller
- 4 220-V-AC-Spannungsversorgungskabel für den Lexium™ Cobot Controller
- 5 Lexium™ Cobot Control Stick
- 6 EcoStruxure™ Cobot Expert auf Android oder einem Windows-Gerät¹

¹ Consult the *Lexium™ Cobot Hardware Guide* for more information.

¹ Consultez le *Lexium™ Cobot Hardware Guide* pour plus d'informations.

¹ Weitere Informationen finden Sie im *Lexium™ Cobot Hardware Guide*.

- es** 1 Lexium™ Cobot Arm
- 2 Cable de conexión del Lexium™ Cobot Arm
- 3 Lexium™ Cobot Controller
- 4 Cable de alimentación a 220 V ca del Lexium™ Cobot Controller
- 5 Lexium™ Cobot Control Stick
- 6 EcoStruxure™ Cobot Expert en un dispositivo Android o Windows¹

- it** 1 Lexium™ Cobot Arm
- 2 Cavo di collegamento del Lexium™ Cobot Arm
- 3 Lexium™ Cobot Controller
- 4 Cavo di alimentazione a 220 V ac del Lexium™ Cobot Controller
- 5 Lexium™ Cobot Control Stick
- 6 Cobot Expert EcoStruxure™ su dispositivo Android o Windows¹

- zh** 1 Lexium™ Cobot Arm
- 2 Lexium™ Cobot Arm 连接电缆
- 3 Lexium™ Cobot Controller
- 4 Lexium™ Cobot Controller 220 V ac 电源电缆
- 5 Lexium™ Cobot Control Stick
- 6 Android 或 Windows 设备上的 EcoStruxure™ Cobot Expert¹

¹ Consulte el documento *Lexium™ Cobot Hardware Guide* para obtener más información.

¹ Consultare la *Lexium™ Cobot Hardware Guide* per maggiori informazioni.

¹ 有关更多信息，请参阅 *Lexium™ Cobot 硬件指南*。

NOTICE / AVIS / HINWEISE / AVISO / AVVISO / 注意

RADIO FREQUENCY INTERFERENCE

Do not operate the EcoStruxure Cobot Expert with the WiFi wireless LAN connection in non-designated countries.

Failure to follow these instructions can result in equipment damage.

INTERFÉRENCE DES FRÉQUENCES RADIO

N'utilisez pas l'EcoStruxure Cobot Expert avec la connexion LAN sans fil WiFi dans les pays non autorisés.

Le non-respect de ces instructions peut entraîner des dommages matériels.

HOCHFREQUENZSTÖRUNG

Betreiben Sie den EcoStruxure Cobot Expert nicht mit der drahtlosen WiFi-LAN-Verbindung, wenn für Ihr Land keine Zertifizierung vorliegt.

Die Nichtbeachtung dieser Anweisungen kann Geräteschäden zur Folge haben.

INTERFERENCIAS DE RADIOFRECUENCIA

No opere el EcoStruxure Cobot Expert con la conexión wifi LAN inalámbrica en países no designados.

Si no se siguen estas instrucciones, podrían producirse daños en los equipos.

INTERFERENZA DELLA RADIOFREQUENZA

Non utilizzare il Cobot Expert EcoStruxure con la connessione alla LAN wireless WiFi in Paesi non designati.

La mancata osservanza di queste istruzioni può causare danni all'apparecchiatura.

射频干扰

请勿在非指定国家/地区使用 WiFi 无线 LAN 连接操作 EcoStruxure Cobot Expert.

不遵守这些说明可能会导致设备损坏。

en Designated countries are those for which the Lexium Cobot has been approved by the local administrative authority and to which the certification of that authority has been obtained. To determine the countries for which certification has been obtained, consult the product page of the Lexium Cobot on www.se.com.

fr Les pays autorisés sont ceux pour lesquels le Lexium Cobot a été approuvé par l'autorité administrative locale et pour lesquels la certification de cette autorité a été obtenue. Pour déterminer les pays pour lesquels la certification a été obtenue, consultez la page produit du Lexium Cobot sur www.se.com.

de Ausgewiesene Länder sind solche, für die der Lexium Cobot von der örtlichen Verwaltungsbehörde genehmigt wurde und für die die Zertifizierung dieser Behörde vorliegt. Für welche Länder eine Zertifizierung vorliegt, erfahren Sie auf der Produktseite von Lexium Cobot auf www.se.com.

es Los países designados son aquellos en los que las autoridades administrativas locales han aprobado el Lexium Cobot y le han otorgado su certificación. Para determinar los países para los que se ha obtenido la certificación, consulte la página de producto de Lexium Cobot en www.se.com.

it I Paesi designati sono quelli per cui il Lexium Cobot è stato approvato dall' autorità amministrativa locale e per cui è stata ottenuta una certificazione da parte di quella autorità. Per stabilire i Paesi per i quali è stata approvata la certificazione, consultare la pagina di prodotto del Lexium Cobot su www.se.com.

zh 指定国家/地区是 Lexium Cobot 已获得当地行政当局批准并获得该当局认证的国家。要确定已获得认证的国家/地区，请查阅 www.se.com 上的 Lexium Cobot 产品页面。

en **NOTE:** Refer to the *Cybersecurity Best Practices* and *Cybersecurity Guidelines* provided on the Schneider Electric website.

es **NOTA:** Consulte las Mejores prácticas de ciberseguridad y las Directrices de ciberseguridad que encontrará en el sitio web de Schneider Electric.

fr **REMARQUE :** Référez-vous aux meilleures pratiques en matière de cybersécurité et aux consignes de cybersécurité fournies sur le site Web de Schneider Electric.

it **NOTA:** consultare le Pratiche per risultati migliori sulla sicurezza informatica e le Linee guida sulla sicurezza informatica disponibili sul sito web di Schneider Electric.

de **HINWEIS:** Machen Sie sich mit den Best Practices zur Cybersecurity und den Cybersecurity-Guidelines auf der Schneider Electric-Website vertraut.

zh 注意：请参阅 Schneider Electric 网站上提供的网络安全最佳实践和网络安全指南。

Combination of Devices / Combinaison de dispositifs / Kombination von Geräten / Combinación de dispositivos / Combinazione di dispositivi / 设备组合

		Lexium™ Cobot
		LXMRL03S0000
Lexium™ Cobot Controller	LXMRL03C1000	✓

Mounting / Montage / Montage / Montaje / Montaggio / 安装

en The Lexium™ Cobot Arm is intended to be mounted in various installation positions as ground, ceiling or wall mounting. Fasten the Lexium™ Cobot Arm base to the mounting surface by using the four through holes (Ø 6,6 mm). For additional fixing, centering pins can be added (Ø 5 mm).

Tightening torque and size:

- At LXMRL03S0000:
Bolt size: M6
Tightening torque: 15 Nm (132.8 lbf-in)

NOTE: Property class of the screws: 12.9 or greater.

es El Lexium™ Cobot Arm se ha concebido para su montaje en distintas posiciones de instalación, tales como suelo, techo o pared. Fije la base del Lexium™ Cobot Arm a la superficie de montaje utilizando los cuatro orificios pasantes (Ø 6,6 mm). Para una mayor fijación, pueden añadirse pasadores de centrado (Ø 5 mm).

Par de apriete y medida:

- En LXMRL03S0000:
Tamaño de perno: M6
Par de apriete: 15 Nm (132,8 pies-libra)

NOTA: Clase de calidad de los tornillos: 12.9 o superior.

fr Le Lexium™ Cobot Arm est prévu pour être monté dans différentes positions d'installation, notamment au sol, au plafond ou au mur. Installez la base du Lexium™ Cobot Arm sur la surface de montage en utilisant les quatre trous de fixation traversants (Ø 6,6 mm). Pour une meilleure fixation, des goupilles de centrage peuvent être ajoutées (Ø 5 mm).

Taille et couple de serrage :

- LXMRL03S0000 :
Taille de boulon : M6
Couple de serrage : 15 Nm (132,8 lbf-in)

REMARQUE : Classe de qualité des vis : 12,9 ou plus.

it Il Lexium™ Cobot Arm è destinato a essere montato in diverse posizioni di installazione, come a terra, sul soffitto o a parete. Fissare la base del Lexium™ Cobot Arm alla superficie di montaggio utilizzando i quattro fori passanti (Ø 6,6 mm). Per un ulteriore fissaggio, è possibile aggiungere dei perni di centraggio (Ø 5 mm).

Coppia di serraggio e dimensioni:

- A LXMRL03S0000:
Dimensioni dei bulloni: M6
Coppia di serraggio: 15 Nm

NOTA: Classe di proprietà delle viti: 12,9 o superiore.

de Der Lexium™ Cobot Arm kann an verschiedenen Stellen montiert werden, wie beispielsweise am Boden, an der Decke oder an der Wand. Verwenden Sie die vier Bohrungslöcher (Ø 6,6 mm), um die Basis des Lexium™ Cobot Arm auf der Montagefläche zu befestigen. Für eine zusätzliche Befestigung können Zentrierstifte (Ø 5 mm) hinzugefügt werden.

Anzugsmoment und Größe:

- Bei LXMRL03S0000:
Schraubengröße: M6
Anzugsmoment: 15 Nm (132,8 lbf-in)

HINWEIS: Eigenschaftsklasse der Schrauben: 12.9 oder höher.

zh Lexium™ Cobot Arm 可安装在各种位置上，如地面、天花板或墙壁安装。使用四个通孔 (Ø 6.6 mm) 将 Lexium™ Cobot Arm 底座固定到安装表面。如需额外固定，可另外使用定心销 (Ø 5 mm)。

拧紧扭矩和尺寸：

- LXMRL03S0000：
螺栓规格：M6
拧紧扭矩：15 Nm (132.8 lbf-in)

注：螺栓性能等级：12.9 或更高。

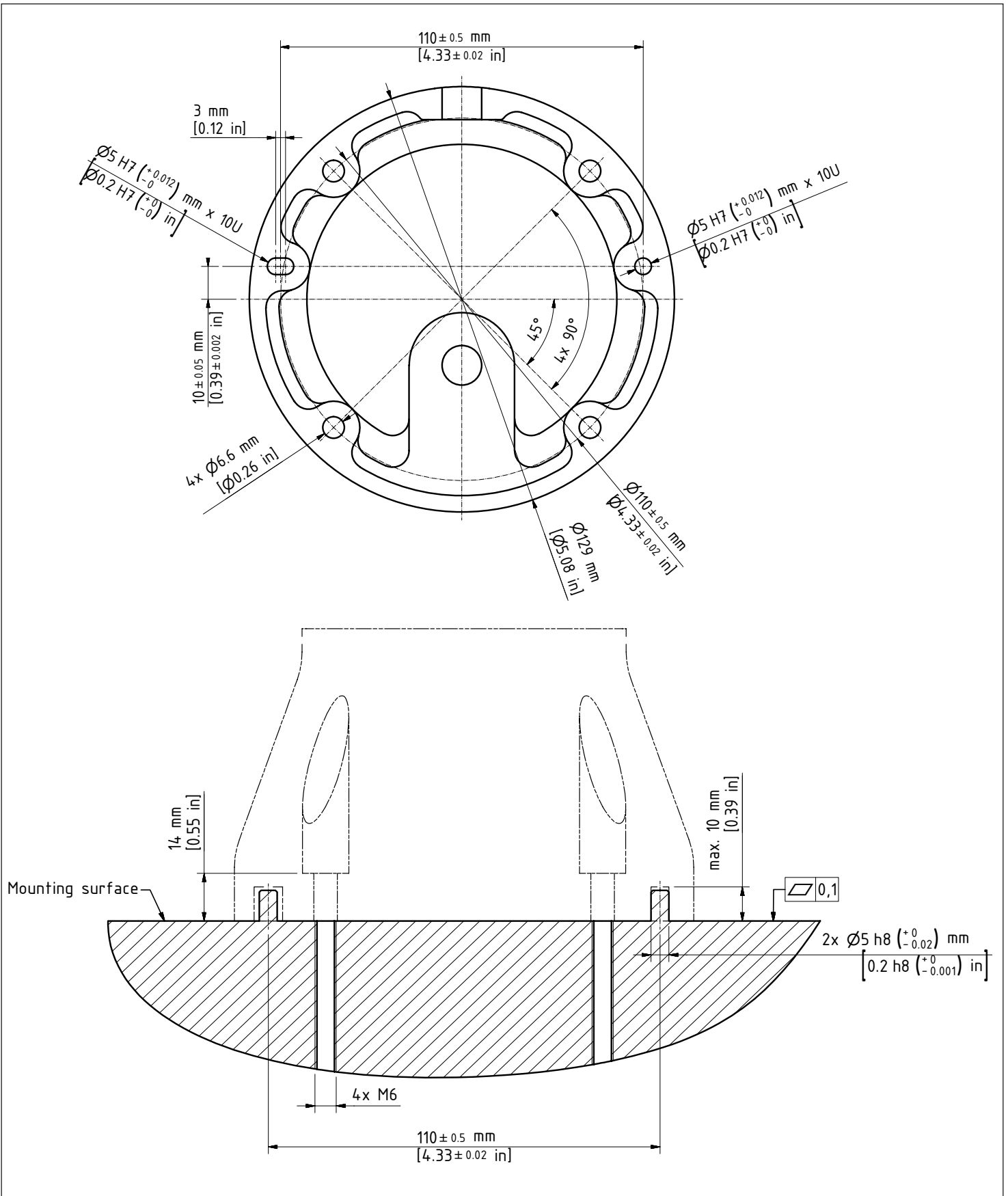

en The Lexium™ Cobot Controller is intended to be placed on a plane surface. Ensure that a clearance of 100 mm (3.9 in) is respected on each side of the Lexium™ Cobot Controller for sufficient airflow.

fr Le Lexium™ Cobot Controller est prévu pour être placé sur une surface plane. Veillez à respecter un dégagement de 100 mm de chaque côté du Lexium™ Cobot Controller pour permettre une circulation d'air suffisante.

de Der Lexium™ Cobot Controller muss auf eine ebene Oberfläche gestellt werden. Stellen Sie sicher, dass auf jeder Seite des Lexium™ Cobot Controller eine Freifläche von 100 mm gegeben ist, um genügend Luftstrom zu ermöglichen.

es El Lexium™ Cobot Controller se ha concebido para su colocación sobre una superficie plana. Asegúrese de respetar un espacio libre de 100 mm a cada lado del Lexium™ Cobot Controller para permitir un flujo de aire suficiente.

it Il Lexium™ Cobot Controller deve essere posizionato su una superficie piana. Assicurarsi che su ogni lato del Lexium™ Cobot Controller sia rispettata una distanza di 100 mm per garantire un flusso d'aria sufficiente.

zh Lexium™ Cobot Controller 应置于平面上。确保在 Lexium™ Cobot Controller 的每一侧留出 100 mm (3.9 in) 的间隙，以保证足够的气流。

Electrical Connections / Raccordements électriques / Elektrische Anschlüsse / Conexiones eléctricas / Collegamenti elettrici / 电气连接

en The following figure presents the interfaces at the bottom panel of the Lexium™ Cobot Controller. For further information on electrical connections, refer to the *Lexium™ Cobot Hardware Guide*.

fr La figure suivante présente les interfaces du panneau inférieur du Lexium™ Cobot Controller. Pour plus d'informations sur les connexions électriques, reportez-vous au *Lexium™ Cobot User Guide*.

de Die nachstehende Abbildung zeigt die Schnittstellen an der Unterseite des Lexium™ Cobot Controllers. Weitere Informationen über elektrische Anschlüsse finden Sie im *Lexium™ Cobot User Guide*.

es La siguiente figura presenta las interfaces del panel inferior del Lexium™ Cobot Controller. Para más información acerca de las conexiones eléctricas, consulte la *Lexium™ Cobot User Guide*.

it La figura seguente mostra le interfacce del pannello inferiore del Lexium™ Cobot Controller. Per ulteriori informazioni sui collegamenti elettrici, consultare la *Lexium™ Cobot User Guide*.

zh 下图示出了 Lexium™ Cobot Controller 底部面板上的接口。有关电气连接的更多信息，请参阅 *Lexium™ Cobot User Guide*。

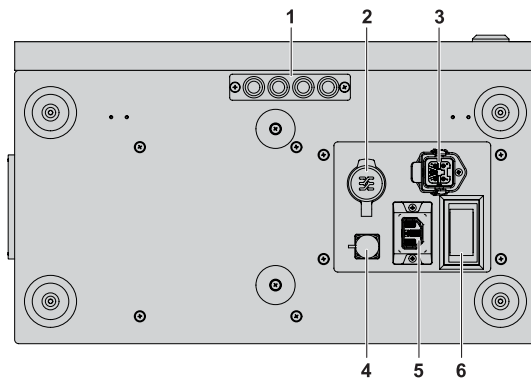

en	Number	Index	Description
	1	-	Cable inlet
	2	CN13	Ethernet port
	3	CN14	Lexium™ Cobot Arm interface connector
	4	CN12	Control Stick interface connector
	5	CN11	Power supply connector
	6	S11	Power switch

fr	Número	Index	Description
	1	-	Entrée du câble
	2	CN13	Port Ethernet
	3	CN14	Connecteur d'interface de Lexium™ Cobot Arm
	4	CN12	Connecteur d'interface de Control Stick
	5	CN11	Connecteur d'alimentation
	6	S11	Interrupteur secteur

de	Nummer	Index	Beschreibung
	1	-	Kabeleinführung
	2	CN13	Ethernet-Port
	3	CN14	Schnittstellenanschluss für Lexium™ Cobot Arm
	4	CN12	Schnittstellenanschluss für Control Stick
	5	CN11	Spannungsversorgungsanschluss
	6	S11	Hauptschalter

es	Número	Índice	Descripción
	1	-	Entrada de cables
	2	CN13	Puerto Ethernet
	3	CN14	Conector de interfaz del Lexium™ Cobot Arm
	4	CN12	Conector de interfaz de la Control Stick
	5	CN11	Conector de alimentación
	6	S11	Interruptor de red

it	Numero	Indice	Descrizione
	1	-	Ingresso del cavo
	2	CN13	Porta Ethernet
	3	CN14	Connettore di interfaccia del Lexium™ Cobot Arm
	4	CN12	Connettore interfaccia Control Stick
	5	CN11	Connettore dell'alimentazione
	6	S11	Interruttore di rete

zh	编号	索引	说明
	1	-	电缆入口
	2	CN13	Ethernet 端口
	3	CN14	Lexium™ Cobot Arm 接口连接器
	4	CN12	Control Stick 接口连接器
	5	CN11	电源连接器
	6	S11	电源开关

en The Lexium™ Cobot Controller provides various possibilities to integrate the Lexium™ Cobot into a complete machine environment and to interact with equipment and other periphery placed outside the Lexium™ Cobot Controller.

- 16 digital inputs (CN1 and CN3)
- 16 digital outputs (CN2 and CN4)
- 2 configurable analog interfaces (CN5)
- 1 encoder interface (CN6)
- 1 RS485 serial line interface (CN7)
- Lexium™ Cobot Controller remote on/off (CN7)
- Control power supply (CN8)
- Safety function interface (CN8)

fr Le Lexium™ Cobot Controller propose différentes possibilités d'intégrer le Lexium™ Cobot dans un environnement machine complet et d'interagir avec des équipements et d'autres périphériques placés à l'extérieur du Lexium™ Cobot Controller.

- 16 entrées numériques (CN1 et CN3)
- 16 sorties numériques (CN2 et CN4)
- 2 interfaces analogiques configurables (CN5)
- 1 interface d'encodeur (CN6)
- 1 interface de ligne série RS485 (CN7)
- Télécommande marche/arrêt du contrôleur de cobot Lexium™ (CN7)
- Alimentation de commande (CN8)
- Interface de fonction de sécurité (CN8)

de Der Lexium™ Cobot Controller bietet verschiedene Möglichkeiten, den Lexium™ Cobot in eine komplette Maschinenumgebung zu integrieren und mit Maschinen und anderen Peripheriegeräten außerhalb des Lexium™ Cobot-Controllers zu interagieren.

- 16 Digitaleingänge (CN1 und CN3)
- 16 Digitalausgänge (CN2 und CN4)
- 2 konfigurierbare analoge Schnittstellen (CN5)
- 1 Encoder-Schnittstelle (CN6)
- 1 RS485-Schnittstelle mit serieller Leitung (CN7)
- Lexium™ Cobot Controller ferngesteuertes Ein-/Ausschalten (CN7)
- Steuerspannungsversorgung (CN8)
- Sicherheitsfunktionsschnittstelle (CN8)

es El Lexium™ Cobot Controller ofrece diversas posibilidades a la hora de integrar el Lexium™ Cobot en un entorno de máquina completo y para interactuar con equipos y demás periféricos situados fuera del Lexium™ Cobot Controller.

- 16 entradas digitales (CN1 y CN3)
- 16 salidas digitales (CN2 y CN4)
- 2 interfaces analógicas configurables (CN5)
- 1 interfaz de codificador (CN6)
- 1 interfaz de línea serie RS485 (CN7)
- Encendido/apagado a distancia del controlador de cobot Lexium™ (CN7)
- Alimentación de control (CN8)
- Interfaz de función de seguridad (CN8)

it Il Lexium™ Cobot Controller offre diverse possibilità di integrare il Lexium™ Cobot in un ambiente macchina completo e di interagire con le apparecchiature e altre periferiche poste all'esterno del Lexium™ Cobot Controller.

- 16 ingressi digitali (CN1 e CN3)
- 16 uscite digitali (CN2 e CN4)
- 2 interfacce analogiche configurabili (CN5)
- 1 interfaccia encoder (CN6)
- 1 interfaccia linea seriale RS485 (CN7)
- Comando per accensione e spegnimento a distanza del controllore del Cobot Lexium™ (CN7)
- Alimentazione centralina (CN8)
- Interfaccia funzioni di sicurezza (CN8)

zh Lexium™ Cobot Controller 提供了多种可能性，可将 Lexium™ Cobot 集成到完整的机器环境中，还可与位于 Lexium™ Cobot Controller 外部的设备和其它外围设备进行交互。

- 16 路数字输入 (CN1 和 CN3)
- 16 路数字输出 (CN2 和 CN4)
- 2 个可配置模拟接口 (CN5)
- 1 个编码器接口 (CN6)
- 1 个 RS485 串口线接口 (CN7)
- Lexium™ Cobot 控制器远程开/关 (CN7)
- 控制电源 (CN8)
- 安全功能接口 (CN8)

en The following figure presents the front panel of the Lexium™ Cobot Controller.

fr La figure suivante présente le panneau avant du Lexium™ Cobot Controller.

de Die nachstehende Abbildung zeigt die Frontplatte des Lexium™ Cobot Controllers.

es La siguiente figura presenta el panel frontal del Lexium™ Cobot Controller.

it La figura seguente mostra il pannello frontale del Lexium™ Cobot Controller.

zh 下图示出了 Lexium™ Cobot Controller 的前面板。

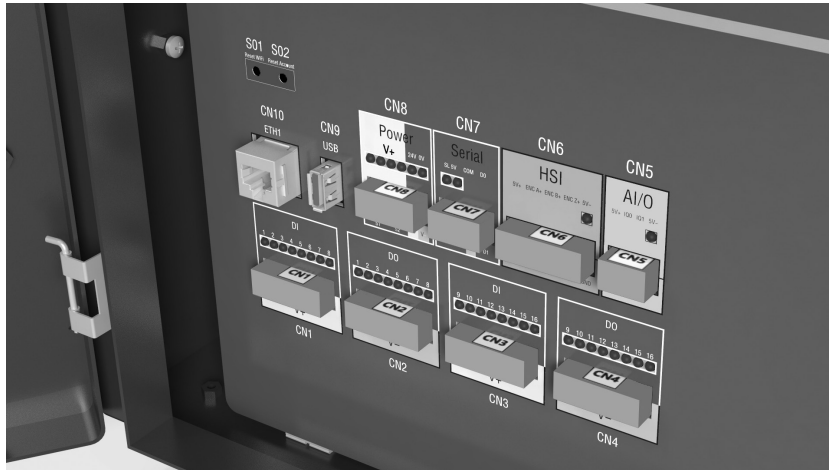

Digital Inputs / Entrées numériques / Digitaleingänge / Entradas digitales / Ingressi digitali / 数字输入

en The following figure presents the sink wiring of the digital inputs at the Lexium™ Cobot Controller (CN1 and CN3).

fr La figure suivante présente le câblage à logique positive des entrées numériques au niveau du Lexium™ Cobot Controller (CN1 et CN3).

de Die nachstehende Abbildung zeigt die Sink-Verdrahtung der Digitaleingänge am Lexium™ Cobot Controller (CN1 und CN3).

es La siguiente figura presenta el cableado de sumidero de las entradas digitales del Lexium™ Cobot Controller (CN1 y CN3).

it La figura seguente mostra il cablaggio di dissipazione degli ingressi digitali del Lexium™ Cobot Controller (CN1 e CN3).

zh 下图示出了 Lexium™ Cobot Controller 数字输入漏型接线 (CN1 和 CN3)。

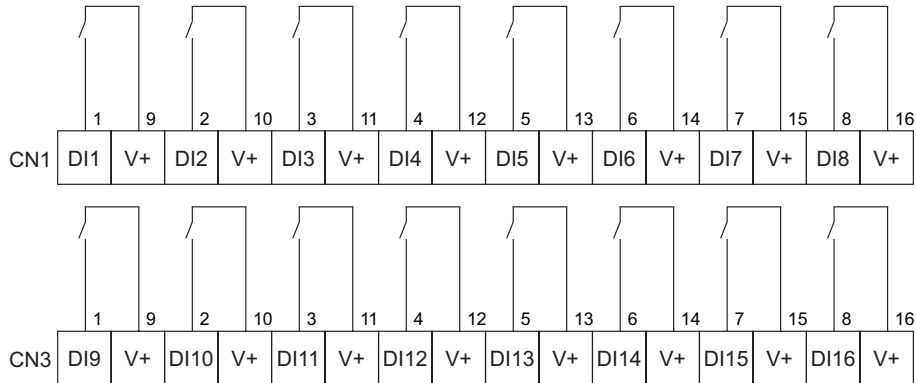

Digital Outputs / Sorties numériques / Digitalausgänge / Salidas digitales / Uscite digitali / 数字输出

en The following figure presents the source wiring of the digital outputs at the Lexium™ Cobot Controller (CN2 and CN4).

fr La figure suivante présente le câblage à logique positive des entrées numériques au niveau du Lexium™ Cobot Controller (CN2 et CN4).

de Die nachstehende Abbildung zeigt die Source-Verdrahtung der Digitalausgänge am Lexium™ Cobot Controller (CN2 und CN4).

es La siguiente figura presenta el cableado de fuente de las salidas digitales del Lexium™ Cobot Controller (CN2 y CN4).

it La figura seguente mostra il cablaggio di origine delle uscite digitali del Lexium™ Cobot Controller (CN2 e CN4).

zh 下图示出了 Lexium™ Cobot Controller 数字输出源型接线 (CN2 和 CN4)。

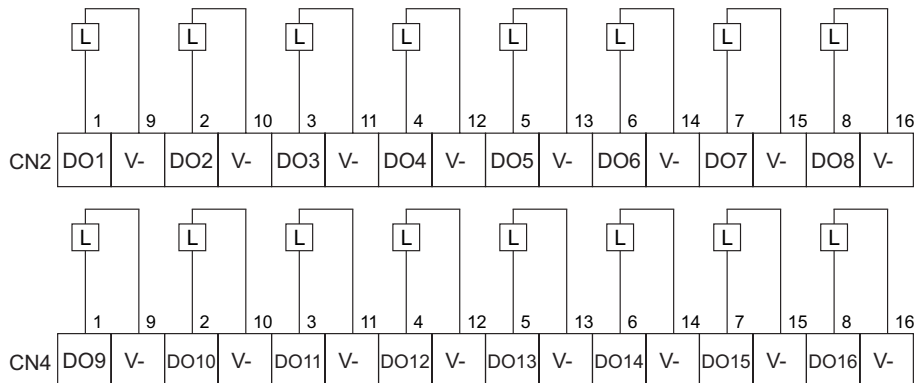

Analog Inputs and Outputs / Entrées et sorties analogues / Analoge Eingänge und Ausgänge / Entradas y salidas analógicas / Ingressi e uscite analogici / 模拟输入和输出

- en** The Lexium™ Cobot Controller provides the connection of two analog signals.
Depending on the configuration of the application, the analog interface can be configured as analog input or analog output. The analog inputs or outputs are not isolated from the Lexium™ Cobot Controller.
In case the signal is configured as input, use the following configuration: 4...20 mA, 0...10 V dc
In case the signal is configured as output, use the following configuration: 0...20 mA, 0...10 V dc
- fr** Le Lexium™ Cobot Controller permet de connecter deux signaux analogiques.
Selon la configuration de l'application, l'interface analogique peut être configurée en entrée analogique ou en sortie analogique. Les entrées/sorties analogiques ne sont pas isolées du Lexium™ Cobot Controller.
Dans le cas où le signal est configuré comme entrée, utilisez la configuration suivante : 4...20 mA, 0...10 Vcc
Dans le cas où le signal est configuré comme sortie, utilisez la configuration suivante : 0...20 mA, 0...10 Vcc
- de** Der Lexium™ Cobot Controller ermöglicht den Anschluss von zwei Analogsignalen.
Je nach Konfiguration der Anwendung kann die Analogschnittstelle als analoger Eingang oder analoger Ausgang konfiguriert werden. Die analogen Ein- oder Ausgänge sind nicht vom Lexium™ Cobot Controller isoliert.
Falls das Signal als Eingang konfiguriert ist, verwenden Sie die folgende Konfiguration: 4...20 mA, 0...10 V DC
Falls das Signal als Ausgang konfiguriert ist, verwenden Sie die folgende Konfiguration: 0...20 mA, 0...10 V DC
- es** El Lexium™ Cobot Controller ofrece conexiones para dos señales analógicas.
En función de la configuración de la aplicación, la interfaz analógica puede configurarse como entrada analógica o salida analógica. Las entradas o salidas analógicas no están aisladas del Lexium™ Cobot Controller.
Si la señal se configura como entrada, utilice la siguiente configuración: 4...20 mA, 0...10 V cc
Si la señal se configura como salida, utilice la siguiente configuración: 0...20 mA, 0...10 V cc
- it** Il Lexium™ Cobot Controller consente di collegare due segnali analogici.
A seconda della configurazione dell'applicazione, l'interfaccia analogica può essere configurata come ingresso o uscita analogica. Le uscite o gli ingressi analogici non sono isolati dal Lexium™ Cobot Controller.
Se il segnale è configurato come ingresso, utilizzare la seguente configurazione: 4...20 mA, 0...10 V dc
Se il segnale è configurato come uscita, utilizzare la seguente configurazione: 0...20 mA, 0...10 V dc
- zh** Lexium™ Cobot Controller 提供两个模拟信号的连接。
根据具体的应用配置，模拟接口可配置为模拟输入或模拟输出。模拟输入或输出未与 Lexium™ Cobot Controller 隔离。
如果信号配置为输入，请使用以下配置：4...20 mA, 0...10 V dc
如果信号配置为输出，请使用以下配置：0...20 mA, 0...10 V dc
- en** **NOTE:** For reducing and avoiding disturbances on analog signals consider the following measures:
• Use shielded cables and ground to ground potential on CN5
• Use twisted pair cables
• Use the same ground for the Lexium™ Cobot Controller and the connected equipment
- fr** **REMARQUE :** Pour réduire et éviter les perturbations sur les signaux analogiques, procédez comme suit :
• Utilisez des câbles blindés et mettez-les à la terre sur le potentiel de terre du CN5
• Utilisez une paire torsadée
• Utiliser la même mise à la terre pour le Lexium™ Cobot Controller et l'équipement connecté
- de** **HINWEIS:** Um Störungen im Hinblick auf Analogsignale zu reduzieren und zu vermeiden, führen Sie die folgenden Maßnahmen durch:
• Verwenden Sie geschirmte Kabel und sorgen Sie für einen Potenzialausgleich bei CN5
• Verwenden Sie Twisted-Pair-Kabel
• Verwenden Sie dieselbe Erdung für den Lexium™ Cobot Controller und die angeschlossenen Geräte
- es** **NOTA:** Para reducir y evitar alteraciones en las señales analógicas, considere las siguientes medidas:
• Utilice cables apantallados y realice la puesta a tierra al potencial de tierra de CN5.
• Utilice cables de par trenzado.
• Utilice la misma toma de tierra para el Lexium™ Cobot Controller y los equipos conectados.
- it** **NOTA:** Per ridurre ed evitare i disturbi sui segnali analogici, prendere in considerazione le seguenti misure:
• Utilizzare cavi schermati e collegare la messa a terra al potenziale di terra di CN5
• Utilizzare cavi a doppino intrecciato
• Utilice la stessa toma de tierra para el Lexium™ Cobot Controller y los equipos conectados.
- zh** **注意:** 为减少和避免模拟信号干扰，请考虑采取以下措施：
• 在 CN5 上使用屏蔽电缆和接地电位
• 使用双绞线电缆
• Lexium™ Cobot Controller 和连接的设备使用相同接地
- en** The following figure presents the wiring of the analog inputs at the Lexium™ Cobot Controller (CN5) for a variable resistor, based on the internal 5 V dc power supply for analog signals.
- fr** La figure suivante présente le câblage des entrées analogiques du Lexium™ Cobot Controller (CN5) pour une résistance réglable basée sur l'alimentation interne de 5 Vcc pour les signaux analogiques.
- de** Die nachstehende Abbildung zeigt die Verdrahtung der analogen Eingänge am Lexium™ Cobot Controller (CN5) für einen veränderlichen Widerstand basierend auf der internen 5-V-DC-Spannungsvorsorgung für Analogsignale.
- es** La siguiente figura presenta el cableado de las entradas analógicas en el Lexium™ Cobot Controller (CN5) para una resistencia variable basada en la alimentación interna de 5 V cc para señales analógicas.
- it** La figura seguente mostra il cablaggio degli ingressi analogici del Lexium™ Cobot Controller (CN5) per una resistenza variabile basata sull'alimentazione interna a 5 V dc per i segnali analogici.
- zh** 下图示出了 Lexium™ Cobot Controller 的模拟输入接线 (CN5)，所示为基于 5 V dc 模拟内部电源的可变电阻器。

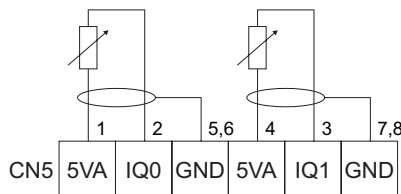

- en** The following figure presents the wiring of the analog outputs at the Lexium™ Cobot Controller (CN5).
- fr** La figure suivante présente le câblage des sorties analogiques du Lexium™ Cobot Controller (CN5).
- de** Die nachstehende Abbildung zeigt die Verdrahtung der analogen Ausgänge am Lexium™ Cobot Controller (CN5).
- es** La siguiente figura presenta el cableado de las salidas analógicas en el lado del Lexium™ Cobot Controller (CN5).
- it** La figura seguente mostra il cablaggio delle uscite analogiche del Lexium™ Cobot Controller (CN5).
- zh** 下图示出了 Lexium™ Cobot Controller 的模拟输出接线 (CN5)。

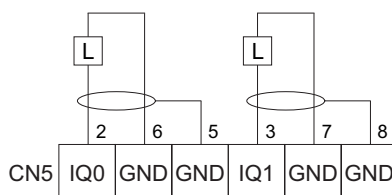

Digital Encoder Interface / Interface de l'encodeur numérique / Schnittstelle für digitalen Encoder / Interfaz de codificador digital / Interfaccia encoder digitale / 数字编码器接口

en The Lexium™ Cobot Controller provides the connection of a digital encoder. If the digital encoder does not require more than 100 mA, the encoder can also be supplied with a 5 V dc power supply using the same connector.

The following figure presents the wiring of a digital encoder at the Lexium™ Cobot Controller (CN6).

fr Le Lexium™ Cobot Controller permet de connecter un encodeur numérique. Si l'encodeur numérique n'a pas besoin de plus de 100 mA, il peut également être alimenté par une alimentation de 5 Vcc en utilisant le même connecteur.

La figure suivante présente le câblage d'un encodeur numérique sur le contrôleur de cobot Lexium™ (CN6).

de Der Lexium™ Cobot Controller ermöglicht den Anschluss eines digitalen Encoders. Falls der digitale Encoder nicht mehr als 100 mA benötigt, kann der Encoder auch mit einer 5-V-DC-Spannungsversorgung über denselben Anschluss versorgt werden.

Die nachstehende Abbildung zeigt die Verdrahtung eines digitalen Encoders am Lexium™ Cobot Controller (CN6).

es El Lexium™ Cobot Controller permite la conexión de un codificador digital. Si el codificador digital no requiere más de 100 mA, el codificador también puede alimentarse con una alimentación de 5 V cc mediante el mismo conector.

La siguiente figura presenta el cableado de un codificador digital en el lado del controlador de cobot Lexium™ (CN6).

it Il Lexium™ Cobot Controller consente di collegare un encoder digitale. Se l'encoder digitale non richiede più di 100 mA, è possibile alimentare l'encoder con un'alimentazione a 5 V dc utilizzando lo stesso connettore.

La figura seguente mostra il cablaggio di un encoder digitale sul controllore del Cobot Lexium™ (CN6).

zh Lexium™ Cobot Controller 提供数字编码器连接。如果数字编码器不需要超过 100 mA, 也可以使用相同的连接器为编码器提供 5 V dc 电源。

下图示出了 Lexium™ Cobot 控制器的数字编码器接线 (CN6)。

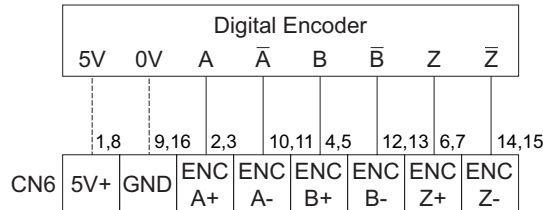

RS485 Communication / Communication RS485 / RS485-Kommunikation / Comunicación RS485 / Comunicazione RS485 / RS485 通讯

en The following figure presents the wiring of the RS485 communication to an external device at the Lexium™ Cobot Controller (CN7).

fr La figure suivante présente le câblage de la communication RS485 vers un dispositif externe sur le Lexium™ Cobot Controller (CN7).

de Die nachstehende Abbildung zeigt die Verdrahtung der RS485-Kommunikation an ein externes Gerät am Lexium™ Cobot Controller (CN7).

es La siguiente figura presenta el cableado para la comunicación RS485 con un dispositivo externo en el lado del Lexium™ Cobot Controller (CN7).

it La figura seguente mostra il cablaggio della comunicazione RS485 con un dispositivo esterno sul Lexium™ Cobot Controller (CN7).

zh 下图示出了 Lexium™ Cobot Controller 连接外部设备的 RS485 通信接线 (CN7)。

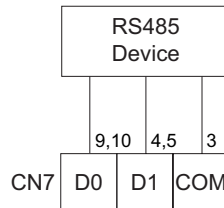

Remote On and Off / Télécommande marche/arrêt / Ferngesteuertes Ein- und Ausschalten / Encendido y apagado a distancia / Remote Accensione e spegnimento a distanza / 远程开和关

en The Lexium™ Cobot Controller can be powered on and off remotely.

Remote on and off requires an external power supply (5...24 V dc), where V- (terminal 8 on CN7) and 0 V dc of the external power supply are connected.

The following figures present the wiring of the remote powering-on function (left-hand side) and the remote powering-off function (right-hand side) at the Lexium™ Cobot Controller (CN7).

fr Le Lexium™ Cobot Controller peut être activé et désactivé à distance.

L'activation et la désactivation à distance nécessitent une alimentation externe (5...24 Vcc), où le V- (borne 8 sur CN7) et le 0 Vcc de l'alimentation externe sont connectés.

Les figures suivantes présentent le câblage de la fonction d'activation à distance (côté gauche) et de la fonction de désactivation à distance (côté droit) sur le contrôleur de cobot Lexium™ (CN7).

de Der Lexium™ Cobot Controller kann ferngesteuert ein- und ausgeschaltet werden.

Ferngesteuertes Ein- und Ausschalten erfordert eine externe Spannungsversorgung (5...24 V DC), bei der V- (Klemme 8 bei CN7) und 0 V DC der externen Spannungsversorgung verbunden sind.

Die nachstehenden Abbildungen zeigen die Verdrahtung der ferngesteuerten Einschaltfunktion (links) und der ferngesteuerten Ausschaltfunktion (rechts) am Lexium™ Cobot Controller (CN7).

es El Lexium™ Cobot Controller se puede encender y apagar a distancia.

El encendido y apagado a distancia requiere una alimentación externa (5...24 V cc), en cuyo caso se conectan los polos de V- (terminal 8 de CN7) y 0 V cc de la alimentación externa.

Las siguientes figuras presentan el cableado de la función de encendido a distancia (lado izquierdo) y de apagado a distancia (lado derecho) en el lado del controlador de cobot Lexium™ (CN7).

it Il Lexium™ Cobot Controller può essere acceso e spento a distanza.

L'accensione e lo spegnimento a distanza richiedono un'alimentazione esterna (5...24 V dc), dove V- (morsetto 8 su CN7) e 0 V dc dell'alimentazione esterna sono collegati

Le figure seguenti mostrano il cablaggio della funzione di accensione remota (lato sinistro) e della funzione di spegnimento remoto (lato destro) sul controllore del Cobot Lexium™ (CN7).

zh Lexium™ Cobot Controller 可以远程开启和关闭。远程开启和关闭需要外部电源 (5...24 V dc), 其中 V- (CN7 上的端子 8) 和外部电源的 0 V dc 相连接。

下图示出了 Lexium™ Cobot 控制器的远程开机功能 (左侧) 和远程关机功能 (右侧) 接线 (CN7)。

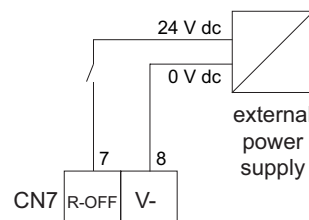
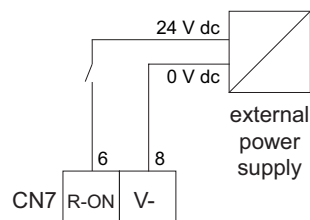

⚠ WARNING / AVERTISSEMENT / WARNUNG / ADVERTENCIA / AVVERTENZA / 警告

UNINTENDED EQUIPMENT OPERATION

Ensure that the R-ON and the R-OFF pins are not powered simultaneously.

Failure to follow these instructions can result in death, serious injury, or equipment damage.

FONCTIONNEMENT IMPRÉVU DE L'ÉQUIPEMENT

Assurez-vous que les broches R-ON et R-OFF ne sont pas alimentées simultanément.

Le non-respect de ces instructions peut entraîner la mort, des blessures graves ou des dommages matériels

UNBEABSICHTIGTER BETRIEBSZUSTAND DES GERÄTS

Stellen Sie sicher, dass die Stifte R-ON und R-OFF nicht gleichzeitig mit Strom versorgt werden.

Die Nichtbeachtung dieser Anweisungen kann Tod, schwere Verletzungen oder Geräteschäden zur Folge haben.

FUNCIONAMIENTO INVOLUNTARIO DE LOS EQUIPOS

Asegúrese de que los pines R-ON y R-OFF no reciban alimentación a la vez.

Si no se siguen estas instrucciones, podrían producirse lesiones graves o la muerte, así como daños en los equipos.

FUNCIONAMENTO INVOLUNTARIO DELL'APPARECCHIATURA

Assicurarsi che i perni R-ON e R-OFF non siano accesi contemporaneamente.

La mancata osservanza di queste istruzioni può causare morte, lesioni gravi o danni all'apparecchiatura.

设备意外操作

确保 R-ON 和 R-OFF 引脚不同时通电。

不遵守这些说明可能会导致死亡、重伤或设备损坏

en In order to avoid that both pins are simultaneously at 24 V dc, use an SPDT switch to alternate the closed circuit between the two pins R-ON and R-OFF.

fr Pour éviter que les deux broches soient à 24 Vcc simultanément, utilisez un interrupteur SPDT pour faire basculer le circuit fermé entre les deux broches R-ON et R-OFF.

de Um zu vermeiden, dass beide Stifte gleichzeitig mit 24 V Gleichstrom versorgt werden, verwenden Sie einen einpoligen Wechselschalter (SPDT), um die Stifte R-ON und R-OFF abwechselnd unter Strom zu setzen.

es Para evitar que ambos pines se encuentren a 24 V cc a la vez, utilice un interruptor SPDT para alternar el circuito cerrado entre los pines R-ON y R-OFF.

it Per evitare che entrambi i perni siano contemporaneamente a 24 V dc, usare un interruttore SPDT per alternare il circuito chiuso tra i due perni R-ON e R-OFF.

zh 为避免两个引脚同时处于 24 V dc, 请使用 SPDT 开关在两个引脚 R-ON 和 R-OFF 之间交替闭合电路。

24 V dc Power Supply / Alimentation électrique 24 Vcc / 24-V-DC-Spannungsversorgung / Alimentación a 24 V cc / Alimentazione a 24 V dc / 24 V dc 电源

en The Lexium™ Cobot Controller provides the connection of the central power supply for the digital inputs and outputs on pins 11 and 12 (CN8).

The Lexium™ Cobot Controller provides an internal 24 V dc power supply which can be used to supply the digital inputs and outputs of the front panel. In addition, it is also possible to connect an external 24 V dc power supply. In delivery condition, the internal power supply is active with the jumpers in place.

The following figures present the wiring of the internal power supply (left-hand side) and the external power supply (right-hand side).

fr Le Lexium™ Cobot Controller assure la connexion de l'alimentation centrale pour les entrées et sorties numériques sur les broches 11 et 12 (CN8).

Le Lexium™ Cobot Controller fournit une alimentation interne de 24 Vcc pouvant alimenter les entrées et sorties numériques de la face avant. Il est également possible de connecter une alimentation 24 Vcc externe. À la livraison, l'alimentation interne est active avec les cavaliers en place.

Les figures suivantes présentent le câblage de l'alimentation interne (côté gauche) et de l'alimentation externe (côté droit).

de Der Lexium™ Cobot Controller ermöglicht den Anschluss einer zentralen Spannungsversorgung für Digitaleingänge und -ausgänge an den Pins 11 und 12 (CN8).

Der Lexium™ Cobot Controller bietet eine interne 24-V-DC-Spannungsversorgung, mit der die Digitaleingänge und -ausgänge der Frontplatte versorgt werden können. Zusätzlich besteht die Möglichkeit, ein externes 24-V-DC-Gleichstromnetzteil anzuschließen. Im Auslieferungszustand ist bei gesteckten Jumpern die interne Spannungsversorgung aktiv.

Die nachstehenden Abbildungen zeigen die Verdrahtung der internen Spannungsversorgung (links) und der externen Spannungsversorgung (rechts).

es El Lexium™ Cobot Controller ofrece conexiones de alimentación central para las entradas y salidas digitales en los pines 11 y 12 (CN8).

El Lexium™ Cobot Controller ofrece una alimentación interna de 24 V cc que puede utilizarse para alimentar las entradas y salidas digitales del panel frontal. Además, también es posible conectar una alimentación externa a 24 V cc. En el estado en el que se entrega, esta alimentación interna está activa con los puentes en su posición.

Las siguientes figuras presentan el cableado de la alimentación interna (lado izquierdo) y de la alimentación externa (lado derecho).

it Il Lexium™ Cobot Controller prevede il collegamento dell'alimentazione centrale per gli ingressi e le uscite digitali sui pin 11 e 12 (CN8).

Il Lexium™ Cobot Controller dispone di un'alimentazione interna a 24 V dc che può essere utilizzata per alimentare gli ingressi e le uscite digitali del pannello frontale. Inoltre, è possibile collegare un'alimentazione esterna a 24 V dc. In condizioni di fornitura, è attiva l'alimentazione interna.

Le figure seguenti mostrano il cablaggio dell'alimentazione interna (lato sinistro) e dell'alimentazione esterna (lato destro).

zh Lexium™ Cobot Controller 为引脚 11 和 12 上的数字输入和输出提供中央电源连接 (CN8)。

Lexium™ Cobot Controller 提供内部 24 V dc 电源, 可为前面板的数字输入和输出供电。此外, 还可以连接外部 24 V dc 电源。出厂默认为内部电源, 跳线已就位。

下图示出了内部电源 (左侧) 和外部电源 (右侧) 的接线。

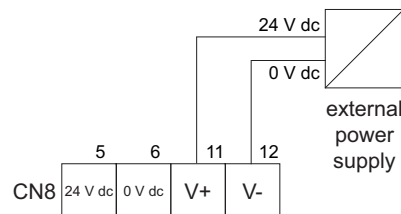
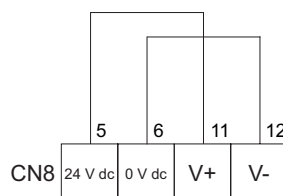

External Emergency Stop / Arrêt d'urgence externe / Externer Not-Aus-Schalter / Parada de emergencia externa / Arresto di emergenza esterno / 外部急停

en The Lexium™ Cobot Control Stick is equipped with a built-in emergency stop push button. To also connect an external emergency stop signal, the Lexium™ Cobot Controller provides the connection of dedicated terminals (CN8).

The following figures present the default wiring of the external emergency stop inputs in delivery condition (left-hand side) and the wiring of an external emergency stop (right-hand side).

fr Le Lexium™ Cobot Control Stick est équipée d'un bouton-poussoir d'arrêt d'urgence intégré. Pour connecter en plus un signal d'arrêt d'urgence externe, le Lexium™ Cobot Controller propose la connexion de bornes dédiées (CN8).

Les figures suivantes présentent le câblage par défaut des entrées d'arrêt d'urgence externe d'usine (côté gauche) et le câblage d'un arrêt d'urgence externe (côté droit).

de Der Lexium™ Cobot Control Stick verfügt über einen eingebauten Not-Aus-Schalter. Zudem können am Lexium™ Cobot Controller spezielle Klemmen angeschlossen werden, um das Gerät mit einem externen Not-Aus-Signal zu verbinden (CN8).

Die nachstehenden Abbildungen zeigen die Standard-Verdrahtung der Eingänge für den externen Not-Aus-Schalter im Auslieferungszustand (links) und die Verdrahtung eines externen Not-Aus-Schalters (rechts).

es La Lexium™ Cobot Control Stick está equipada con un pulsador de parada de emergencia integrado. Para conectar además una señal de parada de emergencia externa, el Lexium™ Cobot Controller ofrece una conexión para terminales dedicados (CN8).

Las siguientes figuras presentan el cableado por defecto para las entradas de parada de emergencia externa en el estado en el que se entrega (lado izquierdo) y el cableado para una parada de emergencia externa (lado derecho).

it Il Lexium™ Cobot Controller è dotato di un pulsante di arresto di emergenza integrato. Per collegare anche un segnale di arresto di emergenza esterno, il Lexium™ Cobot Controller prevede il collegamento di terminali dedicati (CN8).

Le figure seguenti mostrano il cablaggio predefinito degli ingressi dell'arresto di emergenza esterno in condizioni di fornitura (lato sinistro) e il cablaggio di un arresto di emergenza esterno (lato destro).

zh Lexium™ Cobot Control Stick 配有内置急停按钮。为连接外部急停信号，Lexium™ Cobot Controller 提供了专用端子连接 (CN8)。

下图示出了出厂状态下的外部急停输入的默认接线 (左侧) 和外部急停接线 (右侧)。

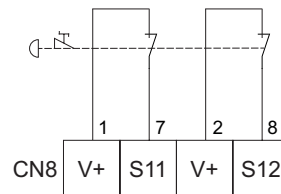
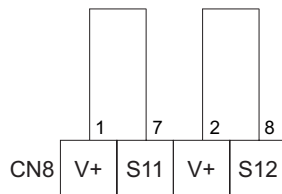

External Protective Stop / Arrêt de protection externe / Externe Schutzabschaltung / Parada protectora externa / Arresto di protezione esterno / 外部保护停止

en The Lexium™ Cobot Controller provides the connection of dedicated terminals to additionally connect an external protective stop signal (CN8).

The following figures present the default wiring of the external protective stop inputs in delivery condition (left-hand side) and of an external protective stop device (right-hand side).

fr Le Lexium™ Cobot Controller permet la connexion de bornes dédiées pour connecter en complément un signal d'arrêt de protection externe (CN8).

Les figures suivantes présentent le câblage par défaut des entrées d'arrêt de protection externe d'usine (côté gauche) et d'un dispositif d'arrêt de protection externe (côté droit).

de Am Lexium™ Cobot Controller können spezielle Klemmen angeschlossen werden, um das Gerät mit einer externen Schutzabschaltung zu verbinden (CN8).

Die nachstehenden Abbildungen zeigen die Standard-Verdrahtung der Eingänge für die externe Schutzabschaltung im Auslieferungszustand (links) und einer externen Schutzabschaltungsvorrichtung (rechts).

es El Lexium™ Cobot Controller ofrece una conexión para terminales dedicados destinados a la conexión de una señal de parada protectora externa (CN8).

Las siguientes figuras presentan el cableado por defecto para las entradas de parada protectora externa en el estado en el que se entrega (lado izquierdo) y el cableado para un dispositivo de parada protectora externa (lado derecho).

it Il Lexium™ Cobot Controller prevede il collegamento di morsetti dedicati per collegare inoltre un segnale di arresto di protezione esterno (CN8).

Le figure seguenti mostrano il cablaggio predefinito degli ingressi dell'arresto di protezione esterno in condizioni di fornitura (lato sinistro) e di un dispositivo di arresto di protezione esterno (lato destro).

zh Lexium™ Cobot Controller 提供额外连接外部保护停止信号的专用端子连接 (CN8)。

下图示出了出厂状态下外部保护停止输入 (左侧) 和外部保护停止设备 (右侧) 的默认接线。

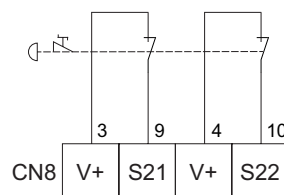
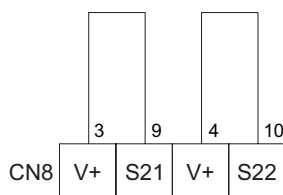

en For the latest version of the *Lexium™ Cobot Hardware Guide* go to:

fr Pour obtenir la dernière version du *Lexium™ Cobot User Guide*, allez sur :

de Die aktuelle Version des *Lexium™ Cobot User Guide* finden Sie hier:

es Si desea consultar la versión más reciente de la *Lexium™ Cobot User Guide*, visite:

it Per la versione più recente della *Lexium™ Cobot User Guide*, visitare il sito:

zh 如需最新版本的 *Lexium™ Cobot User Guide*, 请访问:

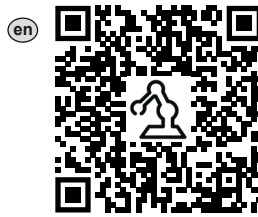

<https://www.se.com/ww/en/download/document/EIO0000004783/>

en For the latest version of the *EcoStruxure™ Cobot Expert User Guide* go to:

fr Pour obtenir la dernière version du *EcoStruxure™ Cobot Expert User Guide*, allez sur :

de Die aktuelle Version des *EcoStruxure™ Cobot Expert User Guide* finden Sie hier:

es Si desea consultar la versión más reciente del documento *EcoStruxure™ Cobot Expert User Guide*, visite:

it Per la versione più recente della *EcoStruxure™ Cobot Expert User Guide*, consultare:

zh 如需最新版本的 *EcoStruxure™ Cobot Expert User Guide*, 请访问:

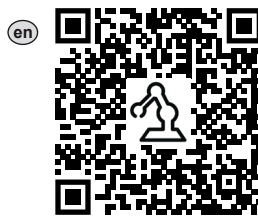

<https://www.se.com/ww/en/download/document/EIO0000004780/>

Hazardous Substances Table / Tableau des substances dangereuses / Tabelle zu Gefahrstoffen / Tabla de sustancias peligrosas / Tabella delle sostanze pericolose / 有害物质表

本表格依据SJ/T11364的规定编制。

O: 表示该有害物质在该部件所有均质材料中的含量均在GB/T 26572规定的限量要求以下。

X: 表示该有害物质至少在该部件的某一均质材料中的含量超出GB/T 26572规定的限量要求。

This table is made according to SJ/T 11364.

O: Concentration of hazardous substance in all of the homogeneous materials for this part is below the limit as stipulated in GB/T 26572.

X: Concentration of hazardous substance in at least one of the homogeneous materials used for this part is above the limit as stipulated in GB/T 26572.

Lexium Cobot Arm LXMRL03S0000

部件名称 Part Name	有害物质 - Hazardous Substances					
	铅 (Pb)	汞 (Hg)	镉 (Cd)	六价铬 (Cr (VI))	多溴联苯 (PBB)	多溴二苯醚 (PBDE)
金属部件 Metal parts	X	O	O	O	O	O
电子件 Electronic	X	O	O	O	O	O

Lexium Cobot Controller LXMRL03C1000

部件名称 Part Name	有害物质 - Hazardous Substances					
	铅 (Pb)	汞 (Hg)	镉 (Cd)	六价铬 (Cr (VI))	多溴联苯 (PBB)	多溴二苯醚 (PBDE)
金属部件 Metal parts	X	O	O	O	O	O
电子件 Electronic	O	O	O	O	O	O

Contact Address / Adresse de contact / Kontaktadresse / Dirección de contacto / Indirizzo di contatto / 联系地址

UK Representative:

Schneider Electric Limited
Stafford Park 5
Telford, TF3 3BL
United Kingdom