

USB2.0A S1H 1.4N4 TY BK**Weidmüller Interface GmbH & Co. KG**

Klingenbergstraße 26

D-32758 Detmold

Germany

www.weidmueller.com



Bus série universel 2.0 et 3.0 (SuperSpeed) ; connecteurs de type A conformes aux exigences de résistance élevée, constituent une technique de raccordement fiable.

- Jusqu'à 5000 cycles d'enfichage
- Systèmes de soudure THT, THR ou SMD
- Disponible en formes 180° (verticale) ou 90° (horizontale)
- Version emballée sur plateau (TY) ou en rouleau (Tape-on-Reel, RL)
- Couche d'or renforcée pour une protection contre la corrosion améliorée

Informations générales de commande

Version	Données OMNIMATE - Prise USB, Connecteur femelle, 480 Mbit/s, Raccordement soudé SMD, 90°, ≥ 1500, Pas en mm (P): 2.00 mm, Nombre de pôles: 4, LCP, noir, Tablette (assemblage à la main)
Référence	2563720000
Type	USB2.0A S1H 1.4N4 TY BK
GTIN (EAN)	4050118572339
Qté.	100 pièce(s)
Emballage	Tablette (assemblage à la main)

Date de création 7 novembre 2022 14:04:23 CET

Niveau du catalogue 25.10.2022 / Toutes modifications techniques réservées

USB2.0A S1H 1.4N4 TY BK

Weidmüller Interface GmbH & Co. KG

Klingenbergstraße 26

D-32758 Detmold

Germany

www.weidmueller.com

Caractéristiques techniques

Dimensions et poids

Profondeur	14 mm	Profondeur (pouces)	0,551 inch
Hauteur	11,22 mm	Hauteur (pouces)	0,442 inch
Hauteur version la plus basse	7,12 mm	Largeur	14,5 mm
Largeur (pouces)	0,571 inch	Poids net	0,001 g

Classifications

ETIM 6.0	EC002637	ETIM 7.0	EC002637
ETIM 8.0	EC002637	ECLASS 9.0	27-44-04-02
ECLASS 9.1	27-44-04-02	ECLASS 10.0	27-44-04-02
ECLASS 11.0	27-46-02-01	ECLASS 12.0	27-46-02-01

Propriétés électriques

Courant nominal	1,5 A	Rigidité diélectrique, contact - contact	750 V AC
Tension nominale	30 V	Tenue d'isolation	≥ 1000 MΩ

Caractéristiques du système

Angle de sortie	90°	Blindage	Oui
Catégorie de puissance	480 Mbit/s	Cycles d'enfichage	≥ 1500
Degré de protection	IP20	Famille de produits	Données OMNIMATE - Prise USB
Force d'enfichage/pôle, max.	35 N	Force d'extraction/pôle, max.	10 N
LED	Non	Languettes de blindage	aucun
Longueur du picot à souder (l)	1,4 mm	Matériau de blindage	Laiton
Montage sur le circuit imprimé	Raccordement soudé SMD	Nombre de picots par pôle	1
Nombre de pôles	4	Pas en mm (P)	2 mm
Pas en pouces (P)	0,079 inch	Surface de blindage	nickelé
Système de soudure	Soudure par refusion, Soudure manuelle	Tolérance sur la position du picot à souder	± 0,1 mm
Type de raccordement	Femelle	Vitesse de transmission	480 Mbit/s

Données des matériaux

Matériau isolant	LCP	Couleur	noir
Tableau des couleurs (similaire)	RAL 9011	Groupe de matériaux isolants	II
Indice de Poursuite Comparatif (CTI)	≥ 500	Tenue d'isolation	≥ 1000 MΩ
Moisture Level (MSL)	1	Classe d'inflammabilité selon UL 94	V-0
Matériau de base du contact	Bronze phosphoreux	Surface du contact	Or sur nickel
Structure en couches du contact mâle	30...80 μ" Ni / ≥ 30 μ" Au	Température de stockage, min.	-40 °C
Température de stockage, max.	60 °C	Température de fonctionnement, min.	-40 °C
Température de fonctionnement, max.	85 °C		

Emballage

Emballage	Tablette (assemblage à la main)	Longueur VPE	0 m
Largeur VPE	0 m	Hauteur VPE	0 m

Fiche de données**USB2.0A S1H 1.4N4 TY BK**

Weidmüller Interface GmbH & Co. KG
Klingenbergstraße 26
D-32758 Detmold
Germany

www.weidmueller.com

Caractéristiques techniques**Agréments**

Agréments



ROHS	Conforme
Certificat N° (UL)	E471884

Téléchargements

Données techniques	CAD data – STEP
Notification de modification produit	20211223 USB 2.0A – Änderung Schirmblech 20211223 USB 2.0A – Change of shielding design
Catalogue	Catalogues in PDF-format

USB2.0A S1H 1.4N4 TY BK

Weidmüller Interface GmbH & Co. KG
 Klingenbergstraße 26
 D-32758 Detmold
 Germany

www.weidmueller.com

Dessins

Dessin coté

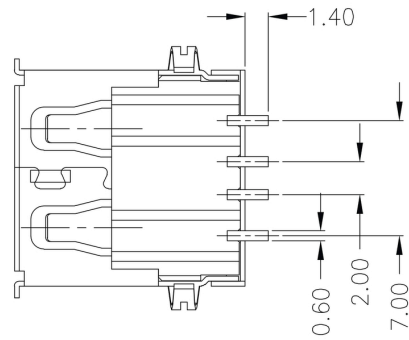

Dessin coté

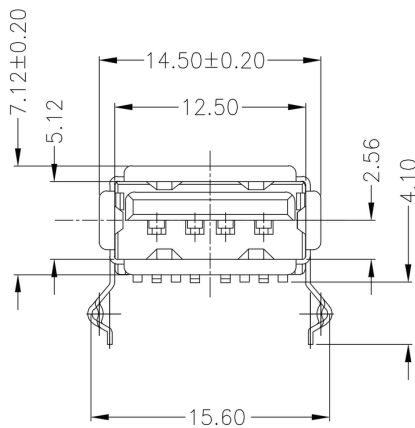

Dessin coté

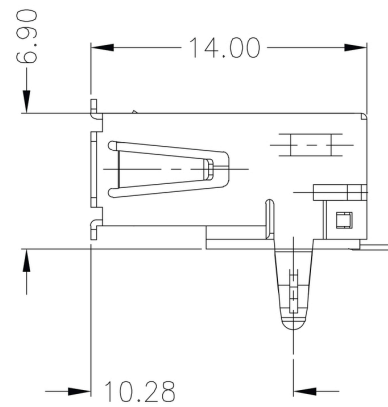

Dessin coté

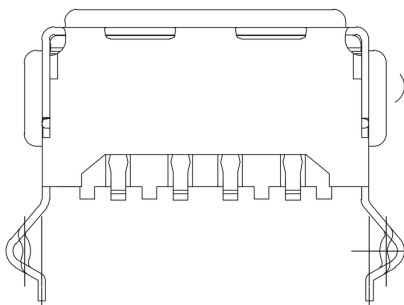

Dessin coté

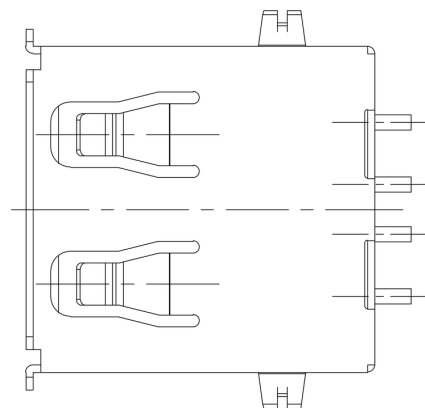

Fiche de données**USB2.0A S1H 1.4N4 TY BK**

Weidmüller Interface GmbH & Co. KG
Klingenbergstraße 26
D-32758 Detmold
Germany

www.weidmueller.com

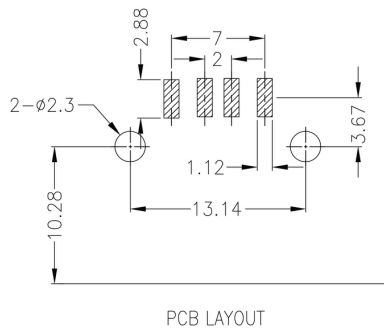
Dessins**Conception de la plaque de circuit imprimé**

Fiche de données

USB2.0A S1H 1.4N4 TY BK

Weidmüller Interface GmbH & Co. KG
 Klingenbergstraße 26
 D-32758 Detmold
 Germany

www.weidmueller.com

Dessins

Légende

Code	Description	Options	Meaning
USB	USB3.0A R1V 3.0N4 TY BL		
3.0A	Colour / Special Option	BL BK WH SO	blue (plastic) black (plastic) white (plastic) customized product
R	Packaging	TY RL TU	Tray in box (manual assembly) Tape on Reel (automated assembly) Tube
1	Contact surface thickness	4	1 = 3µ", 2 = 6µ", 3 = 15µ", 4 = 30µ", 5 = 50µ"
V	Solder Pin length	N 3.2 1.6 D	no use 3.2 mm 1.6 mm SMD
3.0	Direction	H U V	Horizontal (90°, side entry) Horizontal Upright 90° Vertical (180°, top entry)
N	Number of Ports	1 2; 4; ...	1 Port multi ports about each other, Multilevel
4	Assembly on PCB	R S T	Through Hole Reflow - THR Soldering process: Wave or Reflow soldering Surface Mount Technology - SMT Soldering process: Reflow soldering Through Hole Technology - THT Soldering process: Wave
TY	Type / Performance	2.0A 3.0A	USB 2.0 Type A USB 3.0 Type A

Recommended reflow soldering profile

Weidmüller Interface GmbH & Co. KG
 Klingenbergstraße 16
 D-32758 Detmold
 Germany
 Fon: +49 5231 14-0
 Fax: +49 5231 14-292083
 www.weidmueller.com



Reflow soldering profile

The perfect soldering profile for SMT Surface Mount Technology is one the most exiting question in SMT production. But there are more than one correct answer: The diagram of temperature-on-time is related to processing features of solder paste and to maximum load of components.

We have to consider the following parameters:

- Time for pre heating
- Maximum temperature
- Time above melting point
- Time for cooling
- Maximum heating rate
- Maximum cooling rate

We recommend a typical solder profile with associated process limits. With preheating components and board are prepared smoothly for the solder phase. Heating rate is typically $\leq +3\text{K/s}$. In parallel the solder paste is ‚activated‘. The time above melting point of 217°C the paste gets liquid and components and boards begin to connect. The maximum temperature of 245°C to 254°C should stay between 10 and 40 seconds. In the cooling phase at $\geq -6\text{K/s}$ solder is cured. Board and components cool down while avoiding cold cracks.