

Schéma de câblage

Pour les besoins de puissance, consultez la plaque signalétique.

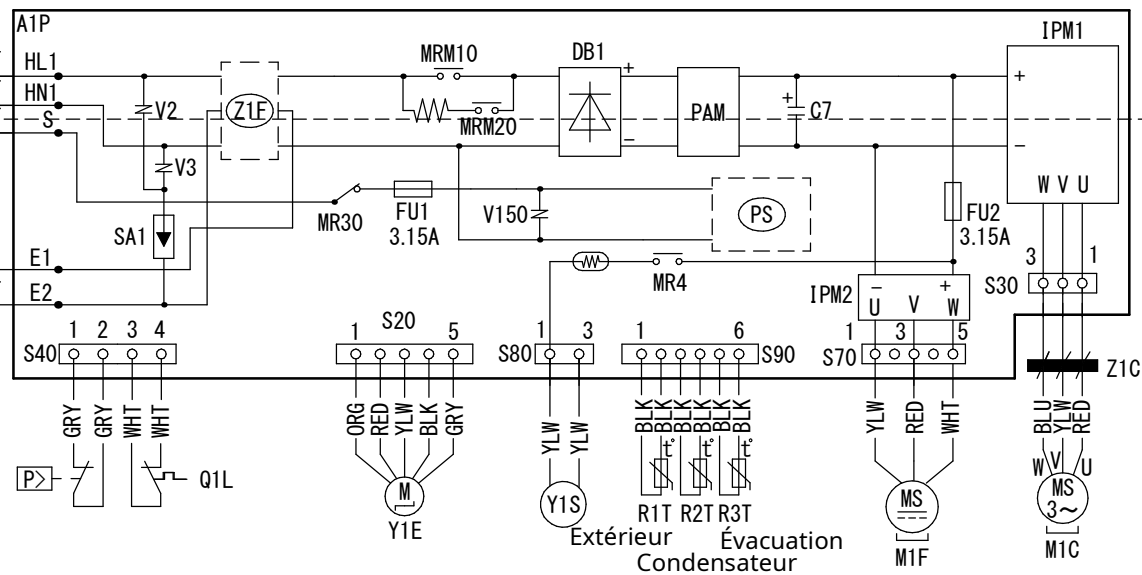

C7 : Condensateur
DB1 : Pont de diodes
IPM1

IPM2: Module d'alimentation intelligent
L : Sous tension
M1C : Moteur du compresseur
M1F : Moteur du ventilateur
N : Neutre
PAM : Modulation d'impulsion/amplitude
A1P : Carte de circuit imprimé
PS : Alimentation de commutation
Q1L : Protection contre la surcharge
SA1 : Parasurtenseur

FU1,FU2,F4U : Fusible
MR4,MR30 : Relais magnétique
MRM10,MRM20 : Relais magnétique
R1T,R2T,R3T : Thermistance
S20,S30,S40,S70 : Connecteur
S80,S90,X11A : Connecteur
V2,V3,V150 : Varistance
Z1C,Z2C,Z3C,Z4C : Tore magnétique
Z1F : Filtre antiparasite

BLK : Noir
WHT: Blanc
BRN : Marron
RED : Rouge
GRN: Vert
YLW: Jaune
ORG: Orange
BLU : Bleu
GRY : Gris

⊕ : Terre de protection
⊖ : Terre

X1M : Barrette de connexion
Y1E : Bobine de la vanne de détente électronique
Y1S : Bobine de l'électrovanne d'inversion
S1PH: Commutateur haute pression