

Fiche produit

Caractéristiques

NSYSFELB

Spacial SF/SM - 1 jeu de 4 équerres doubles levage SF - vis M12 - Charge 500kg

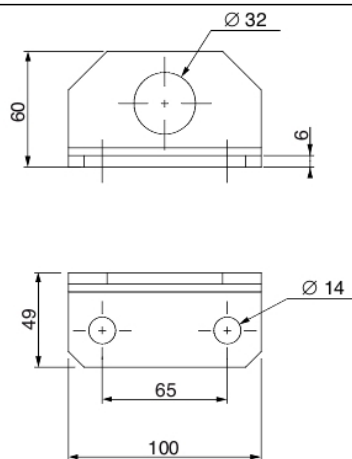

Principales

Range	Spacial
Category	Accessoire de levage
Fonction produit	Équerre de levage
Application	Polyvalent
Emplacement de montage	Partie supérieure de l'enveloppe
Support de montage	Directement dans l'axe des montants
Compatibilité de gamme	Spacial Spacial SF Spacial Spacial SFHD Prisma Prisma PH Spacial Spacial SFM
Composition de l'appareil	4 support éléments de fixation
Quantité du lot	Lot de 1

Complémentaires

Matière	Acier
Finition de la surface	Galvanisé
Mode de fixation	Par vis - type de vis M12
Charge permanente admissible	500 kg
Hauteur	60 mm
Largeur	100 mm
Profondeur	49 mm
Diamètre	32 mm

Durabilité de l'offre

Statut environnemental de l'offre	Produit Green Premium
Régulation REACH	Déclaration REACH
Sans SVHC REACH	Oui
Directive RoHS UE	Conformité pro-active (Produit en dehors du scope légal RoHS UE) Déclaration RoHS UE
Sans métaux lourds toxiques	Oui
Sans mercure	Oui
Information sur les exemptions RoHS	Oui
Régulation RoHS Chine	Déclaration RoHS Pour La Chine
Profil environnemental	Profil Environnemental Du Produit

Garantie contractuelle

Garantie	18 mois
----------	---------